

**FLOAT**
**EXSPFLOATNM - EXSPFLOATCAR**

	DIMENSIONI - DIMENSIONS	Ø 84 x 18 cm
	PESO NETTO - Net weight	12.5 Kg
	TIPO DI IMBALLO - Type of packaging	scatola di cartone con interni in foam cardboard box with inner foam
	DIMENSIONI IMBALLO - packaging dim.	105 x 105 x h 30 cm
	PESO DI SPEDIZIONE - Shipping weight	20 Kg
<b>CE IP20</b> 220-240 V -50/60 Hz FBT E14 1 x MAX 20 W		

*Il simbolo del cassonetto barrato indica che il prodotto non può essere eliminato con i comuni rifiuti domestici. Il prodotto dev'essere riciclato nel rispetto delle norme ambientali locali per lo smaltimento dei rifiuti. Separando un prodotto contrassegnato da questo simbolo dai rifiuti domestici, aiuterai a ridurre il volume dei rifiuti destinati agli inceneritori o alle discariche, minimizzando così qualsiasi possibile impatto negativo sulla salute umana e sull'ambiente.*

*The crossed-out wheeled bin symbol indicates that the item should be disposed of separately from household waste. The item should be handed in for recycling in accordance with local environmental regulations for waste disposal. By separating a marked item from household waste, you will help reduce the volume of waste sent to incinerators or land-fill and minimize any potential negative impact on human health and the environment.*

Le istruzioni relative all'installazione devono essere eseguite solo da personale qualificato ed abilitato a certificare il lavoro svolto nel rispetto delle norme e leggi vigenti. Si declina ogni responsabilità per danni a persone, animali o cose derivate da un'installazione eseguita da personale non qualificato, in violazione a norme o leggi vigenti o non aderenti alle seguenti istruzioni.

*The installation procedures must be carried out by professionals and technicians qualified to certify that the installation has been completed in compliance with legal regulations in force. Ex.t will decline any liability for injury or damage to individuals, animals or objects, arising from installations carried out by unqualified technicians, not in compliance with legal requirements or not conforming with the installation instructions.*

**Il costruttore si riserva il diritto di apportare modifiche al prodotto senza dare alcun preavviso**  
**The manufacture reserves the right to modify the product at any time without prior notice**

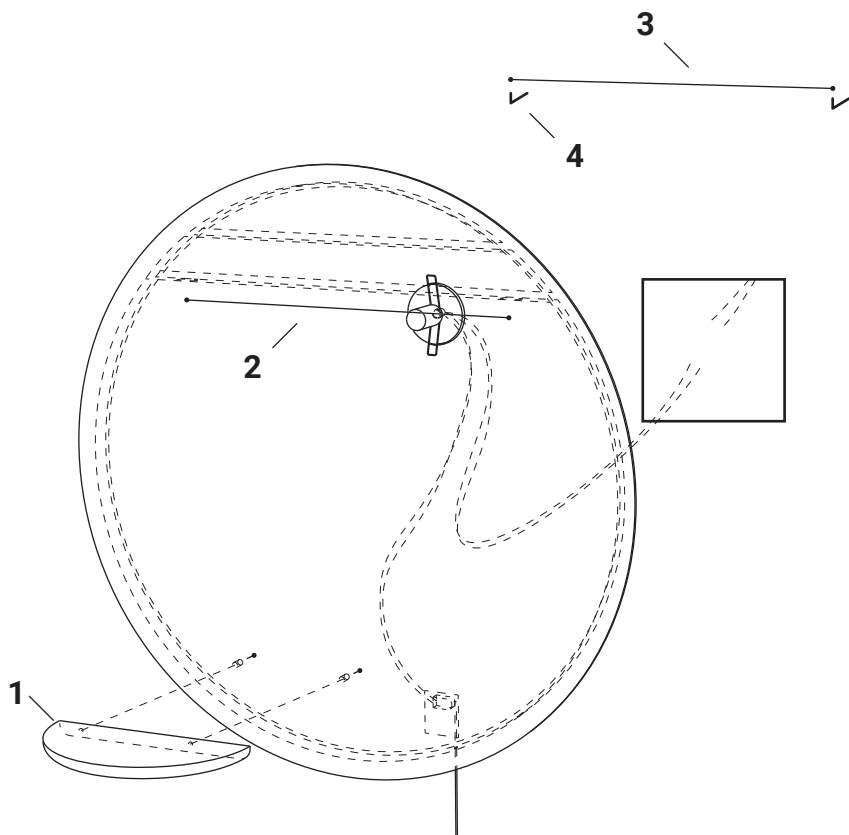

**ATTENZIONE**  
Prima di ogni operazione sull'apparecchio,  
disinserire la tensione di rete.

Pareti di materiali diversi richiedono  
tipi diversi di accessori di fissaggio.

**WARNING**  
Before any operation on the fixture,  
please disconnect the power supply.

Different materials walls require different types  
of fastener.

**1**  
Fissare la mensola allo specchio  
Fixing the shelf to the mirror

**2**  
Fissaggio dello specchio alla parete  
Fixing the mirror to the wall  
Misurare l'interasse delle asole per ancoraggio.  
Measure the distance between the anchor loops.

**3**  
Riportare la distanza sulla parete utilizzando una  
livella.  
Set the distance on the wall using a spirit level.

**4**  
Viti (x2)  
Screws (x2)  
Praticare i fori nel muro ed inserire le viti.  
Bore the holes in the wall to insert the screws.

**5**  
Collegamento elettrico lampada-rete  
(installazione a parete)  
Esporre 20 mm dei cavi blu e marrone  
e del cavo giallo/verde della messa a terra.  
Spellare i cavi interni per esporre 5 mm di filo.  
Electrical connection between lamp and network  
(wall installation)  
Peel the outer cables using a cable stripper to  
expose 20 mm of the blue and brown inner cables  
and the yellow/green ground wire cable.  
Strip the inner cables to expose 5 mm of wire.

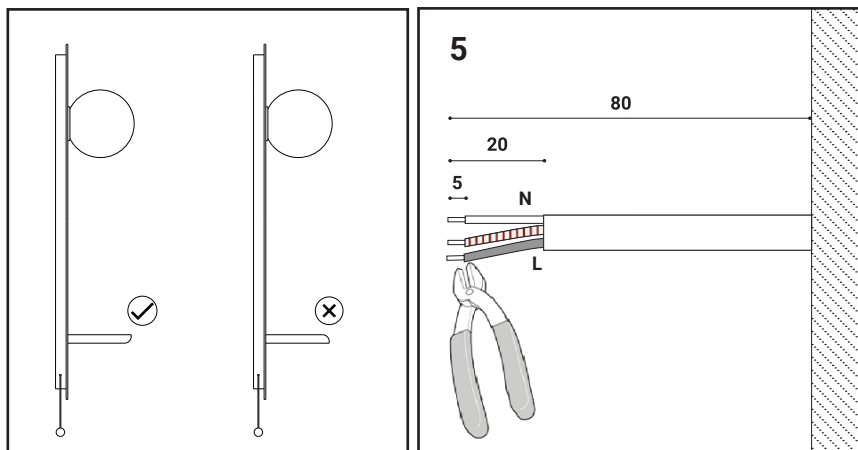

**Attrezzi necessari al montaggio**  
Tools needed to assembly

**A**  
Metro  
Measuring tape

**B**  
Trapano  
Drill

**C**  
Matita  
Pencil

**D**  
Livella  
Spirit level

**E**  
Cacciavite  
Screwdriver

**F**  
Tagliacavi  
Cable cutter

**G**  
Spellacavi  
Cable ripper

EXSPFLOATNM - EXSPFLOATCAR

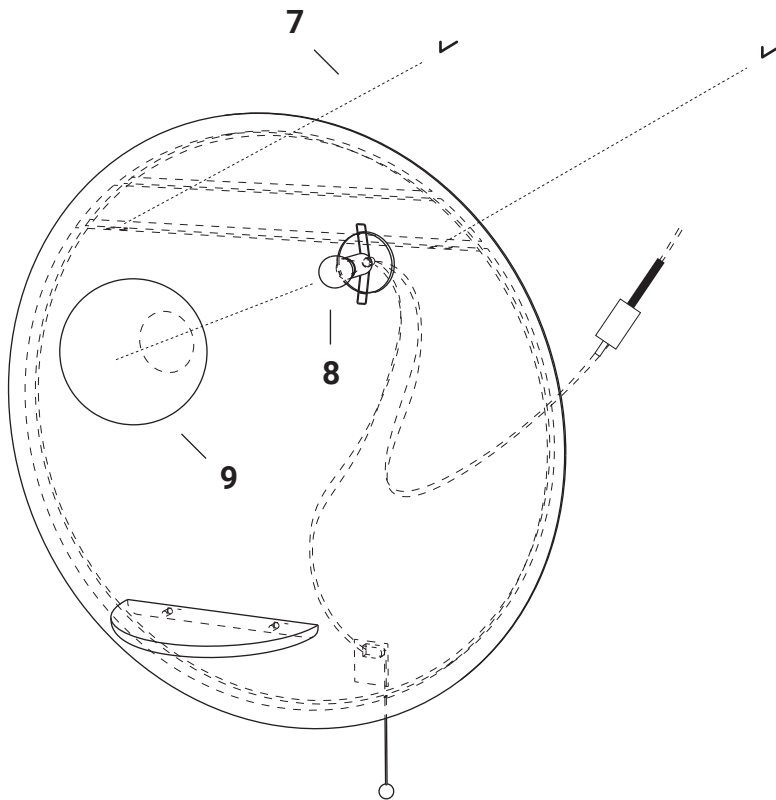
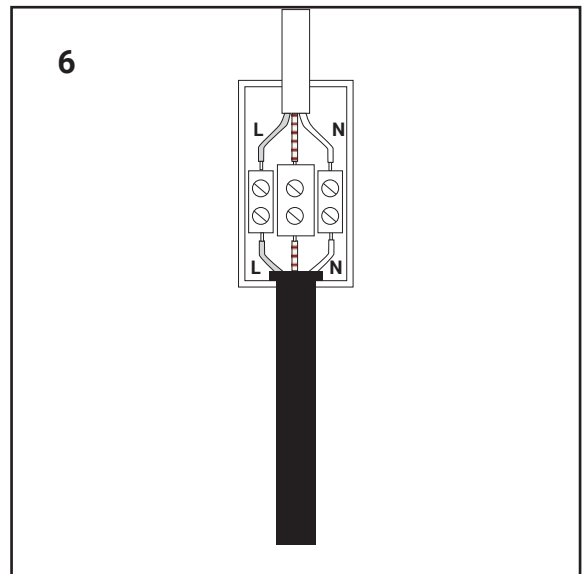

**6**  
**Inserire i cavi elettrici all'interno della guaina nera.**  
**Collegare i cavi di alimentazione utilizzando il**  
**terminale in dotazione**  
**(filo blu con il neutro, marrone con la fase e**  
**giallo/verde con la messa a terra)**  
*Put the electric cables into the black tail outfit.*  
*Connect the power cables using the terminal supplied.*  
*(the blue wire with the neutral, the brown wire*  
*with the phase and yellow/green wire with ground).*

**7**  
**Agganciare lo specchio.**  
*Hang the mirror.*

**8**  
**Avvitare la lampadina al portalampada.**  
*Instal the bulb on the lamp socket.*

**9**  
**Sollevarle le molle presenti nel portalampada**  
**e fissare la sfera al supporto.**  
*Raise the springs of the lamp socket*  
*to fix the glass ball on the support.*

**Attrezzi necessari al montaggio**  
*Tools needed to assembly*

**A**  
**Metro**  
*Measuring tape*

**B**  
**Trapano**  
*Drill*

**C**  
**Matita**  
*Pencil*

**D**  
**Livella**  
*Spirit level*

**E**  
**Cacciavite**  
*Screwdriver*

**F**  
**Tagliacavi**  
*Cable cutter*

**G**  
**Spellacavi**  
*Cable ripper*

EXSPFLOATNM - EXSPFLOATCAR