

ISTRUZIONI DI MONTAGGIO MONOCOMANDO INCASSO DOCCIA

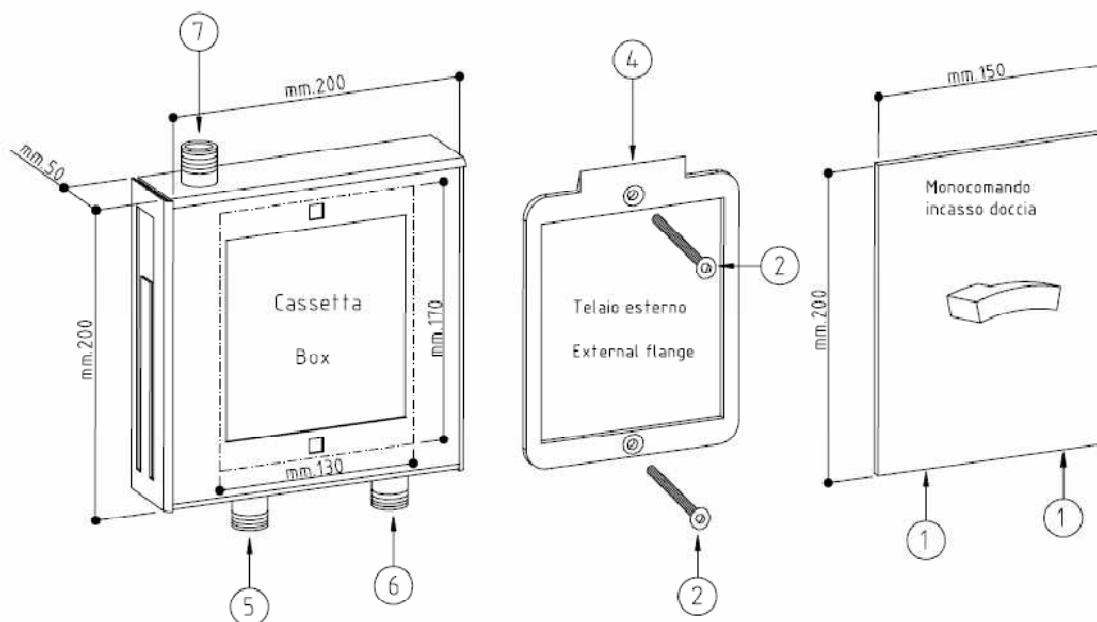

Set chiavi in dotazione
Nella confezione

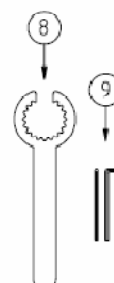

- A) Svitare le viti **1** e togliere la piastra esterna
- B) Svitare le viti **2** e togliere il telaio
- C) Incassare la cassetta e collegare l'acqua calda all'ingresso **5**, l'acqua fredda all'ingresso **6** e la miscelata all'uscita **7**

Importante: Piastrellare sino alla parte verniciata sul fronte cassetta

- D) Fissare il telaio alle piastrelle con le viti **2** facendo attenzione che la parte superiore sia come da disegno **4**
- E) Collegare il flessibile dell'acqua calda al attacco **5**, quello dell'acqua fredda all'attacco **6** ed il flessibile dell'acqua miscelata all'attacco **7**
- F) Agganciare la piastra all'incastro **4** del telaio, controllando che i flessibili di collegamento siano ben posizionati all'interno
- G) Serrare le brugole **1**

INSTALLATION INSTRUCTIONS FOR BUILT-IN SHOWER MIXER

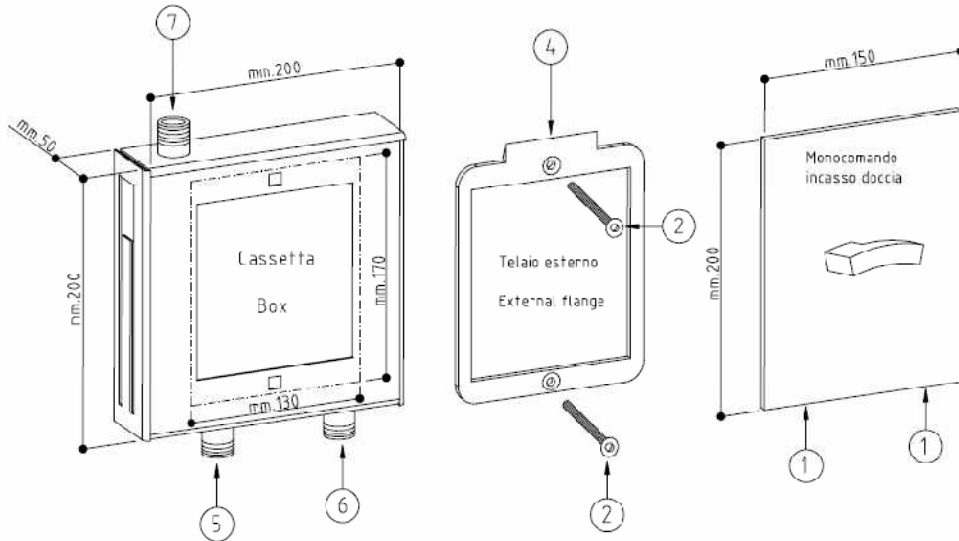

Key-set included in the packaging for the installation

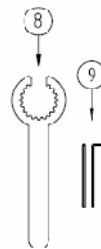

- A) Unscrew the screws 1 and remove the complete external pplate
- B) Unscrew the screws 2 and remove the external flange
- C) Fit the box connecting the hot water to the connection 5, the cold water to the connection 6 and the mixed water to the exit 7

Important: the tiles have to reach exactly the coloured line marked on the fron of the box

- D) Fix the external flange to the tiles with the screws 2, putting the part 4 at the upper side
- E) Connect the flexible tail of the hot water to the connection 5, the one of the cold water to the connection 6 and the one of the mixed water to the exit 7
- F) Hook the external plate to the point 4 of the external flange, checking that the flexible tails are well located in the internal box
- G) Lock the screws 1