

SCRUBTEC 343.2

Instructions for use

Инструкции за употреба
Instrucțiuni de utilizare
Инструкции по использованию
Kullanma talimatları



07/2012
(1)
9099644000



Български
Română
Русский
Türkçe

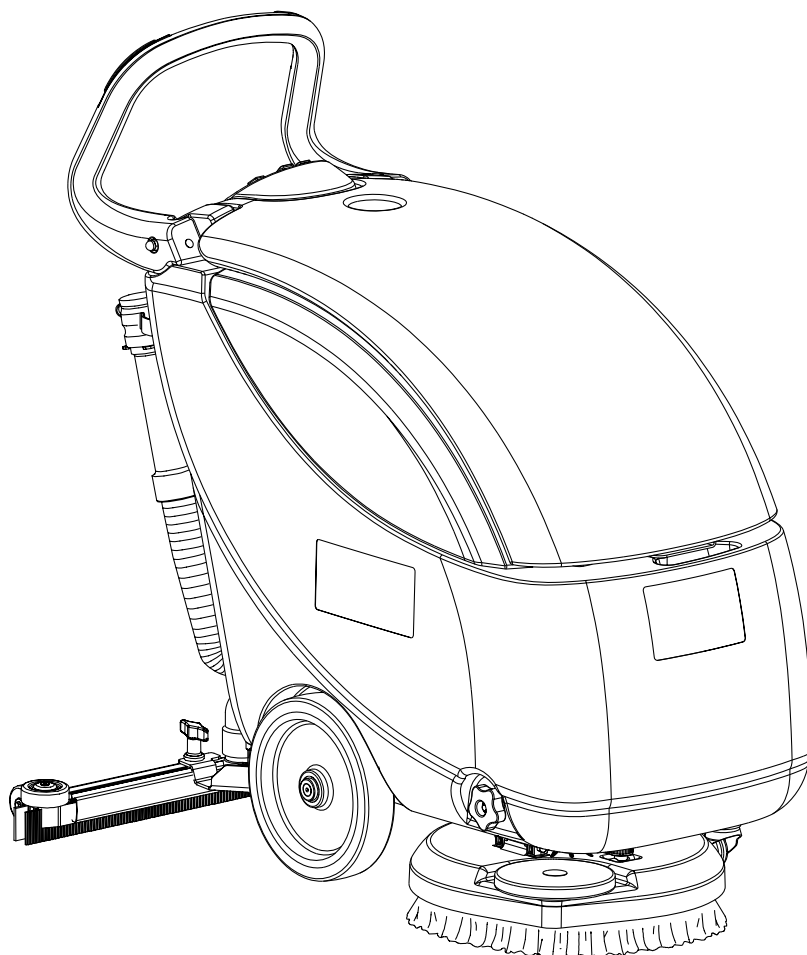

Model:
9087317020

Сертификат за съответствие
Osvědčení o shodě
Konformitätserklärung
Overensstemmingscertifikat
Declaración de conformidad
Vastavussertifikaat
Déclaration de conformité
Yhdenmukaisuustodistus
Conformity certificate

Πιστοποιητικό συμμόρφωσης
Megfelelősségi nyilatkozat
Potvrda sukladnosti
Dichiarazione di conformità
Atitikties deklaracija
Atbilstības deklarācija
Konformitetscertificering
Conformiteitsverklaring
Declaração de conformidade

Deklaracija zgodności
Certificat de conformitate
Заявление о соответствии
Överensstämmelsecertifikat
Certifikát súladu
Certifikat o ustreznosti
Uyumluluk sertifikası



Модел / Model / Modell / Model / Modelo / Mudel / Modèle / Malli / Model
/ Μοντέλο / Modell / Model / Modello / Modelis / Modelis / Modell / Model
/ Modelo / Model / Model / Модель / Modell / Model / Model / Model :

SCRUBTEC 343.2

Тип / Typ / Typ / Type / Tipo / Tüüp / Type / Tuyp / Type / Τύπος /
Típus / Vrsta / Tipo / Tipas / Tips / Type / Type / Tipo / Typ / Tip / Тип /
Typ / Typ / Tip / Tip :

SCRUBBER-DRYER

Сериен номер / Výrobní číslo / Seriennummer / Seriennummer / Número de serie / Seerianumber / Numéro de série / Sarjanumero / Serial number /
Σειριακός αριθμός / Sorozatszám / Serijski broj / Numero di serie / Serijos numeris / Sērijas numurs / Seriennummer / Seriennummer / Número de série /
Numer seryjny / Număr de serie / Серийный номер / Seriennummer / Výrobné číslo / Serijska številka / Seri Numarası :

Година на производство / Rok výroby / Baujahr / Fabrikationsår / Año de fabricación / Vāljalaskeasta / Année de fabrication / Valmistusvuosi / Year of
construction / Έτος κατασκευής / Gyártási év / Godina izgradnje / Anno di costruzione / Pagaminimo metai / Izgatavošanas gads / Byggeår / Baujaar /
Año de fabrico / Rok produkcji / Anul fabricației / Год выпуска / Tillverkningsår / Rok výroby / Leto izdelave / Leto izdelave/imal yılı :

BG Долоуподписаният потвърждава, че гореспоменатият модел е произведен в съответствие със следните директиви и стандарти. Техническият файл е съставен от производителя.

GB The undersigned certify that the above mentioned model is produced in accordance with the following directives and standards. The technical file is compiled by the manufacturer.

P A presente assinatura serve para declarar que os modelos supramencionados são produtos em conformidade com as seguintes directivas e normas. A ficha técnica é redigida pelo fabricante.

CZ Niže podepsaný stvrzuje, že výše uvedený model byl vyroben v souladu s následujícími směrnici a normami. Autorem technického listu je výrobce.

GR Ο κάτωθι υπογεγραμμένος πιστοποιεί ότι η παραγωγή του προαναφερθέντος μοντέλου γίνεται σύμφωνα με τις ακόλουθες οδηγίες και πρότυπα. Το τεχνικό αρχείο συντάσσεται από τον κατασκευαστή.

PL Niżej podpisany zaświadcza, że wymieniony powyżej model produkowany jest zgodnie z następującymi dyrektywami i normami. Dokumenty techniczne zostały przygotowane przez producenta.

D Der Unterzeichner bestätigt hiermit dass die oben erwähnten Modelle gemäß den folgenden Richtlinien und Normen hergestellt wurden. Die technische Dokumentation wird vom Hersteller erstellt.

H Alulírottak igazoljuk, hogy a fent említett modellt a következő irányelvek és szabványok alapján hoztuk létre. A műszaki fájlt a gyártó készítette.

RO Subsemnatul atest că modelul sus-menționat este produs în conformitate cu următoarele directive și standarde. Fișierul tehnic este redactat de către producător.

DK Undertegnede attesterer herved, at ovennævnte model er produceret i overensstemmelse med følgende direktiver og standarder. Den tekniske fil er udarbejdet af fabrikanten.

HR Potpisani potvrđujem da gore spomenuti model proizveden u skladu sa sljedećim direktivama i standardima. Tehničku dokumentaciju sastavlja proizvođač.

RUS Настоящим удостоверяется, что машина вышеуказанной модели изготовлена в соответствии со следующими директивами и стандартами. Техническая документация составлена производителем.

E El abajo firmante certifica que los modelos arriba mencionados han sido producidos de acuerdo con las siguientes directivas y estándares. El fascículo técnico está redactado por el fabricante

I Il sottoscritto dichiara che i modelli sopra menzionati sono prodotti in accordo con le seguenti direttive e standard. Il fascicolo tecnico è redatto dal costruttore.

S Underteknad intygar att ovannämnda modell är producerad i överensstämmelse med följande direktiv och standarder. Den tekniska filen är sammanställd av tillverkaren.

EST Allakirjutanu kinnitab, et ülalnimetatud mudel on valmistatud kooskõlas järgmistele direktiividele ja normidega. Tehnilise dokumentatsiooni koostab tootja.

LT Toliau pateiktu dokumentu patvirtinama, kad minėtas modelis yra pagamintas laikantis nurodytų direktyvų bei standartų. Techninę bylą sudarė gamintojas.

SK Dolu podpísaný osvedčuje, že hore uvedený model sa vyrába v súlade s nasledujúcimi smernicami a normami. Technický súbor vytvoril výrobca.

F Je soussigné certifie que les modèles ci-dessus sont fabriqués conformément aux directives et normes suivantes. Le dossier technique est rédigé par le fabricant.

LV Ar šo tiek apliecināts, ka augstākminētais modelis ir izgatavots atbilstoši šādām direktīvām un standartiem. Tehnisko aprakstu ir sastādījis ražotājs.

SLO Spodaj podpisani potrjujem, da je zgoraj omenjeni model izdelan v skladu z naslednjimi smernicami in standardi. Spis s tehnično dokumentacijo pripravi izdelovalec.

FIN Allekirjoittain vakuuttaa että yllämainittu malli on tuotettu seuraavien direktiivien ja standardien mukaan. Valmistaja käääntää teknisen tiedoston.

N Undertegnede attesterer att ovennævnte modell är produsert i överensstemmelse med följande direktiv och standarder. Den tekniske filen er opprettet av produsenten.

TR Aşağıda İmzası olan kişi, yukarıda bahsedilen model cihazın aşağıda verilen direktiflere ve standartlara uygunlukta imal edildiğini onaylar. Teknik dosya üretici tarafından derlenmiştir.

EC Machinery Directive 2006/42/EC

EN ISO 12100, EN ISO 13857, EN 349

EN 60335-1, EN 60335-2-72, EN 50366

EC EMC Directive 2004/108/EC

EN 55014-1, EN 55014-2, EN 61000-3-2, EN 61000-3-3

Производителя / Výrobce / Hersteller / Fabrikanten /
Fabricante / Tootja / Fabricant / Valmistaja / Manufacturer
/ Κατασκευαστή / Gyártó / Proizvođač / Costruttore
/ Gamintojas / Ražotājs / Produzenten / Fabrikant /
Fabricante / Producenta / Producător / Производителем /
Tillverkaren / Výrobca / Izdelovalec / Üretici :

Nilfisk S.p.A.

Strada Comunale della Braglia, 18 - 26862 - GUARDAMIGLIO (LO) - ITALY

Tel: +39 (0)377 451124, Fax: +39 (0)377 51443

Authorized signatory: Sergio Coccapani, R&D Director

Date:

Signature:

СЪДЪРЖАНИЕ

ПРЕДГОВОР	2
ЦЕЛ И СЪДЪРЖАНИЕ НА ИНСТРУКЦИИТЕ.....	2
ЦЕЛ	2
КЪДЕ ДА ДЪРЖИМ ТЕЗИ ИНСТРУКЦИИ	2
ДЕКЛАРАЦИЯ ЗА СЪОТВЕТСТВИЕ	2
ИДЕНТИФИКАЦИОННИ ДАННИ.....	2
ДРУГИ ИНСТРУКЦИИ ЗА СПРАВКА.....	2
РЕЗЕРВНИ ЧАСТИ И ПОДДРЪЖКА.....	2
ПРОМЕНИ И ПОДОБРЕНИЯ	3
РАБОТНИ СПОСОБНОСТИ	3
ОБЩОПРИЕТИ ОЗНАЧЕНИЯ	3
РАЗОПАКОВАНЕ/ДОСТАВКА	3
ВИДИМИ ЗНАЦИ ПО МАШИНАТА.....	3
СИМВОЛИ, КОИТО СЕ ИЗПОЛЗВАТ В ТОВА РЪКОВОДСТВО.....	4
ОБЩИ ИНСТРУКЦИИ	4
ОПИСАНИЕ НА МАШИНАТА	6
СТРУКТУРА НА МАШИНАТА.....	6
КОРМИЛО И ПАНЕЛ ЗА УПРАВЛЕНИЕ	8
АКСЕСОАРИ/ОПЦИИ.....	8
ТЕХНИЧЕСКИ ДАННИ.....	9
ЕЛЕКТРИЧЕСКА СХЕМА.....	10
УПОТРЕБА	10
ПРЕДИ СТАРТИРАНЕ НА МАШИНАТА	11
СТАРТИРАНЕ И СПИРАНЕ НА МАШИНАТА.....	12
РАБОТА С МАШИНАТА (ИЗЧЕТКВАНЕ /ПОДСУШАВАНЕ).....	13
ТРАНСПОРТ/ПАРКИРАНЕ НА МАШИНАТА	14
ИЗПРАЗВАНЕ НА РЕЗЕРВОАРА	14
СЛЕД УПОТРЕБА НА МАШИНАТА	15
ДЕМОНТАЖ НА РЕЗЕРВОАР ЗА ОТРАБОТЕНА ВОДА.....	15
ПРОДЪЛЖИТЕЛЕН ПЕРИОД НА БЕЗДЕЙСТВИЕ	15
ПЪРВИ ПЕРИОД НА УПОТРЕБА.....	15
ПОДДРЪЖКА	16
ТАБЛИЦАТА С ГРАФИКА ЗА ПОДДРЪЖКА	16
ПОЧИСТВАНЕ НА МИЯЧКАТА.....	17
ПРОВЕРКА И СМЯНА НА ЛЕНТАТА НА МИЯЧКАТА	17
ПОЧИСТВАНЕ НА ЧЕТКАТА.....	18
ПОЧИСТВАНЕ НА РЕЗЕРВОАР И СМУКАТЕЛНА РЕШЕТКА.....	18
ПОЧИСТВАНЕ НА ФИЛТЪР ЗА РАЗТВОР	19
НАСТРОЙКА НА СКОРОСТ НА МАШИНАТА	19
РЕШАВАНЕ НА ПРОБЛЕМИ	20
СКРАПИРАНЕ	20

ПРЕДГОВОР



ЗАБЕЛЕЖКА

Номерата в скобите съответстват на компонентите, показани в главата „Описание на машината“.

ЦЕЛ И СЪДЪРЖАНИЕ НА ИНСТРУКЦИИТЕ

Целта на тези Инструкции е да предоставят на оператора цялата необходима информация за правилното използване на машината по безопасен и автономен начин. Инструкциите съдържат информация за техническите данни, безопасността, съхранението, поддръжката, резервните части и изхвърлянето.

Преди да направят каквото и да било с машината, операторите и квалифицираните техници трябва да прочетат внимателно тези Инструкции. В случай че се съмнявате как да разбирате инструкциите и търсите допълнителна информация, свържете се с Nilfisk .

ЦЕЛ

Тези Инструкции са предназначение за оператори и техници с нужната квалификация за поддържане на машината. Операторите не трябва да извършват манипулации, които са от компетенцията на квалифицираните техници. Nilfisk не носи отговорност за щети, причинени от несъблюдаването на тази забрана.

КЪДЕ ДА ДЪРЖИМ ТЕЗИ ИНСТРУКЦИИ

Инструкциите за употреба трябва да се държат близо до машината в съответен калъф, далеч от течности и други вещества, които биха могли да ги повредят.

ДЕКЛАРАЦИЯ ЗА СЪОТВЕТСТВИЕ

Декларацията за съответствие, която се доставя заедно с машината, свидетелства, че машината съответства на актуалните закони.



ЗАБЕЛЕЖКА

Заедно с документацията на машината са предоставени и две копия от декларацията за съответствие.

ИДЕНТИФИКАЦИОННИ ДАННИ

Моделът и серийният номер на машината са отбелязани на табелката (1).

Продуктовият код и годината на производство са означени на същата табелка.

Тази информация е от полза, когато има нужда от резервни части за машината. Използвайте следната таблица, за да запишете идентификационните данни на машината.

Модел на МАШИНАТА
ПРОДУКТОВ код
Сериен номер на МАШИНАТА

ДРУГИ ИНСТРУКЦИИ ЗА СПРАВКА

- Списък с резервни части (доставя се заедно с машината)
- Инструкции за сервиз (за които може да се получи консултация в сервизните центрове на Nilfisk)

РЕЗЕРВНИ ЧАСТИ И ПОДДРЪЖКА

Всички необходими процедури по използването, поддръжката и ремонта трябва да се извършват от квалифициран персонал или от сервизните центрове на Nilfisk . Трябва да се използват само оригинални аксесоари и резервни части. Свържете се с Nilfisk за сервизно обслужване или за да поръчате резервни части и аксесоари, като уточните модела, продуктивния код и серийния номер на машината.

ПРОМЕНИ И ПОДОБРЕНИЯ

Nilfisk постоянно подобрява продукцията си и си запазва правото да прави промени и подобрения по своя преценка, без да е задължена да доставя същите предимства на машините, които са били продадени преди.

Всяка промяна и/или добавяне на аксесоари трябва да бъде одобрено и извършено от Nilfisk .

РАБОТНИ СПОСОБНОСТИ

Тези машини за изчеткване и подсушаване се използват за почистване (изчеткване и подсушаване) на гладки и твърди подове в градска и индустриална среда при безопасни условия за работа от квалифициран оператор.

Машините за изчеткване и подсушаване не могат да се използват за разстелени килими и почистване на килими.

ОБЩОПРИЕТИ ОЗНАЧЕНИЯ

Напред, назад, отпред, отзад, ляво и дясно се имат предвид от позицията на оператора, тоест от позицията за шофиране с ръце на кормилото (2).

РАЗОПАКОВАНЕ/ДОСТАВКА

За да разопаковате машината, внимателно следвайте инструкциите на опаковката.

Когато получите машината, проверете дали опаковката и машината не са повредени при транспортирането.

В случай че има видими щети, запазете опаковката и помолете превозвача да я провери. Обадете се незабавно на превозвача, за да попълните рекламация за щетите.

Моля, проверете дали следните елементи са доставени с машината:

- Техническа документация:
 - Инструкции за употреба на машината за изчеткване и подсушаване
 - Списък с резервни части за машината за изчеткване и подсушаване

БЕЗОПАСНОСТ

Следните символи означават потенциално опасни ситуации. Винаги четете внимателно тази информация и вземайте необходимите предпазни мерки, за да предпазите хората и собствеността си.

Съдействието от страна на оператора е от изключително значение, за да се предотвратят нараняванията. Никоя програма за предотвратяване на инцидентите не е ефективна без пълното съдействие на човека, отговорен за боравенето с машината. Повечето инциденти, които биха могли да се случат в една фабрика по време на работа или предвижване, са причинени от несъобразяването с най-простите правила на благоразумието. Внимателният и благоразумен оператор е най-добрата гаранция срещу инциденти и е от особено значение за успешния завършек на всяка една програма за предотвратяване на злополуките.

ВИДИМИ ЗНАЦИ ПО МАШИНАТА

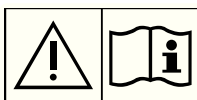

ПРЕДУПРЕЖДЕНИЕ!

Преди да извършвате каквито и да било операции с машината, внимателно прочетете всички инструкции.



ПРЕДУПРЕЖДЕНИЕ!

Не измивайте машината с директно насочена водна струя или струя под налягане.



ПРЕДУПРЕЖДЕНИЕ!

Не използвайте машината на терени с наклон, превишаващ този от спецификациите.

СИМВОЛИ, КОИТО СЕ ИЗПОЛЗВАТ В ТОВА РЪКОВОДСТВО

**ОПАСНОСТ!**

Означава опасна ситуация с риск за живота на оператора.

**ПРЕДУПРЕЖДЕНИЕ!**

Това показва потенциален риск за нараняване на хора.

**ВНИМАНИЕ!**

Означава предупреждение или забележка, свързани с важни или полезни функции.

Обърнете специално внимание на параграфите, отбелязани с този символ.

**ЗАБЕЛЕЖКА**

Означава забележка, свързана с важни или полезни функции.

**КОНСУЛТАЦИЯ**

Означава необходимостта от справка с Инструкциите преди извършването на процедурата.

ОБЩИ ИНСТРУКЦИИ

По-долу са показани специфични предупреждения, които информират за потенциални вреди за хората и машината.

**ОПАСНОСТ!**

- Преди да извършите каквито и да било дейности по почистване, поддръжка, ремонт, почистване или смяна на части, върнете основния превключвател (26) на машината на позицията „0“ и изключете щепсела от електрозахранването.
- Тази машина трябва да се използва само от правилно обучен персонал.
- Не носете бижута, когато работите близо до електрически компоненти.
- Не работете под повдигната машина без да я осигурите с обезопасителни стойки.
- Не работете с машината близо до токсични, опасни, запалими и/или избухливи прахообразни вещества, течности или изпарения: Тази машина не е подходяща за събирането на опасни прахове.

**ПРЕДУПРЕЖДЕНИЕ!**

- Прочетете внимателно всички инструкции, преди да предприемете каквато и да е процедура по поддръжката/ремонта.
- Захранващият кабел на машината е заземен и също така е заземен съответният щепсел. В случай на неизправност по машината загуба на мощност, заземената връзка намалява риска от токов удар.
- Щепселът на захранващия кабел трябва да е включен в подходящия контакт, който е заземен според действащото законодателство.
- Неправилното свързване може да причини токов удар. Консултирайте се с квалифициран техник, за да сте сигурни, че контактът е добре заземен.
- Не променяйте нищо по щепсела на захранващия кабел. Ако щепселът на захранващия кабел не може да се включи в контакта, нека квалифициран техник да монтира нов заземен контакт, като се съобрази с действащото законодателство.
- Преди да свържете щепсела на захранването към електрическата мрежа, проверете дали честотата и напрежението, обозначени на табелката със серийния номер на машината (1), съответстват на напрежението на електрическата мрежа.
- Не изключвайте машината, като теглите захранващия кабел. За да изключите, хванете щепсела, а не кабела.
- Не пипайте щепсела или машината с мокри ръце.
- Преди да изключите, спрете управлението.
- Проверявайте регулярно захранващия кабел за повреди, цепнатини, срязвания и износване. Ако е необходимо го заменете.
- Ако захранващият кабел е повреден, той трябва да бъде заменен от Производителя или от оторизиран сервизен център.
- За да избегнете всякакъв риск, ако захранващият кабел е повреден, свържете се със сервизния център на Nilfisk или с квалифициран техник.
- Не дърпайте и не носете машината за захранващия кабел и никога не го използвайте като дръжка. Не затваряйте вратата върху захранващия кабел и не го дърпайте върху остри ръбове или ъгли. Не прекарвайте машината върху захранващия кабел.
- Въртящата се четка не бива да влиза в контакт със захранващия кабел.
- Пазете захранващия кабел далеч от нагорещени повърхности.
- За да намалите риска от пожар, токов удар или нараняване, не оставяйте машината без наблюдение, когато захранващият кабел е включен. Изключете машината от електрическата мрежа, когато не я ползвате и преди да предприемете процедури по поддръжката ѝ.

**ПРЕДУПРЕЖДЕНИЕ!**

- *Винаги предпазвайте машината от слънце, дъжд и лошо време и по време на работа, и при престой. Съхранявайте машината в помещение, на сухо: Тази машина трябва да се използва в сухи условия. Тя не трябва да се използва или съхранява навън в мокри условия.*
- *Преди да използвате машината, затворете всички врати и/или капаци, както е показано в ръководството на потребителя.*
- *Тази машина не е предназначена да се използва от лица (включително деца) с намалени физически, сензорни или умствени възможности, както и такива, които нямат опит и познания, освен ако не бъдат наблюдавани или ако не са инструктирани относно използването на машината от лицето, което е отговорно за безопасността им. Децата трябва да бъдат наблюдавани, за да се гарантира, че няма да се допусне да играят с машината.*
- *Особено внимание се изисква, когато се работи близо до деца.*
- *Използвайте машината само според показаното в тези Инструкции. Използвайте само препоръчаните от Nilfisk аксесоари.*
- *Преди всяка употреба оглеждайте внимателно машината, винаги преди използване проверявайте дали всички компоненти са сглобени. Ако машината не е сглобена по правилния начин, може да нанесе щети на хора и собственост.*
- *Вземете всички предпазни мерки, за да не попаднат коса, бижута или дрехи в движещите се части на машината.*
- *Не използвайте машината на терени с наклон, превишаващ този от спецификациите.*
- *Не използвайте машината на наклон.*
- *С цел да предотвратите поява на нестабилност, не накланяйте машината повече от посочения върху самата нея ъгъл.*
- *Не използвайте машината в особено запрашени места.*
- *Използвайте машината само на места с подходящо осветление.*
- *Докато ползвате машината, внимавайте да не нараните хора или да повредите вещи.*
- *Не се блъскайте в полици или скелета, особено където има риск от падащи предмети.*
- *Не облягайте контейнери с течности върху машината, използвайте съответния държач.*
- *Температурата за работа на машината трябва да бъде между 0°C и +40°C.*
- *Температурата за съхранение на машината трябва да бъде между 0°C и +40°C.*
- *Влажността трябва да бъде между 30% и 95%.*
- *Когато използвате почистващи препарати за под, спазвайте инструкциите върху етикета на съответния почистващ препарат.*
- *При работа с почистващи препарати за под носете подходящи предпазни ръкавици и защитни средства.*
- *Не използвайте машината като средство за транспорт.*
- *Не позволявайте на четките/парцалите да се въртят докато машината е неподвижна, за да се избегне повреждане на пода.*
- *Ако възникне пожар, използвайте прахов пожарогасител, а не воден.*
- *Не променяйте нищо по обезопасителните средства на машината и следвайте буква по буква инструкциите за обикновените процедури по поддръжката.*
- *Не позволявайте на нищо да попадне в отворите. Не използвайте машината, когато отворите са задръстени. Винаги поддържайте отворите чисти от прах, косми или други боклуци, които биха могли да ограничат въздушния поток.*
- *Не отстранявайте и не променяйте табелите, прикрепени към машината.*
- *Машината не може да бъде използвана на пътища или обществени улици.*
- *Внимавайте докато транспортирате машината при температури под нулата. Водата в резервоара за отработена вода или в маркучите може да замръзне и сериозно да повреди машината.*
- *Използвайте четки и парцали, доставени заедно с машината или тези, които са определени в Инструкциите за употреба. Използването на други четки или парцали може да застраши безопасността.*
- *Ако възникне неизправност с машината, уверете се, че тя не се дължи на липса на поддръжка. Ако е необходимо, потърсете помощ от упълномощен персонал или от авторизиран сервизен център.*
- *Ако машината*
 - *не работи както трябва*
 - *е повредена*
 - *има изтичане на вода или пяна*
 - *е била оставена навън при лоши атмосферни условия*
 - *е мокра или е била изпусната във вода*
- *изключете я незабавно и се свържете със сервизния център на Nilfisk или с квалифициран техник.*
- *Ако трябва да се сменят части, изискайте ОРИГИНАЛНИ резервни части от авторизирания дистрибутор или продавач на дребно.*
- *За да осигурите на машината правилна и безопасна работа, трябва да се извършва показаната в съответната глава на Инструкциите поддръжка по график от упълномощен персонал или оторизиран сервизен център.*
- *Не мийте машината с директна водна струя или със струя под налягане или с корозивни вещества.*
- *Машината трябва да се изхвърли по съответен начин, защото има токсични и вредни материали (електронни компоненти т.н.), които попадат в стандартите, изискващи изхвърляне в специални центрове (виж. главата „Скрапиране“).*

ОПИСАНИЕ НА МАШИНАТА

СТРУКТУРА НА МАШИНАТА

1. Табелка със серийния номер/технически данни/сертификат за съответствие
2. Кормило
3. Контролно табло
4. Клапан за отваряне/затваряне на поток на миешия разтвор
5. Соленоиден клапан за разтвор
6. Капак на резервоара за отработена вода
7. Задно конзолно колело за транспорт/паркиране
8. Предни колела на фиксирана ос
9. Четки/парцали
10. Платформа за четката/дръжката за парцал
11. Гумена миячка
12. Маховици за монтиране на миячката
13. Предно ракелно острие
14. Задно ракелно острие
15. Монтажни пружини на ракелно острие
16. Изпускателен маркуч за отработената вода
17. Скоба на изпускателен маркуч за отработената вода
18. Дренажен маркуч за разтвор с маркировки за проверка на нивото
19. Педал за спускане на миячката
20. Филтър на миешия разтвор
21. Захранващ кабел
22. Вакуумен маркуч на миячката
23. Колело за транспорт/паркиране
- 23a. Колело за транспорт/паркиране (активирано)
- 23b. Колело за транспорт/паркиране (деактивирано)
24. Позициониращ щифт на устройство за транспорт/паркиране
25. Тапа на изпускателния маркуч за отработената вода
26. Главен прекъсвач
27. Резервоар за отработена вода
28. Резервоар за миешия разтвор
29. Поставка за чаша

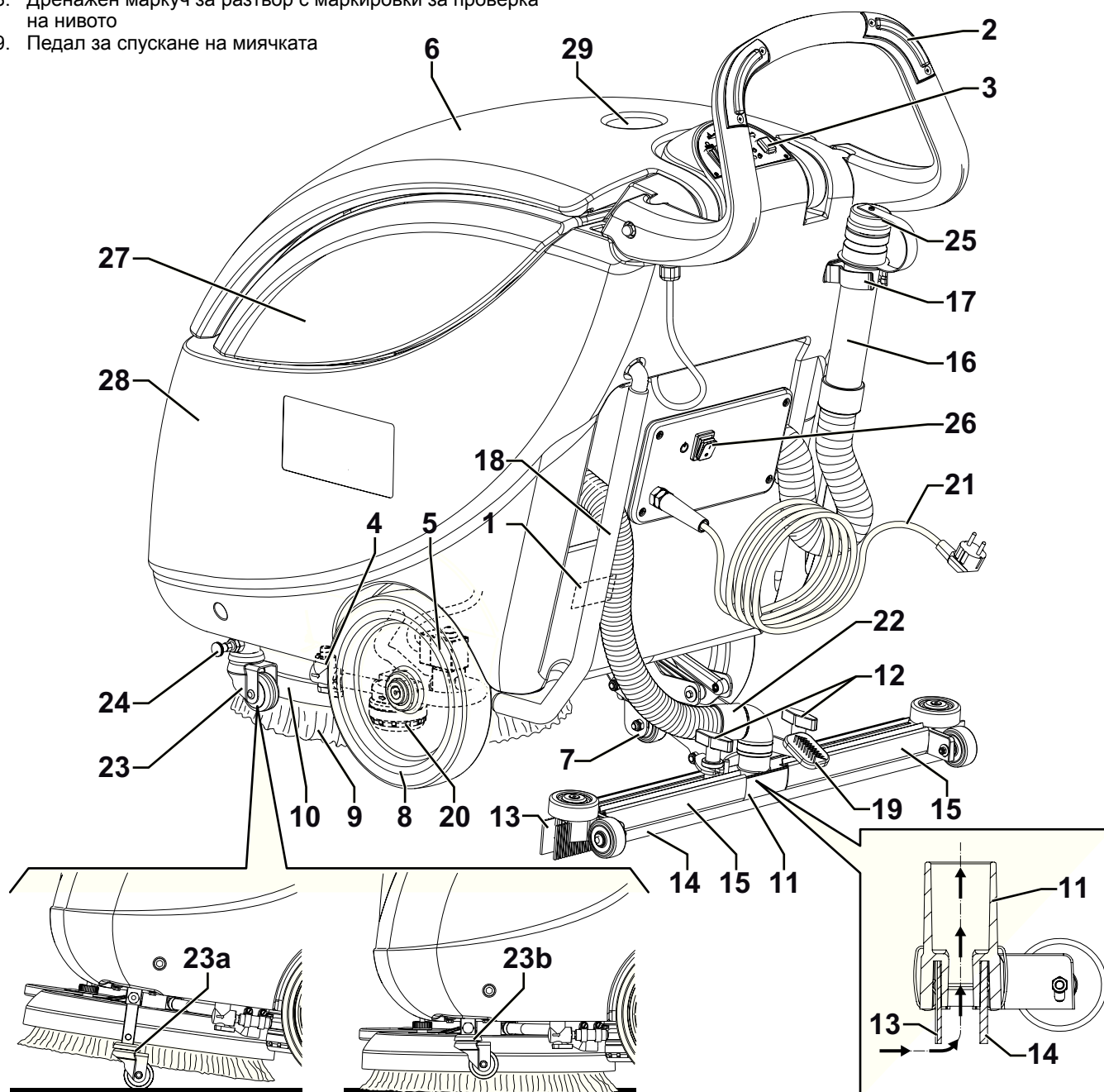

P100648

СТРУКТУРА НА МАШИНАТА (Продължение)

- 31. Капак на резервоара за отработена вода (отворен)
- 32. Гарнитура на капак на резервоара за отработена вода
- 33. Предна четка/дръжка за парцал
- 34. Отделение на резервоар за отработена вода

- 35. Отвор за наливане на миещ разтвор
- 36. Вакуумна решетка с автоматична блокираща тапа
- 37. Обезопасителен прът за отваряне на капака
- 38. Мотор на вакуумната система
- 39. Мотор на четката/дръжката за парцал
- 40. Маховик за регулиране на придвижването на машината напред
- 41. Маховик за регулиране скоростта на придвижване на машината напред
- 42. Четка
- 43. Държател на парцал
- 44. Парцал
- 45. Посока на въртене на четката
- 46. Издигната миячка

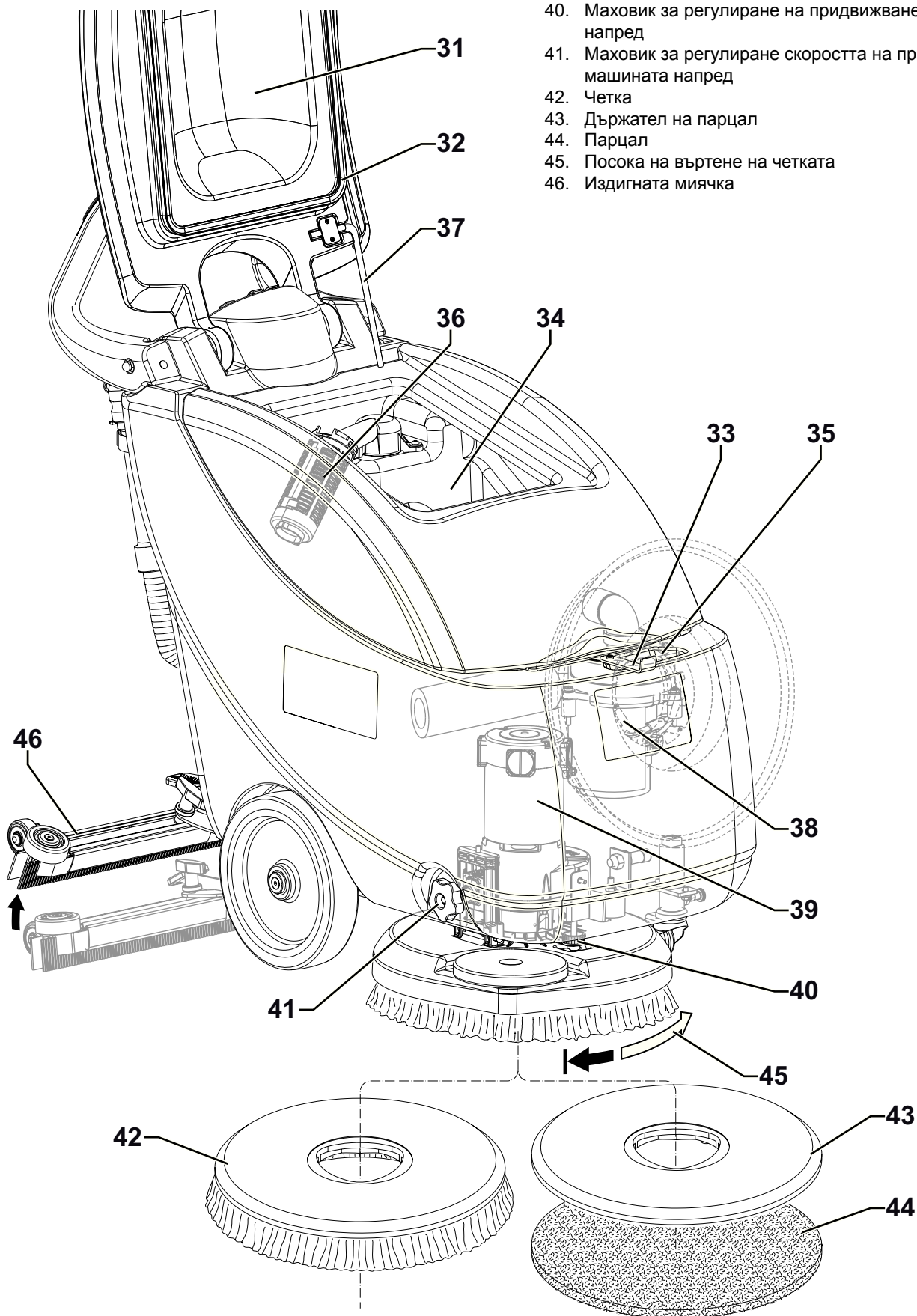

P100649

КОРМИЛО И ПАНЕЛ ЗА УПРАВЛЕНИЕ

51. Бутони за активиране на четката
52. Прекъсвач за освобождаване на четката/дръжката за парцал
53. Прекъсвач на мотора на вакуумната система
54. Бутон за активиране потока на миещия разтвор
- Натиснете, за да достигнете желаното количество, както е показано от светлинните индикатори (55).
55. Светодиодни индикатори за количеството поток на разтвора:
- 1 Включен светлинен индикатор: Минимален поток на миещия разтвор.
 - 2 Включени светлинни индикатори: Среден поток на миещия разтвор.
 - 3 Включени светлинни индикатори: Максимален поток на миещия разтвор.
 - Изключени светлинни индикатори: Преустановен поток на миещия разтвор.

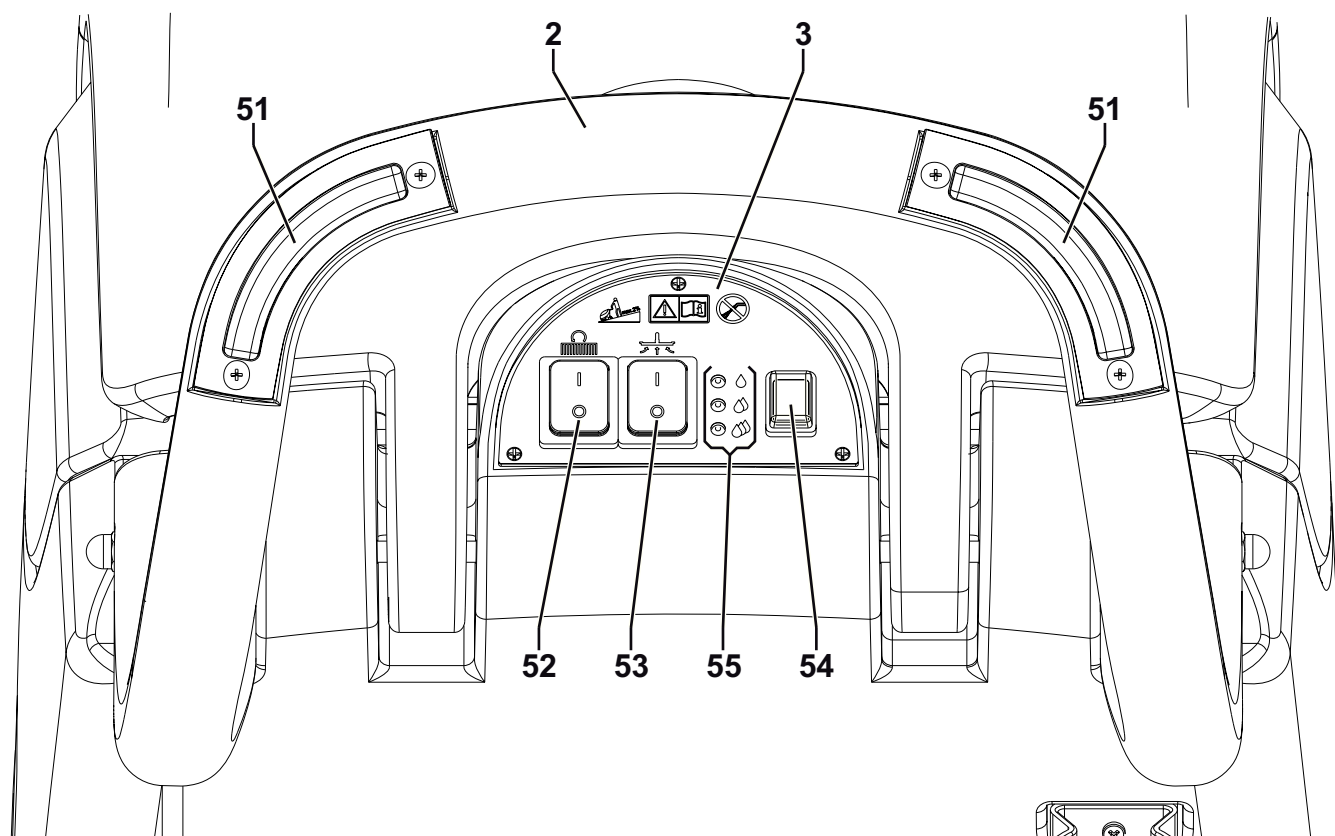

P100650

АКСЕСОАРИ/ОПЦИИ

Освен със стандартните компоненти, машината може да се оборудва и със следните аксесоари/опции, в зависимост от специфичната ѝ употреба:

- Четки/парцали от различен материал
- Насрежно тегло

Ако желаете повече информация за допълнителните аксесоари, свържете се с официален представител.

ТЕХНИЧЕСКИ ДАННИ

Модел	Scrubtec 343.2 E
Дължина на машината	1 115 мм
Широчина на машината с ракел	720 мм
Широчина на машината без гумената миячка	570 мм
Височина на машината	1 050 мм
Тегло при празни резервоари	65 кг
Брутно тегло на машината (GVW)	126 кг
Тегло при доставка	98 кг
Насрещно тегло (по избор)	33 кг
Минимален радиус на въртене	750 мм
Широчина на почистването	430 мм
Диаметър на централно колело	250 мм
Диаметър на четки/парцали	430 - 432 мм
Натиск на задното колело върху пода	1,3 N/мм ²
Налягане върху четката/държача с пълен резервоар и свалена миячка	48 кг
Засмукване	1 300 ммH ₂ O
Мин./макс. поток на разтвора	0,4 / 1,6 литра/мин
Скорост на мотора на държача на четката/парцала	150 об/мин
Ниво на звуковото налягане при работната станция (ISO 11201, ISO 4871, EN 60335-2-72) (LpA)	70 dB(A) ± 3 dB(A)
Ниво на звуковото налягане на машината (ISO 3744, ISO 4871, EN 60335-2-72) (LwA)	87 dB(A)
Ниво на вибрация в ръцете на оператора (ISO 5349-1, EN 60335-2-72)	< 2,5 м/с ²
Максимален наклон при работа	2%
Обем на резервоара за миещ разтвор	31 литра
Обем на резервоара за отработена вода	30 литра
Клас на защита (IP)	X4
Клас на защита (електрическа)	I
Мощност на мотора на вакуумната система	550 W
Мощност на мотора на четката/държката за парцал	1 100 W
Електрическо напрежение	230 V - 50 Hz
Обща поглъщана мощност	1,6 kW

ЕЛЕКТРИЧЕСКА СХЕМА

Ключ

EB1	Електронно табло на контролния панел
EBLED	Електронно светлинно табло
EV1	Соленоиден клапан на почистващия препарат
F1	Бушон на веригата за сигнализация
LDA	Зелен светлинен индикатор
LDB	Зелен/жълт светлинен индикатор
LDC	Зелен/червен светлинен индикатор
M1	Мотор на четка
M2	Мотор на вакуумната система
SW0	Главен прекъсвач
SW1	Прекъсвач на четката
SW2	Прекъсвач на вакуумната система
SW3	Прекъсвач за скорост на разтвор
SW4,5	Активиращ прекъсвач за четката

Код за цвета

BK	Черно
BU	Синьо
BN	Кафяво
GN	Зелено
GY	Сиво
OG	Оранжево
PK	Розово
RD	Червено
VT	Виолетово
WH	Бяло
YE	Жълто

EB1

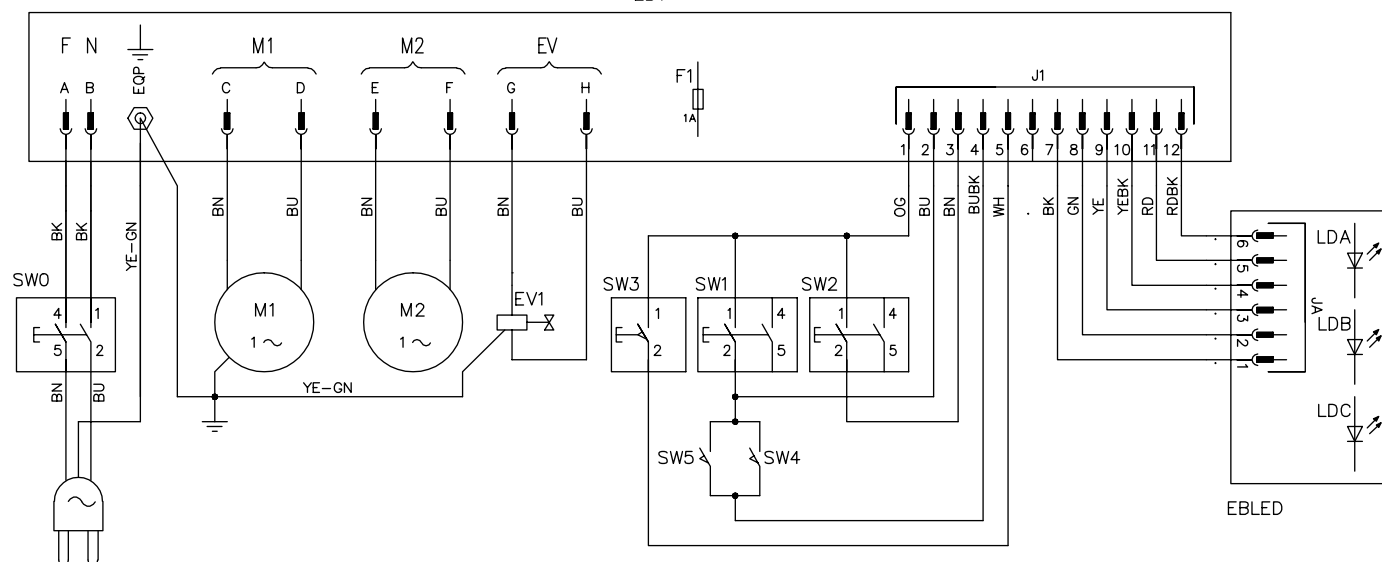

P100657

УПОТРЕБА



ПРЕДУПРЕЖДЕНИЕ!

На някои места от машината има някои табелки, които означават:

- ОПАСНОСТ
- ПРЕДУПРЕЖДЕНИЕ
- ВНИМАНИЕ
- КОНСУЛТАЦИЯ

Докато четете тези Инструкции, операторът трябва да обърне особено внимание на символите, показани на табелите (вижте параграф „Видими символи върху машината“).

Не покривайте тези табелки по каквато и да е причина и веднага ги подменяйте, ако са повредени.

ПРЕДИ СТАРТИРАНЕ НА МАШИНАТА**Монтаж на държател на четка или парцал****ЗАБЕЛЕЖКА**

Използвайте или четката (42) или държателя за парцал (43 и 44), според типа под, който ще бъде почистван.

1. Поставете позициониращия щифт (24) и освободете устройството за транспорт/паркиране на машината (23b).
2. Вдигнете платформата за четката/дръжката за парцал (10) като повдигнете кормилото (2).
3. Поставете четката (42) или дръжката за парцала (43 и 44) под платформата.
4. Свалете платформата (10), като използвате кормилото (2).
5. Включете щепсела на захранването (21) в електрическата мрежа.
6. Завъртете прекъсвача (62) на „I“.
7. Натиснете активните бутони за пускане на четката (51) с цел да активирате четката/дръжача на парцала и да я закрепите към главината на платформата (10). Ако е необходимо, повторете процедурата докато се задейства четката/дръжката за парцалите.

Предлагани четки и съответни водачи (само предложения)

	Модели	MIDLITE GRIT 180	MIDGRIT 240	PROLITE	UNION MIX
Общо почистване	Бетон				
	Под на тераса				
	Керамични плочки/ каменна настилка				
	Мрамор				
	Винилови плочки				
	Гумени плочки				
Полиране	Гумени плочки				
	Мрамор				
	Винилови плочки				

Поставяне на миячката

8. Поставете миячката (11) и я затегнете с маховиците (12), а после свържете вакуумния маркуч (22) към нея.

Пълнене на резервоара за миещ разтвор**ВНИМАНИЕ!**

Използвайте само слабо пенещи се и не запалими перилни препарати, предназначени за работа с автоматични машини за изчеткване.

**ПРЕДУПРЕЖДЕНИЕ!**

Когато използвате почистващи препарати за под, спазвайте инструкциите върху етикета на съответния почистващ препарат.

При работа с почистващи препарати за под носете подходящи предпазни ръкавици и защитни средства.

9. Използвайте отвора за наливане (35), за да напълните резервоара (28) с разтвор, който е подходящ за предстоящата работа. Не пълнете резервоара догоре, оставете няколко сантиметра до ръба. Винаги следвайте инструкциите за разреждане, които са на етикета на химическия продукт, използван за приготвяне на разтвора. Температурата на разтвора не бива да превишава 40°C.

СТАРТИРАНЕ И СПИРАНЕ НА МАШИНАТА

Стартиране на машината

1. Подгответе машината както е показано в предишния параграф.
2. Закарайте с бутане машината до мястото на работа, като държите ръцете си на кормилото (2).
3. Включете щепсела на захранването (21) в електрическата мрежа.



ПРЕДУПРЕЖДЕНИЕ!

Преди да свържете щепсела на захранването към електрическата мрежа, проверете дали честотата и напрежението, обозначени на табелката със серийния номер на машината (1), съответстват на напрежението на електрическата мрежа.

4. Включете машината, като завъртите ключа за запалване (26) на „I“.
5. Снизете миячката (11) с педала (19).
6. Завъртете главния прекъсвач (52) на „I“, за да включите мотора на четката.
7. Завъртете прекъсвача (53) на „I“, за да включите мотора на вакуумната система.
8. Натиснете бутона за активиране потока на миещия разтвор (54), за да промените количеството му. Зелените светлинни индикатори (55) посочват количеството на потока в съответствие със следната таблица:

Светлинни индикатори включени (55)				
Настройка	Минимален поток на миещия разтвор.	Среден поток на миещия разтвор.	Максимален поток на миещия разтвор.	Преустановен поток на миещия разтвор.

9. За да започнете изтъркване/сушене, поставете ръцете си върху кормилото (2) и пуснете машината, като натиснете четката чрез пускане на активните бутони (51).

Спиране на машината

10. Освободете активните бутони, пускащи четката (51).
11. Завъртете прекъсвача (53) на „0“, за да изключите мотора на вакуумната система.
12. Завъртете прекъсвача (53) на „0“, за да изключите мотора на четката.
13. Включете машината, като завъртите ключа за запалване (26) на „0“.
14. Изключете захранващия кабел (21) от електрическата мрежа и го оставете на поставката.
15. Активирайте позициониращия щифт (24) включете транспортиращото/паркиращото устройство за машината (23а), за да задържите четката/дръжката на парцала издигнати (вижте фиг. 3).
16. Уверете се, че машината не може да се придвижи свободно.



ЗАБЕЛЕЖКА

При всяко изключване на машината програмата за дебита на миещия разтвор автоматично преминава на минимално ниво с цел да намали консумацията на вода.

Повдигане на миячката

Повдигнете миячката, както е показано по-долу:

1. Хванете дръжката (2), свалете я надолу, докато задното колело (7) докосне пода (А, фиг. 1) и след това активирайте миячката в издигнато положение (В).

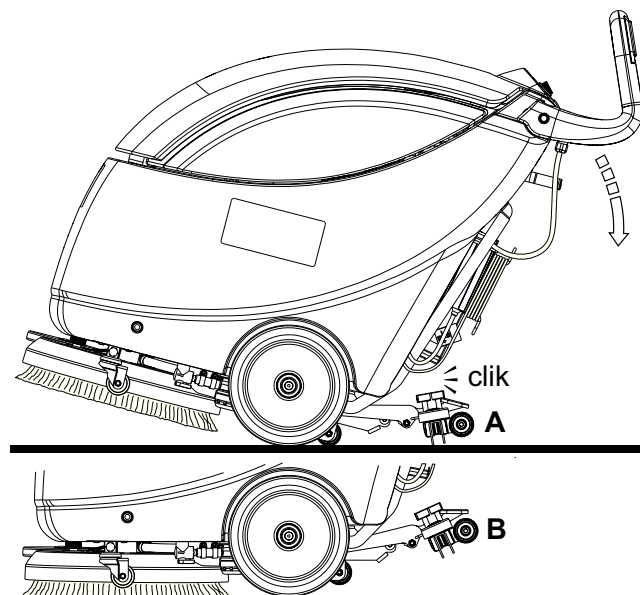

Фигура 1

P100642

РАБОТА С МАШИНАТА (ИЗЧЕТКВАНЕ /ПОДСУШАВАНЕ)

1. Включете машината както е показано в предишния параграф.
2. Докато държите и двете си ръце на кормилото (2), извършете маневра с машината и започнете изтъркване/сушене на пода.
3. Ако е необходимо, регулирайте количеството миещ разтвор, като използвате бутона (54).

**ВНИМАНИЕ!**

За да избегнете повреждането на повърхността на пода, не използвайте четка без миещ разтвор и спрете четките/дръжателя на парцала, когато машината не работи, като освободите активните бутони (51).

**ВНИМАНИЕ!**

Преди да вдигнете четката/парцала, изключете го, като освободите активните бутони (51).

**ЗАБЕЛЕЖКА**

За правилно изчеткване /подсушаване на подовите по края на стените, Nilfisk препоръчва да доближите стените с дясната страна на машината както е показано на фигура 2.

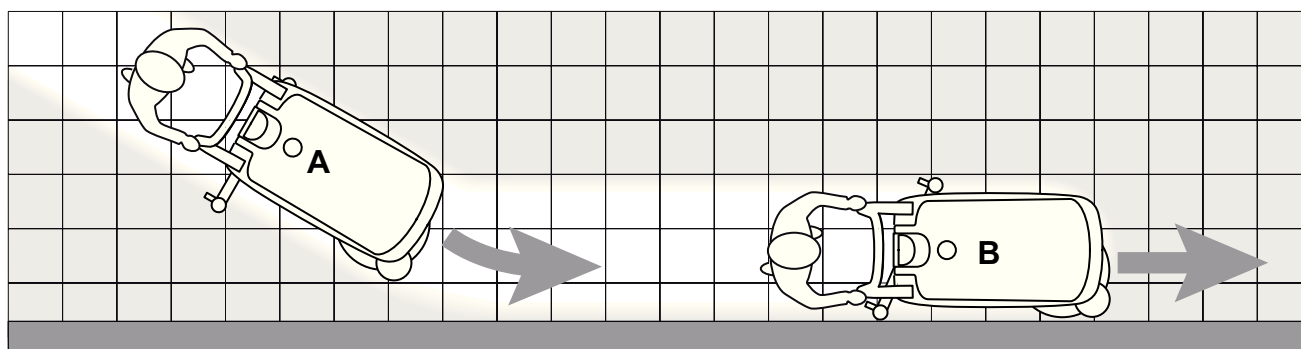

Фигура 2

P100643

Настройка на скоростта на машината

4. Скоростта на машината се променя, според типа на пода, който се почиства и изборът на употреба на четка или парцал. Ако е необходимо, е възможно да регулирате скоростта на машината, според процедурата показана в глава „Поддръжка“.

ТРАНСПОРТ/ПАРКИРАНЕ НА МАШИНАТА

За да транспортирате/паркирате машината, действайте по следния начин.

1. Включете машината, като завъртите ключа за запалване (26) на „0“.
2. Изключете захранващия кабел (21) от електрическата мрежа и го оставете на поставката.
3. Повдигнете миячката (46).
4. Активирайте позициониращия щифт (24) включете транспортиращото/паркиращото устройство за машината (23а), за да задържите четката/дръжката на парцала издигнати (фиг. 3).
5. Докато държите машината в тази позиция, закарайте я в района за транспортиране/паркиране.
6. За да не влачите четката/парцала по пода и да оставяте мокри следи, когато приключите работа, махнете четката/държателя на парцала от платформата, като приложите процедурата за освобождаване (вижте следващия параграф) и след това я оставете на предната конзола (33).

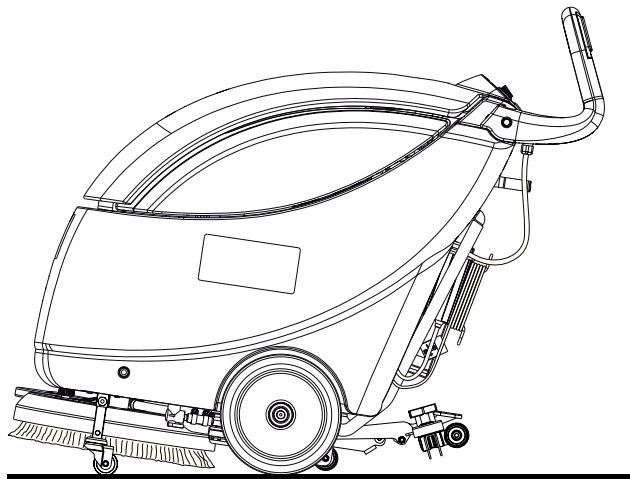

Фигура 3

P100644

Сваляне на четката/дръжката за парцал

Свалете платформата с дръжката за четки/парцали, като изпълните следната процедура:

1. Включете щепсела на захранването (21) в електрическата мрежа.
2. Включете машината, като завъртите ключа за запалване (26) на „I“.
3. Завъртете прекъсвача (52) на „I“.
4. Вдигнете платформата за четката/дръжката за парцал (10) като повдигнете кормилото (2).
5. Натиснете активните бутони (51) последователно 3 пъти, след което изчакайте четката да стартира и да спре, като по този начин се освободи от управляващия модул.
6. Завъртете главния прекъсвач (52) на „0“.
7. Включете машината, като завъртите ключа за запалване (26) на „0“.
8. Изключете захранващия кабел (21) от електрическата мрежа и го оставете на поставката.

ИЗПРАЗВАНЕ НА РЕЗЕРВОАРА

Автоматичната система с блокираща тапа (36) изключва вакуумната система, когато резервоарът за отработена вода (27) се напълни.

Спирането на смукателната система, поради пълненето на резервоара за отработена вода, се сигнализира от увеличението на шума от мотора на смукателната система, както и факта, че пода не е подсушен.



ВНИМАНИЕ!

Ако вакуумната система случайно се изключи (например когато се активира поплавъка поради внезапно придвижване на машината), за да продължите работа: изключете вакуумната система, като натиснете прекъсвача (53) на позиция „0“, след това отворете капака (31) и проверете дали поплавъкът в решетката (36) е преминал надолу до нивото на водното съдържание. После затворете капака на резервоара за отработена вода (6) и включете вакуумната система като натиснете бутона (53) на позиция „I“.

Когато резервоарът за отработената вода (27) се напълни, изпразнете го според следната процедура.

Изпразване на резервоара за отработена вода

1. Включете машината, като завъртите ключа за запалване (26) на „0“.
2. Изключете захранващия кабел (21) от електрическата мрежа и го оставете на поставката.
3. Повдигнете миячката (46).
4. Закарайте машината в определеното за изливане на отработената вода място.
5. Поставете позициониращия щифт (24) и повдигнете четката/държача на парцала, като активирате устройството за транспорт/паркиране (23а).
6. Изпразнете резервоара за отработена вода (27) с дренажния маркуч (16). После изплакнете резервоара с чиста вода.

Изпразване на резервоара за миещия разтвор

Извършете стъпки от 1 до 4.

7. Изпразнете резервоара за миещ разтвор (28) с маркуча (18).
8. После изплакнете резервоара с чиста вода.

СЛЕД УПОТРЕБА НА МАШИНАТА

След като свършите работа и преди да оставите машината:

1. Отстранете четката/държача за парцали, както е показано в параграф „Транспортиране/паркиране на машината“.
2. Изключете захранващия кабел (21) от електрическата мрежа и го оставете на поставката.
3. Изпразнете резервоарите (27 и 28), както е показано в предишния параграф.
4. Направете процедурите по ежедневната поддръжка (вж. глава „Поддръжка“).
5. Съхранявайте машината на чисто и сухо място, с повдигнати или свалени четка/държача за парцал и миячка.

ДЕМОНТАЖ НА РЕЗЕРВОАР ЗА ОТРАБОТЕНА ВОДА

За да извършите процедурите за проверка и поддръжка, възможно е да се наложи демониране на резервоара за отработена вода (27), както е показано по-долу.

1. Изпразнете резервоарът за отработена вода (27) както е показано в съответния параграф.
2. Поставете машината на нивото на пода.
3. Уверете се, че захранващият кабел (21) в изключен от електрическата мрежа.
4. Извадете вакуумния маркуч (22) от ракела (11).
5. Извадете дренажния маркуч за отработена вода (16) от скобата (17).
6. Отворете капачката (6).
7. Хванете резервоара за отработена вода (А, Фиг. 4) в областта (В) и леко го повдигнете.
8. Извадете вакуумния маркуч (С) от резервоара, след това демонтирайте резервоара (А) с маркучи (D) и (E).

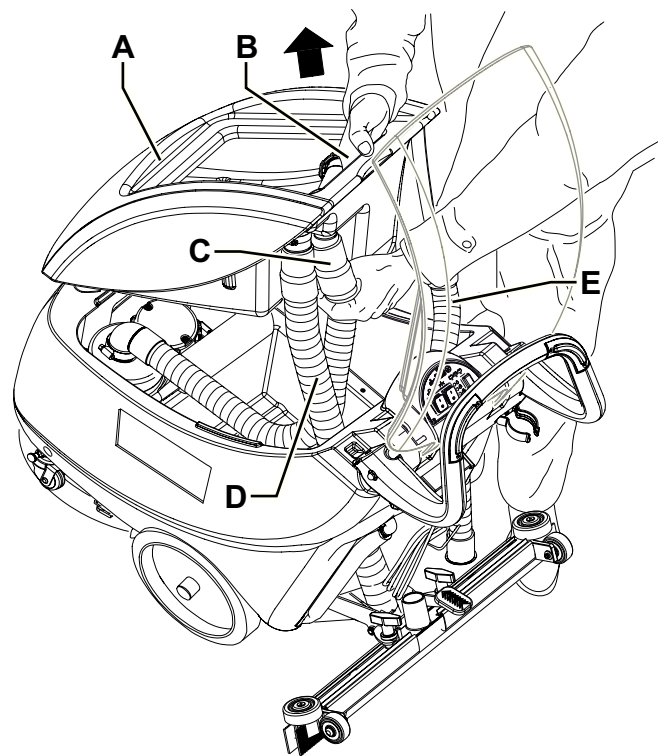

Фигура 4

P100641

ПРОДЪЛЖИТЕЛЕН ПЕРИОД НА БЕЗДЕЙСТВИЕ

Ако машината няма да се ползва повече от 30 дни, направете следното:

1. Извършвайте процедурите, показани в параграфа „След използване на машината“.
2. Съхранявайте машината в чисто и сухо помещение.

ПЪРВИ ПЕРИОД НА УПОТРЕБА

След първите 8 часа, проверете закрепването на машината, както и свързващите елементи за добра натегнатост. Проверете видимите части дали са цели и има ли течове.

ПОДДРЪЖКА

Продължителността на живота на машината и нейната безопасна работа зависят от правилната и редовна поддръжка. Следната таблица дава графика на поддръжката. Показаните интервали могат да варират в зависимост от конкретните условия на работа, които трябва да се определят от човека, който е ангажиран с поддръжката.



ПРЕДУПРЕЖДЕНИЕ!

Процедурите по поддръжката трябва да се извършват при изключена машина и изваден захранващ кабел от електрическата мрежа.

Също така, внимателно прочетете инструкциите в глава „Безопасност“.

Всички процедури по поддръжката, били те по график или извънредни, трябва да се извършват от квалифициран персонал или от авторизиран сервизен център.

Това ръководство описва само най-лесните и най-често прилагани процедури по поддръжката.



ЗАБЕЛЕЖКА

За другите процедури по поддръжката, показани в Таблицата с графика за поддръжка, направете справка в инструкциите за сервизно обслужване, които са достъпни във всеки сервизен център.

ТАБЛИЦАТА С ГРАФИКА ЗА ПОДДРЪЖКА

Процедура	Ежедневно, след употреба на машината	Ежеседмично	Всеки шест месеца	Ежегодно
Почистване на миячката				
Почистване на четката				
Почистване на резервоар и смукателна решетка				
Проверка на захранващия кабел				
Проверка и смяна на лентата на миячката				
Почистване на филтъра за разтвора				
Проверка за натягането на винта и гайката			(1)	
Проверка и смяна на графитните четки на мотора на вакуумната система				(2)

(1) И след първите 8 работни часа.

(2) Тази процедура по поддръжката трябва да се направи от авторизиран сервизен център на Nilfisk .

ПОЧИСТВАНЕ НА МИЯЧКАТА**ЗАБЕЛЕЖКА**

Миячката трябва да е чиста и лентите трябва да са в добро състояние, за да се получи добро подсушаване.

**ПРЕДУПРЕЖДЕНИЕ!**

Препоръчително е да се носят защитни ръкавици при почистването на ракела, защото по нея може да има остри предмети.

1. Поставете машината на нивото на пода.
2. Уверете се, че захранващият кабел (21) в изключен от електрическата мрежа.
3. Свалете миячката с педала (19).
4. Извадете вакуумния маркуч (22) от миячката.
5. Разхлабете маховиците (12) и отстранете миячката (11).
6. Почистете и проверете ракела. Особено внимателно почистете отделенията (А, фиг. 5) и вакумния отвор (В) от мръсотия и боклуци.
7. Проверете предното острие (С) и задното острие (D) за цялост, срезове и разкъсвания; и ако е необходимо, подменете ги (виж. процедурата в следващия параграф).
8. Сглобете частите по обратния на разглобяването им ред.

ПРОВЕРКА И СМЯНА НА ЛЕНТАТА НА МИЯЧКАТА

1. Почистете ракела, както е показано в предишния параграф.
2. Проверете, че ръбовете на предното острие (Е, Фиг. 5) и ръбовете на задното острие (I) са на едно ниво по тяхната дължина, и ако е необходимо, настройте височината според следната процедура:
 - Демонтирайте монтажните пружини (F) и настройте предното острие (С) и задното острие (D).
 - Поставете монтажните пружини на предното и задно остриета.
3. Проверете предната (С) и задната лента (D) дали са цели, има ли срезове и разкъсвания; ако е необходимо, сменете ги както е показано по-долу. Също така проверете предния ъгъл (H) на задното острие за износване, и ако е износен, обърнете острието, за да замените износения ъгъл с другия (I), ако той е цял. Ако другият ъгъл също е износен, сменете острието като следвате тази процедура:
 - Демонтирайте монтажните пружини (F) и сменете (или обърнете) задното острие (D).
 - Поставете монтажните пружини на предното и задно остриета.
4. Поставете ракела (11) и затегнете кормилото (12).
5. Пъхнете вакуумния маркуч (22) в ракела (11).

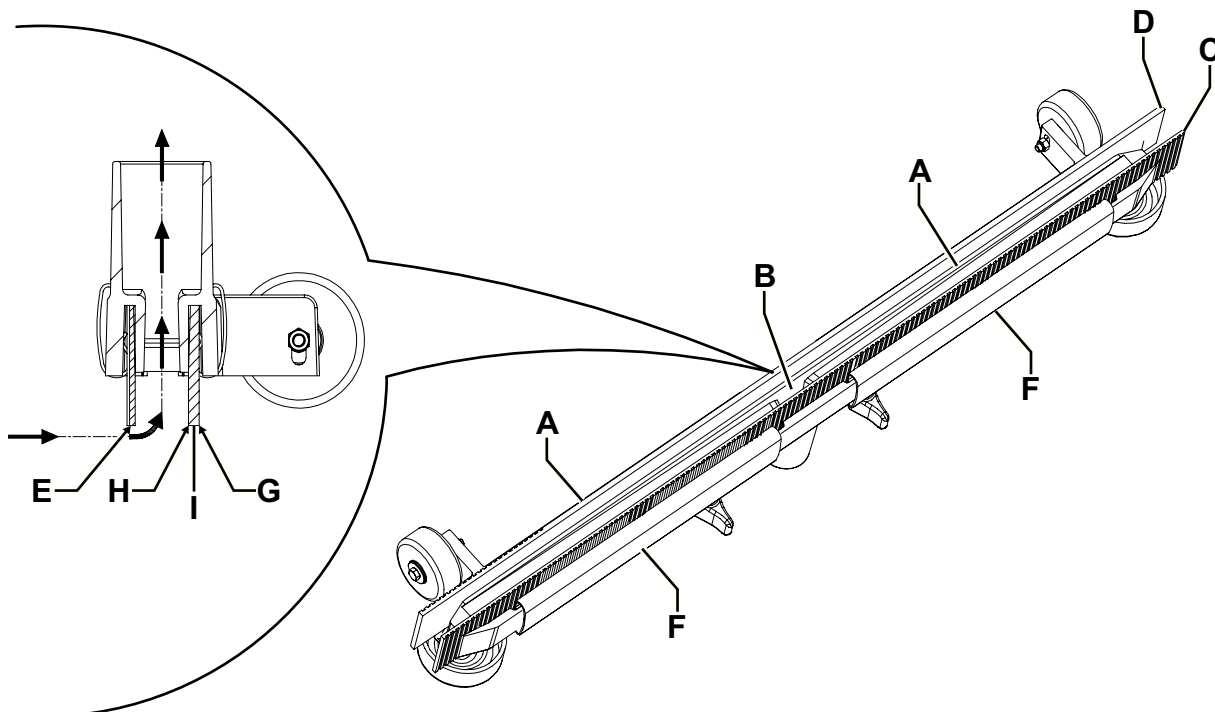

Фигура 5

P100629

ПОЧИСТВАНЕ НА ЧЕТКАТА**ПРЕДУПРЕЖДЕНИЕ!**

Препоръчително е да се носят защитни ръкавици при почистването на ракела, защото по нея може да има остри предмети.

1. Свалете четката, както е показано в параграф „Транспортиране/паркиране на машината“.
2. Поставете позициониращия щифт (24) и освободете устройството за транспорт/паркиране на машината (23b).
3. Почистете четката с вода и миещ препарат.
4. Проверете дали космите на четката са цели или износени; ако е необходимо, сменете четката.

ПОЧИСТВАНЕ НА РЕЗЕРВОАР И СМУКАТЕЛНА РЕШЕТКА

1. Закарайте машината в определеното за изливане на отработената вода място.
2. Уверете се, че захранващият кабел (21) в изключен от електрическата мрежа.
3. Отворете капака (31), след което почистете и измийте капака, резервоарите (27 и 28) и смукателната решетка (36) с чиста вода. Източете водата от резервоарите с дренажния маркуч (16) и маркуча (18).
4. Ако е необходимо, освободете пристягащите скоби (B, Фиг. 6) и отворете решетката (A), поставете отново поплавка (C), почистете всички компоненти и ги поставете отново.
5. Проверете за цялост уплътнителната гарнитура (D) на капака на резервоара за отработена вода.

**ЗАБЕЛЕЖКА**

Гарнитурата (D) създава вакуум в резервоара, който е необходим за всмукването на отработената вода.

Ако е необходимо, сменете гарнитурата (D) като я отстраните от нейното легло (E). Когато сглобявате новата гарнитура, поставете свързката (F) в задната централна част както е показано на фигурата.

6. Проверете работната повърхност (D) на гарнитурата (G) за цялост и добри уплътнителни функции.
7. Затворете капака (6) на резервоара за отработената вода.

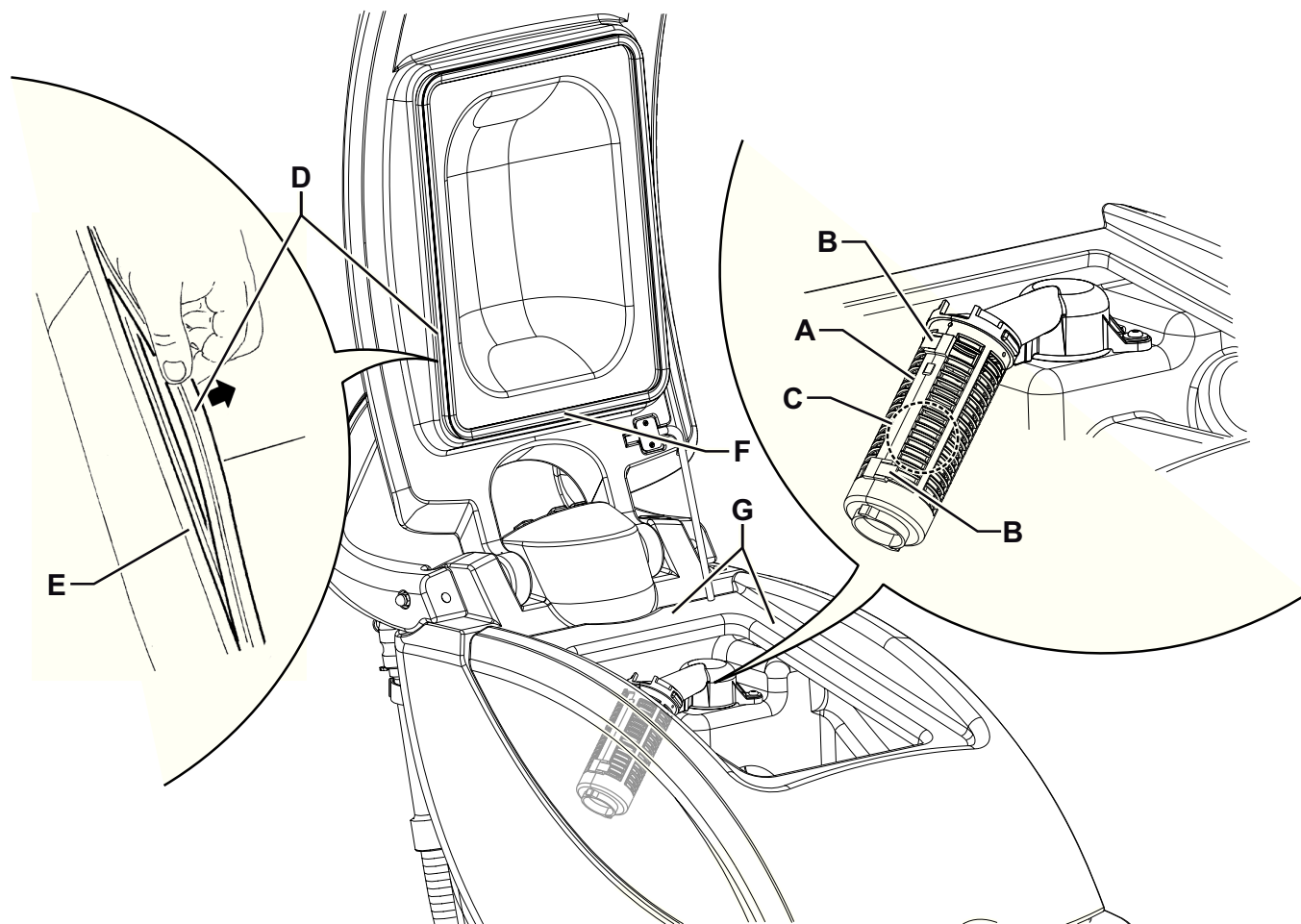

Фигура 6

P100645

ПОЧИСТВАНЕ НА ФИЛТЪР ЗА РАЗТВОР

1. Поставете машината на нивото на пода.
2. Уверете се, че захранващият кабел (21) в изключен от електрическата мрежа.
3. Затворете клапана за разтвор (А, фиг. 7) под машината, пред лявото задно колело. Клапанът (А) е затворен, когато е в положение (В) и е отворен, когато е в положение (С).
4. Свалете прозрачния капак (D) и гарнитурата (E), след което извадете цедката на филтъра (F). Почистете ги и ги поставете на конзолата (G).

**ЗАБЕЛЕЖКА**

Монтирайте добре гарнитурата (E) и цедката на филтъра (F) на капака (D) и на конзолата (G).

5. Отворете клапана (А), като го завъртите на позиция (С).

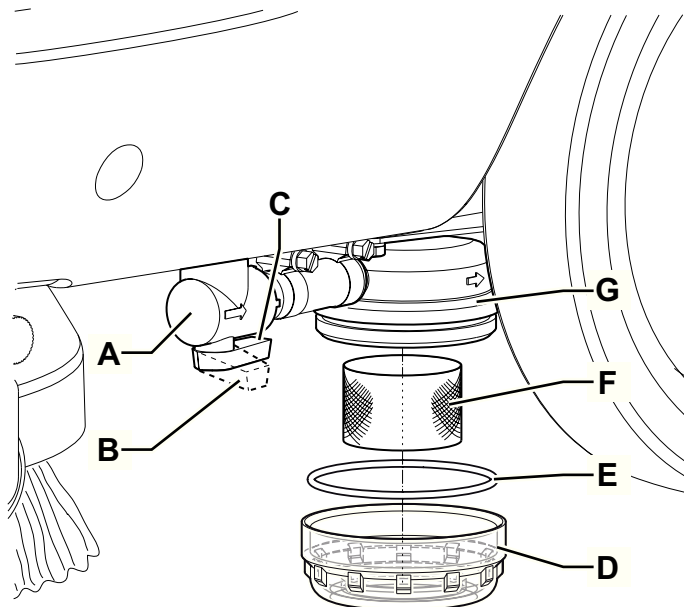

Фигура 7

P100646

НАСТРОЙКА НА СКОРОСТ НА МАШИНАТА**ЗАБЕЛЕЖКА**

Скоростта на машината се променя, според типа на пода, който се почиства и изборът на употреба на четка или парцал.

Ако е необходимо, извършете следната процедура.

1. Регулирайте скоростта на машината с маховика (41) в съответствие със следната процедура:
 - Завъртете го по посока обратна на часовниковата стрелка, за да увеличите скоростта на машината.
 - Завъртете го по посока на часовниковата стрелка, за да намалите скоростта на машината.
2. Ако се окаже трудно да задържите машината да се движи право напред, защото се отклонява вляво или вдясно, регулирайте маховика (40), като го завъртите по или обратно на часовниковата стрелка.
3. След като машината е вече готова за работа, проведете тестове за нормалното ѝ функциониране и други настройки, ако е необходимо.

РЕШАВАНЕ НА ПРОБЛЕМИ

Проблем	Възможна причина	Решение
Моторите не работят.	Захранващият кабел е дефектен или изключен от електрическата мрежа.	Подменете (*) или включете кабела.
	Прекъсвачът (26) е счупен.	Сменете. (*)
Четковият мотор не работи.	Активните бутони (51) са счупени.	Сменете. (*)
	Прекъсвачът (52) е счупен.	Сменете. (*)
Двигателят на системата за засмукване не работи.	Прекъсвачът (53) е счупен.	Сменете. (*)
Всмукването на отработената вода не е достатъчно добро.	Резервоарът за отработена вода е пълен.	Изпразнете.
	Вакуумната решетка е задръстена или поплавъка затваря.	Почистете решетката или проверете поплавъка.
	Изсмукващият маркуч е изваден от миячката или е повреден.	Вмъкнете го.
	Ракелът е мръсен или остриетата му са износени или повредени.	Почистете ракела или сменете остриетата.
	Капакът на резервоара не е затворен както трябва или гарнитурата е повредена.	Проверете и/или почистете повърхността на лягане или сменете гарнитурата.
	Двигателят на всмукателната система е замърсен.	Почистете.
Потокут на миещ препарат е недостатъчен.	Филтърът за разтвора е замърсен.	Почистете.
	Соленоидният клапан за разтвор е дефектен.	Сменете. (*)
Миячката остава следи по пода.	Под остриетата на ракела има попаднали частици.	Отстранете тези частици.
	Остриетата на ракела са износени, отчупени или разкъсани.	Сменете лентите.

(*) Тази процедура по поддръжката трябва да се направи от авторизиран сервизен център на Nilfisk .

За по-нататъшна информация направете справка в инструкциите за сервизно обслужване, достъпни във всеки сервизен център на Nilfisk .

СКРАПИРАНЕ

Машината трябва да се скрапира от квалифициран специалист.

Преди да скрапирате машината, отстранете и отделете следните материали, които трябва да се изхвърлят в съответствие с актуалното законодателство:

- Четка
- Парцал
- Пластмасови маркучи и компоненти
- Електрически и електронни компоненти (*)

(*) Направете справка в най-близкия сервизен център на Nilfisk , когато скрапирате електрически и електронни компоненти.

CUPRINS

INTRODUCERE	2
SCOPUL ȘI CONȚINUTUL MANUALULUI.....	2
DESTINAȚIA.....	2
MODUL DE PĂSTRARE A ACESTUI MANUAL	2
DECLARAȚIE DE CONFORMITATE	2
DATELE DE IDENTIFICARE	2
ALTE MANUALE DE CONSULTAT	2
PIESELE DE SCHIMB ȘI ÎNTREȚINEREA	2
MODIFICĂRILE ȘI ÎMBUNĂTĂȚIRILE	3
ABILITĂȚI FUNCȚIONALE.....	3
CONVENȚII	3
DEZAMBALAREA/RECEPȚIA	3
SIMBOLURI VIZIBILE PE UTILAJ	3
SIMBOLURI CARE APAR ÎN ACEST MANUAL.....	4
INSTRUCȚIUNI GENERALE	4
DESCRIEREA UTILAJULUI	6
STRUCTURA UTILAJULUI.....	6
BARĂ DE GHIDARE ȘI PANOU DE CONTROL	8
ACCESORII/DOTĂRI OPȚIONALE	8
DATE TEHNICE	9
SCHEMA DE CONEXIUNI.....	10
UTILIZAREA	10
ÎNAINTE DE PORNIREA UTILAJULUI	11
PORNIREA ȘI OPRIREA UTILAJULUI.....	12
OPERAREA UTILAJULUI (FRECARĂ/USCARĂ)	13
TRANSPORTUL/STAȚIONAREA UTILAJULUI	14
GOLIREA REZERVORULUI	14
DUPĂ UTILIZAREA UTILAJULUI	15
ÎNDEPĂRTAREA REZERVORULUI DE RECUPERARE A APEI	15
PERIOADELE ÎNDELUNGATE DE INACTIVITATE A UTILAJULUI	15
PRIMA PERIOADĂ DE UTILIZARE	15
ÎNȚREȚINEREA	16
TABELUL CU PROCEDURILE DE ÎNȚREȚINERE PROGRAMATE.....	16
CURĂȚAREA RAȚLORULUI.....	17
VERIFICAREA ȘI ÎNLOCUIREA LAMEI RAȚLORULUI	17
CURĂȚAREA PERIEI	18
CURĂȚAREA REZERVORULUI ȘI A GRILEI DE ASPIRARE.....	18
CURĂȚAREA FILTRULUI DE SOLUȚIE.....	19
REGLAREA VITEZEI UTILAJULUI.....	19
REZOLVAREA PROBLEMELOR	20
CASAREA.....	20

INTRODUCERE



NOTĂ

Numerele din paranteză se referă la componentele prezentate în capitolul *Descriere utilaj*.

SCOPUL ȘI CONȚINUTUL MANUALULUI

Obiectivul acestui manual este de a asigura operatorului toate informațiile necesare pentru a utiliza în mod corespunzător utilajul, într-un mod sigur și autonom. Manualul conține informații despre datele tehnice, siguranță, utilizare, depozitare, întreținere, piesele de schimb și eliminarea la deșeurii.

Înainte de efectuarea oricărei proceduri asupra utilajului, operatorii și tehnicienii calificați trebuie să citească acest Manual cu atenție. Contactați Nilfisk în cazul existenței dubiilor privind interpretarea instrucțiunilor sau pentru orice informații suplimentare.

DESTINAȚIA

Acest Manual este destinat operatorilor și tehnicienilor calificați pentru a efectua întreținerea utilajului.

Operatorii nu trebuie să efectueze proceduri rezervate tehnicienilor calificați. Nilfisk nu va răspunde pentru deteriorările ce decurg din nerespectarea acestei interdicții.

MODUL DE PĂSTRARE A ACESTUI MANUAL

Manualul de utilizare trebuie păstrat în apropierea utilajului, în interiorul unei carcase corespunzătoare, ferit de lichide sau alte substanțe ce pot cauza deteriorarea acestuia.

DECLARAȚIE DE CONFORMITATE

Declarația de Conformitate, furnizată împreună cu utilajul, certifică faptul că utilajul se conformează legislației în vigoare.



NOTĂ

Sunt furnizate două exemplare ale declarației de conformitate originale împreună cu documentația aferentă utilajului.

DATELE DE IDENTIFICARE

Modelul și numărul de serie ale utilajului sunt marcate pe plăcuța (1).

Codul și anul de fabricație produsului sunt marcate pe aceeași placă.

Aceste informații sunt utile la comandarea pieselor de schimb pentru utilaj. Utilizați tabelul următor pentru notarea datelor de identificare a utilajului.

Modelul UTILAJULUI
Codul PRODUSULUI
Numărul de serie al UTILAJULUI

ALTE MANUALE DE CONSULTAT

- Lista de piese de schimb (furnizată împreună cu utilajul)
- Manualul de service (ce poate fi consultat la Centrele de service Nilfisk)

PIESELE DE SCHIMB ȘI ÎNTREȚINEREA

Toate procedurile de utilizare, întreținere și reparații necesare trebuie efectuate de personal calificat sau de Centrele de service Nilfisk . Trebuie utilizate numai piese de schimb și accesorii originale.

Contactați Nilfisk pentru service sau pentru comandarea pieselor de schimb și a accesoriilor, specificând modelul, codul de produs și numărul de serie ale utilajului.

MODIFICĂRILE ȘI ÎMBUNĂTĂȚIRILE

Nilfisk îmbunătățește constant produsele sale și își rezervă dreptul de a efectua modificări și îmbunătățiri după cum crede de cuviință fără a fi obligată să pună la dispoziție aceste avantaje pentru utilajele comercializate anterior.

Orice modificare și/sau adăugare de accesorii trebuie aprobată și efectuată de Nilfisk .

ABILITĂȚI FUNCȚIONALE

Aceste mașini de curățat pardoseli sunt folosite pentru curățarea (periere și uscare) podelelor netede și masive în medii civile sau industriale, în condiții de utilizare sigure, de către un operator calificat.

Mașinile de curățat pardoseli nu pot fi utilizate pentru curățarea covoarelor lipite sau normale.

CONVENȚII

Termenii înainte, înapoi, față, spate, stânga sau dreapta sunt utilizați având drept referință poziția operatorului, adică locul conducătorului cu mâinile pe bara de ghidare (2).

DEZAMBALAREA/RECEPȚIA

Pentru dezambalarea utilajului, urmați cu atenție instrucțiunile de pe ambalaj.

La recepția utilajului, verificați dacă ambalajul și utilajul nu au fost deteriorate în timpul transportului.

În cazul unor defecțiuni vizibile, păstrați ambalajul și Comisionarul va trebui să efectueze verificarea. Contactați imediat transportatorul pentru înaintarea unei reclamații privind deteriorările.

Vă rugăm să verificați dacă următoarele elemente au fost furnizate împreună cu utilajul:

- Documentele tehnice:
 - Manualul de utilizare pentru mașina de curățat pardoseli
 - Lista de piese de schimb pentru mașina de curățat pardoseli

SIGURANȚA

Următoarele simboluri indică situații potențial periculoase. Citiți întotdeauna cu atenție aceste informații și luați toate măsurile de siguranță necesare pentru protejarea persoanelor și a bunurilor.

Cooperarea din partea operatorului este esențială pentru prevenirea accidentărilor. Nici un program de prevenire a accidentelor nu este eficient fără cooperarea totală din partea persoanei responsabile de operarea utilajului. Majoritatea accidentelor ce pot avea loc într-o fabrică, în timpul lucrului sau al deplasării, sunt cauzate de nerespectarea regulilor elementare de protecția muncii. Un operator atent și prudent reprezintă cea mai bună garanție împotriva accidentelor și este esențial pentru îndeplinirea cu succes a oricărui program de prevenție.

SIMBOLURI VIZIBILE PE UTILAJ

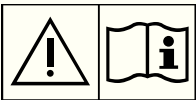

AVERTISMENT!

Citiți cu atenție toate instrucțiunile înainte de efectuarea oricărei operațiuni pe utilaj.



AVERTISMENT!

Nu spălați utilajul cu jet de apă direct sau jet sub presiune.



AVERTISMENT!

Nu utilizați utilajul cu pante cu înclinație ce depășește valorile specificate.

SIMBOLURI CARE APAR ÎN ACEST MANUAL



PERICOL!

Acest simbol indică o situație periculoasă ce implică un pericol de moarte pentru operator.



AVERTISMENT!

Acest simbol indică un risc potențial de accidentare a persoanelor.



ATENȚIE!

Acest simbol indică un avertisment sau o remarcă legată de funcții importante sau utile.

Acordați atenție suplimentară paragrafelor marcate cu acest simbol.



NOTĂ

Acest simbol indică o remarcă legată de funcții importante sau utile.



CONSULTARE

Acest simbol indică necesitatea consultării Manualului de utilizare înainte de efectuarea oricărei proceduri.

INSTRUCȚIUNI GENERALE

În continuare, sunt prezentate avertismente și atenționări specifice destinate să vă informeze asupra pericolelor potențiale de accidentare a persoanelor și deteriorare a utilajului.



PERICOL!

- Înaintea efectuării oricărei proceduri de curățenie, întreținere, reparație sau înlocuire, rotiți comutatorul principal (26) în poziția „0” și deconectați echipamentul de la priză de alimentare cu energie electrică.
- Acest utilaj trebuie utilizat doar de către operatori instruiți în mod corespunzător.
- Nu purtați bijuterii în timpul efectuării lucrărilor în apropierea componentelor electrice.
- Nu lucrați sub utilajul ridicat fără ca acesta să fie susținut cu standuri de siguranță.
- Nu operați utilajul în apropierea pulberilor, lichidelor sau vaporilor toxici, periculoși și/sau explozivii: Acest utilaj nu este corespunzător pentru colectarea prafurilor periculoase.



AVERTISMENT!

- Citiți cu atenție toate instrucțiunile înainte de efectuarea oricărei proceduri de întreținere/reparare.
- Cablul de alimentare cu energie al utilajului este împământat și fișa acestuia este de asemenea împământată. În cazul unei defecțiuni a utilajului, legătura la pământ reduce riscul producerii șocurilor electrice.
- Fișa cablului de alimentare trebuie conectată la o priză adecvată, împământată conform legilor în vigoare.
- Conectarea incorectă poate cauza șocuri electrice. Consultați un tehnician calificat pentru a vă asigura că priză este împământată corespunzător.
- Nu efectuați intervenții asupra fișei cablului de alimentare. Dacă fișa cablului de alimentare nu poate fi conectată la priză, apelați la un tehnician calificat pentru montarea unei prize cu împământare noi conform legilor în vigoare.
- Înainte de conectarea fișei de alimentare la rețeaua electrică, asigurați-vă că valorile frecvenței și ale tensiunii indicate pe plăcuța cu numărul de serie (1) a utilajului coincid cu valorile curentului de la rețea.
- Nu scoateți utilajul din priză prin tractarea cablului de alimentare. Pentru a scoate din priză, prindeți priză și nu cablul.
- Nu mănuiți priză sau utilajul cu mâinile ude.
- Închideți toate aplicațiile înainte de a scoate utilajul din priză.
- Verificați în mod regulat cablul de alimentare pentru existența deteriorărilor, a fisurilor și a uzurii. Dacă este necesar, înlocuiți-l.
- În cazul în care cablul de alimentare este deteriorat, acesta trebuie să fie înlocuit de către producător sau de către un centru de service autorizat.
- Pentru evitarea oricăror pericole în cazul în care cablul de alimentare este deteriorat, contactați un Centru de service Nilfisk sau un tehnician calificat.
- Nu tractați utilajul utilizând cablul de alimentare și nu utilizați niciodată cablul de alimentare drept mână. Nu prindeți cablul de alimentare în uși și nu tensionați cablul de alimentare în jurul muchiilor sau colțurilor ascuțite. Nu treceți cu utilajul peste cablul de alimentare.
- Peria rotativă nu trebuie să intre în contact cu cablul de alimentare de la rețea.
- Mențineți cablul de alimentare departe de suprafețele încălzite.
- Pentru reducerea riscului de incendiu, șoc electric sau accidentare, nu părăsiți utilajul nesupravegheat când este conectat la rețea. Deconectați utilajul de la rețeaua electrică dacă acesta nu este utilizat și înainte de efectuarea procedurilor de întreținere.

**AVERTISMENT!**

- *Protejați întotdeauna utilajul împotriva radiației solare, a ploii și a vremii nefavorabile, atât în timpul operării, cât și în perioadele de inactivitate. Depozitați utilajul în interior, într-un loc uscat: Acest utilaj trebuie să fie utilizat în condiții uscate, nu trebuie să fie utilizat sau depozitat în spații deschise în condiții de umiditate.*
- *Înainte de a utiliza utilajul, închideți toate ușile și/sau capacele conform ilustrației din Manualul utilizatorului.*
- *Acest utilaj nu este destinat utilizării de către persoane (inclusiv copii) cu capacități fizice, senzoriale sau mentale reduse sau de persoane fără experiență și cunoștințe decât dacă acestea sunt supravegheate și instruite cu privire la utilizarea utilajului de către persoane responsabile de siguranța lor.
Copiii trebuie supravegheați pentru a se evita riscul ca aceștia să se joace cu utilajul.*
- *Este necesară atenție suplimentară la utilizarea în apropierea copiilor.*
- *Folosiți utilajul conform indicațiilor din acest Manual. Utilizați numai accesoriile recomandate de Nilfisk .*
- *Înainte de fiecare utilizare, verificați utilajul cu atenție, verificați întotdeauna dacă sunt asamblate toate componentele înainte de utilizare. Dacă utilajul nu este asamblat perfect, acesta poate cauza pericole de accidentare a persoanelor și de deteriorare a proprietății.*
- *Luați toate măsurile de siguranță necesare pentru a preveni prinderea părului, bijuteriilor și a îmbrăcăminteii largi de componentele în mișcare ale utilajului.*
- *Nu utilizați utilajul cu pante cu înclinație ce depășește valorile specificate.*
- *Nu utilizați utilajul pe un plan înclinat.*
- *Nu înclinați utilajul la un unghi mai mare decât cel indicat pe utilaj, pentru a preveni instabilitatea.*
- *Nu utilizați utilajul în zone contaminate excesiv cu praf.*
- *Utilizați utilajul în locurile în care este asigurat un iluminat corespunzător.*
- *În timpul utilizării acestui utilaj, procedați cu atenție pentru a evita accidentarea persoanelor și deteriorarea bunurilor.*
- *Evitați contactul utilajului cu rafturile sau eșafodajele, mai ales în cazul în care există riscul căderii obiectelor.*
- *Nu sprijiniți containere cu lichide pe utilaj, utilizați un suport adecvat în acest scop.*
- *Temperatura de lucru a utilajului trebuie să se situeze între 0°C și +40°C.*
- *Temperatura de depozitare a utilajului trebuie să se situeze între 0°C și +40°C.*
- *Umiditatea trebuie să fie cuprinsă între 30% și 95%.*
- *În momentul utilizării detergenților pentru curățarea podelelor, urmați instrucțiunile de pe etichetele recipientelor cu detergent.*
- *Pentru a manipula detergenții pentru curățarea podelelor, purtați mănuși și echipamente de protecție corespunzătoare.*
- *Nu folosiți utilajul ca mijloc de transport.*
- *Nu permiteți funcționarea perii în timpul staționării utilajului pentru a evita deteriorarea pardoselii.*
- *În caz de incendiu, utilizați un extingtor cu pulbere, nu unul cu apă.*
- *Nu efectuați intervenții asupra apărătorilor de siguranță ale utilajului și urmați cu strictețe instrucțiunile de întreținere normală.*
- *Nu permiteți pătrunderea niciunui obiect în deschideri. Nu folosiți utilajul dacă deschiderile sunt obturate. Curățați întotdeauna deschiderile de praf, păr sau orice alt material străin ce ar putea reduce fluxul de aer.*
- *Nu demontați și nu modificați plăcuțele atașate utilajului.*
- *Acest utilaj nu poate fi utilizat pe drumuri sau străzi publice.*
- *Acordați atenție în timpul transportării utilajului când temperatura se situează sub punctul de îngheț. Apa din rezervorul de recuperare sau din furtunuri poate îngheța și deteriora grav utilajul.*
- *Utilizați perii și tamponii furnizați împreună cu utilajul sau cele specificate în Manualul de utilizare. Utilizarea r perii și tamponii poate diminua siguranța funcțională.*
- *În cazul apariției defecțiunilor la utilaj, asigurați-vă că acestea nu sunt cauzate de absența întreținerii. Dacă este necesar, solicitați asistență din partea personalului autorizat sau din partea unui Centru de service autorizat.*
- *Dacă utilajul*
 - *nu funcționează corespunzător*
 - *este deteriorat*
 - *prezintă pierderi de apă sau de spumă*
 - *a fost lăsat în exterior expus condițiilor meteo nefavorabile*
 - *este ud sau a fost scăpat în apă*
- *opriți-l imediat și contactați Centrul de service Nilfisk sau un tehnician calificat.*
- *Dacă este necesar înlocuirea de componente, solicitați piese de schimb ORIGINALE de la un Reprezentant sau Distribuitor autorizat.*
- *Pentru a asigura funcționarea în condiții optime a utilajului, procedurile de întreținere programate, prezentate în capitolul relevant din prezentul Manual, trebuie efectuate de către personalul autorizat sau de către Centrul de Service autorizat.*
- *Nu spălați utilajul cu jeturi de apă directe sau presurizate sau cu substanțe corozive.*
- *Utilajul trebuie eliminat la deșeurile în mod adecvat din cauza prezenței materialelor toxice sau nocive (componentele electrice, etc.) ce intră sub incidența standardelor ce solicită îndepărtarea la deșeurile în centre speciale (a se vedea capitolul Casarea).*

DESCRIEREA UTILAJULUI

STRUCTURA UTILAJULUI

- | | |
|--|--|
| 1. Plăcuță cu numărul de serie/date tehnice/certificat de conformitate | 20. Filtru pentru soluție |
| 2. Bara de ghidare | 21. Cablul de alimentare |
| 3. Panou de comandă | 22. Furtun aspirator pentru raclor |
| 4. Supapă de deschidere/închidere pentru debitul de soluție | 23. Roată de transport/staționare |
| 5. Ventil electromagnetic soluție | 23a. Roată de transport/staționare (pornită) |
| 6. Capac rezervor de recuperare | 23b. Roată de transport/staționare (oprită) |
| 7. Roată de suport dorsală pentru transport/staționare | 24. Ac de poziționare a dispozitivului de transport/staționare |
| 8. Roată centrală pe ax fixat | 25. Bușon de golire a apei recuperate |
| 9. Perie/tampon | 26. Întrerupător principal |
| 10. Platformă pentru perie/suport cu tampon | 27. Rezervor pentru apa recuperată |
| 11. Raclor | 28. Rezervor pentru soluție |
| 12. Roți de mână montare raclor | 29. Suport cutie |
| 13. Lamă raclor frontal | |
| 14. Lamă raclor dorsal | |
| 15. Arcuri de montare lamă raclor | |
| 16. Furtun de golire pentru apa de recuperare | |
| 17. Consolă pentru furtun de golire a apei de recuperare | |
| 18. Furtun de golire a soluției cu tijă de nivel | |
| 19. Pedală pentru coborârea raclorului | |

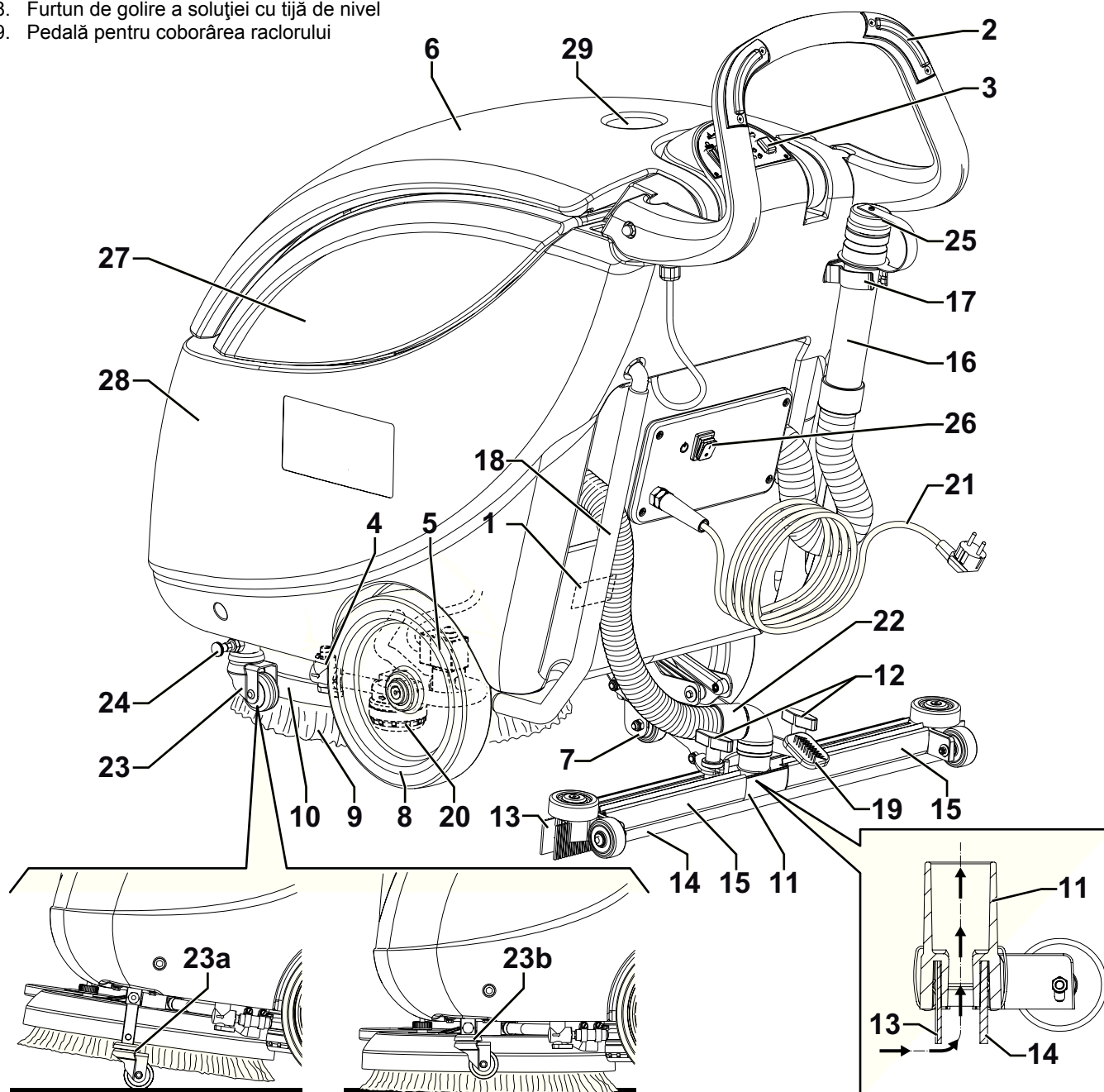

P100648

STRUCTURA UTILAJULUI (Continuare)

- 31. Capac pentru rezervor de recuperare a apei (deschis)
- 32. Garnitură de etanșare pentru capacul rezervorului de recuperare
- 33. Dispozitiv de susținere perie/suport-tampon față
- 34. Compartiment pentru rezervorul de recuperare

- 35. Ștuț de alimentare cu soluție
- 36. Grilă de aspirare cu flotor de închidere
- 37. Tijă de siguranță pentru capac deschis
- 38. Motor sistem de aspirare
- 39. Motor suport pentru perie/suport cu tampon
- 40. Roată de mână pentru reglarea deplasării drept înainte a utilajului
- 41. Roată de mână pentru reglarea vitezei de deplasare înainte a utilajului
- 42. Perie
- 43. Susținător-tampon
- 44. Tampon
- 45. Direcție de rotire perie
- 46. Raclor ridicat

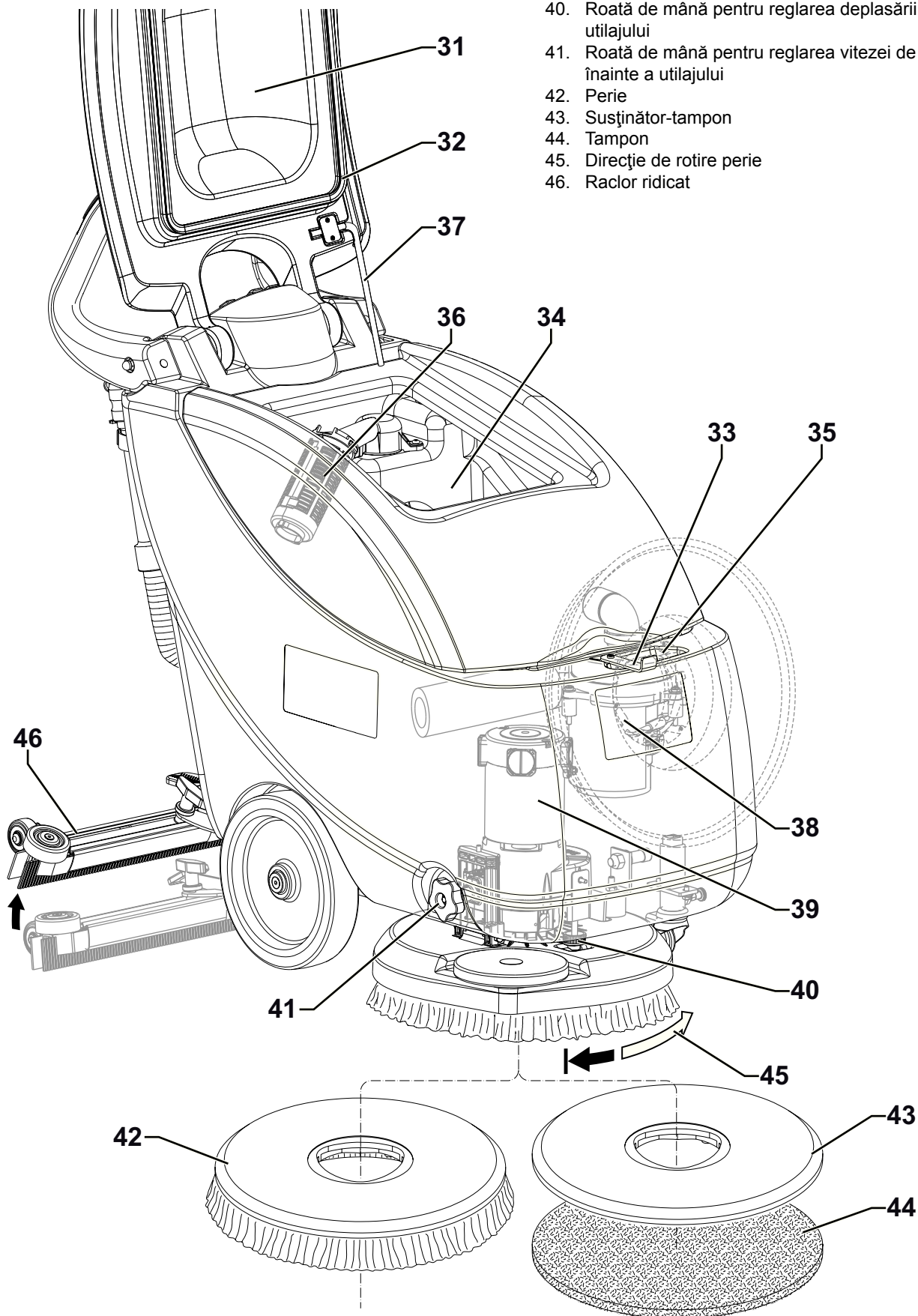

BARĂ DE GHIDARE ȘI PANOU DE CONTROL

- | | |
|---|--|
| <p>51. Butoane de activare a periiilor</p> <p>52. Comutator de activare perie/suport cu tampon</p> <p>53. Comutator de activare sistem de aspirare</p> <p>54. Buton pentru debitul de soluție Apăsăți pentru a atinge cantitatea dorită, după cum este indicat de LED-uri (55).</p> | <p>55. Indicatoare LED pentru cantitatea de soluție:</p> <ul style="list-style-type: none"> - 1 LED pornit: Debit minim de soluție. - 2 LED-uri pornite: Debit mediu de soluție. - 3 LED-uri pornite: Debit maxim de soluție. - LED-uri oprite: Debit de soluție închis. |
|---|--|

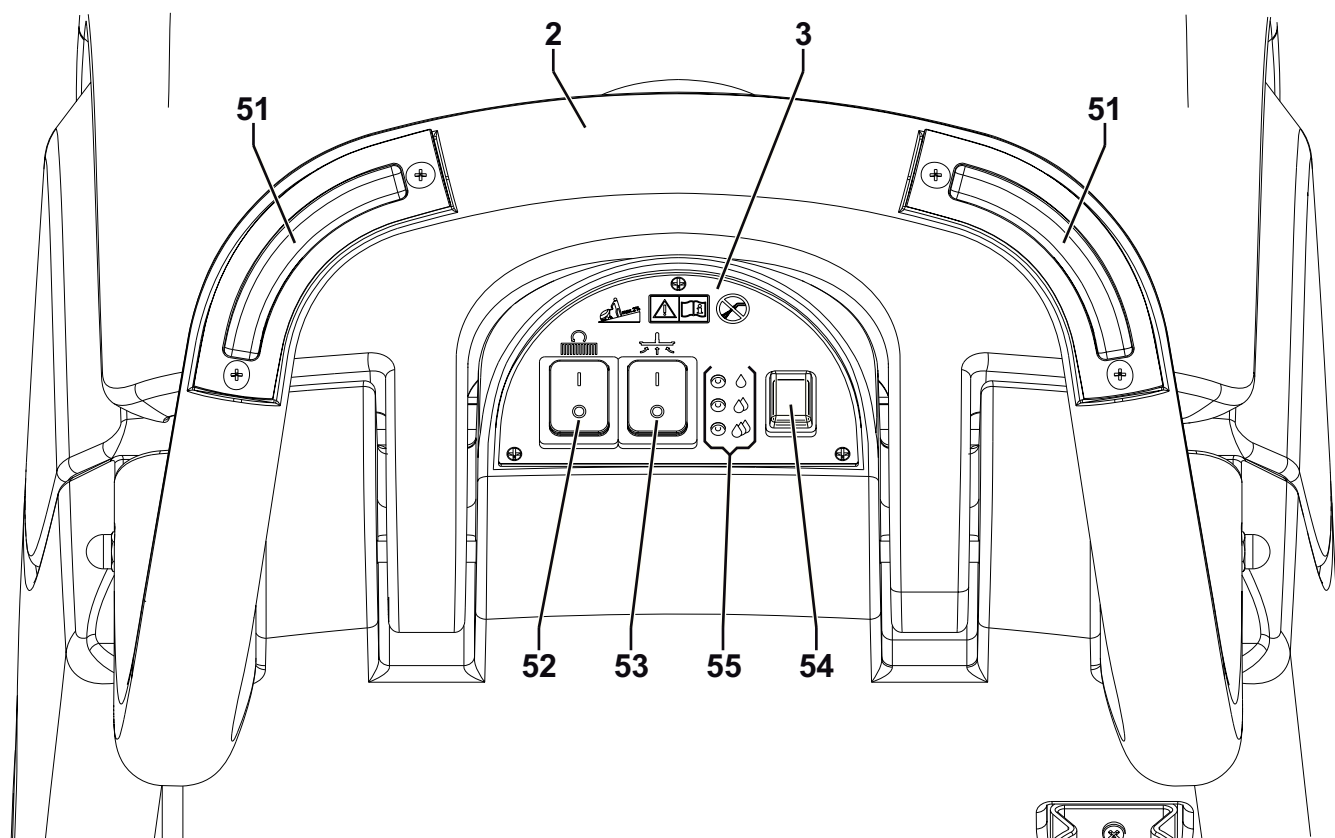

P100650

ACCESORII/DOTĂRI OPȚIONALE

Pe lângă componentele standard, utilajul poate fi echipat cu următoarele accesorii/dotări opționale, în funcție de utilizarea sa specifică:

- Perii/tampoane din diferite materiale
- Contragreutate

Pentru informații suplimentare referitor la accesorii opționale contactați un Distribuitor autorizat.

DATE TEHNICE

Modelul	Scrubtec 343.2 E
Lungimea utilajului	1.115 mm
Lățimea utilajului cu raclor	720 mm
Lățime utilaj fără raclor	570 mm
Înălțimea utilajului	1.050 mm
Greutate cu rezervoarele goale	65 kg
Greutate brută a vehiculului (GVW)	126 kg
Greutate de livrare	98 kg
Contragreutate (opțional)	33 kg
Raza de viraj minimă	750 mm
Lățime de curățare	430 mm
Diametrul roții centrale	250 mm
Diametrul periei/tamponului	430 - 432 mm
Presiunea pe podea a roții față	1,3 N/mm ²
Presiune perie/suport cu rezervor plin și raclor coborât	48 kg
Aspirare	1.300 mmH ₂ O
Debit de soluție minim/maxim	0,4/1,6 litri/min
Viteza de motor la perie/susținere tampon	150 rot/min
Nivelul presiunii sonore la postul de lucru (ISO 11201, ISO 4871, EN 60335-2-72) (LpA)	70 dB(A) ± 3 dB(A)
Nivelul presiunii sonore la utilaj (ISO 3744, ISO 4871, EN 60335-2-72) (LwA)	87 dB(A)
Nivelul vibrațiilor la brațele operatorului (ISO 5349-1, EN 60335-2-72)	< 2,5 m/s ²
Înclinație maximă în lucru	2%
Capacitate rezervor de soluție	31 litri
Capacitatea bazinului de recuperare	30 litri
Clasă de protecție (IP)	X4
Clasă de protecție (electrică)	I
Putere motor sistem de aspirare	550 W
Putere motor perie/suport-tampon	1.100 W
Tensiune sistem electric	230 V - 50 Hz
Putere totală absorbită	1,6 kW

SCHEMA DE CONEXIUNI

Cheie

EB1	Panou electronic al panoului de control
EBLED	Panou electronic cu LED
EV1	Ventil electromagnetic detergent
F1	Siguranță circuit de semnal
LDA	LED verde
LDB	LED verde/galben
LDC	LED verde/roșu
M1	Motor perie
M2	Motor sistem de aspirare
SW0	Întreprupător principal
SW1	Comutator pentru perie
SW2	Comutator pentru sistemul de aspirare
SW3	Comutator de rată detergent
SW4,5	Comutator de activare a periiilor

Codurile culorilor

BK	Negru
BU	Albastru
BN	Maro
GN	Verde
GY	Gri
OG	Portocaliu
PK	Roz
RD	Roșu
VT	Violet
WH	Alb
YE	Galben

EB1

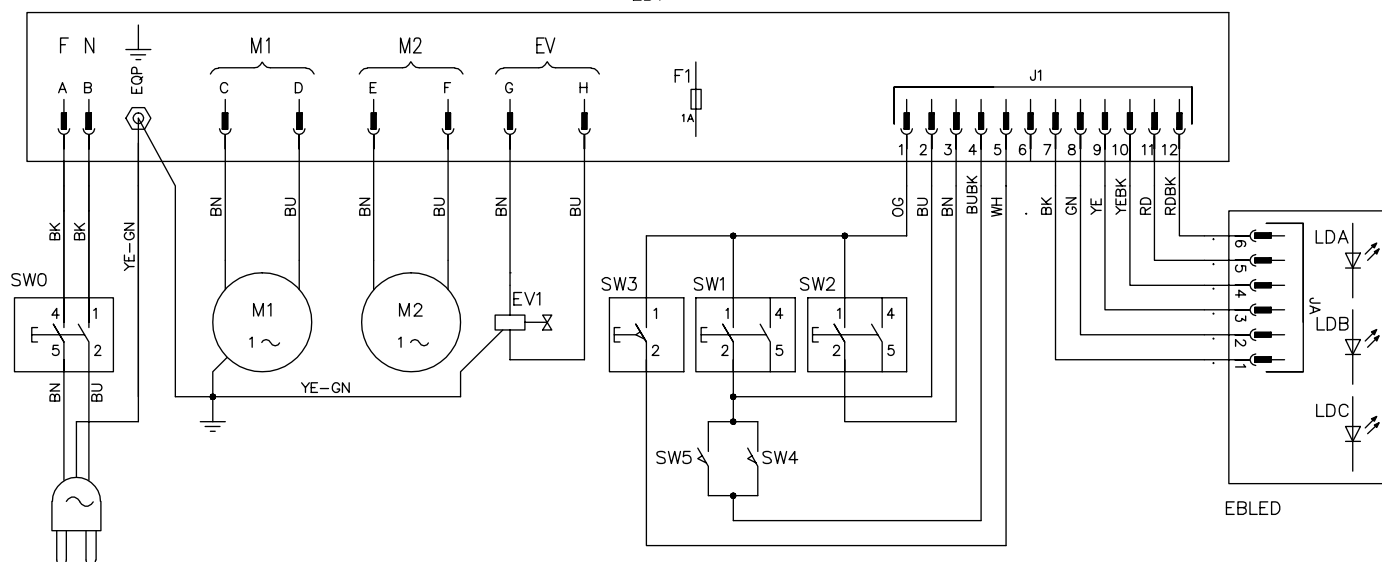

P100657

UTILIZAREA



AVERTISMENT!

În unele puncte pe utilaj există plăcuțe autocolante ce indică:

- PERICOL
- AVERTISMENT
- ATENȚIE
- CONSULTARE

În timpul citirii acestui manual, operatorul trebuie să acorde o atenție deosebită simbolurilor afișate pe plăci (consultați paragraful Simboluri vizibile pe utilaj).

Nu acoperiți sub nici un motiv aceste plăcuțe și înlocuiți-le imediat dacă sunt deteriorate.

ÎNAINTE DE PORNIREA UTILAJULUI

Montarea periei sau a suportului-tampon



NOTĂ

Folosiți peria (42) sau suportul-tampon (43 și 44) în funcție de tipul podelei care urmează a fi curățată.

1. Inserați acul de poziționare (24) și deconectați dispozitivul de transport/staționare a utilajului (23b).
2. Ridicați platforma periei/suportului-tampon (10) cu ajutorul barei de ghidare (2).
3. Așezați peria (42) sau suportul-tampon (43 și 44) sub platformă.
4. Coborâți platforma (10) utilizând bara de ghidare (2).
5. Conectați fișa cablului de alimentare (21) la rețeaua electrică.
6. Rotiți comutatorul (62) în poziția „I”.
7. Apăsăți butoanele de activare a periiilor (51) pentru a cupla peria/suportul cu tampon la butucul platformei (10). Dacă este necesar, repetați procedura până la cuplarea periei/suportului cu tampon.

Periile disponibile și ghidurile de aplicare relevante ale acestora (doar sugestii)

	Modele	MIDLITE GRIT 180	MIDGRIT 240	PROLITE	UNION MIX
Curățare generală	Beton				
	Pardoseală din mozaic				
	Dale din ceramică/piatră				
	Marmură				
	Dale din vinil				
	Dale din cauciuc				
Lustruire	Dale din cauciuc				
	Marmură				
	Dale din vinil				

Montarea raclorului

8. Montați raclorul (11) și fixați-l cu roțile de mână (12), apoi conectați furtunul de aspirare (22) la raclor.

Umplerea rezervorului cu soluție



ATENȚIE!

Utilizați numai detergenți cu spumare redusă și neinflamabili, destinați aplicațiilor cu mașini automate de curățat pardoseli.



AVERTISMENT!

În momentul utilizării detergenților pentru curățarea podelelor, urmați instrucțiunile de pe etichetele recipientelor cu detergent.

Pentru a manipula detergenții pentru curățarea podelelor, purtați mănuși și echipamente de protecție corespunzătoare.

9. Folosiți ștuțul de alimentare (35) pentru a umple rezervorul (28) cu soluția potrivită pentru lucrarea de efectuat. Nu umpleți rezervorul pentru soluție complet, lăsați un spațiu de câțiva centimetri față de margine. Urmăriți întotdeauna instrucțiunile de diluare de pe eticheta produsului chimic utilizat pentru prepararea soluției. Temperatura soluției nu trebuie să depășească 40°C.

PORNIREA ȘI OPRIREA UTILAJULUI

Pornirea utilajului

1. Pregătiți utilajul conform indicațiilor din paragraful precedent.
2. Deplasați aparatul către spațiul de lucru prin împingerea acestuia cu mâinile pe bara de ghidare (2).
3. Conectați fișa cablului de alimentare (21) la rețeaua electrică.



AVERTISMENT!

Înainte de conectarea fișei de alimentare la rețeaua electrică, asigurați-vă că valorile frecvenței și ale tensiunii indicate pe plăcuța cu numărul de serie (1) a utilajului coincid cu valorile curentului de la rețea.

4. Porniți utilajul rotind comutatorul principal (26) în poziția „I”.
5. Coborâți raclorul (11) cu pedala (19).
6. Rotiți comutatorul principal (52) în poziția „I” pentru a activa motorul periei.
7. Rotiți comutatorul (53) în poziția „I” pentru a activa motorul sistemului de aspirare.
8. Apăsăți butonul pentru debitul de soluție (54) pentru a schimba cantitatea de soluție. LED-urile verzi (55) arată cantitatea de soluție în conformitate cu următorul tabel:

LED-uri pornite (55)				
Setare	Debit minim de soluție.	Debit mediu de soluție.	Debit maxim de soluție.	Debit de soluție închis.

9. Pentru a începe frecarea/uscarea, mențineți mâinile pe bara de ghidare (2) și porniți utilajul apăsând butoanele de activare a periiilor (51).

Oprirea utilajului

10. Eliberați butoanele de activare a periiilor (51).
11. Rotiți comutatorul (53) în poziția „0” pentru a dezactiva motorul sistemului de aspirare.
12. Rotiți comutatorul (53) în poziția „0” pentru a dezactiva motorul periei.
13. Opriți utilajul rotind comutatorul principal (26) în poziția „0”.
14. Deconectați fișa cablului de alimentare (21) de la rețeaua electrică și așezați-o pe suport.
15. Cuplați acul de poziționare (24) și activați dispozitivul de transport/staționare a utilajului (23a) pentru a menține peria/suportul-tampon ridicate (vezi Fig. 3).
16. Asigurați-vă că utilajul nu se poate deplasa independent.



NOTĂ

De fiecare dată când utilajul este oprit, programul de debit al soluției trece automat la nivelul minim pentru a reduce consumul de apă.

Ridicarea raclorului

Ridicați raclorul conform indicațiilor de mai jos:

1. Prindeți bara de ghidare (2), coborâți-o până când roata din spate (7) atinge podeaua (A, Fig. 1), după care cuplați raclorul în poziție ridicată (B).



Figura 1

P100642

OPERAREA UTILAJULUI (FRECARE/USCARE)

1. Porniți utilajul conform indicațiilor din paragraful precedent.
2. Menținând ambele mâini pe bara de ghidare (2), manevrați utilajul și începeți frecarea/uscarea podelei.
3. Dacă este necesar, reglați cantitatea de soluție cu ajutorul butonului (54).

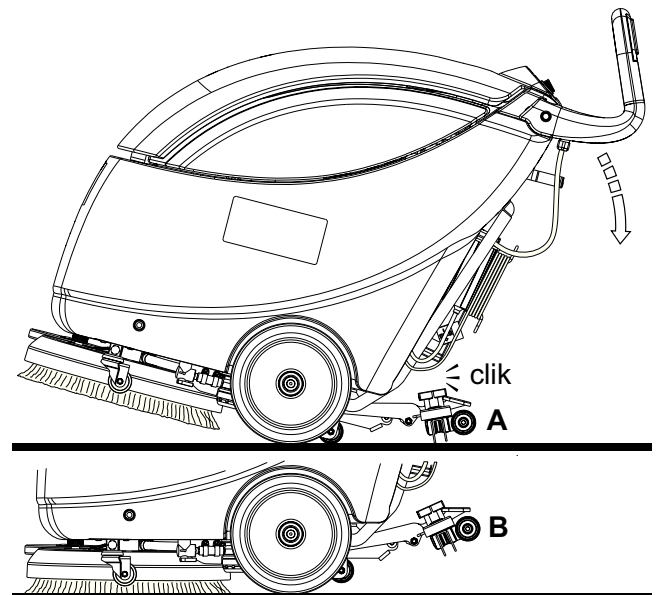
**ATENȚIE!**

Pentru a evita zgârierea suprafeței podelei, nu folosiți peria fără soluție și când utilajul este în repaos, opriți mișcarea perii/suportului cu tampon eliberând butoanele (51).

**ATENȚIE!**

Înainte de a ridica peria/tamponul, închideți-l prin eliberarea butoanelor (51).

**NOTĂ**

Pentru curățarea corectă a pardoselilor în apropierea pereților, Nilfisk sugerează deplasarea în apropierea pereților cu partea dreaptă a utilajului conform indicației din figura 2.



Figura 2

P100643

Reglarea vitezei utilajului

4. Viteza utilajului alternează în funcție de tipul de podea care este curățat și de alegerea de a folosi peria sau tamponul. Dacă este necesar, viteza utilajului poate fi reglată, conform procedurii descrise în capitolul Întreținerea.

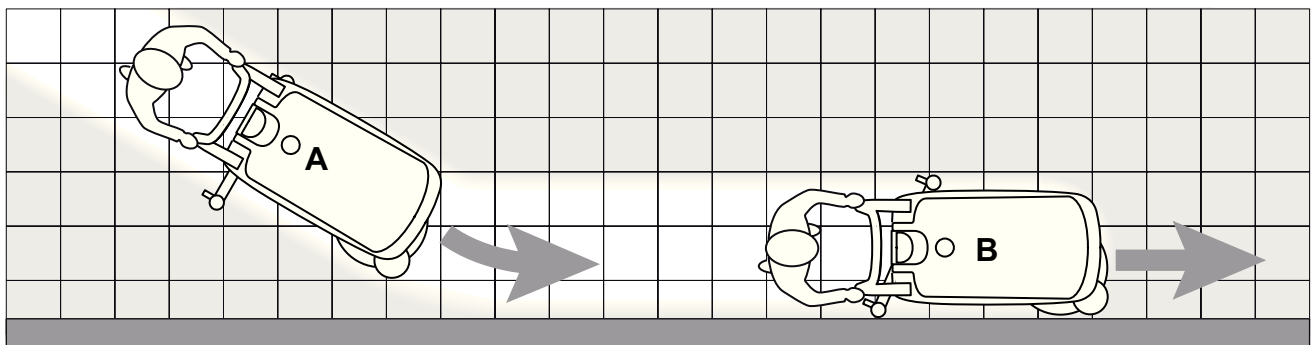
TRANSPORTUL/STAȚIONAREA UTILAJULUI

Pentru a transporta/staționa utilajul, procedați în felul următor.

1. Opriți utilajul rotind comutatorul principal (26) în poziția „0”.
2. Deconectați fișa cablului de alimentare (21) de la rețeaua electrică și așezați-o pe suport.
3. Ridicați raclorul (46).
4. Cuplați acul de poziționare (24) și activați dispozitivul de transport/staționare a utilajului (23a) pentru a menține peria/suportul-tampon ridicat (Fig. 3).
5. Împingeți utilajul în zona de transportare/staționare, menținându-l în această poziție.
6. Pentru a nu târî peria/tamponul pe podea și lăsa urme de apă, când terminați lucrarea, îndepărtați peria/suportul-tampon de pe platformă prin intermediul procedurii de dezactivare (vezi paragraful următor), apoi așezați-l pe suportul (33).



Figura 3

P100644

Demontarea periei/suportului-tampon

Ridicați peria/platforma suportului-tampon prin efectuarea următoarei proceduri:

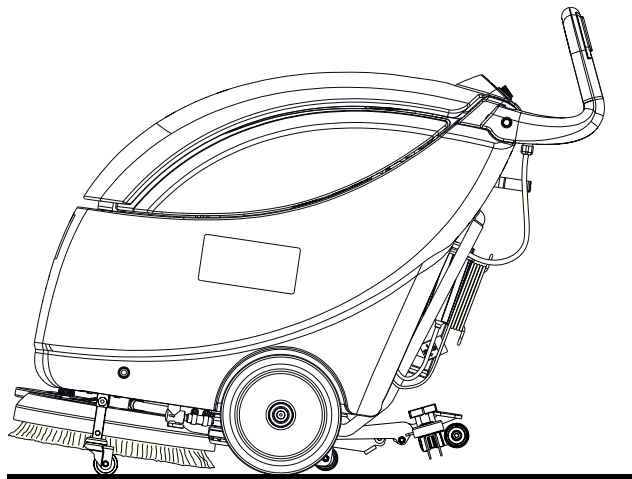
1. Conectați fișa cablului de alimentare (21) la rețeaua electrică.
2. Porniți utilajul rotind comutatorul principal (26) în poziția „I”.
3. Rotiți comutatorul (52) în poziția „I”.
4. Ridicați platforma periei/suportului-tampon (10) cu ajutorul barei de ghidare (2).
5. Apăsăți butoanele (51) de 3 ori consecutiv, după care așteptați pornirea periei și opriți-o, decuplând-o astfel de la butucul de acționare.
6. Rotiți comutatorul (52) în poziția „0”.
7. Opriți utilajul rotind comutatorul principal (26) în poziția „0”.
8. Deconectați fișa cablului de alimentare (21) de la rețeaua electrică și așezați-o pe suport.

GOLIREA REZERVORULUI

Un sistem de oprire automată cu flotor (36) oprește sistemul de aspirare când rezervorul pentru apă recuperată (27) este plin.

Închiderea sistemului de aspirare pentru umplerea rezervorului de recuperare a apei este semnalizată prin intensificarea zgomotului la motorul sistemului de aspirare, iar podeaua nu este uscată.



ATENȚIE!

Dacă sistemul de aspirare pornește accidental (de exemplu când flotorul este activat din cauza unei mișcări bruște a utilajului) pentru a relua operarea: opriți sistemul de aspirare rotind comutatorul (53) în poziția „0”, apoi deschideți capacul rezervorului de recuperare (31) și verificați dacă flotorul din interiorul grilei (36) a coborât la nivelul apei. Închideți apoi capacul rezervorului de recuperare (6) și porniți sistemul de aspirare prin rotirea comutatorului (53) în poziția „I”.

Când rezervorul pentru apă recuperată (27) este plin, goliți-l conform procedurii următoare.

Golirea rezervorului pentru apa recuperată

1. Opriți utilajul rotind comutatorul principal (26) în poziția „0”.
2. Deconectați fișa cablului de alimentare (21) de la rețeaua electrică și așezați-o pe suport.
3. Ridicați raclorul (46).
4. Împingeți utilajul la zona de evacuare desemnată.
5. Inserați acul de poziționare (24) și ridicați peria/suportul de tampon pornind dispozitivul de transport/staționare (23a).
6. Goliți rezervorul de recuperare (27) cu ajutorul furtunului de drenaj (16). Apoi, clătiți rezervorul cu apă curată.

Golirea rezervorului de soluție

Parcurgeți etapele 1 - 4.

7. Goliți rezervorul de soluție (28) cu ajutorul furtunului (18).
8. Apoi, clătiți rezervorul cu apă curată.

DUPĂ UTILIZAREA UTILAJULUI

După terminarea lucrului, înainte de părăsirea utilajului:

1. Demontați peria/suportul-tampon conform indicației din paragraful Transportul/Staționarea utilajului.
2. Deconectați fișa cablului de alimentare (21) de la rețeaua electrică și așezați-o pe suport.
3. Goliți rezervoarele (27 și 28) în modul descris în paragraful relevant.
4. Efectuați procedurile de întreținere zilnică (a se vedea capitolul Întreținere).
5. Depozitați utilajul într-un loc curat și uscat, cu peria/suportul cu tampon și raclorul ridicate sau demontate.

ÎNDEPĂRTAREA REZERVORULUI DE RECUPERARE A APEI

Pentru a efectua procedurile de verificare și întreținere, poate fi necesară demontarea rezervorului de recuperare (27) în modul indicat mai jos.

1. Goliți rezervorul de recuperare (27) conform celor descrise în paragraful relevant.
2. Conduceți utilajul pe o podea orizontală.
3. Asigurați-vă că fișa cablului de alimentare (21) este deconectată de la rețeaua electrică.
4. Deconectați furtunul de aspirare (22) de la raclor (11).
5. Deconectați furtunul de evacuare a apei recuperate (16) de la consolă (17).
6. Ridicați capacul (6).
7. Prindeți rezervorul de recuperare a apei (A, Fig. 4) în zona (B) și ridicați-l ușor.
8. Deconectați furtunul de drenaj (C) de la rezervor, apoi îndepărtați rezervorul (A) cu furtunurile (D) și (E).



Figura 4

P100641

PERIOADELE ÎNDELUNGATE DE INACTIVITATE A UTILAJULUI

Dacă utilajul urmează a nu fi utilizat timp de mai mult de 30 de zile, procedați după cum urmează:

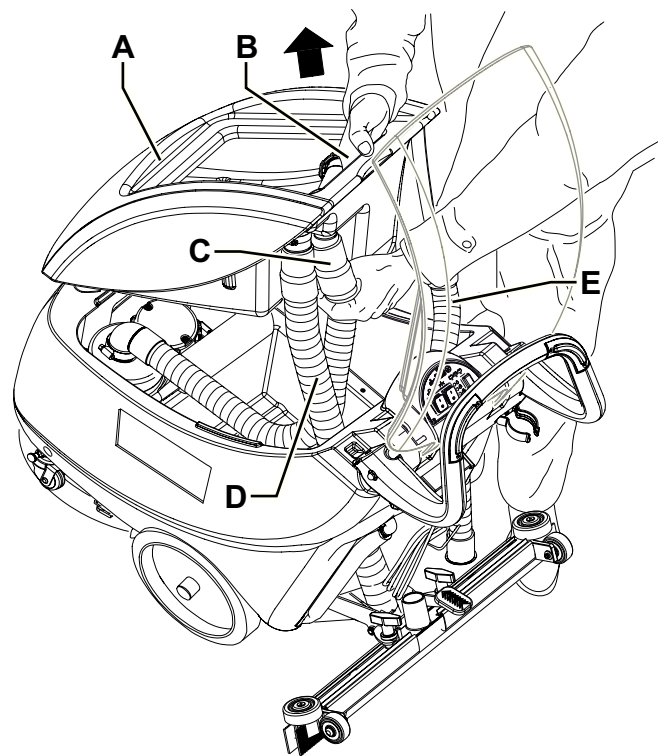
1. Efectuați procedurile descrise la paragraful După Folosirea Utilajului.
2. Depozitați utilajul într-un loc curat și uscat.

PRIMA PERIOADĂ DE UTILIZARE

După primele 8 ore, verificați dacă elementele de prindere și conectare ale utilajului sunt întinse în strâns în mod corespunzător. Verificați dacă părțile vizibile sunt intacte și etanșeitatea.

ÎNTREȚINEREA

Durata de viață a utilajului și siguranța maximă a operării sunt asigurate prin întreținerea corectă și regulată. Schema de mai jos evidențiază procedurile de întreținere prevăzute. Intervalele indicate pot varia în funcție de condițiile de lucru particulare, ce trebuie definite de persoana responsabilă de întreținere.



AVERTISMENT!

Procedurile de întreținere trebuie efectuate cu utilajul oprit și fișa cablului de alimentare deconectată de la rețeaua electrică.

În continuare, citiți cu atenție instrucțiunile din capitolul referitor la Siguranță.

Toate procedurile prevăzute sau excepționale de întreținere trebuie efectuate de personalul calificat sau de un Centru de Service autorizat.

Acest Manual descrie doar procedurile de întreținere ușoare și obișnuite.



NOTĂ

Pentru alte proceduri de întreținere indicate în Tabelul cu proceduri de întreținere programate, consultați Manualul de service disponibil la orice Centru de service.

TABELUL CU PROCEDURILE DE ÎNTREȚINERE PROGRAMATE

Procedură	Zilnic, după folosirea utilajului	Săptămânal	La fiecare șase luni	Annual
Curățarea raclorului				
Curățarea periei				
Curățarea rezervorului și a grilei de aspirare				
Verificarea cablului de alimentare				
Verificarea și înlocuirea lamei raclorului				
Curățarea filtrului de soluție				
Verificarea strângerii șuruburilor și piulițelor			(1)	
Verificarea și schimbarea sistemului de aspirare a motorului carbon al cu perie				(2)

(1) Și după primele 8 ore de lucru.

(2) Această procedură de întreținere trebuie efectuată de un Centru de service autorizat Nilfisk .

CURĂȚAREA RACLORULUI



NOTĂ

Raclorul trebuie să fie curat și lamele sale trebuie să fie în stare bună pentru a putea obține o uscare corespunzătoare.



AVERTISMENT!

Este recomandată purtarea mănușilor de protecție la curățarea raclorului deoarece pot exista deșeuri ascuțite.

1. Conduceți utilajul pe o podea orizontală.
2. Asigurați-vă că fișa cablului de alimentare (21) este deconectată de la rețeaua electrică.
3. Coborâți raclorul cu ajutorul pedalei (19).
4. Deconectați furtunul de aspirare (22) de la raclor.
5. Slăbiți roțile de mână (12) și demontați raclorul (11).
6. Spălați și curățați raclorul. Curățați separat compartimentele (A, Fig. 5) și gaura de aspirare (B) de praf și resturi.
7. Verificați dacă lama frontală (C) și lama dorsală (D) sunt intacte, nu sunt tăiate și rupte, dacă este necesar înlocuiți-le (vezi procedura în paragraful următor).
8. Asamblați componentele în ordinea inversă a dezamblării.

VERIFICAREA ȘI ÎNLOCUIREA LAMEI RACLORULUI

1. Curățați raclorul conform celor descrise în paragraful de mai sus.
2. Verificați dacă marginile lamelor frontale (E, Fig. 5) și a lamelor dorsale (I) sunt așezate pe același nivel pe toată lungimea, dacă este necesar reglați înălțimea acestora conform următoarei proceduri:
 - Îndepărtați arcurile de ridicare (F), apoi reglați lama frontală (C) și lama dorsală (D).
 - Montați arcurile de ridicare pe lamele frontale și dorsale.
3. Verificați dacă lama frontală (C) și lama posterioară (D) sunt intacte, fără tăieturi sau rupturi; dacă este necesar, înlocuiți-le conform indicațiilor de mai jos. Verificați, de asemenea, dacă colțul frontal (H) al lamei din spate este uzat; dacă este uzat, întoarceți lama pentru a înlocui colțul uzat cu celălalt (G), dacă acesta este intact. Dacă și celălalt colț este uzat, înlocuiți lama conform următoarei proceduri:
 - Îndepărtați arcurile de ridicare (F), apoi înlocuiți (sau întoarceți) lama dorsală (D).
 - Montați arcurile de ridicare pe lamele frontale și dorsale.
4. Montați raclorul (11) și înșurubați strâns roțile de mână (12).
5. Conectați furtunul de aspirare (22) la raclor (11).



Figura 5

P100629

CURĂȚAREA PERIEI

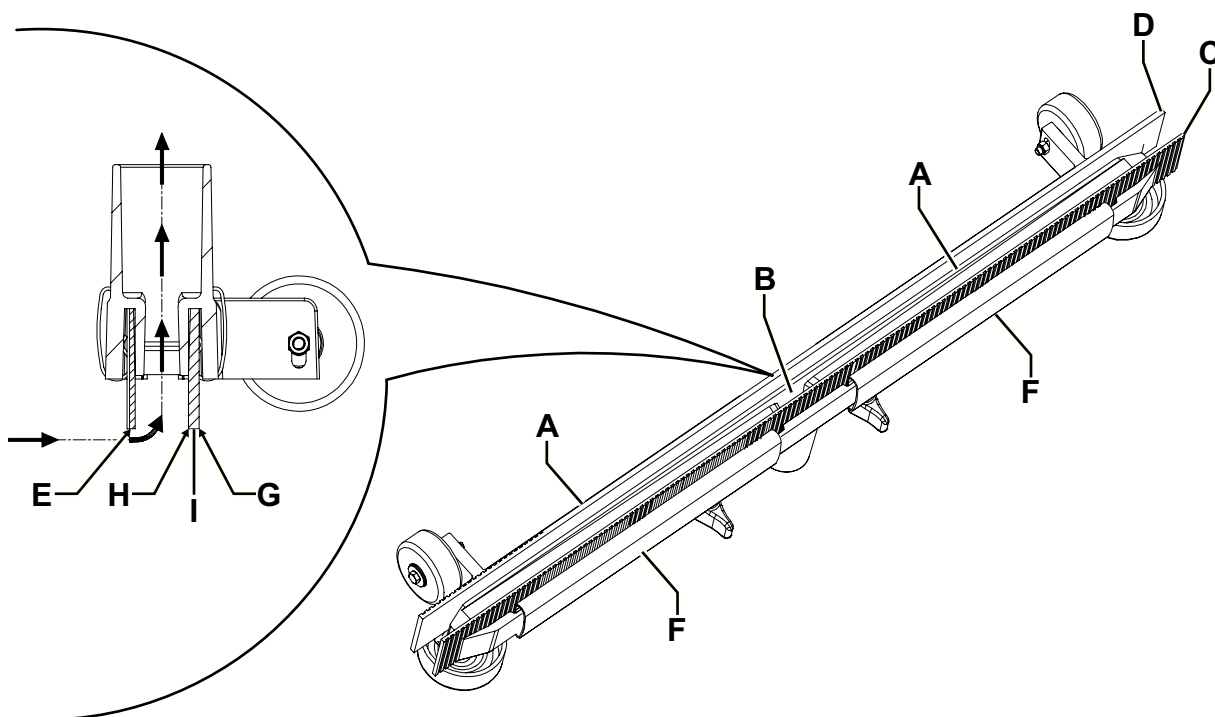

AVERTISMENT!

Este recomandată purtarea mănușilor de protecție la curățarea raclorului deoarece pot exista deșeuri ascuțite.

1. Demontați peria conform indicației din paragraful Transportul/Staționarea utilajului.
2. Inșerați acul de poziționare (24) și deconectați dispozitivul de transport/staționare a utilajului (23b).
3. Curățați peria cu apă și detergent.
4. Verificați integritatea și gradul de uzură al perilor periei; dacă este necesar, înlocuiți peria.

CURĂȚAREA REZERVORULUI ȘI A GRILEI DE ASPIRARE

1. Împingeți utilajul la zona de evacuare desemnată.
2. Asigurați-vă că fișa cablului de alimentare (21) este deconectată de la rețeaua electrică.
3. Deschideți capacul rezervorului de recuperare (31), apoi curățați și spălați capacul, rezervoarele (27 și 28) și grila de aspirare (36) cu apă curată. Drenați apa din rezervoare cu ajutorul furtunului de golire (16) și furtunului (18).
4. Dacă este necesar, desfaceți încheietoarele (B, Fig. 6) și deschideți grila (A); recuperați plutitorul (C), curățați toate componentele și apoi remontați-le.
5. Verificați dacă garnitura capacului rezervorului de recuperare (D) este intact.



NOTĂ

Garnitura de etanșare (D) creează vacuumul necesar în rezervor pentru aspirarea apei recuperate.

Dacă este necesar, înlocuiți garnitura de etanșare (D) prin îndepărtarea din carcasă (E). La asamblarea garniturii noi de etanșare, montați flanșa (F) în zona centrală a părții din spate, conform ilustrației din figură.

6. Verificați integritatea și capacitatea izolantă a suprafeței de așezare (D) a garniturii de etanșare (G).
7. Închideți capacul rezervorului de recuperare a apei (6).



Figura 6

P100645

CURĂȚAREA FILTRULUI DE SOLUȚIE

1. Conduceți utilajul pe o podea orizontală.
2. Asigurați-vă că fișa cablului de alimentare (21) este deconectată de la rețeaua electrică.
3. Închideți supapa pentru soluție (A, Fig. 7) situată sub utilaj, în fața roții din stânga-spate. Supapa (A) este închisă când se află în poziția (B) și este deschisă când se află în poziția (C).
4. Scoateți capacul transparent (D) și garnitura de etanșare (E), iar apoi scoateți sita filtrului (F). Curățați-le și montați-le pe suportul (G).

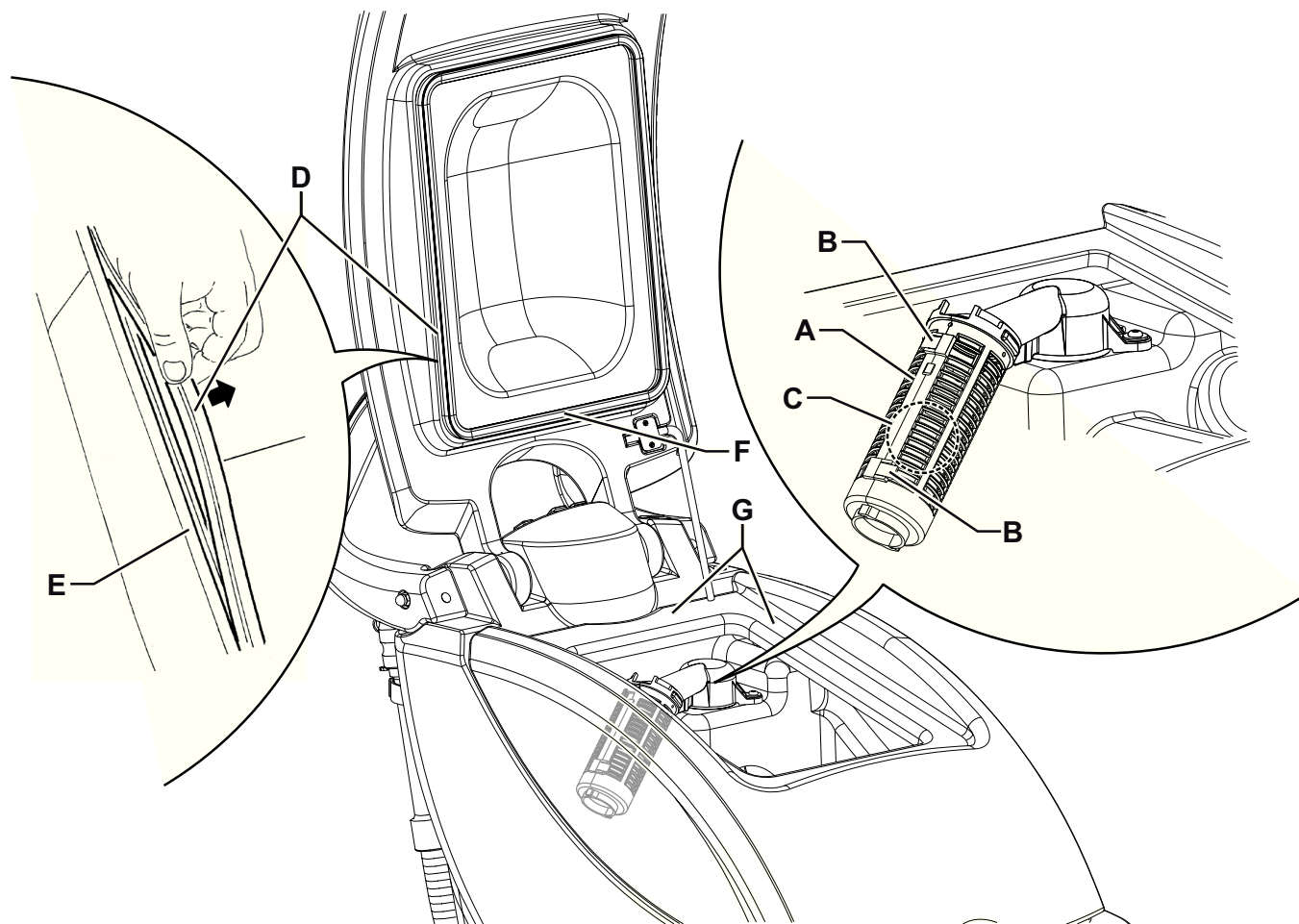

NOTĂ

Instalați garnitura de etanșare (E) și sita filtrului (F) în mod adecvat pe capacul (D) și pe suportul (G).

5. Deschideți supapa (A) rotind-o în poziția (C).



Figura 7

P100646

REGLAREA VITEZEI UTILAJULUI

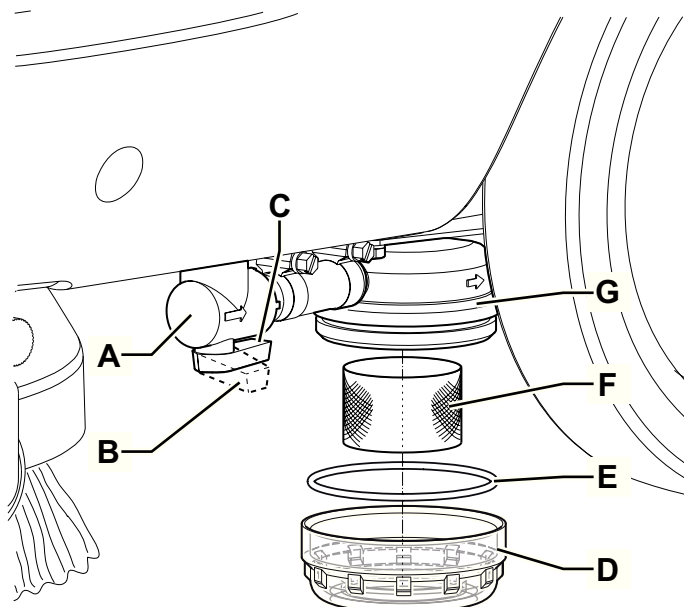

NOTĂ

Viteza utilajului alternează în funcție de tipul de podea care este curățat și de alegerea de a folosi peria sau tamponul. Dacă este necesar efectuați următoarea procedură.

1. Reglați viteza utilajului cu roata de mână (A, Fig. 41) conform procedurii următoare:
 - Rotiți-o în sensul invers acelor de ceasornic pentru a crește viteza utilajului.
 - Rotiți-o în sensul acelor de ceasornic pentru a descrește viteza utilajului.
2. Dacă este dificilă păstrarea direcției de deplasare drept înaintea a utilajului deoarece acesta deviază spre stânga sau spre dreapta, reglați roata manuală (40) rotind în sensul acelor de ceasornic sau în sens invers acelor de ceasornic.
3. Utilajul fiind gata de operare, efectuați testări manuale ale utilajului și alte ajustări.

REZOLVAREA PROBLEMELOR

Problemă	Cauză posibilă	Rezolvare
Motoarele nu pornesc.	Cablul de alimentare este defectuos sau deconectat de la rețeaua electrică.	Înlocuiți (*) sau conectați cablul.
	Comutatorul (26) este defect.	Înlocuiți. (*)
Motorul periei nu operează.	Butoanele (51) sunt defecte.	Înlocuiți. (*)
	Comutatorul (52) este defect.	Înlocuiți. (*)
Motorul sistemului de aspirare nu este pornit.	Comutatorul (53) este defect.	Înlocuiți. (*)
Aspirarea apei murdare est insuficientă.	Rezervorul pentru apă recuperată este plin.	Goliți.
	Grila de aspirare este înfundată sau plutitorul se închide.	Curățați grila și verificați plutitorul.
	Furtunul de aspirație este deconectat de la raclor au este defect.	Conectați.
	Raclorul este murdar sau lamele raclorului sunt uzate sau deteriorate.	Curățați raclorul sau schimbați lamele.
	Capacul rezervorului de recuperare nu este închis corect sau garnitura este deteriorată.	Verificați și/sau curățați suprafața de așezare sau înlocuiți garnitura de etanșare.
	Filtrul motorului sistemului de aspirare este murdar.	Curățați.
Debitul de soluție este insuficient.	Filtrul pentru soluție este murdar.	Curățați.
	Ventilul electromagnetic pentru soluție este defect.	Înlocuiți. (*)
Raclorul lasă urme pe pardoseală.	Există murdărie sub lamele raclorului.	Îndepărtați resturile.
	Lamele raclorului sunt uzate, tăiate sau rupte.	Înlocuiți lamele.

(*) Această procedură de întreținere trebuie efectuată de un Centru de service autorizat Nilfisk .

Pentru informații suplimentare, consultați Manualul de service, disponibil la orice Centru de service Nilfisk .

CASAREA

Apelați la un centru de recuperare a deșeurilor autorizat pentru casarea utilajului.

Înainte de casarea utilajului, demontați și separați următoarele materiale ce trebuie eliminate la deșeuri corespunzător conform legilor în vigoare:

- Perie
- Tampon
- Furtunurile și componentele din plastic
- Componentele electrice și electronice (*)

(*) Apelați la cel mai apropiat Centru Nilfisk în special la casarea componentelor electrice și electronice.

СОДЕРЖАНИЕ

ВВЕДЕНИЕ	2
НАЗНАЧЕНИЕ И СОДЕРЖАНИЕ РУКОВОДСТВА	2
НАЗНАЧЕНИЕ.....	2
ХРАНЕНИЕ ДАННОГО РУКОВОДСТВА	2
ЗАЯВЛЕНИЕ О СООТВЕТСТВИИ.....	2
ИДЕНТИФИЦИРУЮЩИЕ ДАННЫЕ	2
ДРУГИЕ СПРАВОЧНЫЕ РУКОВОДСТВА	2
ЗАПАСНЫЕ ЧАСТИ И ОБСЛУЖИВАНИЕ.....	2
ИЗМЕНЕНИЯ И УСОВЕРШЕНСТВОВАНИЯ	3
ЭКСПЛУАТАЦИОННЫЕ ВОЗМОЖНОСТИ	3
УСЛОВНЫЕ ОБОЗНАЧЕНИЯ.....	3
РАСПАКОВКА/ДОСТАВКА	3
ВИДИМЫЕ СИМВОЛЫ НА МАШИНЕ	3
СИМВОЛЫ, ИСПОЛЬЗУЕМЫЕ В ЭТОМ РУКОВОДСТВЕ	4
ОБЩИЕ УКАЗАНИЯ	4
ОПИСАНИЕ МАШИНЫ	6
СТРУКТУРА МАШИНЫ	6
РУЧКА С ПАНЕЛЬЮ УПРАВЛЕНИЯ	8
КОМПЛЕКТУЮЩИЕ/ОПЦИОНАЛЬНЫЕ УЗЛЫ.....	8
ТЕХНИЧЕСКИЕ ДАННЫЕ.....	9
СХЕМА ЭЛЕКТРОПРОВОДКИ.....	10
ИСПОЛЬЗОВАНИЕ	10
ПЕРЕД ВВОДОМ МАШИНЫ В ДЕЙСТВИЕ	11
ПУСК И ОСТАНОВКА МАШИНЫ.....	12
ЭКСПЛУАТАЦИЯ МАШИНЫ (ЧИСТКА/СУШКА).....	13
ТРАНСПОРТИРОВКА/ПАРКОВКА МАШИНЫ	14
ОПОРОЖНЕНИЕ БАЧКА	14
ПОСЛЕ ИСПОЛЬЗОВАНИЯ МАШИНЫ.....	15
СНЯТИЕ БАЧКА С ВОССТАНАВЛИВАЮЩЕЙ ВОДОЙ.....	15
ДЛИТЕЛЬНЫЙ ПРОСТОЙ МАШИНЫ	15
ПЕРВЫЙ ПЕРИОД ИСПОЛЬЗОВАНИЯ.....	15
ОБСЛУЖИВАНИЕ	16
ТАБЛИЦА ПЛАНОВОГО ОБСЛУЖИВАНИЯ	16
ОЧИСТКА ШВАБРЫ	17
ПРОВЕРКА И ЗАМЕНА СКРЕБКА ШВАБРЫ.....	17
ЧИСТКА ЩЕТКИ.....	18
ОЧИСТКА БАКА И ВАКУУМНОЙ СЕТКИ.....	18
ОЧИСТКА ФИЛЬТРА РАСТВОРА.....	19
РЕГУЛИРОВКА СКОРОСТИ МАШИНЫ	19
УСТРАНЕНИЕ НЕПОЛАДОК	20
УТИЛИЗАЦИЯ.....	20

ВВЕДЕНИЕ



ПРИМЕЧАНИЕ

Числа в скобках являются ссылками на компоненты, показанные в главе “Описание машины”.

НАЗНАЧЕНИЕ И СОДЕРЖАНИЕ РУКОВОДСТВА

Назначение данного Руководства состоит в том, чтобы предоставить Оператору всю необходимую информацию для правильного, безопасного и самостоятельного использования машины. Оно включает сведения о технических характеристиках машины, технике безопасности, работе с ней, хранении, обслуживании, запасных частях и утилизации. Перед выполнением любой процедуры на машине операторы и квалифицированные техники должны внимательно прочесть данное руководство. В случае сомнений в смысле инструкций и за любой дополнительной информацией обращайтесь в компанию Nilfisk .

НАЗНАЧЕНИЕ

Данное руководство предназначено для квалифицированных операторов и техников, чтобы провести обслуживание машины.

Операторы не должны выполнять работы, предназначенные для квалифицированных техников. Компания Nilfisk не несет ответственности за ущерб, причиненный в результате несоблюдения этого запрета.

ХРАНЕНИЕ ДАННОГО РУКОВОДСТВА

Руководство по эксплуатации и обслуживанию следует хранить около машины, в соответствующем футляре, вдали от жидкостей и других веществ, которые могут повредить его.

ЗАЯВЛЕНИЕ О СООТВЕТСТВИИ

Заявление о соответствии, входящее в комплект поставки машины, удостоверяет соответствие машины действующему закону.



ПРИМЕЧАНИЕ

Две копии оригинала заявления о соответствии стандартам прилагаются к документации машины.

ИДЕНТИФИЦИРУЮЩИЕ ДАННЫЕ

Модель машины и серийный номер указаны на табличке (1).

На той же табличке указаны код изделия и год изготовления.

Эти сведения понадобятся вам при заказе запасных частей для машины. Используйте следующую таблицу для записи идентификационных данных машины.

Модель МАШИНЫ
Код ИЗДЕЛИЯ
Серийный номер МАШИНЫ

ДРУГИЕ СПРАВОЧНЫЕ РУКОВОДСТВА

- Список запасных частей (поставляемых вместе с машиной)
- Руководство по обслуживанию (с которым можно ознакомиться в Сервисных Центрах компании Nilfisk)

ЗАПАСНЫЕ ЧАСТИ И ОБСЛУЖИВАНИЕ

Все необходимые работы по эксплуатации, обслуживанию и ремонту должны выполняться квалифицированным персоналом или Сервисными Центрами компании Nilfisk . Следует использовать только оригинальные запасные части и принадлежности.

Для обслуживания или заказа запасных частей обращайтесь в компанию Nilfisk и указывайте модель, код изделия и серийный номер машины.

ИЗМЕНЕНИЯ И УСОВЕРШЕНСТВОВАНИЯ

Nilfisk постоянно совершенствует свои изделия и оставляет за собой право вносить по своему усмотрению изменения и усовершенствования, не обязуясь применять их к машинам, которые были проданы раньше.

Любые модификации и/или дополнения принадлежностей должны быть одобрены и выполнены компанией Nilfisk .

ЭКСПЛУАТАЦИОННЫЕ ВОЗМОЖНОСТИ

Скруббер-сушилки предназначены для очистки (влажной очистки и сушки) гладкого и твердого пола в общественных местах или на предприятиях при условии безопасной эксплуатации квалифицированным оператором.

Запрещается использовать скруббер-сушилки для мытья ковров.

УСЛОВНЫЕ ОБОЗНАЧЕНИЯ

Направления вперед, назад, вправо или влево указываются относительно положения рук Оператора на руле машины во время управления ею (2).

РАСПАКОВКА/ДОСТАВКА

При распаковке машины тщательно следуйте инструкциям на упаковке.

После доставки машины проверьте, не были ли повреждены машина и упаковка в ходе транспортировки.

Если обнаруживаются явные повреждения, сохраните упаковку и предъявите ее Службе Перевозок, которая доставила машину. Немедленно свяжитесь с Перевозчиком для подачи рекламации о повреждении груза.

Вместе с машиной должны быть поставлены следующие позиции:

- Техническая документация:
 - Руководство по эксплуатации и обслуживанию скруббера-сушилки
 - Список запасных частей скруббера-сушилки

БЕЗОПАСНОСТЬ

Следующие символы обозначают потенциально опасные ситуации. Внимательно прочтите эти сведения и примите все необходимые меры защиты людей и имущества.

Для предотвращения травмирования необходимо внимание оператора машины. Никакие программы техники безопасности не могут быть эффективными без участия человека, ответственного за работу машины. Большинство несчастных случаев, которые происходят на предприятии при работе с машиной или ее перемещении, вызваны невыполнением простейших правил и несоблюдением элементарной осторожности. Осторожность и внимательность Оператора - лучшая защита от несчастных случаев и важнейший фактор успешного выполнения любой программы безопасности.

ВИДИМЫЕ СИМВОЛЫ НА МАШИНЕ

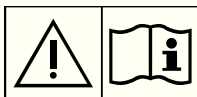

ОСТОРОЖНО!

Внимательно прочтите инструкции, прежде чем выполнять какие-либо действия с машиной.



ОСТОРОЖНО!

Не мойте машину под прямыми струями воды или струями под давлением.



ОСТОРОЖНО!

Не используйте машину на спусках под углом, превышающим спецификации.

СИМВОЛЫ, ИСПОЛЪЗУЕМЫЕ В ЭТОМ РУКОВОДСТВЕ

**ОПАСНО!**

Обозначает опасную для Оператора ситуацию с опасностью смертельного исхода.

**ОСТОРОЖНО!**

Обозначает потенциальный риск травмирования людей.

**ВНИМАНИЕ!**

Обозначает предостережение или замечание, связанное с важными или полезными функциями. Обратите внимание на абзацы, помеченные этим символом.

**ПРИМЕЧАНИЕ**

Обозначает примечание, связанное с важными или полезными функциями.

**КОНСУЛЬТАЦИЯ**

Обозначает необходимость обращения к "Руководству по эксплуатации и обслуживанию" перед выполнением любой процедуры.

ОБЩИЕ УКАЗАНИЯ

Отдельные предупреждения о потенциальном ущербе для людей и машины показаны ниже.

**ОПАСНО!**

- Перед выполнением каких-либо действий по техобслуживанию, ремонту, очистке или замене, поверните главные рубильники машины (26) в положение "0" и отсоедините штепсель от электрической сети.
- Только специально обученные лица должны использовать машину.
- При работе около электрических узлов запрещается носить какие-либо украшения.
- Запрещается вести работу под поднятой машиной, если она не закреплена на безопасных опорах.
- Не используйте машину около опасных, воспламеняющихся и/или взрывчатых порошков, жидкостей или паров: Эта машина не предназначена для сбора опасных порошков.

**ОСТОРОЖНО!**

- Внимательно прочтите все инструкции перед выполнением любой работы по обслуживанию или ремонту.
- Сетевой шнур машины заземлен, и соответствующая штепсельная вилка тоже заземлена. В случае неправильной работы или выхода из строя машины заземленное соединение снижает опасность поражения электрическим током.
- Штепсельная вилка сетевого шнура должна включаться в подходящую розетку, которая заземлена в соответствии с действующим законом.
- Неправильное подключение может стать причиной поражения электрическим током. Проконсультируйтесь у квалифицированного специалиста, чтобы быть уверенным в правильности заземления розетки.
- Не пытайтесь силой воткнуть штепсельную вилку сетевого шнура. Если штепсельная вилка сетевого шнура не вставляется в розетку, установите новую заземленную розетку с помощью квалифицированного специалиста.
- Перед подключением вилки сетевого шнура к электросети убедитесь, что частота и электрическое напряжение, указанные на табличке (1) с серийным номером машины, соответствуют показателям электросети.
- Не отключайте машину, держа за сетевой шнур. Для отключения от сети беритесь за штепсель, а не за шнур.
- Не касайтесь штепселя, шнура или машины мокрыми руками.
- Выключите все средства управления перед отключением от сети.
- Регулярно проверяйте силовой кабель на наличие повреждений, трещин, разрывов и следов износа. При необходимости замените его.
- Если кабель питания поврежден, его необходимо заменить на предприятии производителя или в авторизованном сервисном центре.
- Во избежание опасности, если сетевой шнур поврежден, обратитесь в Сервисный Центр Nilfisk или техническому специалисту.
- Не тяните и не носите машину, держа за сетевой шнур, и никогда не используйте сетевой шнур в качестве ручки. Не закрывайте дверь поверх сетевого шнура и не тяните его вокруг острых краев или углов. Не проводите машину по сетевому шнуру.
- Щетка не должна касаться сетевого шнура.
- Держите сетевой шнур вдали от нагретых поверхностей.
- Для снижения риска пожара, поражения электрическим током или травмы не оставляйте без присмотра машину, когда она подключена к сети. Отключайте машину от электросети, если она не используется и перед проведением технического обслуживания.

**ОСТОРОЖНО!**

- Как при работе, так и в нерабочем состоянии обязательно защищайте машину от солнца, дождя и непогоды. Храните машину в помещении в сухом месте. Машину следует эксплуатировать в сухих условиях, эксплуатация или хранение вне помещения в условиях высокой влажности запрещены.
- Перед использованием машины закройте все двери и/или крышки, как показано в руководстве пользователя.
- Машина не предназначена для использования лицами (включая детей) с ограниченными физическими, чувствительными и психическими возможностями, либо с недостаточным опытом и знаниями, если только их не контролирует или они прошли инструктаж по использованию машины, который провел человек, ответственный за их безопасность. Необходимо контролировать детей, чтобы они не играли с машиной.
- При работе рядом с детьми требуется особое внимание.
- Используйте машину только так, как показано в данном Руководстве. Используйте только принадлежности, рекомендованные Nilfisk.
- Тщательно проверяйте машину перед каждым использованием, всегда проверяйте правильную сборку компонентов. Если машина не собрана надлежащим образом, это может привести к получению травм и повреждению оборудования.
- Примите все необходимые меры, чтобы предотвратить захват движущимися частями машины волос, украшений и свободной одежды.
- Не используйте машину на спусках под углом, превышающим спецификации.
- Не используйте машину на наклонных поверхностях.
- Не наклоняйте машину более чем на угол, указанный на самой машине, во избежание потери устойчивости.
- Не используйте машину на особо запыленных участках.
- Используйте машину только в тех местах, где обеспечено надлежащее освещение.
- При использовании данной машины соблюдайте осторожность, чтобы не нанести вреда людям или объектам.
- Не допускайте столкновения машины со стеллажами или лесами, особенно если с них могут упасть предметы.
- Не ставьте контейнеры с жидкостью на машину, используйте соответствующий держатель баллона.
- Допустимая рабочая температура машины - от 0°C до +40°C.
- Допустимая температура хранения машины - от 0°C до +40°C.
- Допустимая влажность - от 30% до 95%.
- При использовании чистящих средств для пола следуйте инструкциям на упаковке этих средств.
- При работе с чистящими средствами для пола носите соответствующие перчатки и защитные средства.
- Не используйте машину в качестве транспортного средства.
- Чтобы не повредить пол, не оставляйте включенными щетки/прокладки, когда машина стоит.
- В случае пожара используйте порошковый, а не водяной огнетушитель.
- Не портите защитные ограждения машины и строго соблюдайте обычные указания по обслуживанию.
- Не позволяйте каким-либо объектам попадать в отверстия. Не используйте машину с засорившимися отверстиями. Всегда держите отверстия свободными от пыли, волос и других посторонних предметов, которые могут снизить поток воздуха.
- Не снимайте и не меняйте таблички и наклейки, расположенные на машине.
- Данную машину нельзя применять на дорогах и улицах.
- Соблюдайте меры предосторожности во время перевозки машины при температуре ниже точки замерзания. Вода в бачке с восстанавливающей водой или шлангах может замерзнуть и серьезно повредить машину.
- Используйте щетки и прокладки, поставляемые вместе с машиной или указанные в Руководстве пользователя. Использование других щеток или прокладок может снизить безопасность.
- В случае неисправности машины проверьте, не вызвана ли она отсутствием обслуживания. В случае необходимости обратитесь к уполномоченному специалисту или в авторизованный Сервисный Центр.
- Если машина
 - не работает должным образом
 - повреждена
 - имеет утечки воды или пены
 - осталась на улице в плохую погоду
 - намочла или попала в воду
 немедленно выключите ее и обратитесь в Сервисный Центр Nilfisk или к техническому специалисту.
- Если следует заменить какие-либо детали, требуйте у уполномоченного дилера или розничного продавца **ОРИГИНАЛЬНЫЕ** запасные части.
- Для обеспечения надлежащей и безопасной работы машины плановое обслуживание, описанное в соответствующей главе данного Руководства, должно выполняться уполномоченными сотрудниками или авторизованным Сервисным Центром.
- Не мойте машину под прямым напором воды или едкими веществами.
- Выводите машину из эксплуатации следует в соответствии с правилами утилизации, поскольку она содержит вредные или токсичные материалы (электронные компоненты и т.д.), утилизация которых, согласно стандартам, должна производиться в специальных центрах (см. главу "Утилизация").

ОПИСАНИЕ МАШИНЫ

СТРУКТУРА МАШИНЫ

- | | |
|--|---|
| <ol style="list-style-type: none"> 1. Табличка с серийным номером/техническими данными/сертификацией соответствия 2. Ручка управления 3. Панель управления 4. Стопорный/пропускной клапан тока раствора 5. Электромагнитный клапан раствора 6. Крышка восстановительного бачка 7. Заднее вспомогательное колесо для транспортировки/парковки 8. Центральные колеса на закрепленной оси 9. Щетка/прокладка 10. Платформа щетки/прокладкодержателя 11. Швабра 12. Маховики держателя швабры 13. Скребок передней швабры 14. Скребок задней швабры 15. Крепежные пружины скребка швабры 16. Спускной шланг восстанавливающей воды 17. Скоба спускного шланга восстанавливающей воды 18. Спускной шланг для раствора с отметками уровня 19. Педаль опускания швабры | <ol style="list-style-type: none"> 20. Фильтр раствора 21. Сетевой шнур 22. Вакуумный шланг швабры 23. Устройство для транспортировки/парковки 23a. Устройство для транспортировки/парковки (зацепленное) 23b. Устройство для транспортировки/парковки (отцепленное) 24. Позиционирующий шплинт устройства транспортировки/парковки 25. Пробка спускного шланга восстанавливающей воды 26. Главный выключатель 27. Бачок с восстанавливающей водой 28. Бачок для раствора 29. Держатель баллона |
|--|---|

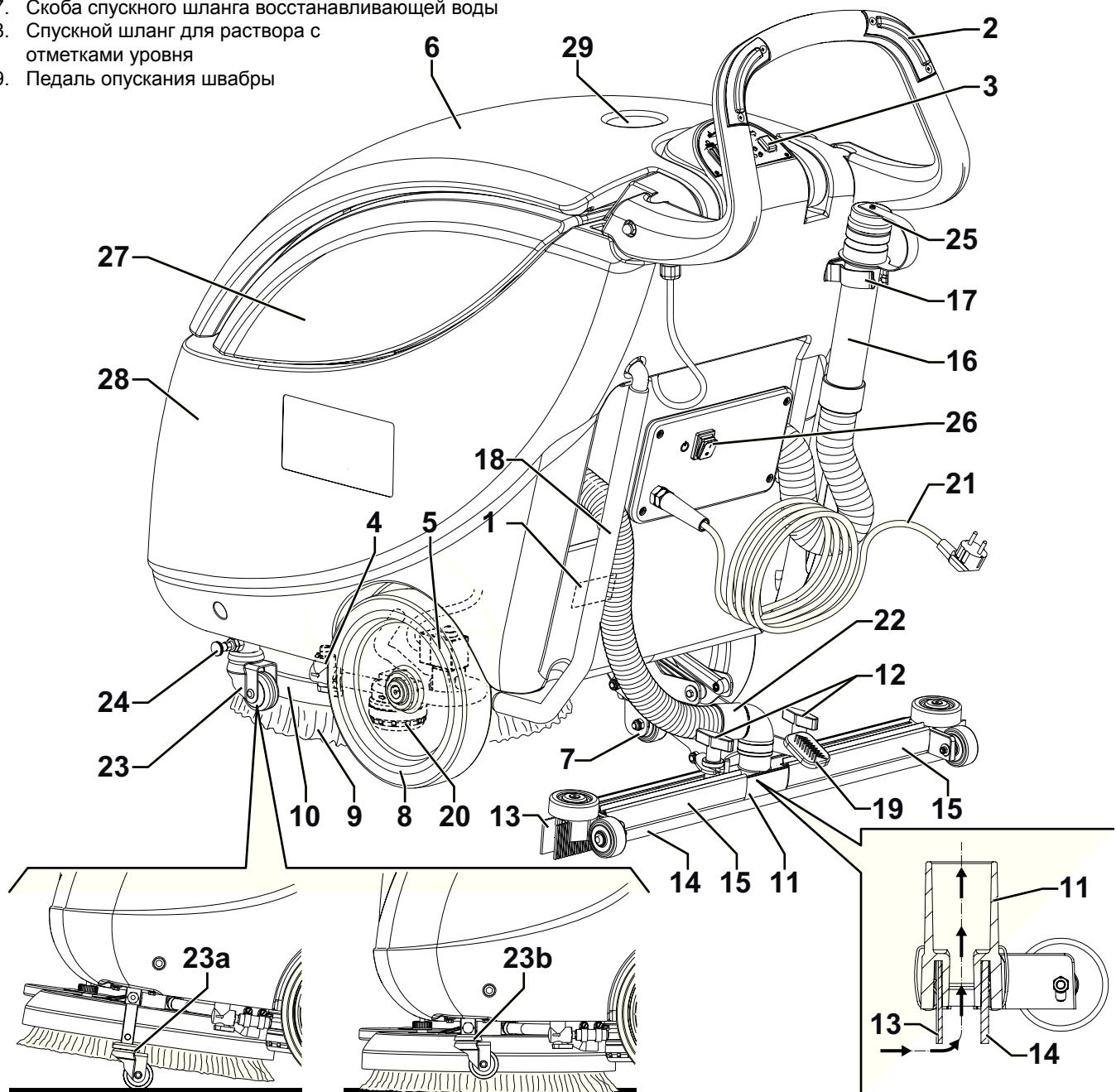

P100648

СТРУКТУРА МАШИНЫ (продолжение)

- 31. Крышка бачка с восстанавливающей водой (открытое положение)
- 32. Уплотнение крышки бачка с восстанавливающей водой
- 33. Опора передней щетки/прокладкодержателя
- 34. Отсек бачка с восстанавливающей водой

- 35. Наливная горловина бачка для раствора
- 36. Вакуумная сетка с автоматической запорно-выпускной системой
- 37. Предохранительный клапан для открытия крышки
- 38. Двигатель вакуумной системы
- 39. Двигатель щетки/держателя прокладки
- 40. Маховик регулировки прямолинейного движения машины вперед
- 41. Маховик регулировки скорости движения машины вперед
- 42. Щетка
- 43. Прокладкодержатель
- 44. Прокладку
- 45. Направление поворота щетки
- 46. Поднятая швабра

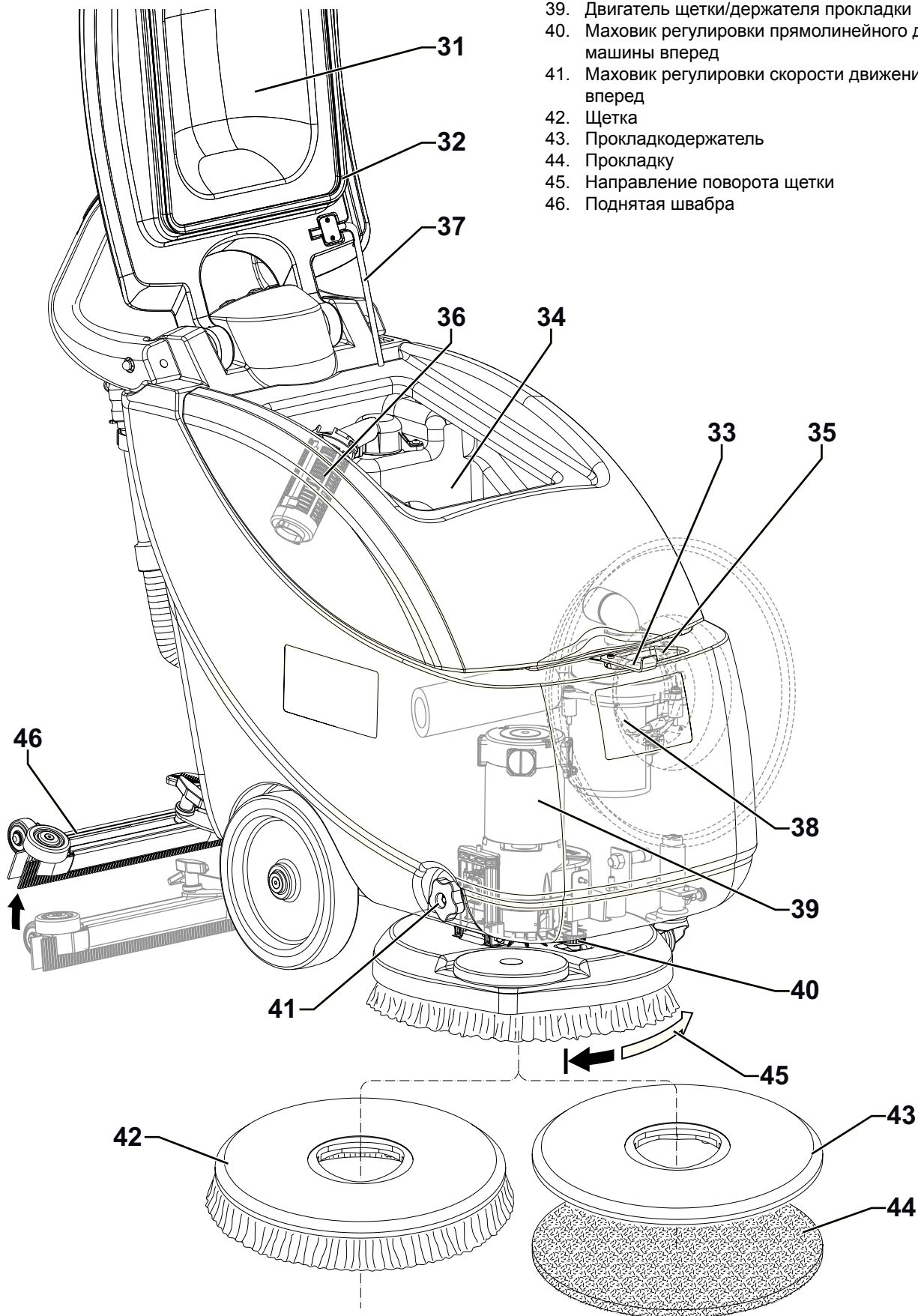

РУЧКА С ПАНЕЛЬЮ УПРАВЛЕНИЯ

51. Кнопка включения щетки
 52. Переключатель выпуска щетки/держателя прокладки
 53. Выключатель двигателя вакуумной системы
 54. Кнопка включения тока воды Нажать, чтобы налить необходимое количество, как показано светодиодом (55).
 55. Светодиодные индикаторы расхода раствора
 – Светодиод 1 горит: Минимальный поток раствора
 – Светодиод 2 горит: Средний поток раствора
 – Светодиод 3 горит: Максимальный поток раствора.
 – Светодиод выключен. Поток раствора перекрыт.

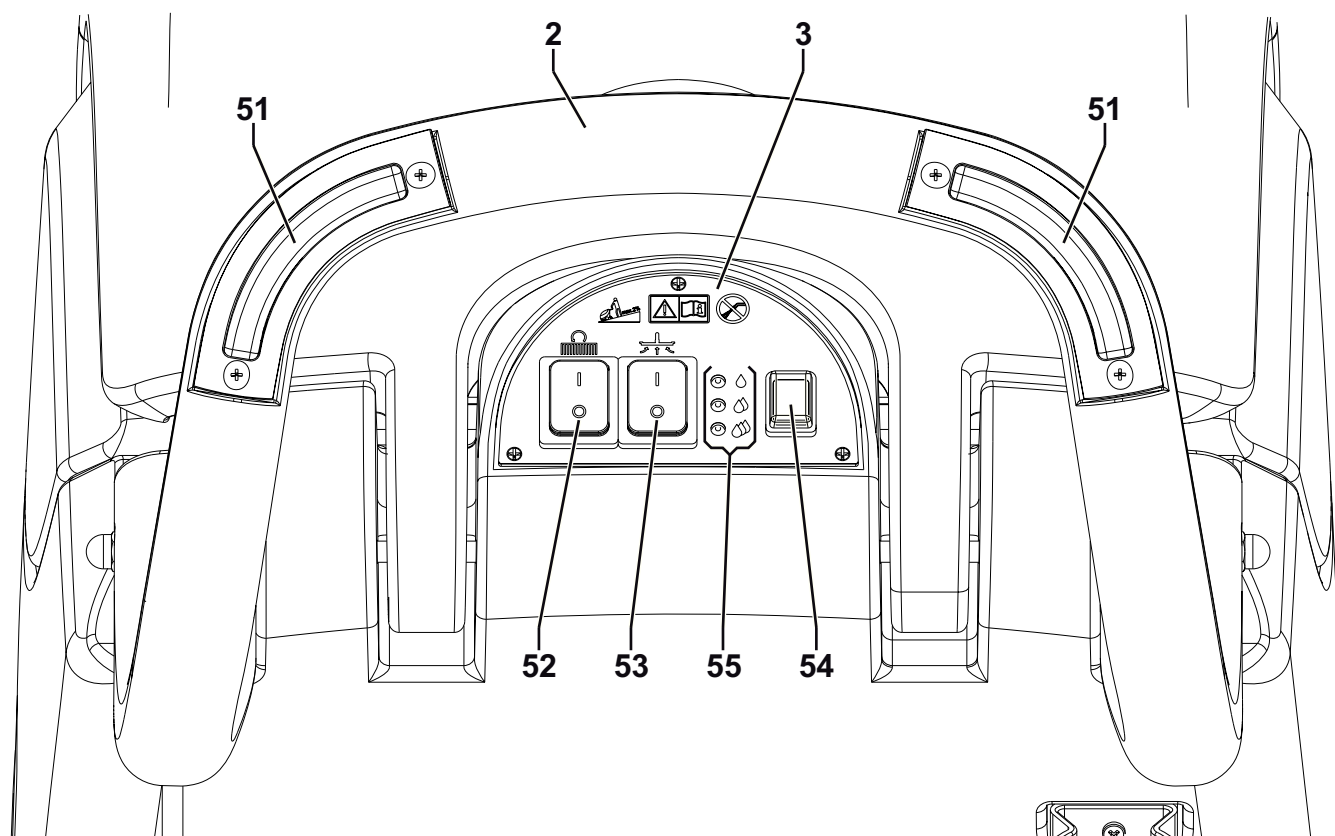

P100650

КОМПЛЕКТУЮЩИЕ/ОПЦИОНАЛЬНЫЕ УЗЛЫ

В дополнение к стандартным компонентам машина для особых областей применения может быть оборудована следующими принадлежностями и узлами:

- Щетки/прокладки из различных материалов
- Противовес

За дополнительными сведениями о принадлежностях и опциональных узлах обращайтесь к авторизованному Розничному продавцу.

ТЕХНИЧЕСКИЕ ДАННЫЕ

Модель	Scrubtec 343.2 E
Длина машины	1 115 мм
Ширина машины со шваброй	720 мм
Ширина машины без швабры	570 мм
Высота машины	1 050 мм
Вес с пустыми бачками	65 кг.
Масса-брутто автомобиля (GVW)	126 кг.
Вес с упаковкой	98 кг.
Противовес (опционально)	33 кг
Минимальный радиус поворота	750 мм
Ширина зоны очистки	430 мм
Диаметр центрального колеса	250 мм
Диаметр щетки/прокладки	430 - 432 мм
Давление заднего колеса на пол	1,3 Н/мм ²
Давление щетки/прокладки с полным бачком и опущенной шваброй	48 кг
Создаваемый вакуум	1 300 ммН ₂ О
Мин./макс. расход раствора	0,4 - 1,6 литра/мин.
Скорость вращения двигателя щетки/прокладкодержателя	150 об./мин.
Уровень давления звука на рабочем месте (ISO 11201, ISO 4871, EN 60335-2-72) (LpA)	70 дБ(А) ± 3 дБ(А)
Уровень давления звука машины (ISO 3744, ISO 4871, EN 60335-2-72) (LwA)	87 дБ(А)
Уровень вибрации руки оператора (ISO 5349-1, EN 60335-2-72)	< 2,5 м/сек. ²
Максимальный угол подъема при работе	2%
Емкость бачка для раствора	31 литров
Емкость бачка с восстанавливающей водой	30 литров
Класс защиты	X4
Класс защиты (электрический)	I
Мощность мотора вакуумной системы	550 В
Мощность моторов держателей щеток/прокладкодержателей	1.100 Вт.
Напряжение электрической системы	230 В - 50 Гц
Общая потребляемая мощность	1,6 кВт

СХЕМА ЭЛЕКТРОПРОВОДКИ

Кнопка

EB1	Электронная контрольная панель
EBLED	Электронная плата светодиода
EV1	Электромагнитный клапан мощного средства
F1	Плавкий предохранитель сигнальной цепи
LDA	Зеленый светодиод
LDB	Зеленый/желтый светодиод.
LDC	Зеленый/красный светодиод.
M1	Мотор щеток
M2	Двигатель вакуумной системы
SW0	Главный выключатель
SW1	Переключатель щетки
SW2	Переключатель вакуумной системы
SW3	Кнопка скорости подачи моющего средства
SW4,5	Кнопка включения щетки

Цветовые коды

BK	Черный
BU	Синий
BN	Коричневый
GN	Зеленый
GY	Серый
OG	Оранжевый
PK	Розовый
RD	Красный
VT	Фиолетовый
WH	Белый
YE	Желтый

EB1

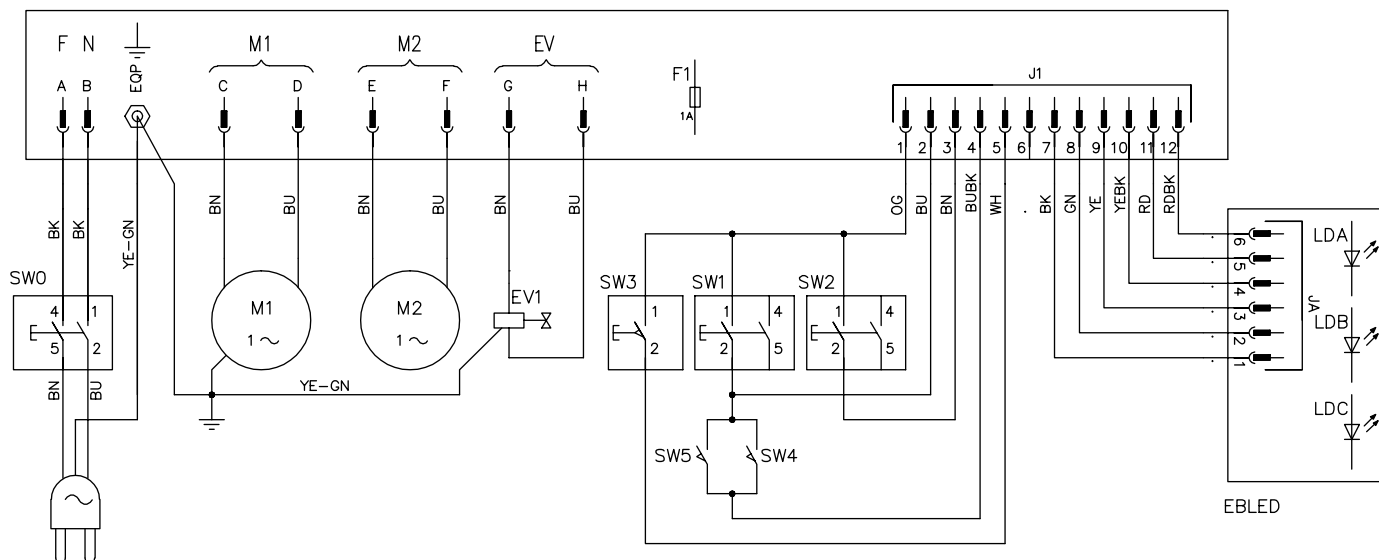

P100657

ИСПОЛЬЗОВАНИЕ



ОСТОРОЖНО!

В некоторых местах на машине имеются наклейки с символами:

- ОПАСНО
- ОСТОРОЖНО
- ВНИМАНИЕ
- КОНСУЛЬТАЦИЯ

При знакомстве с настоящим Руководством, оператор должен уделять особое внимание значению символов, указанных на табличках (см. параграф Визуальные символы на машине).

Не закрывайте эти таблички и сразу же заменяйте их в случае повреждения.

ПЕРЕД ВВОДОМ МАШИНЫ В ДЕЙСТВИЕ

Установка щетки или прокладкодержателя



ПРИМЕЧАНИЕ

Используйте щетку (42) или прокладкодержатель (43 и 44) в соответствии с типом очищаемого пола.

1. Вставьте позиционирующий шплинт (24) и расцепите устройство транспортировки/парковки (23b).
2. Поднимите платформу щетки/прокладкодержателя (10), передвинув ручку управления (2).
3. Расположите щетку (42) или прокладкодержатель (43 и 44) под платформой.
4. Опустите платформу (10) с помощью ручки управления (2).
5. Подключите вилку шнура питания (21) к электросети.
6. Поверните переключатель (62) в положение "I".
7. Нажмите на кнопку включения (51), чтобы зафиксировать щетку/прокладкодержатель на платформе приводной ступицы (10). В случае необходимости повторяйте эту процедуру, пока не удастся зацепить щетку/держатель прокладок.

Имеющиеся щетки и соответствующие руководства по их применению (в качестве рекомендаций)

	Модели	MIDLITE GRIT 180	MIDGRIT 240	PROLITE	UNION MIX
Общая чистка	Бетон				
	Бетонно-мозаичный пол				
	Керамические плитки/бутовый камень				
	Мрамор				
	Виниловые плитки				
	Резиновые плитки				
Полировка	Резиновые плитки				
	Мрамор				
	Виниловые плитки				

Установка швабры

8. Установите швабру (11) и закрепите ее с помощью маховиков (12), затем подсоедините к ней вакуумный шланг (22).

Наполнения бачка для раствора



ВНИМАНИЕ!

Используйте только слабо пенящиеся и не воспламеняемые чистящие средства, предназначенные для использования в автоматических чистящих машинах.



ОСТОРОЖНО!

При использовании чистящих средств для пола следуйте инструкциям на упаковке этих средств. При работе с чистящими средствами для пола носите соответствующие перчатки и защитные средства.

9. С помощью наливной горловины (35) наполните бачок (28) раствором, пригодным для выполняемой работы. Не наполняйте бачок для раствора полностью - оставьте несколько сантиметров от края. Всегда следуйте инструкциям по подготовке раствора, приведенным на упаковке химического вещества. Температура раствора не должна превышать 40°C.

ПУСК И ОСТАНОВКА МАШИНЫ

Пуск машины

1. Подготовьте машину, как показано в предыдущем разделе.
2. Откатите машину на место работы, толкая ее руками за ручку управления (2).
3. Подключите вилку шнура питания (21) к электросети.



ОСТОРОЖНО!

Перед подключением вилки сетевого шнура к электросети убедитесь, что частота и электрическое напряжение, указанные на табличке (1) с серийным номером машины, соответствуют показателям электросети.

4. Включите машину, повернув основной переключатель (26) в положение "1".
5. Опустите швабру (11) с помощью педали (19).
6. Поверните главный выключатель (52) в положение "1", чтобы включить двигатель щетки.
7. Поверните выключатель (53) в положение "1", чтобы включить двигатель вакуумной системы.
8. Нажмите на кнопку подачи потока раствора (54) для изменения количества раствора. Зеленый светодиод (55) обозначает количество потока в соответствии со следующей таблицей:

Светодиод горит (55)				
Настройка	Минимальный поток раствора	Средний поток раствора	Максимальный поток раствора.	Поток раствора перекрыт.

9. Для начала очистки/осушки, положите руки на рукоятку (2) и нажмите на кнопку включения и одновременно на рычаги включения щетки (51).

Остановка машины

10. Выпустите щетку, нажав на кнопку (51).
11. Поверните выключатель (53) в положение "0", чтобы выключить двигатель вакуумной системы.
12. Поверните выключатель (53) в положение "0", чтобы выключить двигатель щетки.
13. Включите машину, повернув основной переключатель (26) в положение "0".
14. Отсоедините шнур питания (21) от электросети и намотайте его на держатель.
15. Установите фиксирующий штифт (24) и включите парковочное устройство машины (23а), чтобы щетки/прокладкодержатели были подняты (см. рис. 3).
16. Убедитесь, что машина заблокирована от произвольного движения.



ПРИМЕЧАНИЕ

Каждый раз, когда машина отключается, программа потока раствора автоматически переходит на программу для минимизации уровня, сокращая расход воды.

Подъем швабры

Поднимите швабру, как показано ниже:

1. Обхватите рукоятку (2), и опустите ее пока заднее колесо (7) не коснется пола (А, рис. 1), а затем поднимите швабру (В).



Рис. 1

P100642

ЭКСПЛУАТАЦИЯ МАШИНЫ (ЧИСТКА/СУШКА)

1. Запустите машину, как показано в предыдущем разделе.
2. Держа обе руки на ручке управления (2), выведите машину и начните чистку/сушку пола.
3. Если необходимо, отрегулируйте количество раствора с помощью кнопки (54).

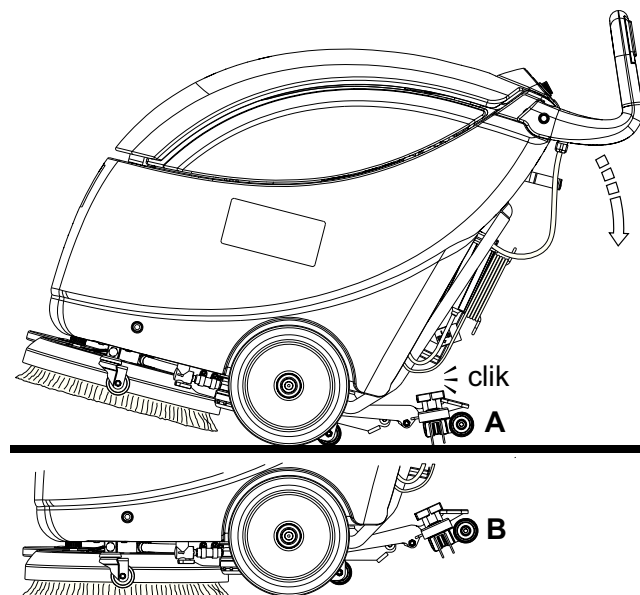
**ВНИМАНИЕ!**

Во избежание повреждения поверхности пола не используйте щетку без раствора. Если машина не работает, остановите щетку/прокладкодержатель, отпустив рычаги (51).

**ВНИМАНИЕ!**

Прежде чем поднимать щетку/прокладку, выключите ее, отпустив рычаги (51).

**ПРИМЕЧАНИЕ**

Для правильного подметания/сушки полов по краям стен Nilfisk рекомендует подъезжать к стенам правой стороной машины, как показано на рисунке 2.



Рис. 2

P100643

Регулировка скорости машины

4. Скорость машины варьируется в зависимости от типа очищаемого пола и выбранного средства очистки: щетки или прокладки. Если необходимо, можно отрегулировать скорость машины в соответствии с порядком действий, описанном в главе "Техобслуживание".

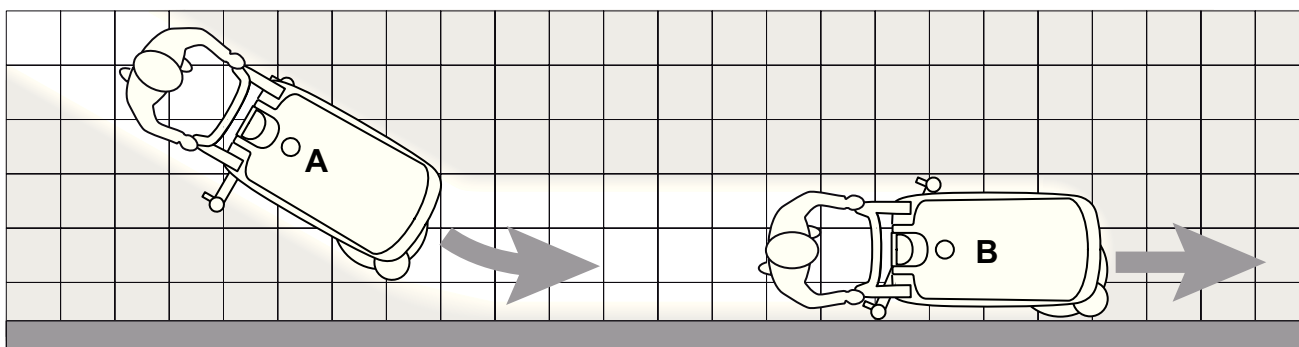
ТРАНСПОРТИРОВКА/ПАРКОВКА МАШИНЫ

Для транспортировки/парковки машины выполните следующие действия.

1. Включите машину, повернув основной переключатель (26) в положение "0".
2. Отсоедините шнур питания (21) от электросети и намотайте его на держатель.
3. Поднимите швабру (46).
4. Установите фиксирующий штифт (24) и включите парковочное устройство машины (23а), чтобы щетки/прокладкодержатели были подняты (см. рис. 3).
5. Удерживая машину в этом положении, подтолкните ее к месту транспортировки/парковки.
6. Чтобы по окончании работы не тянуть щетку/прокладку по полу и не оставлять мокрые следы, снимите щетку/прокладку с платформы с помощью выпускного устройства (описание этого действия см. в следующем разделе), затем установите ее на опору (33).



Рис. 3

P100644

Снятие щетки или прокладкодержателя

Поднимите платформу щетки/держателя прокладки следующим образом.

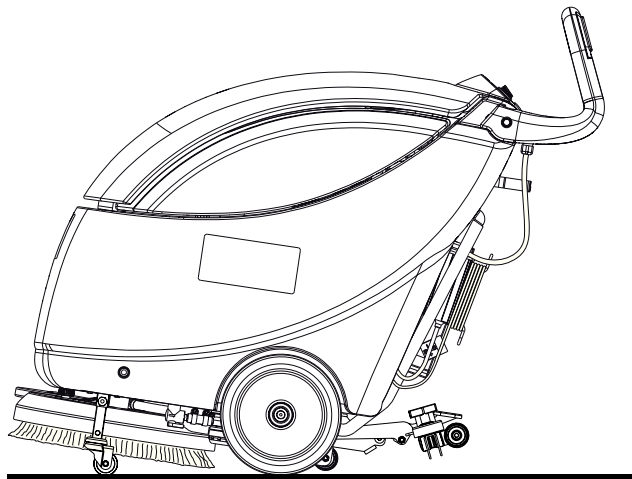
1. Подключите вилку шнура питания (21) к электросети.
2. Включите машину, повернув основной переключатель (26) в положение "1".
3. Поверните переключатель (52) в положение "1".
4. Поднимите платформу щетки/прокладкодержателя (10), передвинув ручку управления (2).
5. Нажмите на кнопку (51) 3 раза подряд, затем подождите, пока щетки запустятся и остановятся, выйдя из отсека.
6. Поверните главный выключатель (52) в положение "0".
7. Включите машину, повернув основной переключатель (26) в положение "0".
8. Отсоедините шнур питания (21) от электросети и намотайте его на держатель.

ОПОРОЖНЕНИЕ БАЧКА

Автоматическая поплавковая запорная система (36) отключает вакуумную систему сразу после заполнения бачка для отработанной воды (27).

Отключение вакуумной системы за счет наполнения бачка с восстанавливающей водой сигнализируется повышением шума двигателя вакуумной системы. Кроме того, прекращается сушка пола.



ВНИМАНИЕ!

Если вакуумная система случайно отключилась (например, когда включается поплавок из-за внезапного движения машины), то для возобновления работы: выключите вакуумную систему, повернув рукоятку (53) в положение "0", затем откройте крышку (31) и проверьте, чтобы поплавок внутри решетки (36) опустился до уровня воды. Затем закройте крышку бачка (6) и включите вакуумную систему, повернув рукоятку (53) в положение "1".

Когда бачок для отработанной воды (27) заполнится, опорожните его следующим образом.

Опорожнение бачка с восстанавливающей водой

1. Включите машину, повернув основной переключатель (26) в положение "0".
2. Отсоедините шнур питания (21) от электросети и намотайте его на держатель.
3. Поднимите швабру (46).
4. Отгоните машину в назначенное место для утилизации отходов.
5. Вставьте позиционирующий шплинт (24) и поднимите щетку/прокладкодержатель, зацепив устройство транспортировки/парковки (23а).
6. Опорожните бачок с восстанавливающей водой (27) с помощью шланга (16). Затем промойте бачок чистой водой.

Опорожнение бачка для раствора

Выполните шаги с 1 по 4.

7. Опорожните бачок для раствора (28) с помощью шланга (18).
8. Затем промойте бачок чистой водой.

ПОСЛЕ ИСПОЛЬЗОВАНИЯ МАШИНЫ

После работы, прежде чем покинуть машину:

1. Снимите щетки/держатель прокладки, как указано в разделе Транспортировка/парковка машины.
2. Отсоедините шнур питания (21) от электросети и намотайте его на держатель.
3. Опорожните бачки (27 и 28), как описано в предыдущем абзаце.
4. Проведите ежедневное техобслуживание (см. главу "Техобслуживание").
5. Храните машину в сухом и чистом месте, подняв или сняв щетку/держатель прокладки и швабру.

СНЯТИЕ БАЧКА С ВОССТАНАВЛИВАЮЩЕЙ ВОДОЙ

Для проведения проверки и техобслуживания может потребоваться снятие бачка с восстанавливающей водой (27), как показано ниже.

1. Опорожните бачок с восстанавливающей водой (27), как показано в соответствующем разделе.
2. Выведите машину на горизонтальную поверхность.
3. Убедитесь, что сетевой шнур (21) отсоединен от сети электропитания.
4. Отсоедините вакуумный шланг (22) от швабры (11).
5. Отсоедините спускной шланг восстанавливающей воды (16) от скобы (17).
6. Откройте крышку (6).
7. Захватите бачок с восстанавливающей водой (А, Рис. 4) в зоне (В) и слегка сполосните его.
8. Отсоедините вакуумный шланг (С) от бачка, затем снимите бачок (А) с шлангами (D) и (E).



Рис. 4

P100641

ДЛИТЕЛЬНЫЙ ПРОСТОЙ МАШИНЫ

Если машиной не собираются пользоваться в течение более 30 дней, сделайте следующее:

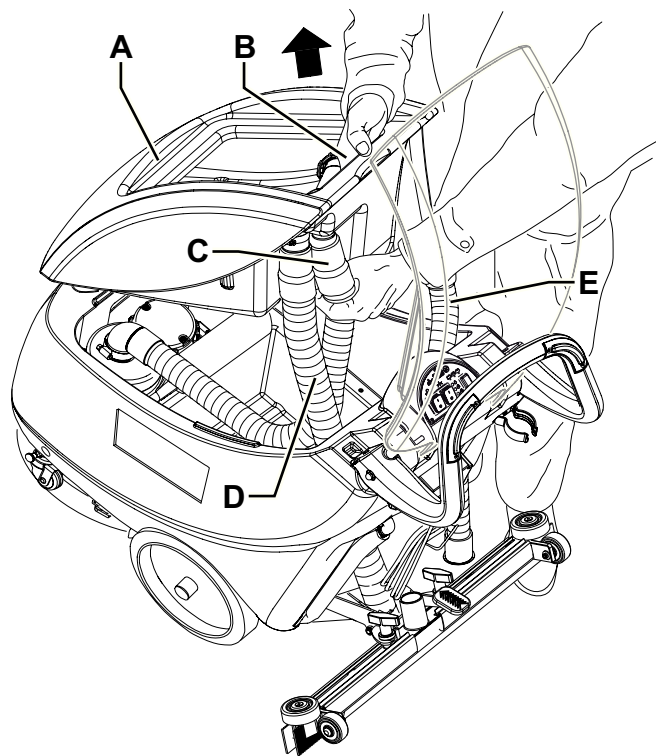
1. Выполните процедуры, описанные в разделе "После работы с машиной".
2. Храните машину в чистом и сухом месте.

ПЕРВЫЙ ПЕРИОД ИСПОЛЬЗОВАНИЯ

Спустя первые 8 часов проверьте надлежащую затяжку крепежа и соединительных деталей машины. Проверьте видимые детали на целостность и утечку.

ОБСЛУЖИВАНИЕ

Длительный срок службы машины и ее максимальная безопасность в эксплуатации обеспечиваются правильным и регулярным обслуживанием.

Следующий график содержит данные о плановом обслуживании. Указанные интервалы могут отличаться в зависимости от конкретных рабочих условий, которые определяются сотрудником, ответственным за техническое обслуживание.



ОСТОРОЖНО!

Техобслуживание должно проводиться при отключенной машине и сетевом шнуре, отсоединенном от сети.

Кроме того, следует тщательно соблюдать указания, приведенные в главе “Безопасность”.

Все плановые или внеочередные работы по обслуживанию должны выполняться квалифицированным персоналом или авторизованным Сервисным Центром.

В данном руководстве описаны лишь более простые и обычные процедуры обслуживания.



ПРИМЕЧАНИЕ

Сведения о других процедурах обслуживания, указанных в “Таблице Планового Обслуживания”, можно найти в специальном “Руководстве по Обслуживанию”, которое имеется в любом Сервисном Центре.

ТАБЛИЦА ПЛАНОВОГО ОБСЛУЖИВАНИЯ

Процедура	Ежедневно после использования машины	Еженедельно	Каждые шесть месяцев	Раз в год
Очистка швабры				
Чистка щетки				
Очистка бака и вакуумной сетки				
Проверка сетевого шнура				
Проверка и замена скребка швабры				
Очистка фильтра раствора				
Проверка натяжения винтов и гаек			(1)	
Проверка и замена угольной щетки двигателя вакуумной системы				(2)

(1) И после первых 8 часов работы.

(2) Данная операция техобслуживания выполняется авторизованным Сервисным Центром Nilfisk .

ОЧИСТКА ШВАБРЫ**ПРИМЕЧАНИЕ**

Швабра должна быть чистой, а ее скребки в хорошем состоянии для нормальной сушки.

**ОСТОРОЖНО!**

При чистке швабры рекомендуется надевать защитные перчатки, так как там могут оказаться острые обломки.

1. Выведите машину на горизонтальную поверхность.
2. Убедитесь, что сетевой шнур (21) отсоединен от сети электропитания.
3. Опустите швабру с помощью педали (19).
4. Отсоедините вакуумный шланг (22) от швабры.
5. Ослабьте маховики (12) и снимите швабру (11).
6. Вымойте и очистите швабру. В частности, очистите отсеки (А, Рис. 5) и отверстие (В) от грязи и мусора.
7. Проверьте передний скребок (С) и задний скребок (D) на предмет их целостности, отсутствия порезов и разрывов; в случае необходимости замените их (см. порядок действий в следующем разделе).
8. Установите детали, действуя в обратном порядке.

ПРОВЕРКА И ЗАМЕНА СКРЕБКА ШВАБРЫ

1. Очистите швабру согласно описанию в предыдущем разделе.
2. Проверьте края переднего (Е, Рис. 5) и заднего скребков (I) на одном уровне по всей их длине; в случае необходимости отрегулируйте их высоту, как описано ниже:
 - Удалите крепежные пружины (F), затем отрегулируйте передний (С) и задний (D) скребки.
 - Установите крепежные пружины на передний и задний скребки.
3. Проверьте передний (С) и задний скребки (D) на целостность, наличие порезов и разрывов; если необходимо замените их, как показано ниже. Также проверьте передний угол (H) заднего скребка на предмет износа. Если он изношен, переверните скребок, чтобы заменить изношенный угол другим (G), если он в нормально состоянии. Если и другие углы изношены, замените скребок в следующем порядке:
 - Удалите крепежные пружины (F), затем отрегулируйте (или переверните) задний (D) скребок.
 - Установите крепежные пружины на передний и задний скребки.
4. Установите швабру (11) и закрутите маховики (12).
5. Присоедините вакуумный шланг (22) к швабре (11).



Рис. 5

P100629

ЧИСТКА ЩЕТКИ**ОСТОРОЖНО!**

При чистке щвабры рекомендуется надевать защитные перчатки, так как там могут оказаться острые обломки.

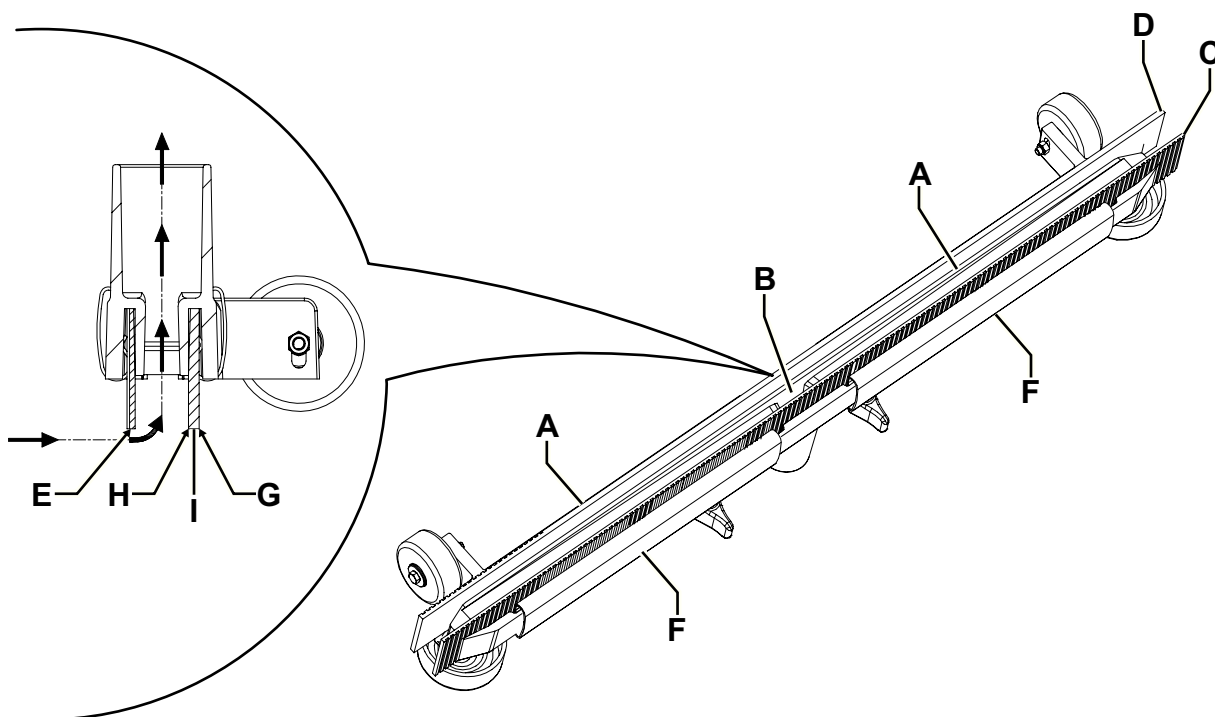
1. Снимите щетки, как указано в разделе Транспортировка/парковка машины.
2. Вставьте позиционирующий шплинт (24) и расцепите устройство транспортировки/парковки (23b).
3. Очистите щетку с помощью воды и моющего средства.
4. Проверьте щетину щетки на предмет ее целостности и износа. Если необходимо, замените щетку.

ОЧИСТКА БАКА И ВАКУУМНОЙ СЕТКИ

1. Отгоните машину в назначенное место для утилизации отходов.
2. Убедитесь, что сетевой шнур (21) отсоединен от сети электропитания.
3. Откройте крышку (31), затем очистите и промойте чистой водой ее, бачки (27 и 28) и вакуумную решетку (36). Спустите воду из бачков с помощью сливного шланга (16) и шланга (18).
4. Если необходимо, освободите фиксаторы (B, Рис. 6) и откройте решетку (A); восстановите поплавков (C), очистите все компоненты и затем установите их заново.
5. Проверьте, цела ли прокладка крышки бачка с восстанавливающей водой (D).

**ПРИМЕЧАНИЕ**

Прокладка (D) создает в бачке вакуум, необходимый для всасывания восстанавливающей воды.

В случае необходимости замените прокладку (D), удалив ее из корпуса (E). При установке новой прокладки сделайте так, чтобы ее стык (F) находился в задней центральной области, как показано на рисунке.

6. Проверьте целостность и уплотнительные свойства базовой поверхности (D) прокладки (G).
7. Закройте крышку бачка с восстанавливающей водой (6).



Рис. 6

P100645

ОЧИСТКА ФИЛЬТРА РАСТВОРА

1. Выведите машину на горизонтальную поверхность.
2. Убедитесь, что сетевой шнур (21) отсоединен от сети электропитания.
3. Закройте кран раствора (A, Рис. 7) под машиной перед задним левым колесом. Кран (A) закрыт, когда находится в положении (B), и открыт, когда находится в положении (C).
4. Снимите прозрачную крышку (D) и уплотнитель (E), затем снимите сетку (F) фильтра. Очистьте и установите их на стойке (G).

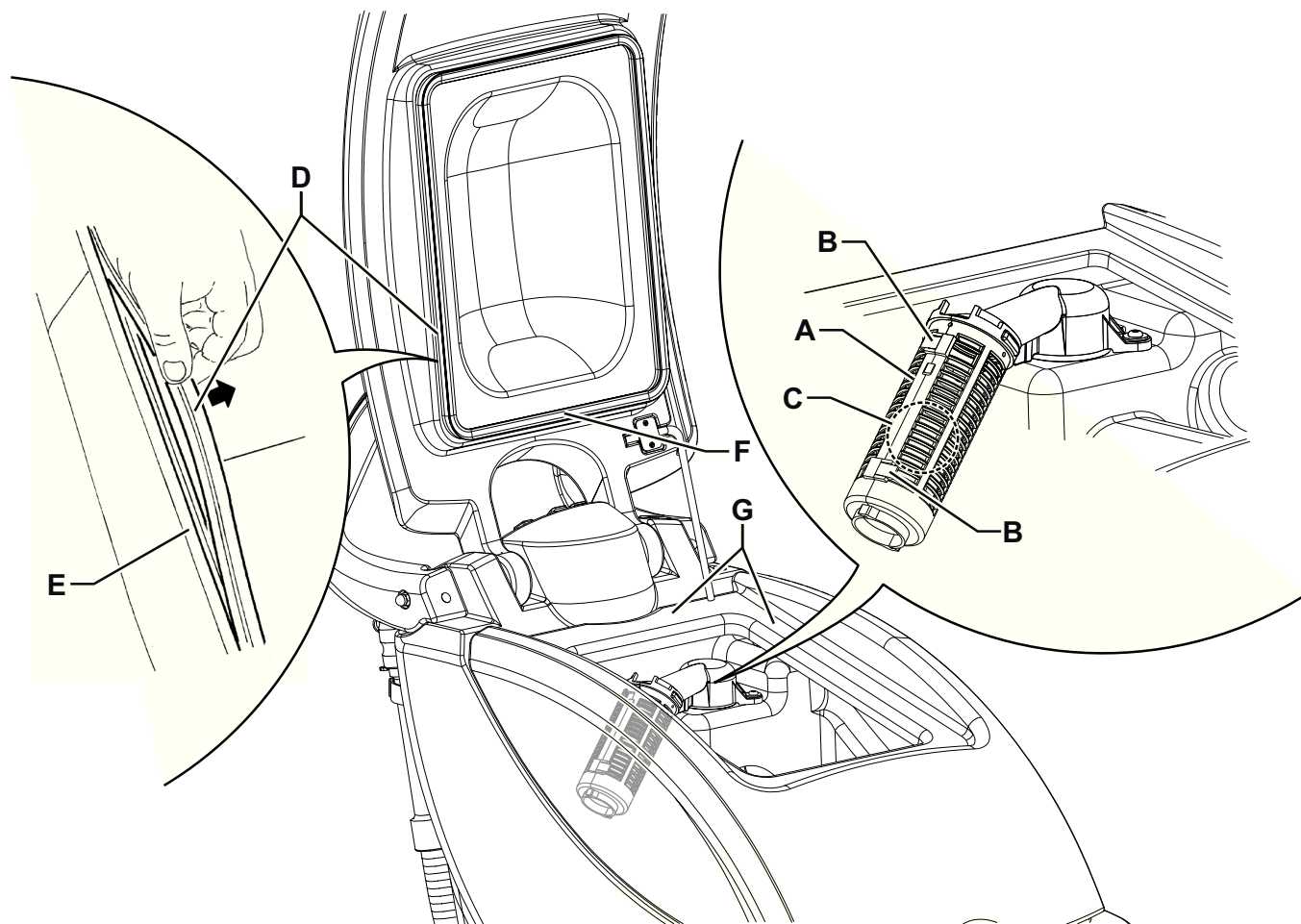
**ПРИМЕЧАНИЕ**

Установите надлежащим образом уплотнитель (E) и сетку (F) на крышке (D) и опоре (G).

5. Откройте кран (A), повернув его в положение (C).



Рис. 7

P100646

РЕГУЛИРОВКА СКОРОСТИ МАШИНЫ**ПРИМЕЧАНИЕ**

Скорость машины варьируется в зависимости от типа очищаемого пола и выбранного средства очистки: щетки или прокладки.

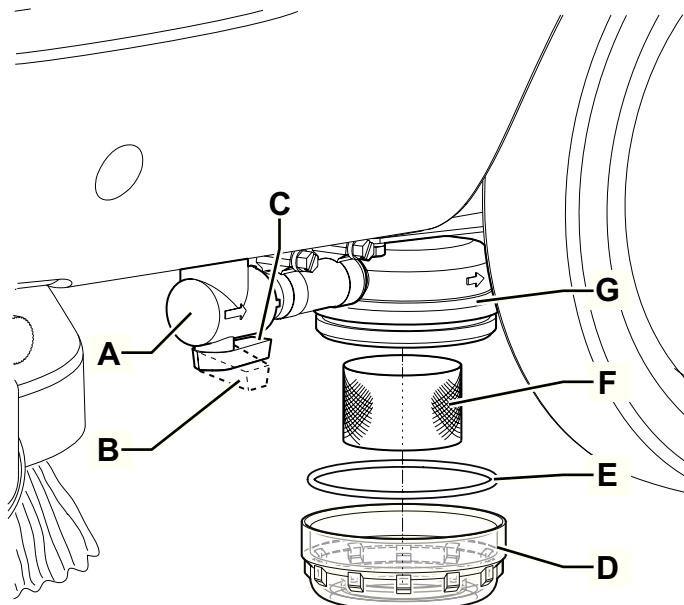
В случае необходимости выполните следующую процедуру.

1. Отрегулируйте скорость машины с помощью маховика (41) согласно следующей процедуре:
 - Поверните его против часовой стрелки, чтобы увеличить скорость машины.
 - Поверните его по часовой стрелке, чтобы уменьшить скорость машины.
2. В случае трудностей с поддержанием прямого движения машины из-за ее отклонения влево или вправо отрегулируйте маховик (40), повернув его по или против часовой стрелки.
3. Когда машина готова к эксплуатации, проведите тесты на машине вручную и другие регулировки, если необходимы.

УСТРАНЕНИЕ НЕПОЛАДОК

Неполадка	Возможная причина	Устранение
Двигатели не включаются.	Сетевой шнур неисправен или отсоединен от сети электропитания.	Замените (*) или подключите сетевой шнур
	Кнопка (26) сломана.	Замените. (*)
Электродвигатель щетки не работает.	Рычаги (51) сломаны.	Замените. (*)
	Кнопка (52) сломана.	Замените. (*)
Не включается двигатель вакуумной системы.	Кнопка (53) сломана.	Замените. (*)
Недостаточное всасывание грязной воды.	Бачок для отработанной воды заполнен.	Опорожните.
	Вакуумная сетка засорена или застрял поплавок.	Очистьте сетку и проверьте поплавок.
	Вакуумный шланг отсоединен от швабры или неисправен.	Подсоедините.
	Швабра загрязнена, или износились или повреждены скребки.	Очистите швабру или замените скребки.
	Неправильно закрыта крышка бачка с восстанавливающей жидкостью, или повреждена прокладка.	Проверьте и/или очистите уплотняющую поверхность или замените прокладку.
	Загрязнен фильтр электродвигателя вакуумной системы.	Очистьте.
Недостаточный расход раствора.	Загрязнен фильтр раствора.	Очистьте.
	Неправильный раствор соленоидного клапана.	Замените. (*)
Швабра оставляет следы на полу.	Под скребками мусор.	Удалите мусор.
	Скребки швабры износились, откололись или разорвались.	Замените скребки.

(*) Данная операция техобслуживания выполняется авторизованным Сервисным Центром Nilfisk .

Дополнительные сведения можно найти в Руководстве по обслуживанию, которое имеется в любом Сервисном Центре Nilfisk .

УТИЛИЗАЦИЯ

Выводить машину из эксплуатации должен квалифицированный специалист по утилизации.

Перед утилизацией машины снимите и отделите следующие материалы, которые подлежат надлежащей утилизации согласно действующему законодательству:

- Щетка
- Прокладку
- Пластмассовые шланги и компоненты
- Электрические и электронные детали (*)

(*) Обращайтесь в ближайший центр Nilfisk , особенно при утилизации электрических и электронных деталей.

İÇİNDEKİLER

GİRİŞ	2
EL KİTABININ AMACI VE İÇİNDEKİLER.....	2
AMAÇ	2
EL KİTABININ SAKLANMASI	2
UYUMLULUK BEYANI.....	2
TANITICI VERİLER.....	2
DİĞER REFERANS KILAVUZLAR	2
YEDEK PARÇALAR VE BAKIM.....	2
DEĞİŞİKLİKLER VE GELİŞİMLER	3
ÇALIŞMA ÖZELLİKLERİ	3
TERİM SİSTEMİ	3
AMBALAJIN AÇILMASI	3
MAKİNE ÜZERİNDEKİ GÖRÜNÜR SEMBOLLER.....	3
BU KILAVUZDA BULUNAN SEMBOLLER	4
GENEL TALİMATLAR	4
MAKİNE TANIMI	6
MAKİNEİN YAPISI.....	6
GİDON VE KONTROL PANOSU	8
AKSESUARLAR / OPSİYONLAR.....	8
TEKNİK VERİLER	9
KABLOLAMA DİYAGRAMI	10
KULLANIM	10
MAKİNE ÇALIŞTIRILMADAN ÖNCE	11
MAKİNEİN BAŞLATILMASI VE DURDURULMASI.....	12
MAKİNEİN KULLANILMASI (KAZIMA / KURUTMA).....	13
MAKİNEİN NAKLİYESİ / PARK EDİLMESİ.....	14
HAZNEİN BOŞALTILMASI.....	14
MAKİNE KULLANILDIKTAN SONRA.....	15
SU TOPLAMA TANKİNİN SÖKÜLMESİ.....	15
MAKİNEİN UZUN SÜRE KULLANILMAMASI.....	15
İLK KULLANIM DÖNEMİ.....	15
BAKIM	16
PLANLI BAKIM TABLOSU	16
ÇEKÇEK ÜNİTESİNİN TEMİZLENMESİ	17
ÇEKÇEK ÜNİTESİ BIÇAĞI KONTROLÜ VE DEĞİŞTİRİLMESİ	17
FİRÇA TEMİZLENMESİ.....	18
TANK VE VAKUM IZGARASININ TEMİZLENMESİ.....	18
ÇÖZELTİ FİLTRESİNİN TEMİZLENMESİ.....	19
MAKİNE HIZININ AYARLANMASI	19
ARIZA TESPİT VE GİDERME	20
HURDAYA AYIRMA İŞLEMİ	20

GİRİŞ



NOT

Köşeli parantez içindeki rakamlar Makine Tanımı bölümünde gösterilen parçalara gönderme yapmaktadır.

EL KİTABININ AMACI VE İÇİNDEKİLER

Bu kılavuzun amacı, makineyi tamamen güvenle ve serbest bir biçimde kullanmasını sağlamak amacıyla gereken bilgileri müşteriye vermektir. Bu el kitabı teknik veriler, emniyet, işletme, depolama, bakım, yedek parça ve elden çıkarma konularında bilgi içerir. Makine üzerinde herhangi bir işlem gerçekleştirmeden önce, bu kılavuz operatör ve yetkili teknisyenler tarafından dikkatlice okunmalıdır. Talimatların yorumlanması konusunda kuşkuya düşmeniz durumunda veya daha fazla bilgi için Nilfisk ile temasa geçin.

AMAÇ

Bu el kitabının amacı operatörlerin ve ehliyetli teknisyenlerin makinenin bakımını yapmasını sağlamaktır. Operatörler, sadece yetkili Teknisyenlerce gerçekleştirilmesi gereken işlemleri yapmamalıdır. Nilfisk bu yasağa uyulmaması sonucunda kaynaklanan arızaları karşılamaktan sorumlu tutulmayacaktır.

EL KİTABININ SAKLANMASI

Bu Kullanım Kılavuzu makinenin yanında, uygun bir çanta içerisinde, sıvılar ve kılavuza zarar verebilecek diğer maddelerden uzakta muhafaza edilmelidir.

UYUMLULUK BEYANI

Makineyle birlikte verilen uyumluluk beyanı, makinenin yürürlükteki yasalarla uyumlu olduğunu tescil etmektedir.



NOT

Orijinal uygunluk belgesinin iki nüshası makinenin dokümantasyonu ile birlikte verilmektedir.

TANITICI VERİLER

Makinenin modeli ve seri numarası levha (1) üzerinde yazılıdır.

Ürün kodu ve üretim yılı aynı plaka üzerine yazılmıştır.

Aşağıdaki bilgiler, makine ve motor parçalarının siparişi sırasında yarar sağlamaktadır. Makine kimlik bilgilerini yazmak için aşağıdaki tabloyu kullanın.

MAKİNE modeli
ÜRÜN kodu
MAKİNE Seri Numarası

DİĞER REFERANS KILAVUZLAR

- Yedek Parça Listesi (makine ile birlikte verilmektedir)
- Servis Kılavuzu (Nilfisk Servis Merkezlerinde başvurulabilir)

YEDEK PARÇALAR VE BAKIM

Gerekli tüm işletim, bakım ve onarım işlemleri yalnızca kalifiye personel ya da Nilfisk Servis Merkezleri tarafından gerçekleştirilmelidir. Sadece orijinal yedek parça ve aksesuarlar kullanılmalıdır.

Servis ya da yedek parça ve aksesuar siparişi vermek için, makine modeli, ürün kodu ve seri numarasını belirterek Nilfisk ile iletişime geçin.

DEĞİŞİKLİKLER VE GELİŞİMLER

Nilfisk firması ürünlerini sürekli olarak geliştirmektedir ve daha önce satılan makinelere bu faydaları tatbik etmek zorunda olmaksızın ve takdiri kendisine ait olmak üzere bu gibi değişiklikleri ve iyileştirmeleri yapma hakkını saklı tutar. Herhangi bir değişiklik ve/veya aksesuar ilavesi Nilfisk tarafından gerçekleştirilmelidir.

ÇALIŞMA ÖZELLİKLERİ

Yıkayıcı-kurutucular, emniyetli kullanım koşulları altında kalifiye bir operatör tarafından sivil ve sanayi ortamlarında pürüzsüz ve sert zeminlerin temizlenmesi (yıkama ve kurutma) amacıyla kullanılır. Yıkayıcı-kurutucular, sabit halı ve halı temizliğinde kullanılmamalıdır.

TERİM SİSTEMİ

İleri, geri, ön, arka, sol veya sağ ifadeleri, operatörün elleri gidon üzerinde olacak şekilde sürücü koltuğunda oturduğu konum referans alınarak kullanılmıştır (2).

AMBALAJIN AÇILMASI

Makineyi dikkatli bir biçimde ambalajından çıkartmak için ambalaj üzerinde yer alan talimatları izleyin.

Makine teslim edildiğinde, makine ve ambalajının nakliye esnasında her hangi bir hasar görüp görmediğini kontrol edin.

Görünürde hasar varsa, ambalajı saklayın ve teslimatını yapan Kargo şirketine kontrol ettirin. Hasar tazminatı başvurusu doldurmak için derhal taşıyıcı firmaya başvurun.

Makine ile birlikte aşağıdaki malzemelerin teslim edilmiş olduğunu kontrol edin:

- Teknik dokümanlar:
 - Yıkayıcı/kurutucu Kullanım Kılavuzu
 - Yıkayıcı/kurutucu Yedek Parça Listesi

EMNİYET

Aşağıdaki semboller, tehlike potansiyeli mevcut durumları belirtir. İnsanları ve eşyaları korumak için daima bu talimatı dikkatle okuyun ve gerekli tüm önlemleri alın.

Yaralanmaları önlemek için operatörün işbirliği gerekli ve önemlidir. Makineyi işletmekten sorumlu kişinin tam bir işbirliği olmaksızın kaza önleme programının etkin olması mümkün değildir. Fabrika da çalışırken veya etrafta dolaşırken meydana gelen kazaların çoğu, ihtiyatı gerektiren en basit kurallara uymamaktan kaynaklanır. Dikkatli ve ihtiyatlı bir operatör kazalara karşı en iyi garanti olup her türlü kaza önleme programını başarıyla tamamlanması için gereklidir.

MAKİNE ÜZERİNDEKİ GÖRÜNÜR SEMBOLLER

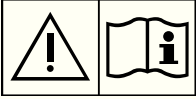

UYARI!

Makine üzerinde herhangi işlemi gerçekleştirmeden önce tüm talimatları dikkatle okuyun.



UYARI!

Makineyi doğrudan püskürterek veya basınçlı su ile yıkamayın.



UYARI!

Makineyi, teknik özelliklerinde belirtilen değeri aşan bir eğime sahip yerlerde kullanmayın.

BU KILAVUZDA BULUNAN SEMBOLLER**TEHLİKE!**

Operatör için ölüm tehlikesi riski yaratan tehlikeli bir durumu gösterir.

**UYARI!**

İnsanlar için potansiyel yaralanma riskini gösterir.

**DİKKAT!**

Önemli veya faydalı işlevlerle ilgili bir dikkati veya açıklamayı gösterir. Bu sembolle işaretlenmiş olan paragraflara dikkat edin.

**NOT**

Önemli veya yararlı fonksiyonlar ile ilgili bir notu belirtir.

**DANIŞMA**

Bir işlem yapmadan önce Kullanım Kılavuzuna başvurulması gerektiğini gösterir.

GENEL TALİMATLAR

İnsanlara ve makineye yönelik olası hasarları bildirmek için belirli uyarı ve dikkat işaretleri aşağıda gösterilmiştir.

**TEHLİKE!**

- *Herhangi bir bakım, onarım, temizlik veya değiştirme işlemi yapmadan önce, makinenin ana şalterini (26) “0” konumuna getirin ve fişi şebeke cereyanından ayırın.*
- *Bu makine, sadece uygun şekilde eğitilmiş kişiler tarafından kullanılmalıdır.*
- *Elektrikli parçalar yakınında çalışırken herhangi bir ziynet eşyası takmayın.*
- *Emniyet destekleri ile desteklemeden, kaldırılmış makinenin altında çalışmayın.*
- *Makineyi zehirli, tehlikeli, yanıcı ve / veya patlayıcı toz, sıvı veya buhar yanında çalıştırmayın: Bu makine tehlikeli tozları süpürmek için uygun değildir.*

**UYARI!**

- *Herhangi bir bakım/onarım işlemi gerçekleştirmeden önce tüm talimatları dikkatle okuyun.*
- *Makinenin güç kablosu ve ucunda yer alan fiş topraklıdır. Makinenin arızalanması durumunda, topraklı bağlantı elektrik çarpması riskini azaltır.*
- *Güç kablosu fişi, yürürlükteki yasalara uygun şekilde topraklanmış bir prize takılmalıdır.*
- *Uygun olmayan bağlantı elektrik çarpmasına neden olabilir. Prizden uygun şekilde topraklandığından emin olmak için kalifiye bir elektrik teknisyenine danışın.*
- *Güç kablosu fişini kurcalamayın. Güç kablosu fişi, prize takılmıyorsa, kalifiye bir teknisyen tarafından yürürlükteki yasalara göre topraklanmış bir priz takılmasını sağlayın.*
- *Güç kablosunu şebeke elektriğine bağlamadan önce, frekans ve voltajın makinenin seri numara plakası (1) üzerinde yazılı olan şebeke voltaj değerine uygun olduğunu kontrol edin.*
- *Makineyi elektrik kablosundan çekerek prizden çıkartmayın. Prizden çıkartmak için kabloyu değil fişi tutun.*
- *Fişi veya makineyi ıslak ellerle tutmayın.*
- *Prizden çıkartmadan önce tüm kontrolleri kapatın.*
- *Güç kablosunu hasar, kesik, çatlak ve yıpranma açısından düzenli olarak kontrol edin. Gerekliyse, değiştirin.*
- *Güç kablosu hasarlıysa, İmalatçı veya yetkili Servis Merkezi tarafından değiştirilmesi gerekir.*
- *Tehlikeleri önlemek amacıyla güç kablosu hasarlıysa, Nilfisk Servis Merkezi ya da kalifiye bir teknisyen ile temasa geçin.*
- *Makineyi elektrik kablosundan çekmeyin veya buradan çekerek taşımayın ve elektrik kablosunu asla tutma yeri olarak kullanmayın. Elektrik kablosunu kapıya sıkıştırmayın veya elektrik kablosunu keskin kenar ya da köşelerden çekmeyin. Makineyi elektrik kablosu üzerinde çalıştırmayın.*
- *Döner fırça, elektrik kablosu ile temas etmemelidir.*
- *Elektrik kablosunu sıcak yüzeylerden uzakta tutun.*
- *Yangın, elektrik çarpması veya yaralanma riskini azaltmak için fişe takılı olduğunda makineyi gözetimsiz bırakmayın. Kullanılmadığında ve servis işlemlerine başlamadan önce makineyi şebeke cereyanından ayırın.*

**UYARI!**

- Makineyi hem çalışırken ve hem de kullanılmadığında daima güneş, yağmur ve olumsuz hava şartlarına karşı koruyun. Makineyi kapalı, kuru bir yerde muhafaza edin: Bu makine, kuru koşullarda kullanılmalı, ıslak koşullarda kullanılmamalı ve dışarıda bulundurulmamalıdır.
- Makineyi kullanmadan önce tüm kapıları ve/veya kapakları Kullanım Kılavuzu'nda gösterildiği şekilde kapatın.
- Bu makinenin, denetim ya da güvenlikten sorumlu bir kişi tarafından makinenin kullanımına ilişkin bir talimat verilmedikçe veya kullanımında nezaret edilmedikçe; fiziksel, duyuşsal veya zihinsel yetersizliklere sahip kişiler (çocuklar dâhil) ya da yeteri kadar tecrübe ve bilgiye sahibi olmayan kişiler tarafından kullanılması uygun değildir.
- Çocukların makineyle oynamadıklarından emin olmak için gözetim altında tutulmaları gerekir.
- Çocukların bulunduğu yerlerde kullanırken fazladan dikkat gereklidir.
- Makineyi sadece bu kılavuzda anlatıldığı şekilde kullanın. Sadece Nilfisk tarafından önerilen aksesuarları kullanın.
- Her kullanımdan önce makineyi dikkatle kontrol edin ve kullanmadan önce tüm bileşenlerin takılı olduğundan emin olun. Makine mükemmel şekilde monte edilmezse, insanlara ve mallara zarar verebilir.
- Saç, takı ve elbisenin sarkan kısımlarının makinenin hareketli parçaları tarafından yakalanmaması için gerekli tüm önlemleri alın.
- Makineyi, teknik özelliklerinde belirtilen değeri aşan bir eğime sahip yerlerde kullanmayın.
- Makineyi eğimli yüzeylerde kullanmayın.
- Dengesizliği önlemek amacıyla, makineyi üzerinde belirtilen açıdan fazla yatırmayın.
- Özellikle tozlu alanlarda makineyi kullanmayın.
- Makineyi sadece doğru aydınlatmanın bulunduğu yerlerde kullanın.
- Makineyi kullanırken, insanlara ya da eşyalara zarar gelmemesi için gerekli önlemleri alın.
- Özellikle nesnelerin düşme tehlikesinin bulunduğu yerlerde raf ya da merdivenlere çarpmayın.
- Sıvı kaplarını makine üzerine koymayın, ilgili kap tutucuyu kullanın.
- Makinenin çalışma sıcaklığı 0 °C ila +40 °C arasında olmalıdır.
- Makinenin muhafaza edileceği ortam sıcaklığı 0 °C ila +40 °C arasında olmalıdır.
- Nem aralığı %30 ila %95 arasında olmalıdır.
- Zemin temizlik deterjanlarını kullanırken deterjan şişelerinin etiketlerinde yazılan talimatları uygulayın.
- Zemin temizlik deterjanlarına temas etmek için uygun eldiven ve koruyucuları kullanın.
- Makineyi bir nakliye aracı olarak kullanmayın.
- Zemine zarar vermektan kaçınmak amacıyla, makine dururken fırçanın/altlığın çalışmasına izin vermeyin.
- Yangın durumunda sulu değil, tozlu yangın söndürme cihazı kullanın.
- Makinenin emniyet mahfazalarını kurcalamayın ve normal bakım talimatını izleyin.
- Makine açıklıklarından herhangi bir nesnenin içeri girmesine izin vermeyin. Açıklıkların tıkalı olması durumunda makineyi kullanmayın. Açıklıkları toz, saç ve hava akışını azaltabilecek diğer yabancı maddelerden daima koruyun.
- İmalatçı tarafından makineye yapıştırılan levhaları sökmeyin veya değiştirmeyin.
- Bu makine, kamuya ait yollarda veya caddelerde kullanılamaz.
- Bu makineyi donma sıcaklığı şartlarının altında hareket ettirirken ihtiyatlı olun. Geri kazanma tankı veya hortumlardaki su donabilir ve makineye ciddi hasar verebilir.
- Makine ile birlikte verilen veya Kullanım Kılavuzunda belirtilen fırçaları ve altlıkları kullanın. Diğer fırça ve yastıkların kullanılması emniyeti azaltabilir.
- Makinenin arızalı çalışması durumunda bu arızaların bakım eksikliğinden ileri gelmemesini sağlayın. Gerekli olması durumunda yetkili personelden veya yetkili Servis Merkezinden yardım isteyin.
- Makine
 - düzgün çalışmıyorsa
 - hasarlıysa
 - su ya da köpük kaçırıyorsa
 - dışarıda kötü hava şartlarına maruz kalmışsa
 - ıslaksa ya da suya düşmüşse
 makineyi hemen kapatın ve Nilfisk Servis Merkezi ile ya da kalifiye bir teknisyenle irtibata geçin.
- Parça değiştirilmesi gerektiğinde Yetkili Satıcıdan veya Perakendeciden ORJİNAL yedek parça temin edin.
- Makinenin uygun ve emniyetli kullanımını sağlamak için bu kılavuzun ilgili bölümlerinde gösterilen planlı bakım işlemlerinin, yetkili bir personel veya yetkili bir Bakım Merkezi tarafından uygulanmasını sağlayın.
- Makineyi doğrudan veya basınçlı su veya aşındırıcı maddeler püskürterek yıkamayın.
- Makinenin yapısında özel merkezlerde gerçekleştirilebilecek atık işlemlerini gerektiren standartlara tabi zehirli / zararlı (elektrikli parçalar, vb.) bulunduğuundan bu makine dikkatli bir şekilde hurdaya çıkartılmalıdır (Bkz., Hurdaya Ayırma bölümü).

MAKİNE TANIMI

MAKİNEİN YAPISI

- | | |
|---|---|
| 1. Seri numara plakası/teknik veriler/onay belgesi | 20. Çözelti filtresi |
| 2. Gidon | 21. Elektrik kablosu |
| 3. Kontrol panosu | 22. Çekçek vakum hortumu |
| 4. Çözelti akışı açma/kapama valfi | 23. Nakliye / park tekerleği |
| 5. Çözelti solenoid valfi | 23a. Nakliye/park tekerleği (takılı halde) |
| 6. Su toplama haznesi kapağı | 23b. Nakliye/park tekerleği (çıkartılmış halde) |
| 7. Nakliye / park için arka destek tekeri | 24. Nakliye / park aygıtı pozisyon pimi |
| 8. Sabit eksen üzerinde merkez tekerler | 25. Su toplama tahliye tapası |
| 9. Süpürge / altlık | 26. Ana sviç |
| 10. Fırça/yastık tutucu gövdesi | 27. Su toplama haznesi |
| 11. Çekçek ünitesi | 28. Çözelti tankı |
| 12. Çekçek ünitesi montaj çarkları | 29. Bidon tutma yatağı |
| 13. Ön çekçek ünitesi bıçağı | |
| 14. Arka çekçek ünitesi bıçağı | |
| 15. Çekçek bıçağı montaj yayları | |
| 16. Su toplama tahliye hortumu | |
| 17. Su toplama tahliye hortumu kenedi | |
| 18. Seviye kontrol işaretli çözelti tahliye hortumu | |
| 19. Çekçek indirme pedali | |

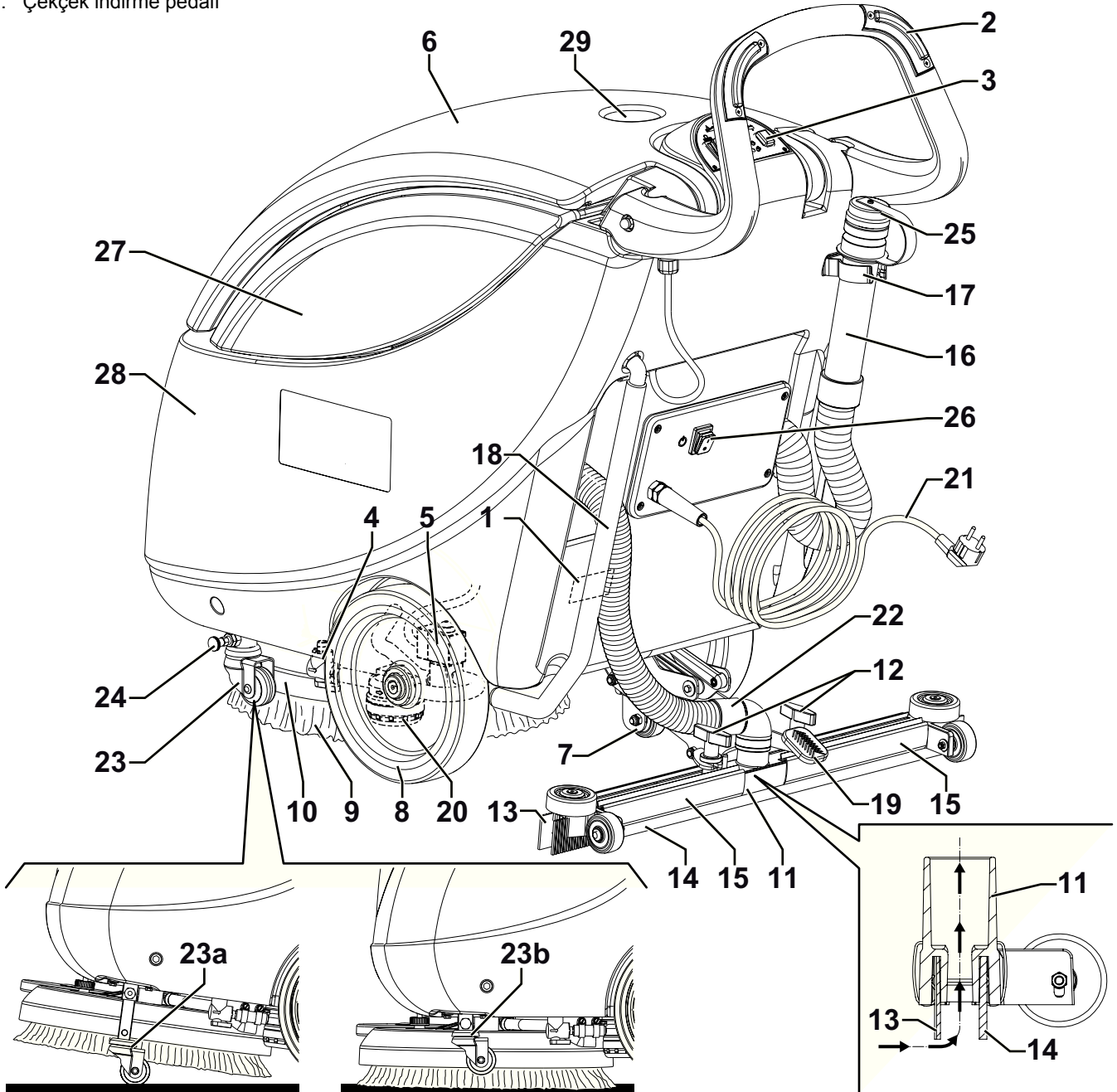

P100648

MAKİNEİN YAPISI (Devamı)

- 31. Su toplama haznesi kapağı (açık)
- 32. Su toplama haznesi kapağı contası
- 33. Ön fırça/altlık tutucu desteği
- 34. Su toplama hazne bölmesi

- 35. Çözelti tankı doldurma boğazı
- 36. Otomatik kapatma şamandıralı vakum ızgarası
- 37. Açık kapak emniyet çubuğu
- 38. Vakum sistemi motoru
- 39. Fırça / altlık motoru
- 40. Makine düz ileri hareket ayar çarkı
- 41. Makine ileri hız ayarlama çarkı
- 42. Fırça
- 43. Altlık yatağı
- 44. Altlık
- 45. Fırça dönüş yönü
- 46. Kaldırılmış çekçek

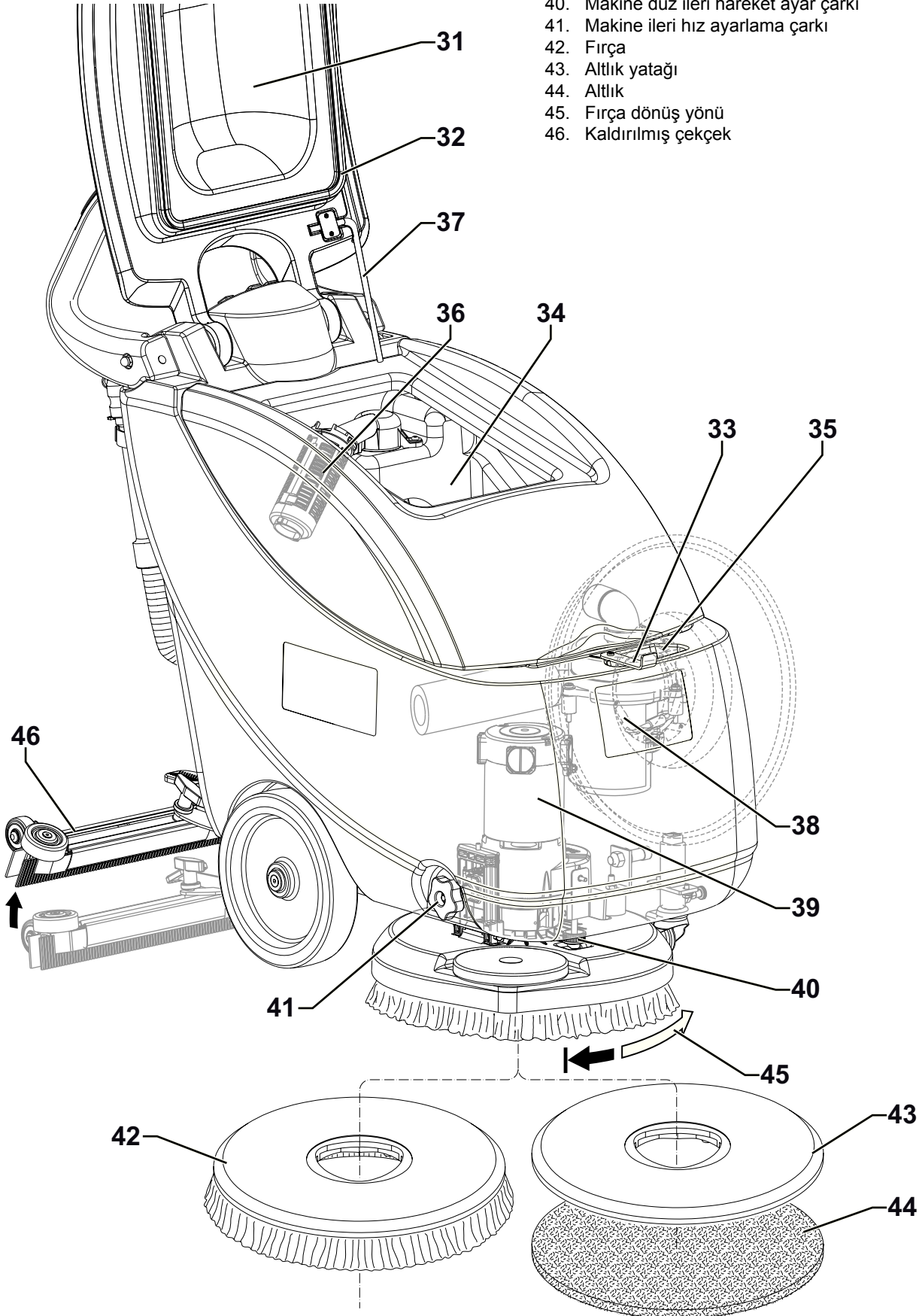

GİDON VE KONTROL PANOSU

51. Fırça etkinleştirme düğmeleri
52. Fırça/altlık çalıştırma anahtarı
53. Vakum sistemi çalıştırma anahtarı
54. Çözelti akış düğmesi. LED'ler ile gösterilen istenilen miktara ulaşmak için basın (55).

55. Çözelti debisi LED göstergeleri:
- 1 LED açık: Minimum çözelti akışı.
- 2 LED açık: Orta çözelti akışı.
- 3 LED açık: Maksimum çözelti akışı.
- LED'ler kapalı: Kapalı çözelti akışı.

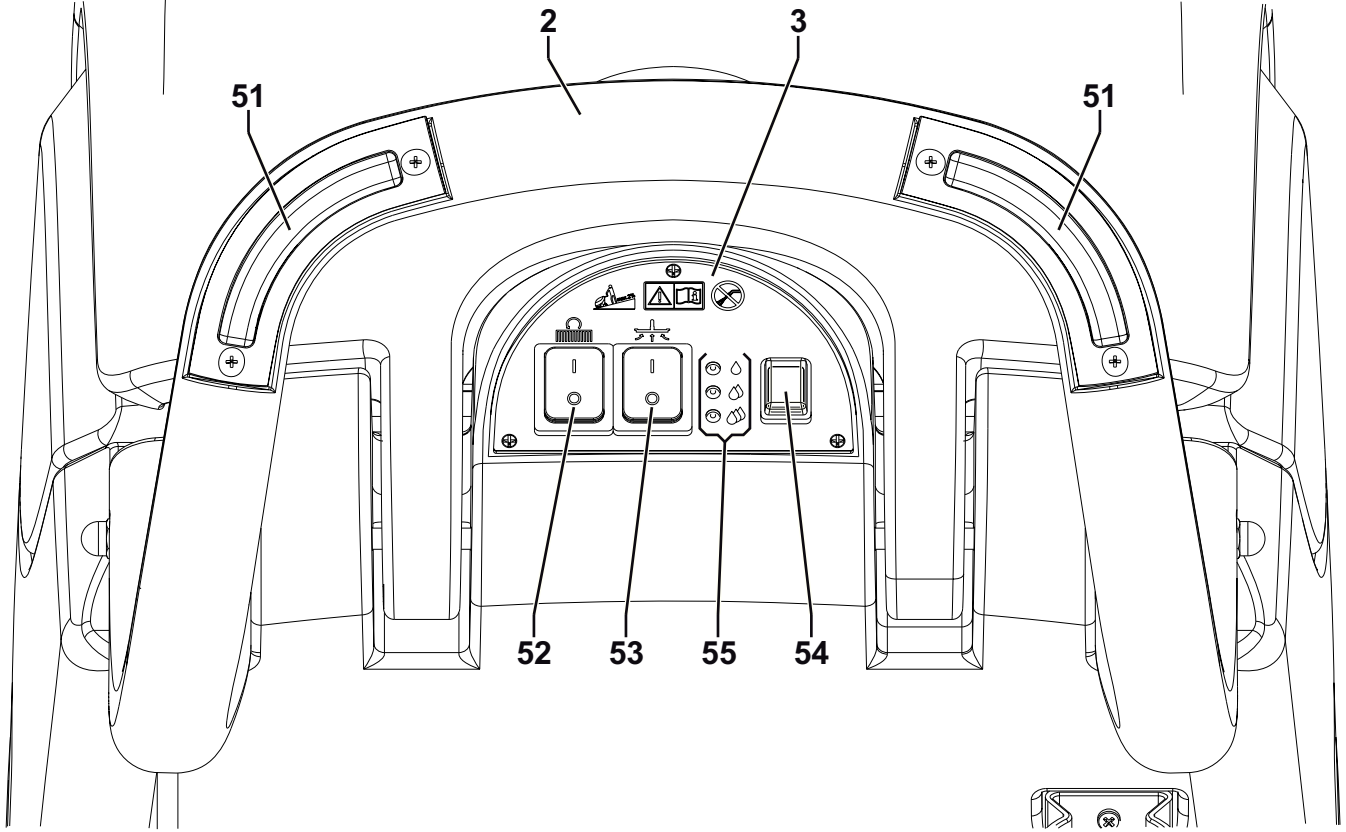

P100650

AKSESUARLAR / OPSİYONLAR

Standart parçalara ilave olarak, makinenin kullanım amacına göre aşağıdaki aksesuarlar / seçimli parçalar makineye takılabilir:

- Farklı malzemelerden yapılmış süpürgeler/altlık takımları
- Karşı ağırlık

Yukarıda sözü edilen seçime bağlı aksesuarlar hakkında daha fazla bilgi için yetkili bir Satıcı ile temasa geçin.

TEKNİK VERİLER

Model	Scrubtec 343.2 E
Makine uzunluğu	1.115 mm
Çekçekli makine genişliği	720 mm
Çekçeksiz makine genişliği	570 mm
Makine yüksekliği	1.050 mm
Boş hazneli ağırlık	65 kg
Brüt araç ağırlığı (GVW)	126 kg
Nakliye ağırlığı	98 kg
Karşı ağırlık (opsiyonel)	33 kg
Minimum dönüş yarıçapı	750 mm
Temizleme genişliği	430 mm
Merkezi tekerlek çapı	250 mm
Fırça / altlık çapı	430 - 432 mm
Zemin üzerinde arka tekerleğe basınç	1,3 N/mm ²
Dolu hazneli ve alçaltılmış çekçekli fırça/altlık basıncı	48 kg
Vakumlama	1.300 mmH ₂ O
Min/maks. çözelti akışı	0,4 / 1,6 litre/dk.
Fırça/altlık tutucu motor hızı	150 devir/dakika
Çalışma alanındaki ses basınç seviyesi (ISO 11201, ISO 4871, EN 60335-2-72) (LpA)	70 dB(A) ±3 dB(A)
Makine ses basınç seviyesi (ISO 3744, ISO 4871, EN 60335-2-72) (LwA)	87 dB(A)
Operatör kolunda titreşim seviyesi (ISO 5349-1, EN 60335-2-72)	< 2,5 m/sn ²
Çalışma sırasında maksimum eğim	2%
Çözelti haznesi kapasitesi	31 litre
Su toplama haznesi kapasitesi	30 litre
Koruma sınıfı (IP)	X4
Koruma sınıfı (elektrik)	I
Vakum sistemi motor gücü	550 W
Fırça/yastık tutucu motor gücü	1.100 W
Elektrik sistemi voltajı	230 V - 50 Hz
Tüketilen toplam güç	1,6 kW

KABLOLAMA DİYAGRAMI

Anahtar

EB1	Kontrol paneli elektronik kartı
EBLED	LED elektronik kartı
EV1	Deterjan solenoid valfi
F1	Sinyal devresi sigortası
LDA	Yeşil LED
LDB	Yeşil/sarı LED
LDC	Yeşil/kırmızı LED
M1	Fırça motoru
M2	Vakum sistemi motoru
SW0	Ana sviç
SW1	Fırça anahtarı
SW2	Vakum sistemi düğmesi
SW3	Deterjan oranı düğmesi
SW4,5	Fırça etkinleştirme anahtarı

Renk Kodları

BK	Siyah
BU	Mavi
BN	Kahverengi
GN	Yeşil
GY	Gri
OG	Turuncu
PK	Pembe
RD	Kırmızı
VT	Mor
WH	Beyaz
YE	Sarı

EB1

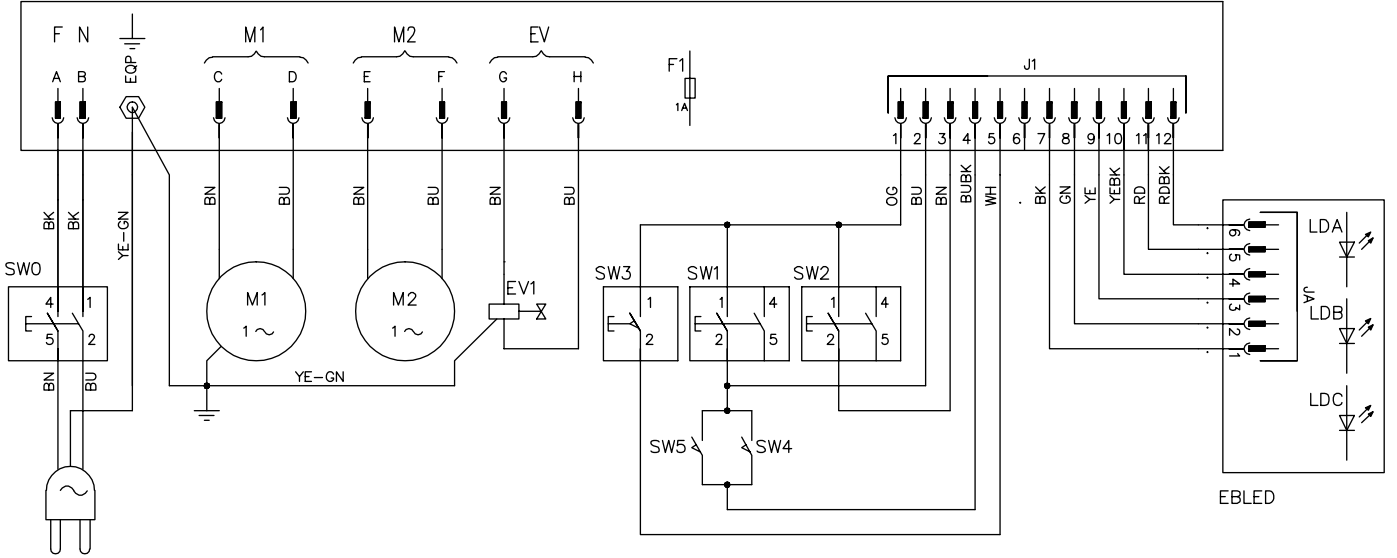

P100657

KULLANIM



UYARI!

Makinenin bazı kısımlarında aşağıdakileri gösteren yapışkan levhalar bulunur:

- TEHLİKE
- UYARI
- DİKKAT
- DANIŞMA

Operatörün bu kılavuzu okurken plakalarda gösterilen sembollere titizlikle dikkat etmesi gerekir (Makine Üzerinde Görülen Semboller paragrafına bakın).

Bu levhaları herhangi bir nedenle kapatmayın ve hasar görmesi halinde derhal değiştirin.

MAKİNE ÇALIŞTIRILMADAN ÖNCE**Fırça veya altlık yatağı montajı**

NOT

Temizlenecek zemin tipine göre fırça (42) veya altlık tutucusu (43 ve 44) kullanın.

1. Konumlandırma pimini (24) yerleştirin ve nakliye/park aygıtı (23b) makinesini ayırın.
2. Gidonu (2) yukarı kaldırmak suretiyle fırça/altlık-tutucu gövdesini (10) kaldırın.
3. Fırçayı (42) veya altlık-tutucuyu (43 ve 44) gövdenin altına yerleştirin.
4. Gidonu kullanmak suretiyle (2) gövdeyi (10) alçaltın.
5. Güç kablosunu (21) şebeke elektriğine bağlayın.
6. Anahtarı (62) "I" konumuna çevirin.
7. Fırça/altlık-tutucuyu gövde göbeğine (10) tutturmak için fırça etkinleştirme düğmelerine (51) basın. Gerekliyse, fırça/altlık kenetlenene dek prosedürü tekrarlayın.

Mevcut fırçalar ve ilgili uygulama kılavuzları (yalnızca öneriler)

	Modeller	MIDLITE GRIT 180	MIDGRIT 240	PROLITE	UNION MIX
Genel temizlik	Beton				
	Terrazzo (Pişmiş toprak) zemin				
	Seramik fayans/taş				
	Mermer				
	Vinil karolar				
	Kauçuk karolar				
Cilalama	Kauçuk karolar				
	Mermer				
	Vinil karolar				

Çekçek ünitesi montajı

8. Çekçek ünitesini (11, Şekil C) monte edin ve çarklarla (12) sabitleyin, daha sonra vakum hortumunu (22) çekçek ünitesine takın.

Çözelti tankının doldurulması**DİKKAT!***Sadece otomatik kazıyıcı makine uygulamaları için amaçlanan düşük köpüklü, tutuşmayan tipte kimyasal maddeler kullanın.***UYARI!***Zemin temizlik deterjanlarını kullanırken deterjan şişelerinin etiketlerinde yazılan talimatları uygulayın. Zemin temizlik deterjanlarına temas etmek için uygun eldiven ve koruyucuları kullanın.*

9. Hazneyi (28) yapılacak işleme uygun bir çözelti ile doldurmak için, doldurma boğazını (35) kullanın. Çözelti haznesini tamamen doldurmayın, kenarından birkaç santimetre bırakın. Her zaman çözeltiyi hazırlamak için kimyasal ürünün kabı üzerinde yer alan etikette verilen seyreltme talimatlarına riayet edin. Çözelti sıcaklığı 40°C'yi aşmamalıdır.

MAKİNEİNİN BAŞLATILMASI VE DURDURULMASI

Makinenin çalıştırılması

1. Daha önceki paragrafta tanımlandığı üzere makineyi hazırlayın.
2. Makineyi eller gidon (2) üzerindeyken iterek çalışma alanına götürün.
3. Güç kablosunu (21) şebeke elektriğine bağlayın.



UYARI!

Güç kablosunu şebeke elektriğine bağlamadan önce, frekans ve voltajın makinenin seri numara plakası (1) üzerinde yazılı olan şebeke voltaj değerine uygun olduğunu kontrol edin.

4. Makineyi açmak için, ana şalteri (26) "I" konumuna çevirin.
5. Pedalı (19) kullanarak çekçek ünitesini (11) aşağıya indirin.
6. Fırça motorunu çalıştırmak için ana anahtarı (52) "I"e çevirin.
7. Vakum sistemi motorunu çalıştırmak için anahtarı (53) "I"e çevirin.
8. Çözelti miktarını değiştirmek için çözelti akış düğmesine (54) basın. Yeşil LED'ler (55) aşağıdaki tabloya göre akış miktarını gösterir:

LED'ler açık (55)				
Ayar	Minimum çözelti akışı.	Orta çözelti akışı.	Maksimum çözelti akışı.	Kapalı çözelti akışı.

9. Kazıma/kurutmayı başlatmak için, ellerinizi gidon üzerinde (2) tutun ve fırça etkinleştirme düğmelerine (51) basarak makineyi çalıştırın.

Makinenin durdurulması

10. Fırça etkinleştirme düğmelerini (51) serbest bırakın.
11. Vakum sistemi motorunu çalıştırmak için anahtarı (53) "0" konumuna çevirin.
12. Fırça motorunu durdurmak için anahtarı (53) "0" konumuna çevirin.
13. Makineyi açmak için, ana şalteri (26) "0" konumuna çevirin.
14. Güç kablosu fişini (21) şebeke cereyanından ayırın ve tutucuya yerleştirin.
15. Konumlama pimini (24) geçirin ve fırça/altlık tutucuyu kaldırılmış olarak tutmak için makine nakliye/park aygıtını (23a) etkinleştirin (bkz. Şekil 3).
16. Makinenin serbestçe hareket etmediğinden emin olun.



NOT

Makine her kapatıldığında, su tüketimini azaltmak için çözelti akış programı otomatik olarak minimum seviyeye geçer.

Çekçeği kaldırma

Aşağıda belirtildiği gibi çekçeği kaldırın:

1. Gidonu (2) tutun, arka tekerlek (7) zemine (A, Şekil 1) dokunana dek bunu indirin ardından çekçeği kaldırılmış konuma (B) bağlayın.

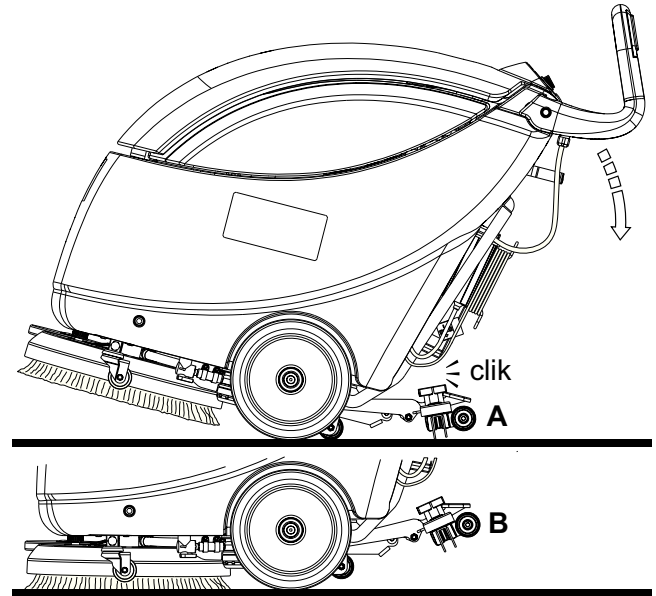

Şekil 1

P100642

MAKİNEİNİN KULLANILMASI (KAZIMA / KURUTMA)

1. Daha önceki paragrafta gösterildiği şekilde makineyi çalıştırın.
2. Her iki elinizi de gidon (2) üzerinde tutmaya devam ederken, makineye manevra yaptırın ve zemini kazıma/kurutma işlemini başlatın.
3. Gerekliyse düğmeyi (54) kullanarak çözelti miktarını ayarlayın.

**DİKKAT!**

Zemin yüzeyine zarar vermemek için, çözelti olmadan fırçayı kullanmayın ve makine kullanılmadığında düğmeleri (51) serbest bırakarak fırça/altlık-tutucuyu durdurun.

**DİKKAT!**

Fırça/altlık ünitesini kaldırmadan önce, düğmeleri (51) serbest bırakarak kapatın.

**NOT**

Duvarların yan kısımlarını doğru şekilde yıkamak/kurutmak için Nilfisk Şekil 2'te gösterildiği gibi duvara makinenin sağ yanından yaklaşmanızı tavsiye eder.

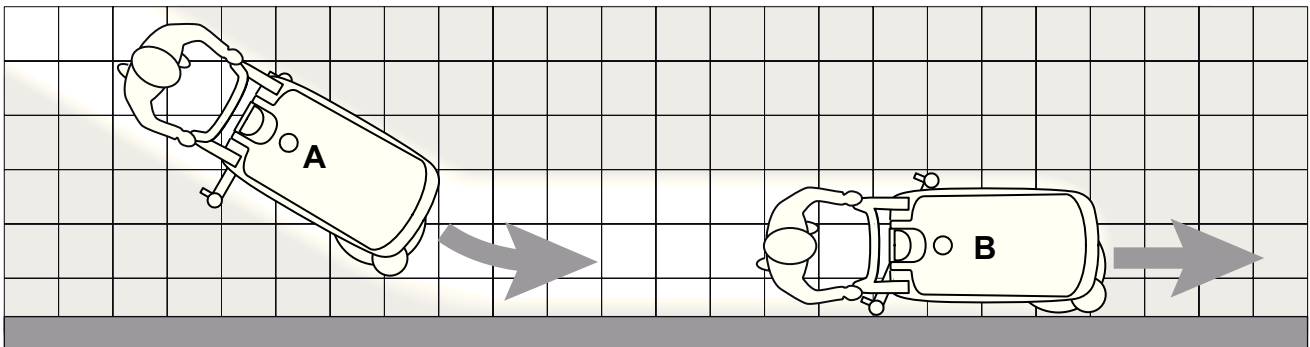

Şekil 2

P100643

Makine hızının ayarlanması

4. Makine hızı, temizlenecek olan zemin tipine ve fırça veya altlık ünitesi seçeneklerinden hangisinin kullanılacağına göre değişir. Gerekirse, Bakım bölümünde belirtilen ilgili prosedürü takip etmek suretiyle makine hızını ayarlamak mümkündür.

MAKİNEİNİN NAKLİYESİ / PARK EDİLMESİ

Makineyi nakletmek / park etmek için, aşağıdaki işlemleri yapın.

1. Makineyi açmak için, ana şalteri (26) "0" konumuna çevirin.
2. Güç kablosu fişini (21) şebeke cereyanından ayırın ve tutucuya yerleştirin.
3. Çekçeği kaldırın (46).
4. Konumlama pimini (24) geçirin ve fırça/altlık tutucuyu kaldırılmış olarak tutmak için makine nakliye/park aygıtını (23a) etkinleştirin (Şekil 3).
5. Makineyi bu pozisyonda tutarken, nakledilecek / park edilecek alana kadar iterek götürün.
6. Fırça/altlık ünitesinin zeminde sürüklendiğinde ardında ıslak iz bırakmasını önlemek amacıyla, çalışmanız bittiğinde, fırça/altlık-tutucusunu serbest bırakma prosedürünü kullanarak gövdeden çıkartın (sonraki paragrafa bakın), ardından destek (33) üzerine yerleştirin.

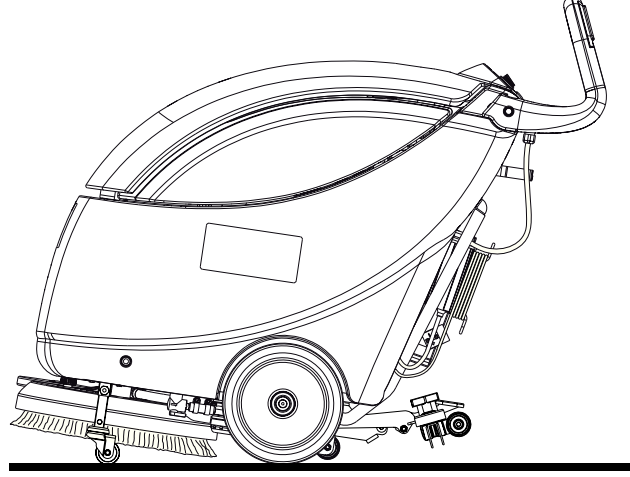

Şekil 3

P100644

Fırça/altlık tutucu çıkarma

Aşağıdaki prosedürü uygulayarak fırça/altlık tutucu gövdesini çıkarın:

1. Güç kablosunu (21) şebeke elektriğine bağlayın.
2. Makineyi açmak için, ana şalteri (26) "I" konumuna çevirin.
3. Anahtarı (52) "I" konumuna çevirin.
4. Gidonu (2) yukarı kaldırmak suretiyle fırça/altlık-tutucu gövdesini (10) kaldırın.
5. Düğmelere (51) arka arkaya 3 kez basıp fırçanın önce çalışıp sonra durarak tahrik göbeğinden ayrılmasını bekleyin.
6. Anahtarı (52) "0" konumuna çevirin.
7. Makineyi açmak için, ana şalteri (26) "0" konumuna çevirin.
8. Güç kablosu fişini (21) şebeke cereyanından ayırın ve tutucuya yerleştirin.

HAZNENİN BOŞALTIMASI

Su toplama haznesi (27) dolduğunda, otomatik bir şamandıralı kapatma sistemi (36) vakum sistemini kapatır.

Su toplama tankının dolması nedeniyle vakum sisteminin kapatılması, vakum motorundaki gürültünün artışıyla belli edilir, bir başka gösterge de zeminin kurulanmamasıdır.



DİKKAT!

Vakum sistemi istenmeden kapatıldığında (örneğin, ani makine hareketi nedeniyle şamandıra çalıştırıldığında), çalışmaya devam etmek için: anahtarı (53) "0" konumuna çevirerek vakum sistemini kapatın, ardından geri kazanım haznesi kapağını (31) açıp ızgara (36) içindeki şamandıranın su seviyesine inip inmediğini kontrol edin. Daha sonra geri kazanımı tankı kapağını (6) kapatın ve anahtarı (53) "I" konumuna çevirerek vakum sistemini açın.

Su toplama haznesi (27) dolduğunda, aşağıdaki işlemlere uygun biçimde boşaltın.

Su toplama haznesinin boşaltılması

1. Makineyi açmak için, ana şalteri (26) "0" konumuna çevirin.
2. Güç kablosu fişini (21) şebeke ceryanından ayırın ve tutucuya yerleştirin.
3. Çekçeği kaldırın (46).
4. Makineyi uygun boşaltma alanına götürün.
5. Konumlandırma pimini (24) yerleştirin ve nakliye/park aygıtını (23a) kenetlemek suretiyle fırça/altlık-tutucuyu kaldırın.
6. Toplama haznesini (27), tahliye hortumu (16) kullanmak suretiyle boşaltın. Çalışmanın ardından, hazneyi temiz su ile durulayın.

Çözelti tankının boşaltılması

- 1-4 arasındaki adımları uygulayın.
7. Çözelti tankını (28), hortum (18) yardımıyla boşaltın.
8. Çalışmanın ardından, hazneyi temiz su ile durulayın.

MAKİNE KULLANILDIKTAN SONRA

Çalışma sonrasında makineyi bırakmadan önce şu işlemleri yapın:

1. Makinenin Nakliyesi/Park edilmesi paragrafında gösterilenlere uygun olarak fırçayı/altlık tutucuyu sökün.
2. Güç kablosu fişini (21) şebeke ceryanından ayırın ve tutucuya yerleştirin.
3. Tankları (27 ve 28) önceki paragrafta gösterildiği gibi boşaltın.
4. Günlük bakım işlemlerini gerçekleştirin (Bakım Bölümüne başvurun).
5. Makineyi, fırça/altlık ve çekçek ünitesi kaldırılmış veya sökülmüş halde, temiz ve kuru bir yerde saklayın.

SU TOPLAMA TANKININ SÖKÜLMESİ

Kontrol ve bakım işlemlerini yürütmek için, su toplama haznesini (27) aşağıda gösterildiği şekliyle sökmek gerekli olabilir.

1. Su toplama haznesini (27) ilgili paragrafta gösterildiği şekliyle boşaltın.
2. Makineyi düz bir zemin üzerine getirin.
3. Elektrik kablosu fişinin (21) şebeke ceryanından ayrıldığından emin olun.
4. Vakum hortumunu (22) çekçek ünitesinden (11) sökün.
5. Su toplama tahliye hortumunu (16) sıkma kenedinden (17) sökün.
6. Kapağı (6) açın.
7. Cıvardaki (B, Şekil 4) su toplama haznesini (A) tutun ve hafifçe yukarı kaldırın.
8. Vakum hortumunu (C) tanktan sökün, daha sonra tankı (A) hortumlarıyla (D) ve (E) birlikte sökün.

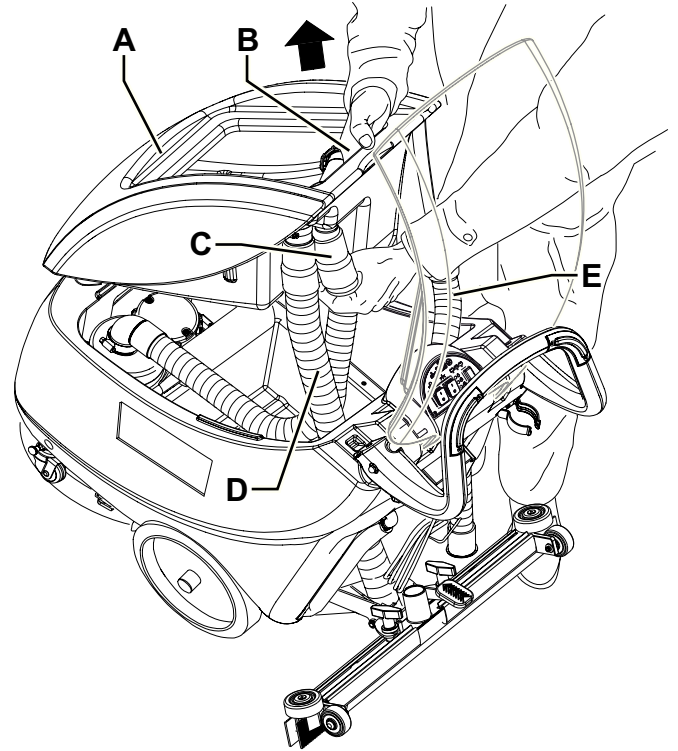

Şekil 4

P100641

MAKİNENİN UZUN SÜRE KULLANILMAMASI

Araç 30 günden daha fazla süre kullanılmıyacaksa, aşağıdaki işlemleri gerçekleştirin:

1. Makineyi Kullandıktan Sonra adlı paragrafta belirtilen prosedürleri uygulayın.
2. Makineyi kuru ve temiz bir alanda saklayın.

İLK KULLANIM DÖNEMİ

İlk kullanım dönemi sonrasında (ilk 8 saat), makinenin sabitleme ve bağlantı parçalarının sağlam bir şekilde takıldıklarını. Gözle görülen parçalarının bütünlüğünü ve sızdırmazlığını kontrol edin.

BAKIM

Makine ömrünün uzunluğu ve maksimum işletme emniyeti, doğru ve düzenli bir bakım ile sağlanır.

Aşağıdaki bakım şeması, planlı yapılacak olan bakımları vermektedir. Gösterilen zaman aralıkları özel çalışma koşullarına göre değişebilir ve bakımdan sorumlu personel tarafından belirlenir.

**UYARI!**

Bakım prosedürleri, makine kapalı ve elektrik kablosu fişi şebeke ceryanından ayrılmış halde iken gerçekleştirilmelidir.

Ayrıca, Emniyet Bölümünde verilen talimatları dikkatle okuyun.

Planlı veya olağanüstü türdeki bütün bakım işlemlerinin, kalifiye bir personel veya yetkili Bakım Merkezi tarafından yürütülmesi gereklidir.

Bu El Kitabı sadece en kolay ve en yaygın bakım prosedürlerini tanımlamaktadır.

**NOT**

Planlı Bakım Tablosunda belirtilen diğer bakım işlemleri için herhangi bir Bakım Merkezinde bulunulabilecek olan Servis El kitabına başvurun.

PLANLI BAKIM TABLOSU

Prosedür	Günlük, makine kullanıldıktan sonra	Haftalık	Her altı ay	Yıllık
Çekçek ünitesinin temizlenmesi				
Fırça temizlenmesi				
Tank ve vakum ızgarasının temizlenmesi				
Elektrik kablosu kontrolü				
Çekçek ünitesi bıçağı kontrolü ve değiştirilmesi				
Çözelti filtresinin temizlenmesi				
Vida ve somun sıkılıklarının kontrolü			(1)	
Vakum sistem motoru karbon fırçası kontrolü ve değiştirilmesi				(2)

(1) Ve ilk 8 saatlik çalışma sonrasında.

(2) Bu bakım prosedürü Nilfisk yetkili Servis Merkezi tarafından gerçekleştirilmelidir.

ÇEKÇEK ÜNİTESİNİN TEMİZLENMESİ



NOT

İyi bir kurutma sağlamak için çekçek ünitesi temiz olmalı ve bıçakları iyi durumda olmalıdır.



UYARI!

İçinde kesici atıklar mevcut olabileceğinden, çekçek ünitesini temizlerken eldiven giyilmesi önerilir.

1. Makineyi düz bir zemin üzerine getirin.
2. Elektrik kablosu fişinin (21) şebeke cereyanından ayrıldığından emin olun.
3. Pedalı (19) kullanarak çekçek ünitesini aşağıya indirin.
4. Vakum hortumunu (22) çekçek ünitesinden sökün.
5. Çarkları (12) gevşetin ve çekçek ünitesini (11) çıkartın.
6. Çekçek ünitesini yıkayın ve temizleyin. Özellikle, bölmeleri (A, Şekil 5) ve vakum deliğini (B) her tür çöp ve kirden temizleyin.
7. Ön bıçağı (C) ve arka bıçağı (D) sağlamlık, kesik ve yırtık olup olmaması açısından kontrol edin; gerekli olması durumunda bunları yenileriyle değiştirin (aşağıdaki paragrafta verilen prosedüre bakın).
8. Sökme işlemini ters yönde izleyerek bileşenleri yeniden toplayın.

ÇEKÇEK ÜNİTESİ BİÇAĞI KONTROLÜ VE DEĞİŞTİRİLMESİ

1. Daha önceki paragrafta gösterildiği şekliyle çekçek ünitesini temizleyin.
2. Ön bıçak kenarlarının (E, Şekil 5) ve arka bıçak kenarlarının (I) uzunlukları boyunca aynı seviyeye denk gelip gelmediklerini kontrol edin, gerekli olması durumunda aşağıda belirtilen prosedür doğrultusunda yüksekliklerini ayarlayın:
 - Montaj yaylarını (F) çıkarın, ardından ön bıçağı (C) ve arka bıçağı (D) ayarlayın.
 - Montaj yaylarını ön ve arka bıçaklara monte edin.
3. Ön (C) ve arka bıçağın (D) sağlam olduğunu, kesik ve yırtık olup olmadığını kontrol edin; gerekirse aşağıda gösterilen şekilde değiştirin. Ayrıca, arka bıçağın ön köşesini (H) aşınma açısından kontrol edin. Eğer aşınmışsa sağlam olan köşe (G) ile değiştirmek için bıçağı ters çevirin. Eğer diğer köşe de aşınmış ise, bıçağı aşağıdaki prosedüre göre yenisiyle değiştirin:
 - Montaj yaylarını (F) sökün ve ardından arka bıçağı (D) değiştirin (ya da ters yüz edin).
 - Montaj yaylarını ön ve arka bıçaklara monte edin.
4. Çekçek ünitesini (11) yerine monte edin ve çarkları (12) sıkın.
5. Vakum hortumunu (22) çekçek ünitesine (11) bağlayın.

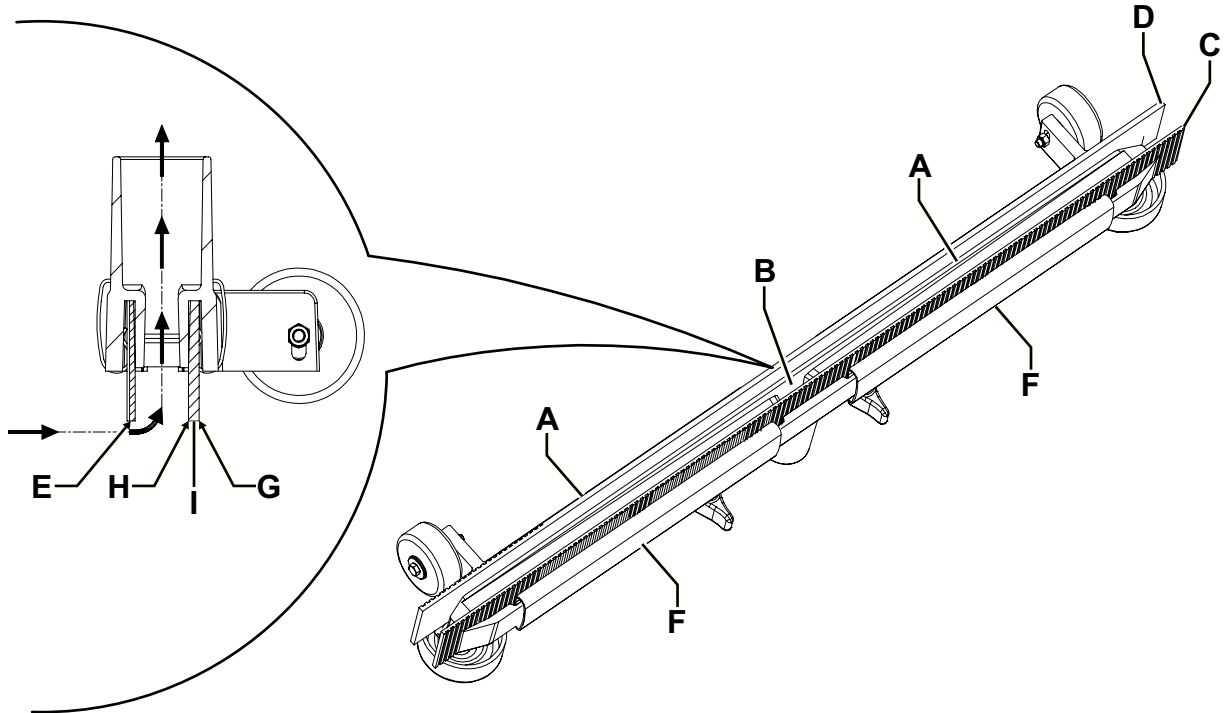

Şekil 5

P100629

FIRÇA TEMİZLENMESİ**UYARI!**

İçinde kesici atıklar mevcut olabileceğinden, çekçek ünitesini temizlerken eldiven giyilmesi önerilir.

1. Makinenin Nakliyesi/Park edilmesi paragrafında gösterilenlere uygun olarak fırçayı sökün.
2. Konumlandırma pimini (24) yerleştirin ve nakliye/park aygıtı (23b) makinesini ayırın.
3. Fırçayı su ve deterjanla temizleyin.
4. Fırça kıllarının sağlam ve aşınmamış olmasını kontrol edin; gerekirse fırçayı değiştirin.

TANK VE VAKUM IZGARASININ TEMİZLENMESİ

1. Makineyi uygun boşaltma alanına götürün.
2. Elektrik kablosu fişinin (21) şebeke cereyanından ayrıldığından emin olun.
3. Geri kazanım su kapağını (31) açın, ardından kapağı, tankları (27 ve 28) ve vakum ızgarasını (36) temiz suyla yıkayın ve temizleyin. Tahliye hortumu (16) ve hortum (18) aracılığıyla suyu tanklardan boşaltın.
4. Gerekirse tutma kısıkaçlarını (B, Şekil 6) gevşetin ve ızgarayı (A) açın, şamandırayı (C) çıkartın ve tüm bileşenleri dikkatli bir şekilde temizleyerek hepsini tekrar yerlerine monte edin.
5. Toplama haznesi kapak contasını (D) bütünlük açısından kontrol edin.

**NOT**

Sızdırmaz conta (D), hazne içerisinde suyun toplanması için gereken vakumu oluşturur.

Gerekirse, sızdırmaz contayı (D) yuvasından (E) çıkararak yenisi ile değiştirin. Yeni sızdırmazlık contasını takarken ekleme parçasını (F) şekilde gösterildiği üzere arka merkez alana monte edin.

6. Sızdırmazlık contasının (G) oturma yüzeyini (D) bütünlük ve sızdırmazlık açısından kontrol edin.
7. Su toplama haznesi kapağını (6) kapatın.

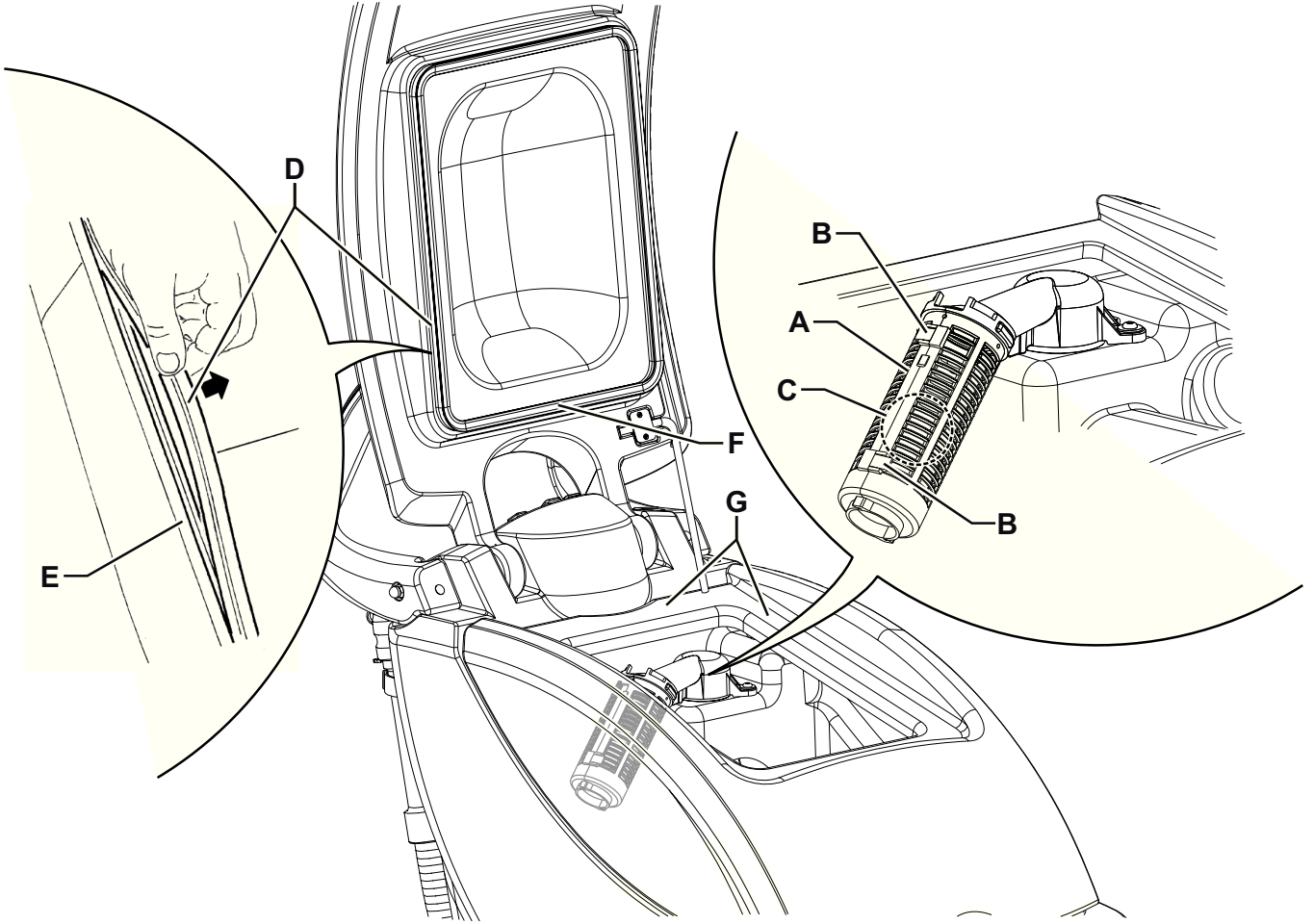

Şekil 6

P100645

ÇÖZELTİ FİLTRESİNİN TEMİZLENMESİ

1. Makineyi düz bir zemin üzerine getirin.
2. Elektrik kablosu fişinin (21) şebeke cereyanından ayrıldığından emin olun.
3. Makinenin altında, sol arka tekerleğin önündeki çözelti vanasını (A, Şekil 7) kapatın. Vana (A), (B) konumundayken kapalı, (C) konumundayken açıktır.
4. Şeffaf kapağı (D) ve contayı (E) sökün ardından filtre gerdiriciyi (F) çıkartın. Destek (G) üzerinde temizleyin ve takın.



NOT

Contayı (E) ve filtre gerdiriciyi (F) uygun şekilde kapak (D) ve desteği (G) üzerine takın.

5. Vanayı (A), (C) konumuna getirerek açın.

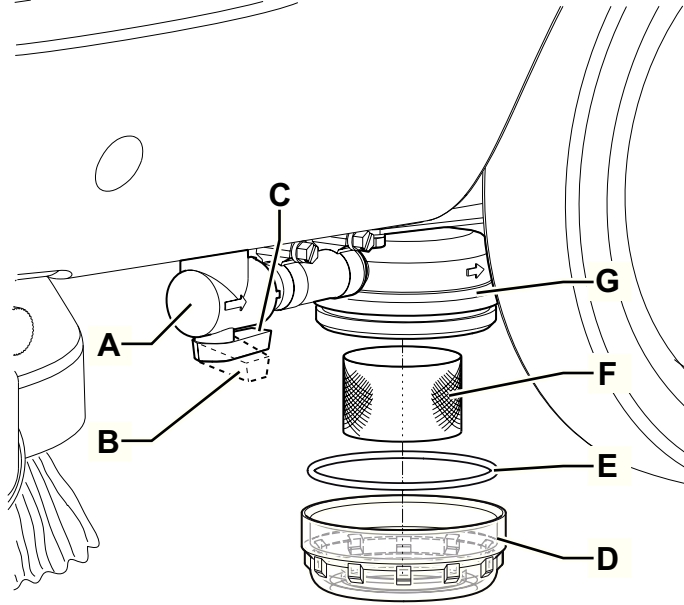

Şekil 7

P100646

MAKİNE HIZININ AYARLANMASI



NOT

Makine hızı, temizlenecek olan zemin tipine ve fırça veya altlık ünitesi seçeneklerinden hangisinin kullanılacağına göre değişir.

Gerekli olması durumunda, aşağıdaki prosedürü uygulayın.

1. Aşağıdaki prosedüre göre çark (41) ile makine hızını ayarlayın:
 - Makine hızını artırmak için saat yönünün tersine döndürün.
 - Makine hızını azaltmak için saat yönünde döndürün.
2. Sola veya sağa sapmasından dolayı makinenin ileri hareketini sürdürmek zor oluyorsa, çarkı (40) saat yönünde ve saat yönünün tersine döndürerek ayarlayın.
3. Makine çalışmaya hazır halde iken, makinede elle kontrol testlerini gerçekleştirin ve gerekirse diğer ayarlamaları yapın.

ARIZA TESPİT VE GİDERME

Sorun	Olası Nedeni	Çözüm
Motorlar çalışmamaktadır.	Elektrik kablosu hasar görmüş olabilir ya da şebeke cereyanı ile bağlantısı kopmuştur.	Kabloyu değiştirin (*) ya da bağlayın.
	Düğme (26) bozulmuştur.	Yenisıyla değiştirin. (*)
Fırça motoru çalışmıyor.	Düğmeler (51) bozulmuştur.	Yenisıyla değiştirin. (*)
	Düğme (52) bozulmuştur.	Yenisıyla değiştirin. (*)
Vakum sistemi motoru çalışmıyor.	Düğme (53) bozulmuştur.	Yenisıyla değiştirin. (*)
Kirli su vakumlaması yetersiz.	Su toplama haznesi dolu.	Boşaltın.
	Vakum ızgarası tıkalıdır veya şamandıra kapatıyordur.	Izgarayı temizleyin ve şamandırayı kontrol edin.
	Vakum hortumu çekçek ünitesinden ayrılmış veya arızalı.	Bağlayın.
	Çekçek ünitesi kirlidir veya çekçek bıçakları aşınmış ya da hasarlıdır.	Çekçek ünitesini temizleyin veya bıçakları değiştirin.
	Geri kazanım tank kapağı uygun şekilde kapanmamıştır veya conta zarar görmüştür.	Oturma yüzeyini kontrol edin ve/veya temizleyin ya da sızdırmazlık contasını değiştirin.
	Vakum sistemi motor filtresi kirlenmiş.	Temizleyin.
Çözelti akışı yetersiz.	Çözelti filtresi kirlidir.	Temizleyin.
	Çözelti solenoid valfi arızalıdır.	Yenisıyla değiştirin. (*)
Çekçek ünitesi zeminde iz bırakıyor.	Çekçek bıçakları altında artık birikmiştir.	Artıkları temizleyin.
	Çekçek bıçakları aşınmış, çatlamış veya yıpranmıştır.	Bıçakları değiştirin.

(*) Bu bakım prosedürü Nilfisk yetkili Servis Merkezi tarafından gerçekleştirilmelidir.

Daha fazla bilgi için, herhangi bir Nilfisk Servis Merkezinde mevcut olan Servis El Kitabına başvurun.

HURDAYA AYIRMA İŞLEMİ

Makineyi hurdaya ayırma işini kalifiye bir hurdacıya yaptırın.

Makineyi hurdaya ayırmadan önce yürürlükte olan kanunlara göre imha edilecek aşağıdaki materyalleri sökün ve ayırın:

- Fırça
- Altlık
- Plastik hortumlar ve parçalar
- Elektrikli ve elektronik parçalar (*)

(*) Özellikle elektrikli ve elektronik parçaların hurdaya ayrılması sırasında, en yakın Nilfisk Merkezi'ne başvurun.

