

WCA1 Анкер потолочный

(L 03 80)

экономичный потолочный забивной анкер



Свойства и преимущества

- сквозной монтаж
- простой и быстрый монтаж
- визуальный контроль правильной установки анкера
- средняя несущая способность
- материал: сталь
- оцинковка: электролитическая
- ETA ETAG001 Часть 6 для группового крепления несущих конструкций
- класс огнестойкости R30-R120 для проектирования анкеров в зоне воздействия огня
- Основание:
 - Бетон с трещинами
 - Бетон без трещин



Арт. №	Код	Размер	L	d ₀	h ₀	h _{min}	h _{nom}	t _{fix,max}	Рек. Нагрузка в бетоне C20/25 (кН)	Уп. мин	Уп. макс
60963604	WCA1 6x40	6	36 mm	6	≥ 40	100	≥ 32	4,5	1,43*	100	1 600
60963665	WCA1 6x65	6	65 mm	6	≥ 40	100	≥ 32	35,0	1,43*	50	800

* Рекомендуемые нагрузки: для группового крепления несущих конструкций согласно ETAG001, Часть 6; применяются к правильно установленным анкерам при максимальной глубине анкерки; включают коэффициент надёжности по материалу и коэффициент запаса прочности 1.4.

Коэффициент надёжности по нагрузке зависит от типа нагрузки и учитывает национальные нормы. Все виды разрушений анкеров и соответствующая Европейская Техническая Оценка продукта должны учитываться при проектировании анкера.

Для получения более подробной информации, см. отчёт ETA.

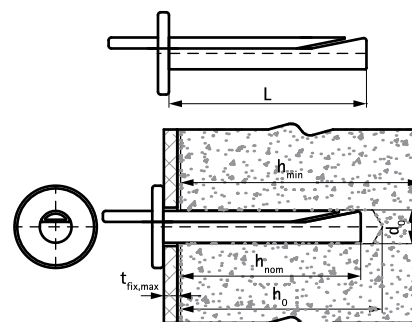

Комбинировать с

WSDS+ Бур с тремя режущими кромками