



**ПАЯЛЬНАЯ СТАНЦИЯ 2 в 1**

**МЕГЕОН - 00680**

**Руководство по эксплуатации**



## **Общее описание**

### ***Использование паяльной станции***

Применяется для демонтажа или пайки различных видов компонентов, таких как SOIC, PLCC, QFP, BGA и т.д.

Подходит для сжимающихся термоусадочных трубок, сушки, предварительного нагрева, пластической пайки, удаления наклеек и краски, стерилизации и т.д.

### ***Функции и характеристики***

Сочетает в себе современный дизайн и небольшой размер, т.е. позволяет экономить рабочее пространство. Антистатическая функция защищает плату в случае статического или электрического разряда.

PID замкнутая система датчиков, микрокомпьютер для цифрового отображения данных и контроля температуры, большая мощность при запуске, быстрый разогрев, стабильность температуры с точностью до 1°C, на которую не влияет объем выдуваемого воздуха. Все эти преимущества делают бессвинцовую распайку или пайку безопасной для чувствительных компонентов типа SOIC, PLCC, QFP, BGA и т.д.

Светодиодные индикаторы, управляемые сенсорным и круговым переключателем, упрощают эксплуатацию, делая ее более удобной.

Уникальная функция неактивного состояния позволяет экономить энергию. Когда ручка паяльника устанавливается обратно на держатель, система приводится в ждущий режим. Как только фен снимается с держателя, система возвращается к начальным настройкам.

Уникальная система охлаждения. Продолжительный продув воздухом после отключения продлевает срок эксплуатации нагревательного элемента и ручки. Если температура потока воздуха становится ниже 50°C, питание отключается.

Вентиляторы обеспечивают большой поток воздуха при

наименьшем шуме.

**Технические характеристики**

Модель	<b><u>МЕГЕОН - 00680</u></b>
Категория	Ремонтная станция (2 в 1)
Потребляемая мощность	450 Вт
Диапазон настройки температуры	Фен 100°C - 500°C
	Паяльник 200°C - 480°C
Температура воздушного потока в ждущем режиме	50°C
Воздушный поток	Создается при помощи вентилятора с бесщеточным двигателем
Объем воздушного потока	120 л/мин. (макс.)
Уровень шума	<45 дБ
Размер	160 x 190 x 116 мм
Вес	Около 1,5 кг

\*Технические характеристики могут меняться без уведомлений.

***Комплект поставки***

Ремонтная станция.....	1
Термофен .....	1
Кронштейн фена .....	1
Паяльник.....	1
Держатель для паяльника	
Сетевой шнур .....	1
Насадка А2084 08,4 мм, одиночное сопло .....	1
Насадка А2127 012,7 мм, одиночное сопло .....	1
Насадка А2064 06,4 мм, одиночное сопло .....	1
Руководство по эксплуатации.....	1

\*Запчасти и названия могут меняться без уведомлений.

## ***Правила безопасной эксплуатации паяльной станции***

1. В целях собственной безопасности, следуйте действиям пунктов приведенных ниже, в инструкции приводятся пункты «Внимание!» и «Предупреждение».

Пункты «Внимание!» означают, что неправильная эксплуатация может стать причиной серьезных травм.

Пункты «Предупреждение» указывают на то, что неправильная эксплуатация может стать потенциальной причиной получения серьезных травм или повреждения оборудования.

### **Предупреждение**

Паяльная станция имеет антистатическую функцию. Перед эксплуатацией паяльной станции, убедитесь в исправности электропитания.

При эксплуатации паяльной станции будьте осторожны, т.к. существует опасность получения травм.

Используйте паяльную станцию только для пайки или распайки.

Температура воздуха фена и жала паяльника очень высокая, поэтому не используйте паяльную станцию рядом с легко воспламеняющимися предметами. Не дотрагивайтесь до фена и жала паяльника или смежных с ними частей. При замене каких-либо частей, обязательно отключите питание и дождитесь, пока устройство не остынет до комнатной температуры.

В процессе пайки может возникнуть некоторое задымление, используйте устройство в помещении с хорошей вентиляцией.

Рукоятки должны лежать на держателях, когда не используются.

Во время перерыва или при длительном отсутствии на рабочем месте отключайте прибор от электропитания.

Следите, чтобы на паяльной станции не было влаги, и не работайте с ним, если у вас влажные руки.

Не разбирайте, модифицируйте или чините паяльную

станцию самостоятельно. По вопросам качества обращайтесь к техническим специалистам. Для замены используйте оригинальные запчасти.

Храните подальше от детей, убедитесь, что у детей нет возможности дотрагиваться до устройства или включать его.

### **Описание органов управления**

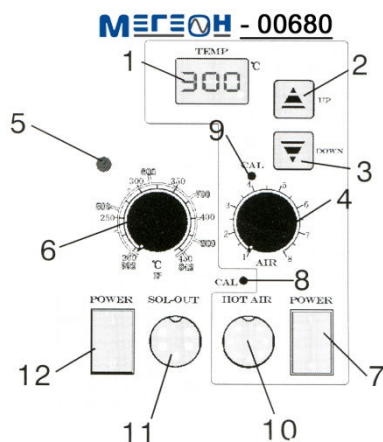

1. Индикация температуры термофена
2. Кнопка увеличения температуры термофена
3. Кнопка уменьшения температуры термофена
4. Ручка регулировки интенсивности воздушного потока
5. Индикатор нагрева паяльной станции
6. Ручка регулировки температуры паяльника
7. Кнопка включения/выключения термофена
8. Точная калибровка температуры паяльника
9. Точная калибровка температуры термофена
10. Гнездо для подключения термофена
11. Гнездо для подключения паяльника
12. Кнопка включения/выключения питания паяльной станции

### ***Процесс эксплуатации термофена***

Установите паяльную станцию в удобном для Вас месте. Закрепите держатель для ручки фена с левой или правой стороны. Поместите ручку фена и паяльника на соответствующие держатели, подсоедините шнур к ручкам.

Подсоедините кабель питания.

Закрепите нужные насадки (используйте насадки большего диаметра).

Настраивайте поток воздуха на максимум (для продления срока службы нагревательного элемента не уменьшайте поток воздуха). Включите питание, при этом на дисплее появится "...", это будет означать, что устройство находится в режиме ожидания.

Для настройки нужной температуры используйте кнопки  $\triangle$  и  $\nabla$ , также настройте воздушный поток.

Снимите термофен с держателя после того как станция прогреется. Вы можете начинать работу после стабилизации температуры (точка в нижнем правом углу дисплея - это значок нагрева, если он мигает, то это означает, что температура стала стабильной).

После работы фен необходимо поместить обратно на держатель (не кладите его на рабочий стол или в другое место), при этом нагрев прекратится автоматически и начнется охлаждение нагревательного элемента потоком воздуха. Когда температура станет ниже 50°C, станция переключится в режим ожидания.

### **Предупреждение**

Старайтесь как можно дольше использовать станцию с нужной температурой, обеспечивая большой поток воздуха, это поможет защитить кристалл микросхемы от перегорания при высокой температуре, что поможет продлить срок службы нагревательного элемента и ручки фена.

Храните фен в чистоте, без посторонних предметов

внутри.



Расстояние между краем фена и объектом должно быть хотя бы 2 мм.

Выберите нужную насадку в зависимости от выполняемых работ. Разным насадкам соответствует разная температура.

Температура фена и частей рядом с ним очень высокая. При замене насадки необходимо отключать питание, насадку со специальным зажимом можно трогать только когда она остынет до комнатной температуры. Во избежание ожогов, помните, что не разрешается менять насадки руками, когда станция настроена на высокую температуру.

### ***Установка температуры***

При нажатии кнопок  и  на дисплее будут отображаться настройки температуры.

Нажмите один раз кнопку  на 1°C увеличится температура термофена, нажмите кнопку  и температура уменьшится на 1°C. При нажатии и удерживании данных кнопок будет происходить быстрое повышение или понижение температуры, после прекращения нажатия кнопок реальная температура будет отображена на дисплее в течение 5 секунд. После установки ручки обратно в держатель на дисплее появляется значок “—” и станция переходит в режим ожидания.

### ***Расшифровка символов***

 (UP) - значок увеличения температуры.

 (DOWN) - значок понижения температуры.

“—” означает, что температура фена опустилась ниже 50°C и паяльная станция находится в режиме ожидания, рукоятка находится в держателе.

Надпись “S-E” означает, что возникли проблемы с



датчиком, нагревательный элемент следует заменить (нагревательный материал и сенсорные компоненты).

### ***Замена нагревательного элемента***

Прежде чем приступить к замене нагревательного элемента отключите питание.

Дождитесь, пока нагревательный элемент остынет, прежде чем приступить к его замене. Отвинтите 2 винта на ручке паяльника как показано на рисунке.

Ослабьте кольцо держателя и вскройте ручку 2.

Удалите вентиляторы и корпус, затем разберите нагревательный элемент.

Удалите нагревательный элемент и трубку, которая находится сверху нагревательного элемента, будьте осторожны с заземляющими контактами.

Установите в трубку новый нагревательный элемент, затем поместите в трубку из нержавеющей стали, убедитесь в том, что нагревательный элемент установлен как следует.

Соберите паяльник в обратном порядке.

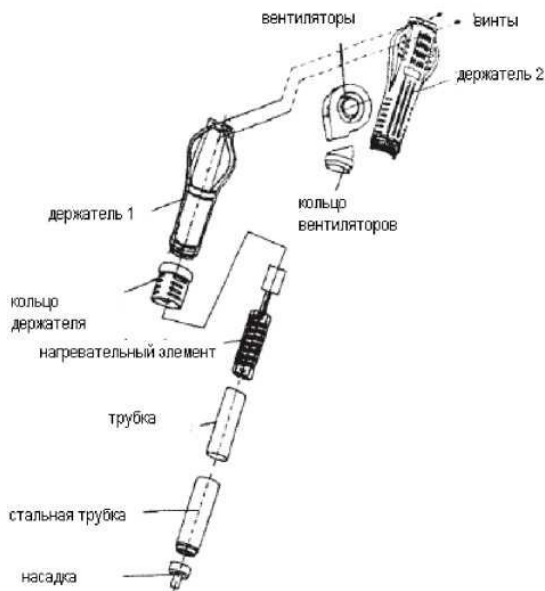

## **Внимание!**

При замене нагревательного элемента, не повредите заземляющие провода и провода вентиляторов.

Собирая ручку в обратном порядке, зафиксируйте как следует пластиковую ручку и стальную трубку.

### ***Уход за паяльной станцией***

Снаружи станцию можно протирать слегка влажной тряпкой, следите за тем, чтобы она не была мокрой.

Питание при этом должно быть отключено.

Пыль можно удалять мягкой щеткой. Убирайте пыль время от времени, чтобы избежать засорения, мешающего воздушному потоку.

### ***Процесс эксплуатации паяльной станции***

#### ***Советы перед эксплуатацией паяльной станции***

- 1. Установите паяльную станцию в удобное для Вас положение и поместите паяльник на держатель, вставьте соединительный провод.**
- 2. К держателю паяльника прикреплена губка. Намочите ее, отожмите и положите на держатель для губки.**

#### **Предупреждение**

Губка разбухает после намокания, поэтому ее необходимо отжать, т.к. в противном случае она может стать причиной поломки станции.

### ***Порядок эксплуатации***

Подключите питание и включите прибор.

Установите необходимую температуру для пайки.

Настройка температуры станции с помощью ручки установите необходимую температуру. После того как температура паяльника достигнет заданных параметров, начнет мигать специальный индикатор, это будет означать, что Вы можете приступать к пайке.

Для установки желаемой температуры станции **МЕГЕОН-00680** используйте ручку регулировки .

При достижении температурой установленной отметки начнет мигать красный светодиод.

В процессе работы установка температуры производится

при помощи ручки

### **Предупреждение**

По возможности старайтесь использовать низкую температуру, т.к. это защитит нагревательный элемент и продлит срок службы жала паяльника.

### ***Замена нагревательного элемента***

Отключайте питание во время замены нагревательного элемента.

1	Гайка
2	Корпус жала
3	Жало
4	Штуцер
5	Заземляющая пружина
6	Нагревательный элемент
7	Клеммная плата
8	Рукоятка
9	Корпус рукоятки
10	Изолятор шнура
11	Провод питания
12	Вилка для подключения паяльника
13	Держатель паяльника
14	Чистящая губка

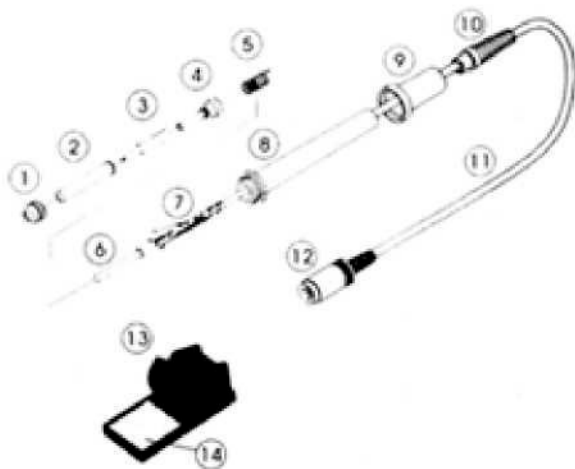

Отвернуть против часовой стрелки гайку (1) и снять

корпус жала (2) и жало (3).

Отвернуть против часовой стрелки штуцер (4) и снять его.

Вытянуть из D-рукава заземляющую пружину (5).

Вытянуть красный и белый провода (7) и нагревательный элемент (6).

Замените нагревательный элемент, будьте осторожны, чтобы не повредить контакты заземляющей пружины.

Соберите паяльник в обратном порядке.

### ***Уход за паяльной станцией***

Корпус паяльной станции можно протирать влажной тканью, при этом не разрешается мочить станцию. Не забудьте отключать питание станции.

### ***Уход за жалом паяльника***

Чистите регулярно жало паяльника чистящей губкой, т.к. окислы и органические соединения припоя и флюса постепенно загрязняют жало.

Загрязнения могут привести к некачественной пайке и плохой теплоотдаче жала паяльника. При регулярной работе с паяльником производите очистку жала не реже одного раза в неделю.

Никогда не оставляйте паяльник без работы при установленной высокой температуре на длительное время. Образующаяся окисная пленка сильно ухудшает теплоотдачу паяльника.

После использования жала вытрите его и покройте свежим припоем. Это предотвратит окисление жала паяльника.

### **Предупреждение**

Не очищайте жало напильником.

Если на поверхности жала остались черные пятна окисла, нанесите на жало свежий припой с флюсом. Вытрите жало чистящей губкой. Повторяйте процедуру до тех пор, пока весь окисел не будет удален с поверхности жала. Покройте новым припоем.

Если жало деформировано или сильно изъедено, замените его новым.

**Таблица поиска неисправностей**

Неисправность	Проверка	Решение
	<i>Проверьте шнур питания (подключен или нет)</i>	<i>Подключите шнур питания</i>
<i>Лампа нагревателя не загорается.</i>	Сгорел предохранитель. Возможные причины: короткое замыкание внутри паяльника пружина заземления касается нагревательного элемента нагревательный элемент скручен и замкнут	При сгорании предохранителя установите причину его сгорания. После устранения причины замените предохранитель.
Лампа нагревателя загорается, но паяльник остается холодным.	Обрыв в шнуре питания паяльника Повреждение нагревательного элемента	Проверьте, не поврежден ли нагревательный элемент или ручка паяльника, при необходимости замените их.
Неустойчивый нагрев паяльника.	Возможные причины: Обрыв в шнуре питания.	Замените шнур питания.
Температура жала очень низкая.	Правильно ли отрегулирована температура?	Отрегулируйте температуру повторно.
Жало паяльника не удерживает припой.	Достаточно ли высокая температура жала?	Установите необходимую температуру.
	Чистое ли жало паяльника?	См. раздел «Уход за жалом паяльника».
Жало не удерживает нужную температуру.	Покрыто ли жало пятнами окисла?	См. раздел «Уход за жалом паяльника».
	Правильно ли отрегулирована температура?	Установите необходимую температуру.
Жало паяльника не	Жало заклинило.	Замените жало.

вытаскивается.

Жало деформировалось в результате перегрева.

### Дополнительные принадлежности

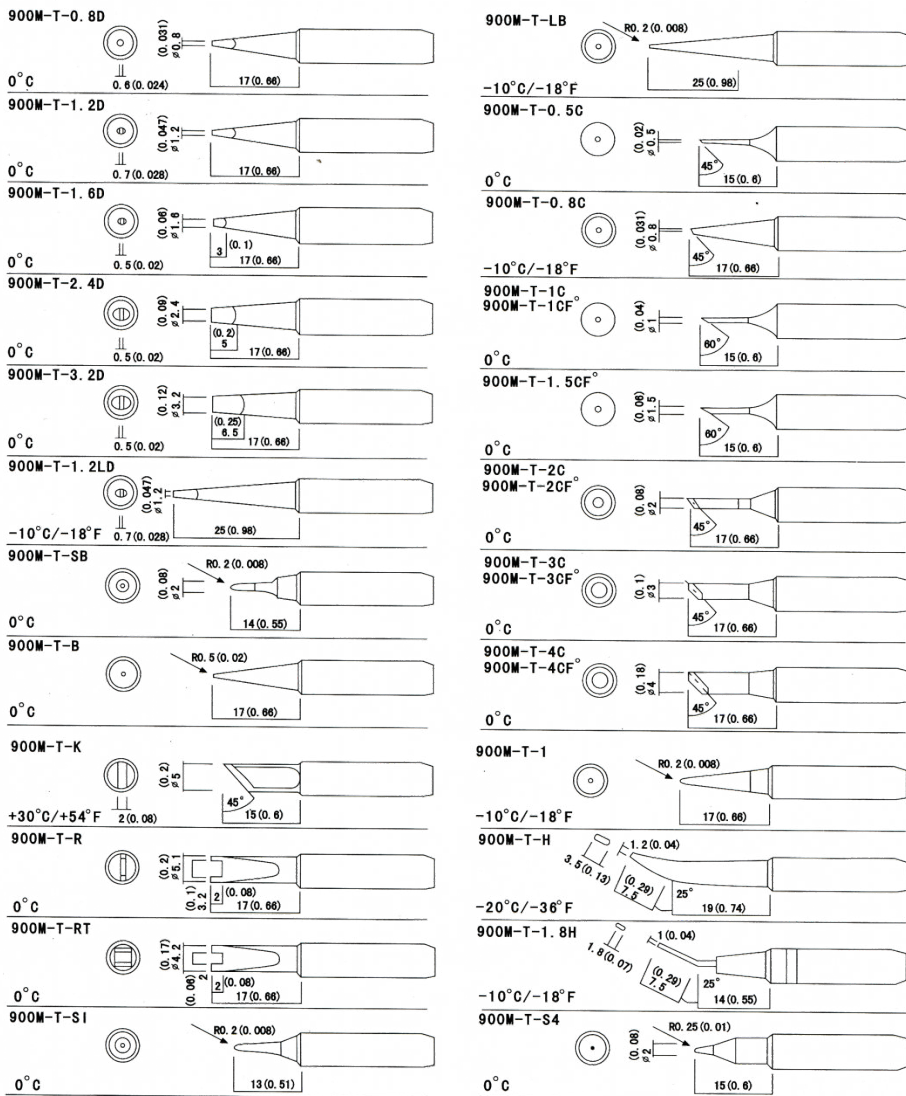

Внешний диаметр жала 900M-6,5мм

## Размеры имеющихся насадок. (Поставляется дополнительно)

Размеры плоских микросхем обозначаются в мм.

A1124



A1125  
QFP10X10 (0.39X0.39)

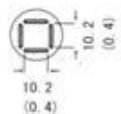

A1126  
QFP14X14 (0.55X0.55)

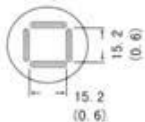

A1127  
QFP17.5X17.5 (0.68X0.68)

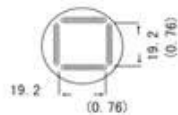

A1128  
QFP14X20 (0.55X0.78)

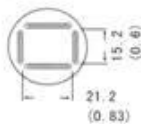

A1129  
QFP14X28 (1.1X1.1)

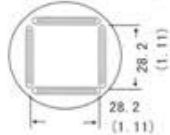

A1130



A1131  
SOP4.4X10 (0.17X0.39)

