

T590/T591

Module Savon-Eau-Air

Le module avec robinet, distributeur de savon et sèche-mains à détection infrarouge s'installe dans un meuble ouvrable derrière miroir. Permet la centralisation à proximité immédiate du plan vasque, du lavage et du séchage des mains.



Références	Alimentation	Prémix	Sèche-mains haute-vitesse	Finition buses
T590-B_SEC	Secteur	Oui	Non	Laiton chromé
T590-SP-B_SEC	Secteur	Non	Non	Laiton chromé
T591-B_SEC	Secteur	Oui	Oui	Laiton chromé
T591-SP-B_SEC	Secteur	Non	Oui	Laiton chromé

Caractéristiques

Finitions	Laiton chromé (B)
Dimensions	H430 x L600 x P223mm
Pression Min/Max de l'arrivée d'eau	0.5 – 8 bars
Débit	1.89L/min
Aérateur	PCA spray - jet spray
Zone de détection	Auto-réglant (réglable avec télécommande)
Détection mini	35mm
Détection maxi	300mm
Arrêt de sécurité	Après 90 secondes sans interruption (possibilité de réduire la durée - réglable avec télécommande)
Arrivée d'eau	2 arrivées pour eau froide et eau chaude (modèle avec prémix) 1 arrivée pour eau froide ou pré-mitigée (modèle sans prémix -SP)
Température maximum	70°C
Rinçage périodique	24 h après la dernière utilisation (antiprolifération bactérienne)
Viscosité du savon	100 – 3800cPs
Type de savon	Tous types, sauf microbilles
Dose de savon	1.4cc (réglable avec télécommande)
Réservoir savon	5 Litres
Zone de détection	30-100mm (réglable avec télécommande)
Alimentation	Adaptateur 9V – longueur câble 5M (eau et savon)
Puissance	1800W / 1000W (sèche-mains haute-vitesse)
Temps de séchage	12-15 secondes / 8-10 secondes (sèche-mains haute-vitesse)
Alimentation	240V (sèche-mains)
Garantie	10 ans

Accessoires optionnels

06009016	Câble électrique rallonge mâle-femelle 1 mètre
06009021	Câble électrique rallonge mâle-femelle 3 mètres
07100005	Télécommande pour robinetterie électronique
06530013	Boitier de jonction 230/12V pour alimenter jusqu'à 10 modules
06000084	Câble de sortie pour boitier de jonction embout femelle

Informations d'installation

Installation

Les meubles T590 et T591 sont conçus pour être installés dans un meuble ouvrable.

Arrivée d'eau

Faites couler de l'eau pour rincer les tuyaux et les nettoyer de toute saleté avant de brancher le robinet.

Planification des sanitaires

Pour éviter les problèmes de réflexion, ne pas installer le capteur directement opposé à d'autres capteurs de robinets/distributeur de savon, d'autres appareils infrarouges ou d'une surface réfléchissante. Le choix des autres accessoires doit aussi être pris en considération, telle que la finition de la bonde qui peut refléter la lumière et interférer avec le capteur. Un soin particulier doit aussi être apporté au positionnement de la lumière dans la pièce, particulièrement avec des capteurs d'appareils qui sont dirigés vers le bas. Il faut maintenir une distance de 300mm minimum entre le capteur et le fond du lavabo.

Entretien

Pour un entretien optimal de la robinetterie duten, utiliser un chiffon doux en coton et l'humidifier si besoin.

Ne jamais utiliser de produits contenant de l'acide chlorhydrique, de l'acide formique, de l'acide acétique ou des produits blanchisseurs contenant du chlore. Ne jamais utiliser de produits ou d'outils abrasifs (liquide à récurer, éponge à récurer, éponge vaisselle grattante, boule inox, etc.).

Normes

ACS
CE
WRAS
UPC
WaterMark

Produits relatifs

Poubelle	P775
----------	------

Documents relatifs

Manuel d'installation	contact@duten.fr
Certifications	contact@duten.fr

Schéma technique - avec prémix

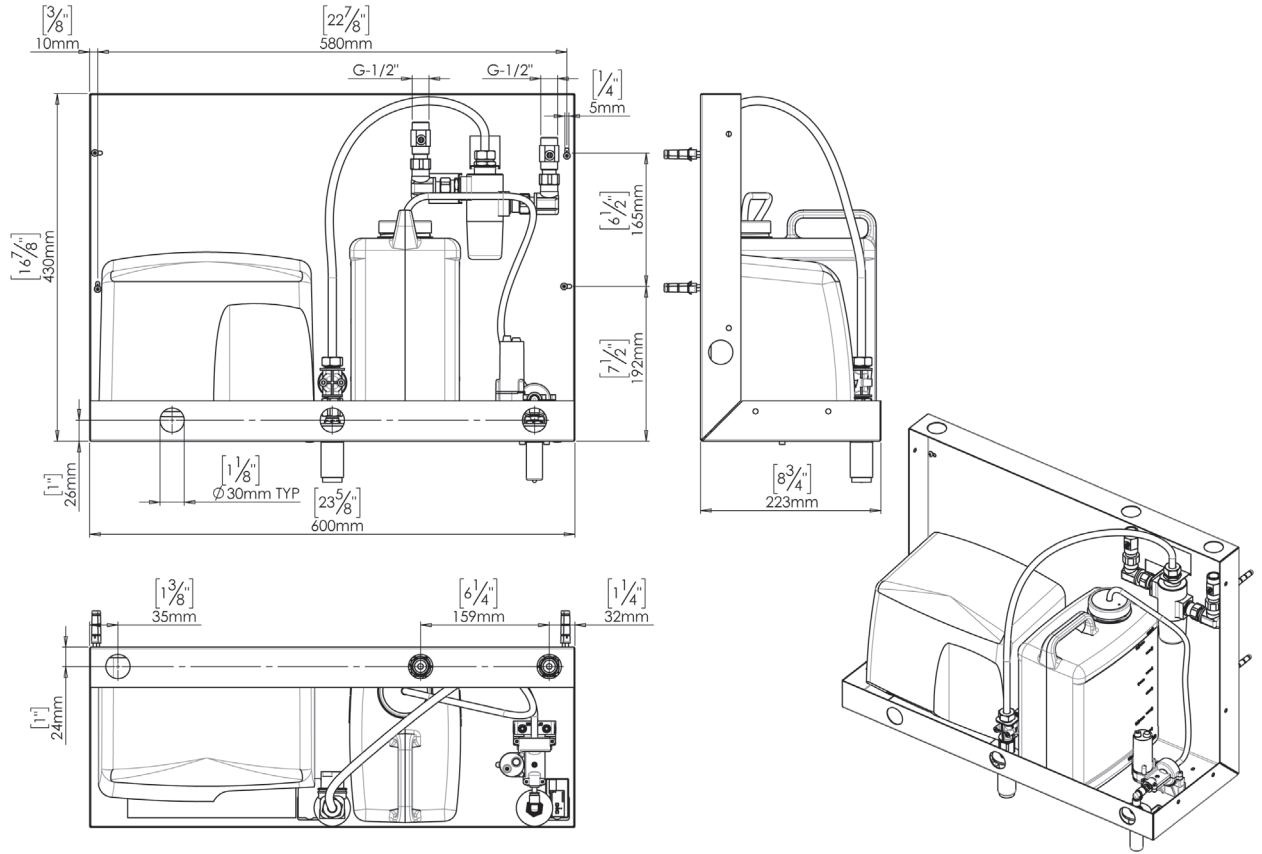

Schéma technique - sans prémix

