

РУКОВОДСТВО ПО УСТАНОВКЕ ГИПСОВОГО СВЕТИЛЬНИКА «ATLAS 900»

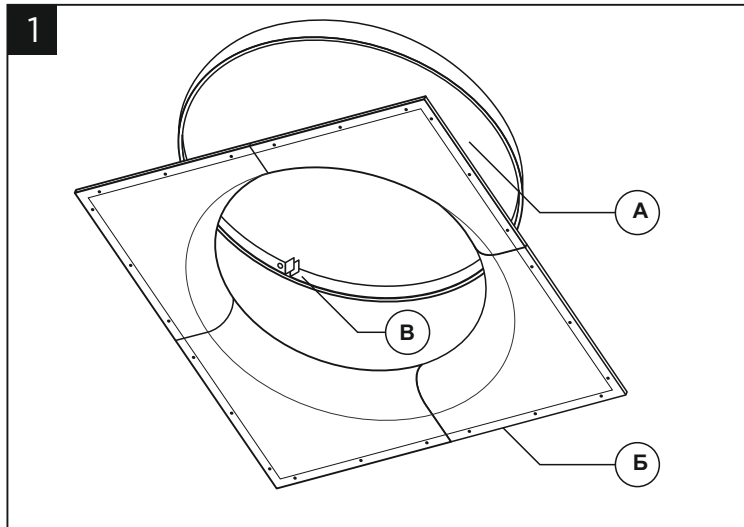

Комплект светильника: А - купол, Б - основание (из 4-х частей),
В - алюминиевая подложка с защитной лентой под светодиодную ленту.

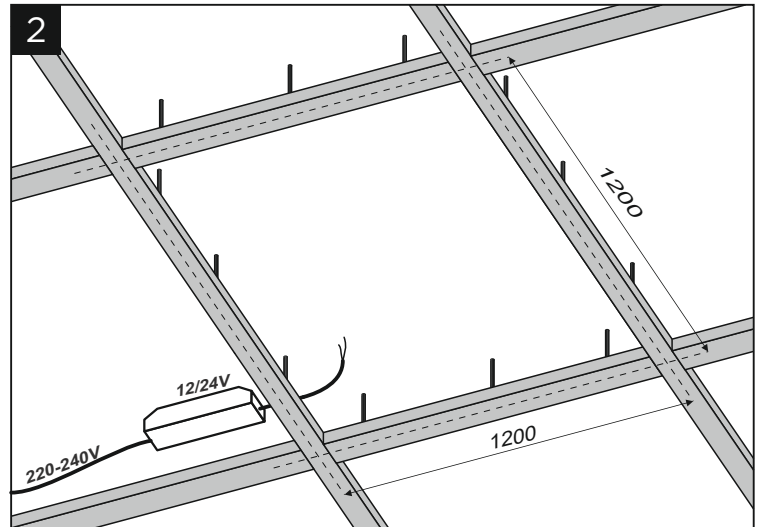

В запланированном месте размещения светильника соберите, заранее, на потолке по указанным на схеме размерам каркас для установки светильника.
Подведите электрический кабель и подключите к нему источник питания.

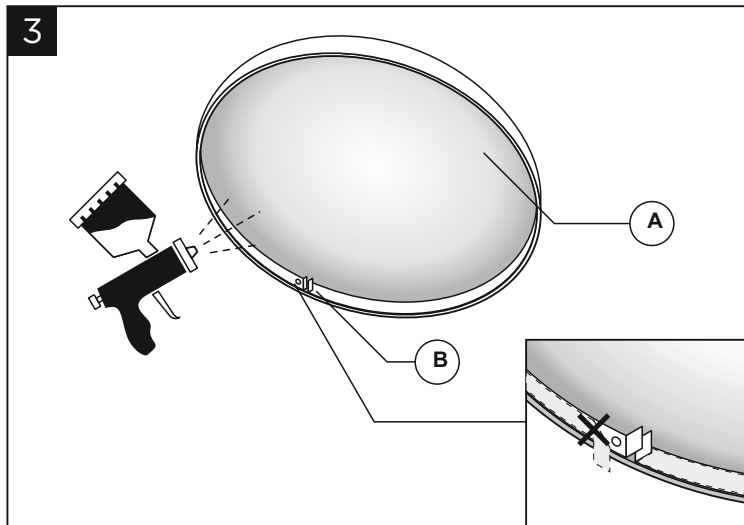

Покрасьте купол (А) светильника в необходимый цвет, не снимая защитной ленты с алюминиевой подложки (В).

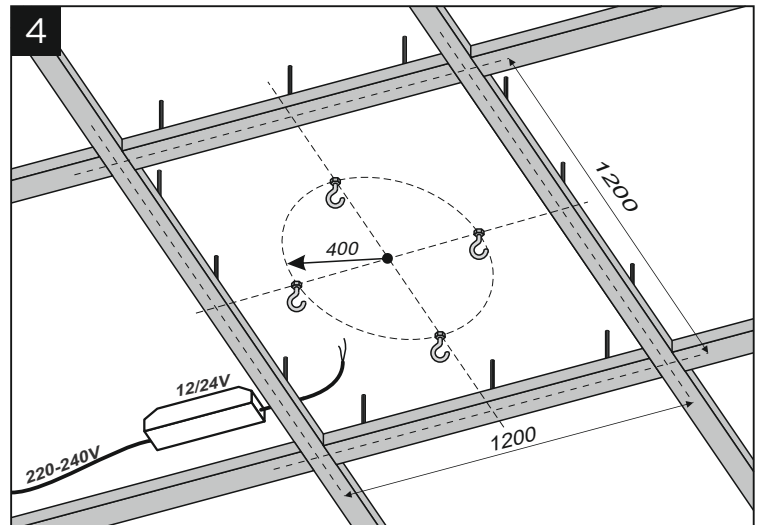

Установите анкерный болт с крюком (входит в комплект светильника) в черновой потолок с учетом радиуса их установки от центра светильника 330 мм, мест размещения страховочных петель на куполе и места подключения (боковое отверстие в куполе) источника питания к светодиодной ленте.

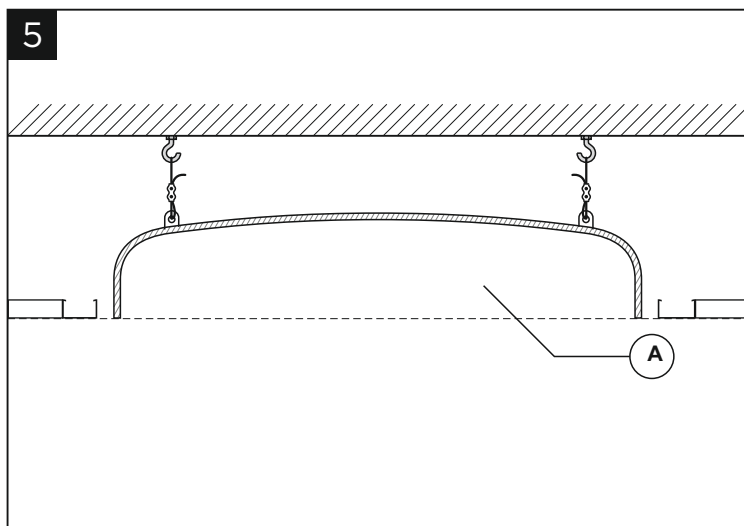

Закрепите страховочные тросы (входят в комплект светильника) в страховочных петлях на куполе. С помощью страховочных тросов подвесьте купол (А), как указано на схеме, за анкерный болт с крюком в один уровень с каркасом потолка для установки светильника.

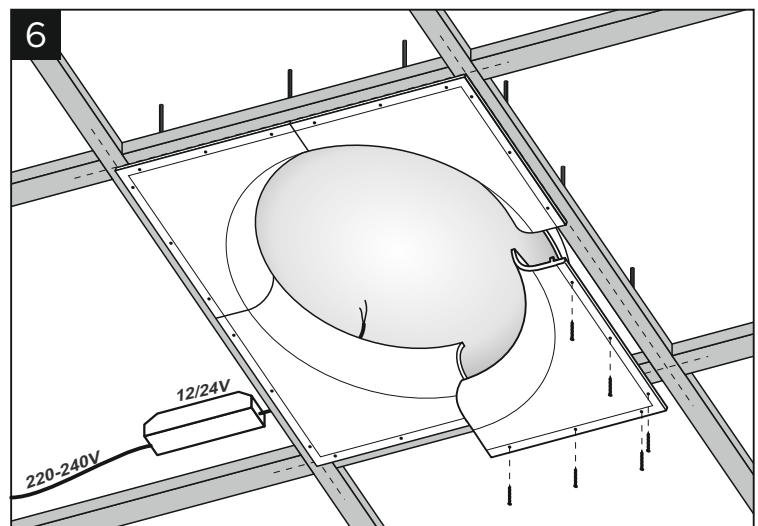

Закрепите основание светильника к каркасу потолка саморезами (входит в комплект светильника).

РУКОВОДСТВО ПО УСТАНОВКЕ ГИПСОВОГО СВЕТИЛЬНИКА «ATLAS 900»

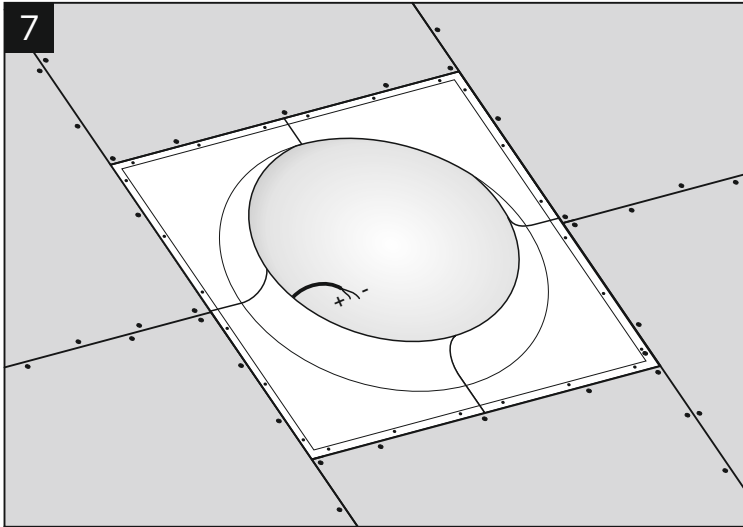

Зашейте каркас потолка гипсокартоном.

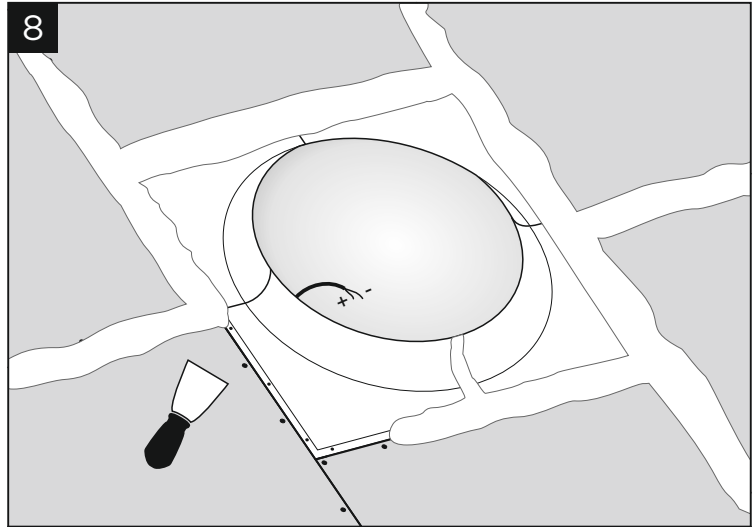

Зашпаклюйте швы между светильником и гипсокартоном.

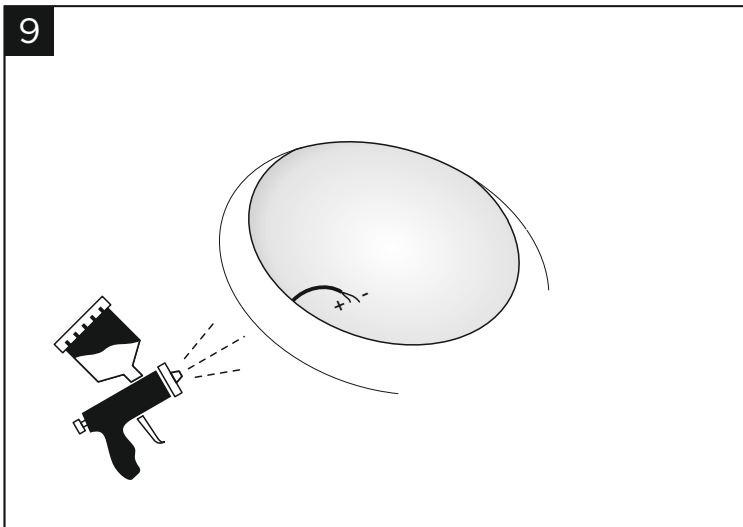

Покрасьте потолок в необходимый цвет.

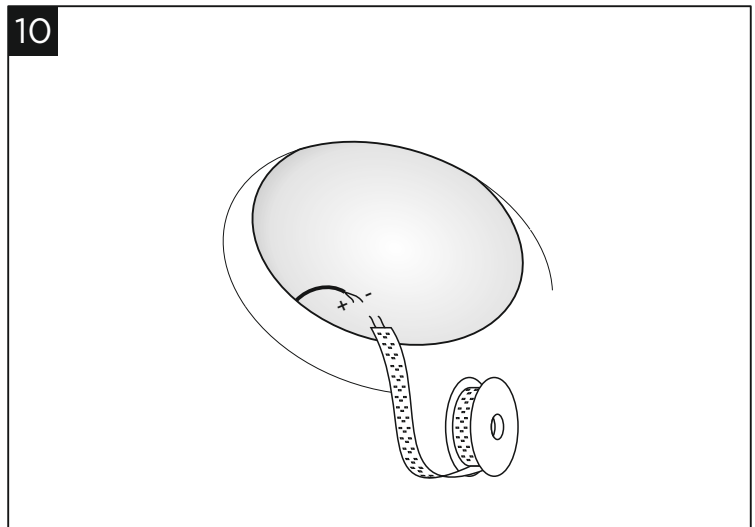

Подключите светодиодную ленту к источнику питания и наклейте её на техническую алюминиевую полосу внутри светильника.

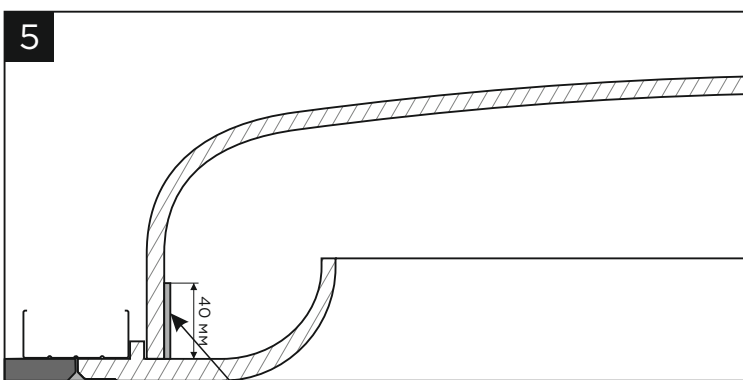

Место установки светодиодной ленты.
Максимальная ширина светодиодной ленты 40 мм

**ВНИМАНИЕ! НЕ ЗАБУДЬТЕ
ПЕРЕД РАБОТОЙ С ЭЛЕКТРИЧЕСТВОМ,
ОТКЛЮЧИТЬ НАПРЯЖЕНИЕ!**