

**TISSUE HOLDER
TOILETTPAPIERHALTER
ДЕРЖАТЕЛЬ ДЛЯ ТУАЛЕТНОЙ БУМАГИ
PORTARROLLOS DE PAPEL HIGIÉNICO**

Drodzy Państwo

PL

Dear Customer

Dziękujemy za wybór naszego produktu. Mamy nadzieję, że w pełni spełnimy Państwa oczekiwania odając do użytku wyrób zaawansowany technologicznie, zaprojektowany w oparciu o wieloletnie doświadczenie w produkcji armatury sanitarnej.

Thank you for choosing our product. We hope the item you have purchased can fulfill all your expectations our products are technologically advanced and designed on the basis of our many years of experience in the production of sanitary fittings.

GB

Sehr geehrte Damen und Herren

Wir bedanken uns für die Wahl unseres Produktes. Wir hoffen, dass wir mit unserem technologisch fortgeschrittenen Produkt, dass auf Basis mehrjährigen Erfahrungen bei der Produktion von Sanitärarmaturen entwickelt wurde, Ihre Erwartungen erfüllt haben.

D

Уважаемые господа

RUS

Muy Señores Míos

E

Благодарим за выбор нашего продукта. Надеемся, что полностью удовлетворим Ваши ожидания, вводя в эксплуатацию технологически усовершенствованное изделие, запроектированное на базе многолетнего опыта в области производства санитарной арматуры.

Les agradecemos por elegir nuestro producto. Esperamos que cumplamos Sus deseos entregándoles un producto de una tecnología avanzada, diseñado a base de la experiencia de muchos años en la producción de accesorios sanitarios.

UWAGA!

Zanieczyszczenia proszę usuwać stosując wodę z mydłem oraz miękką szmatkę! W żadnym przypadku nie wolno stosować środków chemicznych. Dla wyrobów w wykończeniu ORB proszę zachować szczególną ostrożność, aby nie uszkodzić powłoki podczas montażu lub czyszczenia!

ATTENTION!

For care, use soft towel with soap and water only! Under no circumstances should you use any chemicals. For faucets with ORB (oil rubbed bronze) finish please be extra careful not to damage, scuff or ruin the finish during the installation and cleaning!

ACHTUNG!

Verunreinigungen bitten wir mittels Wasser mit Seife und mit weichem Lappen beseitigen! In keinem Falle chemische Mittel verwenden. Für Produkte mit dem ORB-Finish besondere Vorsicht bewahren, um die Beschichtung während der Montage oder Reinigung nicht zu beschädigen!

ВНИМАНИЕ!

Загрязнения следует удалять водой с мылом и мягкой тряпочкой! Ни в коем случае нельзя применять химические средства. Для изделий с бронзовой отделкой следует соблюдать особенную осторожность, чтобы не испортить поверхность во время монтажа или очистки!

ATENCIÓN!

Para el cuidado, utilice solamente una toalla suave con jabón y agua! Bajo ninguna circunstancia no use productos químicos. Con los grifos de acabado ORB (bronce frotado con aceite) hay que tener un cuidado especial para no dañar, arañar o destruir el acabado durante su instalación o limpieza!

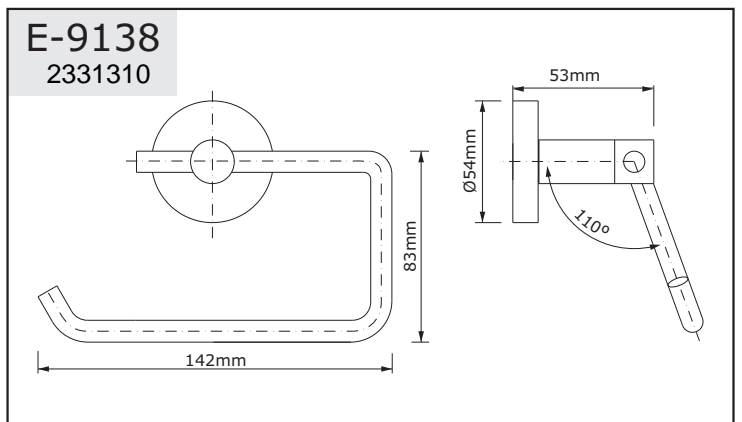
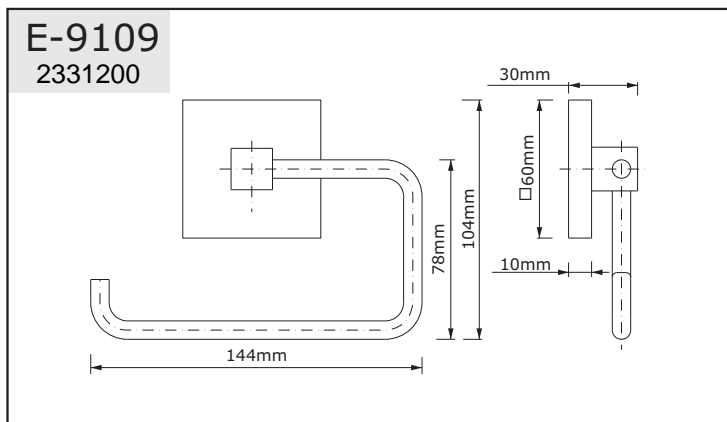
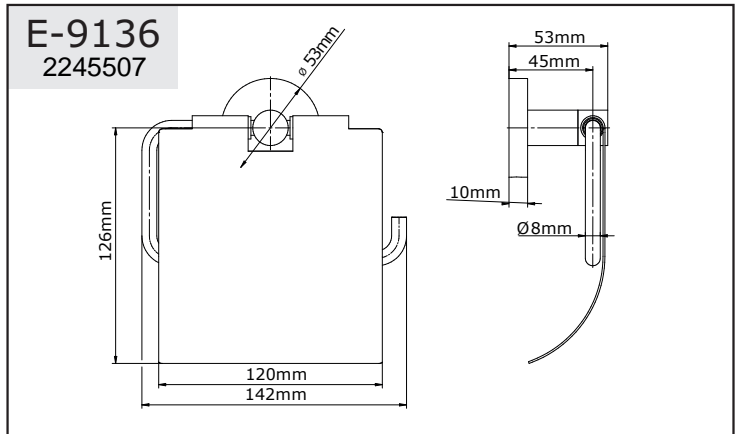
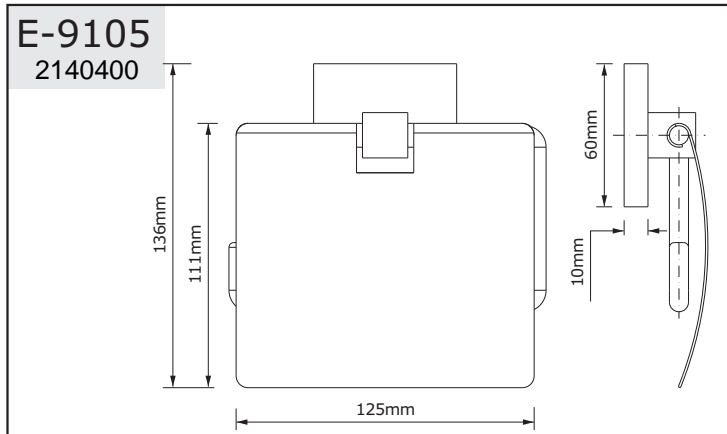

PL

→ Do montażu potrzebne są następujące narzędzia:

- wiertło do betonu Ø6mm,
- elektryczna wiertarka,
- śrubokręt krzyżowy,
- poziomica.

GB

→ You should have the following tools:

- Ø6mm carbide drill bit,
- electric drill,
- Phillips screwdriver,
- level.

D

→ Zur Montage sind nachfolgende Werkzeuge nötig:

- Betonbohrer Ø6mm,
- Bohrmaschine,
- Kreuzschraubenzieher,
- Wasserwaage.

RUS

→ Для монтажа необходимы следующие инструменты:

- сверло для бетона Ø6мм,
- дрель,
- крестовая отвертка,
- уровень.

E

→ Usted debe tener las herramientas siguientes:

- broca de carburo de Ø6mm,
- toladro eléctrico,
- desarmador Phillips,
- nivel.

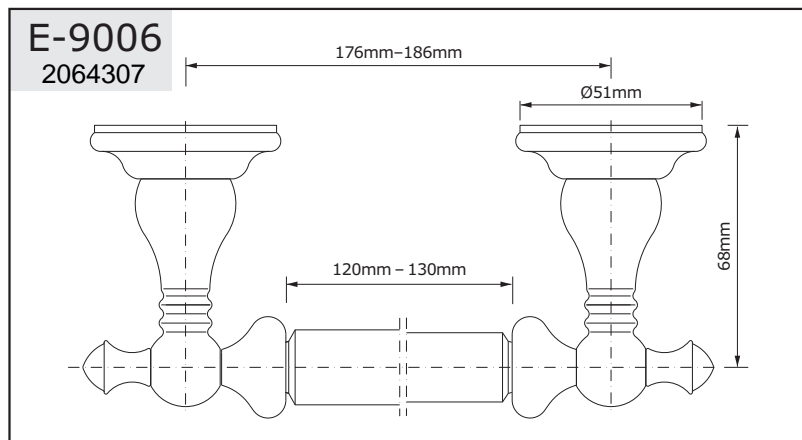
**TISSUE HOLDER
 TOILETTPAPIERHALTER
 ДЕРЖАТЕЛЬ ДЛЯ ТУАЛЕТНОЙ БУМАГИ
 PORTARROLLOS DE PAPEL HIGIÉNICO**

INSTRUKCJA MONTAŻU (rys. 1)

- ➔ Wybierz odpowiednie miejsce na ścianie pod uchwyt. Zalecana odległość pod płytkami montażowymi wynosi 176mm ÷ 186mm.
- ➔ Lekko oznacz kontury osłony płyty na ścianie.
- ➔ Poluzuj wkręty mocujące celu wyciągnięcia płytek montażowych.
- ➔ Umieść płytki montażowe w środku oznaczonych kół.

- ➔ Zaznacz położenie otworów pod wkręty montażowe. Przy płytkach ceramicznych spróbuj rozmieścić otwory montażowe na fudze. Jednakże należy pamiętać o zachowaniu rozstawu płyt montażowych. Aby wywiercić otwór należy zaopatrzyć się w wiertło Ø6mm do betonu.
- ➔ Wywierć otwory Ø6mm i następnie wsuń kołki rozporowe w otwory tak, aby licowały ze ścianą.
- ➔ Przykręć płyty montażowe do ściany.
- ➔ Zamontuj pozostałe części do płyt montażowych zgodnie z rysunkiem. Delikatnie dopchnij uchwyt do ściany i dokręć wkręty mocujące.
- ➔ Ściśnij drążek teleskopowy i umieść go w gniazdach uchwytu. Sprawdź poprawność ułożenia drążka w gniazdach.
- ➔ W przypadku trudności z nałożeniem drążka w uchwyt i popraw położenie płyt montażowych przesuwać je na wkrętach mocujących.

INSTALLATION INSTRUCTIONS (fig. 1)

- ➔ Position fixtures in desired location on the wall. Recommended distance between mounting plates is in the range 176mm ÷ 186mm.
- ➔ Lightly mark outline of each cover plate on the wall.
- ➔ Disassemble product by loosening the set screws.
- ➔ Locate mounting plates in centers of marked circles.
- ➔ Mark location of the mounting screws. On ceramic tile, try to locate the mounting hole locations on a grout line. However, the center-to-center measurement of the posts must be maintained as marked. To drill through ceramic tile, obtain a Ø6mm diameter carbide drill bit.
- ➔ Drill Ø6mm holes and push in anchors flush with the wall.
- ➔ Screw mounting plates to the wall.
- ➔ Assemble balance of parts to mounting plates as shown. Lightly push fixture against the wall. Tighten set screws to grip mounting plate stems.
- ➔ Squeeze tissue telescopic bar, position the bar in the axis of bar sockets and release it. Check if the bar is placed correctly in the sockets.
- ➔ If bar in between posts is too loose, move mounting plates inward on the adjustment slots.

Montageanleitung (Abb. 1)

- ➔ Entsprechende Stelle an der Wand für den Halter aussuchen. Der empfohlene Abstand zwischen die Montageplatten beträgt 176mm ÷ 186mm.
- ➔ Konturen der Schutzabdeckung der Platte an der Wand leicht kennzeichnen.
- ➔ Befestigungsschrauben lösen, um die Montageplatten herauszuziehen.
- ➔ Montageplatten in der Mitte der gekennzeichneten Kreise setzen.
- ➔ Die Lage der Öffnungen für die Montageschrauben kennzeichnen. Bei Keramikplatten Montageöffnungen in der Fuge zu machen versuchen. Jedoch dabei nicht vergessen, den Abstand der Montageplatten einzuhalten. Um die Löcher zu bohren, den Betonbohrer Ø6mm verwenden.
- ➔ Löcher Ø6mm bohren, Spreizdübel in die Löcher so einsetzen, damit sie mit der Wand eine Ebene bilden.
- ➔ Montageplatten an die Wand anschrauben.
- ➔ Die restlichen Teile an die Montageplatten gemäß Zeichnung montieren. Mit Gefühl den Halter an die Wand anschieben und die Befestigungsschrauben anschrauben.
- ➔ Teleskopstange zusammendrücken und in die Sitze des Halters einsetzen. Die richtige Lage der Stange in den Sitzen prüfen.
- ➔ Bei den Schwierigkeiten, die Stange in den Halter einzusetzen, die Lage der Montageplatten korrigieren, indem diese an den Befestigungsschrauben verschoben werden.

ИНСТРУКЦИЯ ПО СБОРКЕ (рис. 1)

- ➔ Выберите нужное место на стене для крепления держателя. Рекомендованное расстояние между крепежными элементами (плитками) 176 мм ÷ 186 мм.
- ➔ Слегка обозначьте внешний силуэт на стене.
- ➔ Открутите немного фиксирующие винты, чтобы вынуть крепежные элементы (плитки).
- ➔ Вставьте крепежные элементы в середину обозначенных кругов.
- ➔ Обозначьте места отверстий. При керамической плитке лучше всего разместить монтажные отверстия на шве (меж плитками). Однако следует помнить о соблюдении расстояния между крепежными элементами (плитками). Для сверления отверстий следует пользоваться сверлом Ø6 мм для бетона.
- ➔ Высверлите отверстия Ø6 мм и вложите туда дюбели так, чтобы они не торчали из стены.
- ➔ Привинтите крепежные элементы к стене.
- ➔ Присоедините остальные части к крепежным плиткам согласно рисунку. Осторожно прижмите держатель к стене и прикрутите фиксирующие винты.
- ➔ Втисните один в другой элементы телескопической трубы и разместите ее в гнездах держателя. Проверьте надежность крепления.
- ➔ В случае трудностей с вложением телескопической трубы в держатели, откорректируйте положение крепежных элементов, передвигая их на винтах.

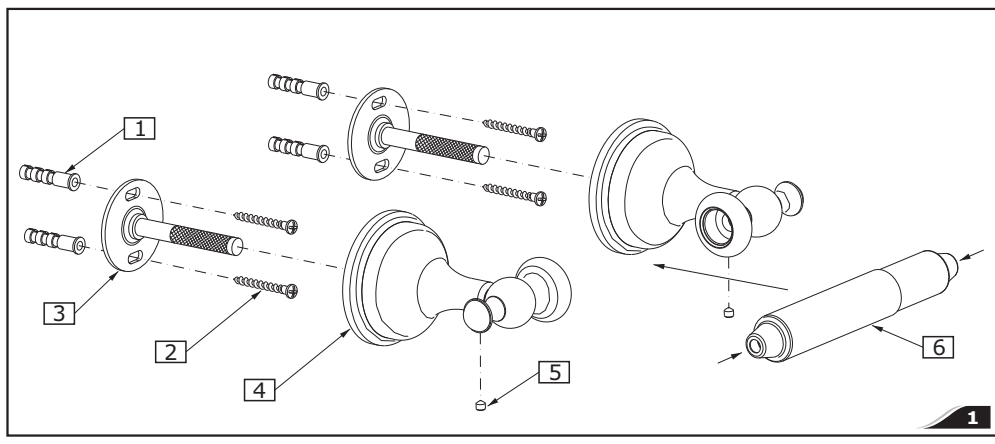
**TISSUE HOLDER
 TOILETTPAPIERHALTER
 ДЕРЖАТЕЛЬ ДЛЯ ТУАЛЕТНОЙ БУМАГИ
 PORTARROLLOS DE PAPEL HIGIÉNICO**

INSTRUCCIONES DE INSTALACIÓN (dis. 1)

- ➔ Sitúe los piezas en la posición deseada en la pared. La distancia recomendada entre las placas de montaje es de 176mm ÷ 186mm.
- ➔ Delíne o dibuje ligeramente los contornos de las cubreplacas en la pared.
- ➔ Desarme la pieza aflojando los tornillos de fijación.
- ➔ Sitúe las placas de montaje en el centro de los círculos marcados.
- ➔ Marque el lugar de los tornillos de montaje. Si instala sobre azulejo, trate que los agujeros queden sobre las líneas de unión del azulejo. No obstante, la medida entre los centros de los postes deberá mantenerse. Para taladrar a través del azulejo use una broca con punta de carburo Ø6mm.

- ➔ Taladre huecos de Ø6mm e introduzca los taquetes hasta que estén a ras con la pared.
- ➔ Atornille las placas de montaje a la pared.
- ➔ Arme los demás componentes en los placas de montaje según se muestra. Presione la pieza ligeramente contra la pared. Apriete los tornillos de fijación para que agarre los vástagos de la placa de montaje.
- ➔ Apriete la barra telescópica, lo coloque en el eje de nidos de la barra y suelte. Verifique si la barra está colocada correctamente.
- ➔ Si la barra en medio de los postes esta muy suelta, mueva las placas de montaje hacia adentro en la ranura de ajustamiento.

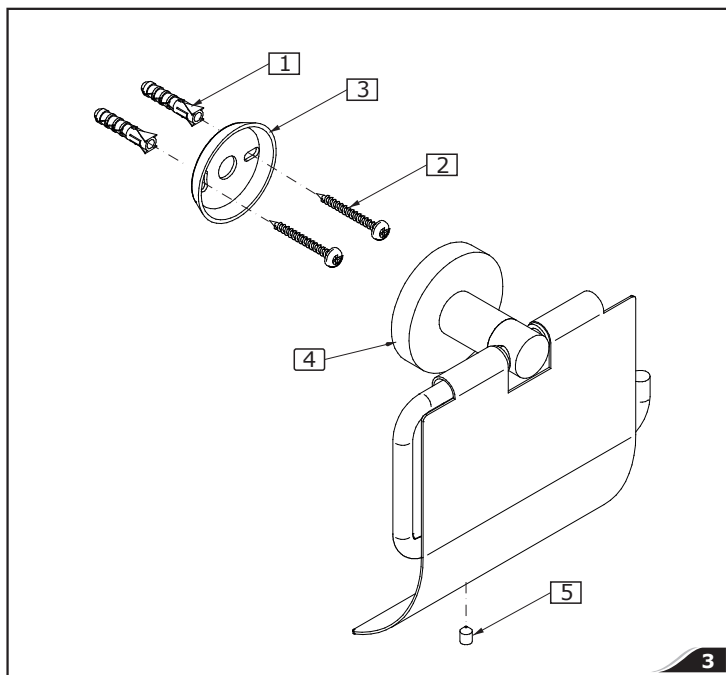
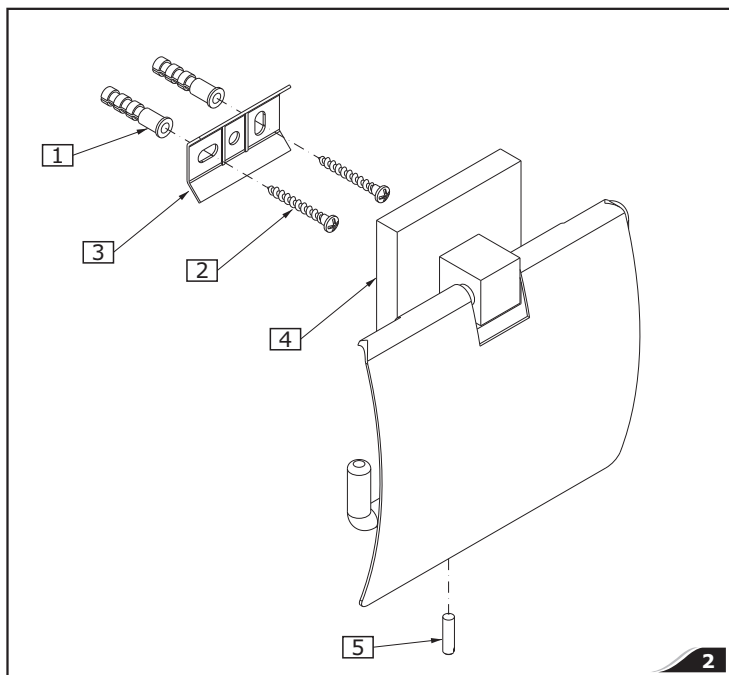
	PL	GB	D	RUS	E
1	KOLEK ROZPOROWY (2szt.)	ANCHORE (2 pieces)	SPREIZDÜBEL (2 Stk.)	ДЮБЕЛЬ (2 ШТ.)	TAQUETE (2 piezas)
2	WKREŃ MONTAŻOWY (2 szt.)	MOUNTING SCREW (2 pieces)	MONTAGESCHRAUBE (2 Stk.)	МОНТАЖНЫЙ ВИНТ (2 ШТ.)	TORNILLO DE MONTAJE (2 piezas)
3	PŁYTKA MONTAŻOWA	MOUNTING PLATE	MONTAGEPLATTE	КРЕПЕЖНЫЕ ЭЛЕМЕНТЫ (ПЛИТКИ)	PLACA DE MONTAJE
4	OSŁONA	COVER PLATE	SCHUTZABDECKUNG DER PLATTE	НАКЛАДКА	CUBREPLACA
5	WKREŃ MOCUJĄCY	SET SCREW	BEFESTIGUNGSSCHRAUBE	ФИКСИРУЮЩИЙ ВИНТ	TORNILLO DE FIJACIÓN
6	DRAŻEK	BAR	STANGE	ШТАНГА	BARRA



	PL	GB	D	RUS	E
1	KOLEK ROZPOROWY (2szt.)	ANCHORE (2 pieces)	SPREIZDÜBEL (2 Stk.)	ДЮБЕЛЬ (2 ШТ.)	TAQUETE (2 piezas)
2	WKREŃ MONTAŻOWY (2 szt.)	MOUNTING SCREW (2 pieces)	MONTAGESCHRAUBE (2 Stk.)	МОНТАЖНЫЙ ВИНТ (2 ШТ.)	TORNILLO DE MONTAJE (2 piezas)
3	PŁYTKA MONTAŻOWA	MOUNTING PLATE	MONTAGEPLATTE	КРЕПЕЖНЫЕ ЭЛЕМЕНТЫ (ПЛИТКИ)	PLACA DE MONTAJE
4	OSŁONA	COVER PLATE	SCHUTZABDECKUNG DER PLATTE	НАКЛАДКА	CUBREPLACA
5	WKREŃ MOCUJĄCY	SET SCREW	BEFESTIGUNGSSCHRAUBE	ФИКСИРУЮЩИЙ ВИНТ	TORNILLO DE FIJACIÓN

**TISSUE HOLDER
TOILETTPAPIERHALTER
ДЕРЖАТЕЛЬ ДЛЯ ТУАЛЕТНОЙ БУМАГИ
PORTARROLLOS DE PAPEL HIGIÉNICO**
INSTRUKCJA MONTAŻU (rys. 2,3)

PL

- Wybierz odpowiednie miejsce na ścianie pod uchwyt.
- Lekko oznacz kontur osłony na ścianie.
- Poluzuj wkręt mocujący celu wyciągnięcia płytki montażowej.
- Umieść płytkę montażową w środku oznaczonego zarysu.
- Zaznacz położenie otworów pod wkręty montażowe. Przy płytkach ceramicznych spróbuj rozmieścić otwory montażowe na fudze. Aby wywiercić otwór należy zaopatrzyć się w wiertło Ø6mm do betonu.
- Wywierć otwory Ø6mm i następnie wsuń kołki rozporowe w otwory tak, aby licowały ze ścianą.
- Przykręć płytę montażową do ściany.
- Zamontuj pozostałe części do płyty montażowej zgodnie z rysunkiem. Delikatnie dopchnij uchwyt do ściany i dokręć wkręt mocujący.

INSTALLATION INSTRUCTIONS (fig. 2,3)

GB

- Position fixture in desired location on the wall.
- Lightly mark outline of each cover plate on the wall.
- Disassemble product by loosening the set screw.
- Locate mounting plate in centers of marked circles.
- Mark location of the mounting screws. On ceramic tile, try to locate the mounting hole locations on a grout line. To drill through ceramic tile, obtain a Ø6mm diameter carbide drill bit.
- Drill Ø6mm holes and push in anchors flush with the wall.
- Screw mounting plate to the wall.
- Assemble balance of parts to mounting plate as shown. Lightly push fixture against the wall. Tighten set screw to grip mounting plate stem.

Montageanleitung (Abb. 2,3)

D

- Entsprechende Stelle an der Wand für den Halter aussuchen.
- Konturen der Schutzabdeckung der Platte an der Wand leicht kennzeichnen.
- Befestigungsschrauben lösen, um die Montageplatten herauszuziehen.
- Montageplatten in der Mitte des gekennzeichneten Abrisses setzen.
- Die Lage der Öffnungen für die Montageschrauben kennzeichnen. Bei Keramikplatten Montageöffnungen in der Fuge zu machen versuchen. Um die Löcher zu bohren, den Betonbohrer Ø6 mm verwenden.
- Löcher Ø6 mm bohren, Spreizdübel in die Löcher so einsetzen, damit sie mit der Wand eine Ebene bilden.
- Montageplatten an die Wand anschrauben.
- Die restlichen Teile an die Montageplatten gemäß Zeichnung montieren. Mit Gefühl den Halter an die Wand anschieben und die Befestigungsschraube anschrauben.

ИНСТРУКЦИЯ ПО СБОРКЕ (рис. 2,3)

RUS

- Выберите нужное место на стене для крепления держателя.
- Слегка обозначьте внешний силуэт на стене.
- Открутите немного фиксирующий винт, чтобы вынуть крепежный элемент (плитку).
- Вставьте крепежный элемент в середину обозначенного силуэта.
- Обозначьте места отверстий. При керамической плитке лучше всего разместить монтажные отверстия на шве (меж плитками). Для сверления отверстий следует пользоваться сверлом Ø6мм для бетона.
- Высверлите отверстия Ø6мм и вложите туда дюбели так, чтобы они не торчали из стены.
- Привинтите крепежный элемент к стене.
- Присоедините остальные части к крепежной плитке согласно рисунку. Осторожно прижмите держатель к стене и прикрутите фиксирующий винт.

INSTRUCCIONES DE INSTALACIÓN (dis. 2,3)

E

- Sitúe la pieza en la posición deseada en la pared.
- Delinee o dibuje ligeramente los contornos de las cubreplacas en la pared.
- Desarme la pieza aflojando el tornillo de fijación.
- Sitúe la placa de montaje en el centro de los círculos marcados.
- Marque el lugar de los tornillos de montaje. Si instala sobre azulejo, trate que los agujeros queden sobre las líneas de unión del azulejo. Para taladrar a través del azulejo use una broca con punta de carburo Ø6mm.
- Taladre huecos de Ø6mm e introduzca los taquetes hasta que estén a ras con la pared.
- Atornille la placa de montaje a la pared.
- Arme los demás componentes en la placa de montaje según se muestra. Presione la pieza ligeramente contra la pared. Apriete el tornillo de fijación para que agarre el vástago de la placa de montaje.

- **Uwaga!** Akcesoria objęte tą instrukcją nie zostały przystosowane do montażu do powierzchni szklanych np. lustro, gdyż może to powodować ich uszkodzenie.

PL

- **NOTE!** Accessories included in this manual have not been adapted to be mounted on glass surfaces, e.g. mirror, as this may damage the surface

GB

**TISSUE HOLDER
TOILETTPAPIERHALTER
ДЕРЖАТЕЛЬ ДЛЯ ТУАЛЕТНОЙ БУМАГИ
PORTARROLLOS DE PAPEL HIGIÉNICO**

→ **HINWEIS!** Das in diesem Handbuch erläuterte Zubehör ist nicht für die Montage auf Glasoberflächen geeignet, wie z.B. Spiegel, da diese die Oberfläche beschädigen können.

→ **ПРИМЕЧАНИЕ!** Принадлежности, рассмотренные в данном руководстве, не рассчитаны на установку на стеклянных поверхностях, например, зеркале, поскольку они могут их повредить.

→ **NOTA** Los accesorios incluidos este manual no se han adaptado para ser montados en una superficie de cristal, como un espejo, ya que esto podría dañar la superficie

Czyszczenie powłok zewnętrznych

- brud lub plamy, powstałe w wyniku osadzania się kamienia na powierzchniach zewnętrznych produktu, usuwać przemywając produkt wyłącznie wodą z mydłem, do rozpuszczania kamienia użyć octu, następnie przepłukać powierzchnię czystą wodą i wytrzeć do sucha miękką szmatką,
- w żadnym przypadku nie wolno czyścić powierzchni produktu chropowatymi ściereczkami lub środkami czyszczącymi zawierającymi materiały ścierne i kwasy, do czyszczenia części wykonanych z tworzywa sztucznego i lakierowanych nie wolno używać środków zawierających alkohol, substancje dezynfekujące lub rozpuszczalniki.

Cleaning the outer coating

- dirt or stains on the external surfaces of the product resulting from scale deposits should be removed by washing the product with soapy water only. Scale deposits should be dissolved with vinegar then the surface rinsed with clean water and rubbed dry with a soft cloth,
- under no circumstances should the surface of the product be cleaned with coarse cloths or cleaning agents containing abrasive materials or acids,
- plastic or lacquered parts must not be cleaned with chemicals containing alcohol, disinfectants or solvents.

Reinigung der Oberflächen

- schmutz oder Flecken, die Folge der Steinablagung auf den Oberflächen sind, durch das Durchspülen der Armatur nur mit Wasser mit Seife beseitigen, zur Lösung den Essig anwenden, danach die Oberfläche mit klarem Wasser durchspülen und mit trockener Lappe wischen,
- in keinem Fall die Oberfläche mit rauen Lappen oder mit Reinigungsmitteln, die Schmiersubstanzen oder Lösungsmittel enthalten, reinigen,
- zur Reinigung der Kunststoffelemente und der lackierten Elemente keine Mittel mit Alkohol, Desinfektions- oder Lösungsmitteln benutzen.

Очистка наружных поверхностей:

- загрязнение или пятна, возникшие в результате оседания камня на внешних поверхностях продукта, смывать исключительно водой с мылом, для растворения камня применять уксус, затем промыть поверхность чистой водой и досуха вытереть мягкой тряпочкой,
- ни в каком случае нельзя чистить поверхность продукта шероховатыми тряпочками или чистящими средствами с содержанием абразивных компонентов и кислот,
- для чистки элементов, выполненных из пластмассы или лакированных, запрещается использовать средства, содержащие алкоголь, дезинфицирующие средства или растворители.

Limpieza de las superficies exteriores:

- la suciedad o las manchas que se produjeron a causa de depositar el sarro en las superficies exteriores de la producto hay que quitarlas lavando la producto sólo con el agua y el jabón, para diluir el sarro use vinagre, después enjuague la superficie con el agua limpia y séquela con un trapo suave,
- en cualquier caso no se puede limpiar la superficie de la producto con trapos ásperos o medios de limpieza que contienen abrasivos y ácidos,
- para limpiar las partes hechas de materias plásticas y barnizadas no se puede usar medios que contienen alcohol, sustancias desinfectante o disolventes.

→ **GWARANCJA:**
Warunki gwarancji i karta rejestracyjna są zawarte na osobnej kartce.
→ **GDY POJAWI SIĘ PROBLEM:**
e-mail: graff@graff-mixers.com

→ **GUARANTEE:**
The guarantee conditions and a registration card are contained on a separate sheet.
→ **IN THE EVENT OF A PROBLEM:**
e-mail: graff@graff-mixers.com

→ **GARANTIE:**
Die Gewährleistungsbedingungen und Garantiekarte sind auf dem separaten Blatt.
→ **SOLLTEN PROBLEME AUFTRETEN wenden Sie sich an uns:**
e-mail: graff@graff-mixers.com

→ **ГАРАНТИЯ:**
Гарантийные условия и регистрационная карточка - на отдельном листе.
→ **ЕСЛИ ВОЗНИКНЕТ ПРОБЛЕМА:**
e-mail: graff@graff-mixers.com

→ **GARANTÍA:**
Las condiciones de la garantía y la tarjeta registradora se encuentran en otra hoja.
→ **EN CASO DE PROBLEMAS:**
e-mail: graff@graff-mixers.com