

ITA - ISTRUZIONI DI MONTAGGIO

EN - INSTALLATION INSTRUCTIONS

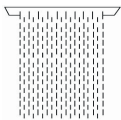

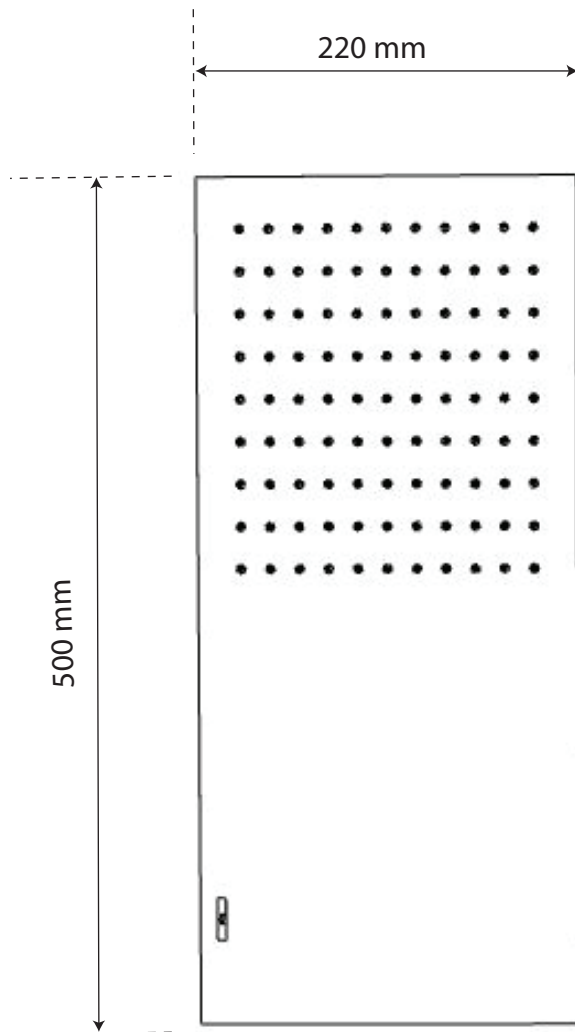

IT - Il soffione pioggia è fornito con un limitatore di portata da 12 lt/min. Per un funzionamento ottimale dello stesso soffione necessitano 2.5 bar di pressione e 9 lt/min. di portata. Diverse pressioni (max 6 bar) e diverse portate influiscono sulle sensazioni dell'effetto pioggia ma non sulla funzionalità.

EN - The rain shower is provided with a 12 lt/min flow limiter. For an optimal functioning of the shower head pressure should be 2.5 bar and 9 lt/min flow. Different pressure (6 bar max) and flow will influence on the rain effect but not on the functionality of the shower head.

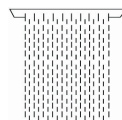

IT - Per tutte le funzioni la temperatura di utilizzo consigliata è di 38/40 °C con un limite massimo di 65/70 °C.

EN - Suggested temperature for all functions is 38/40 °C. Max temperature 65/70. °C

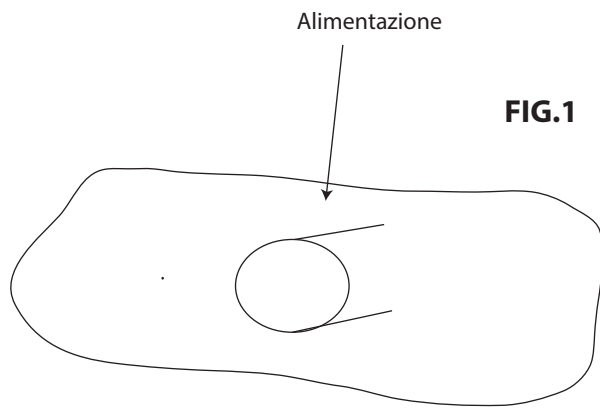

FIG.1

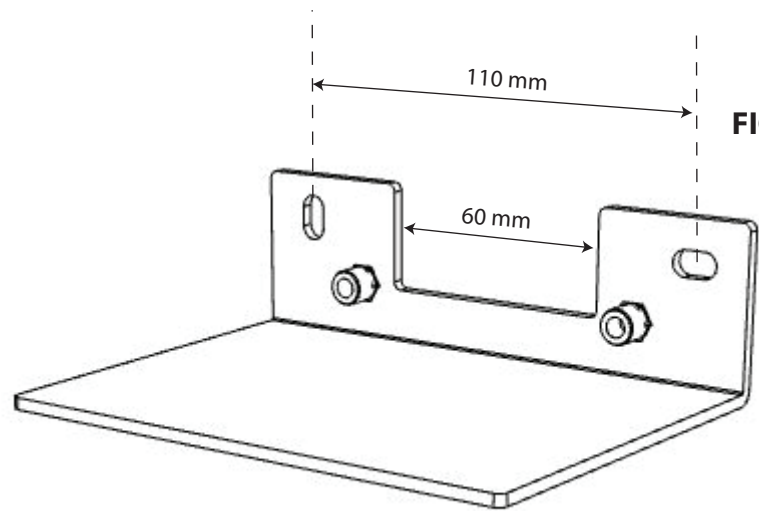

FIG.2

ITA - (Fig.1) Per una corretta predisposizione dell'alimentazione, fate in modo che il tubo da 1/2" femmina si presenti al centro dell'apertura che avrete predisposto a parete. Posizionare con la dovuta cautela il soffione in modo che la piastra (Fig.2) appoggi alla parete facendo attenzione che l'alimentazione di Fig.1 sia perfettamente centrata nello spazio della stessa staffa segnalato con la quota utile di 60 mm.

A questo punto, con una matita, segnare la posizione delle due asole con interasse 110 mm di Fig.2 facendo anche attenzione a posizionare il tutto in piano utilizzando una livella a bolla.

EN - (Fig. 1) For a proper setup of the supply line, make sure that the 1/2" supply line is at the middle of the opening in the wall. Place the shower head with care so that when the plate (Fig. 2) is on the wall the two supply lines in Fig. 1 are perfectly centred within the 60 mm available space of the support.

At this point, with a pencil, mark the position of the two eyelets with 110 mm interaxle in Fig. 2 paying attention to place everything flat by means of a bubble level.

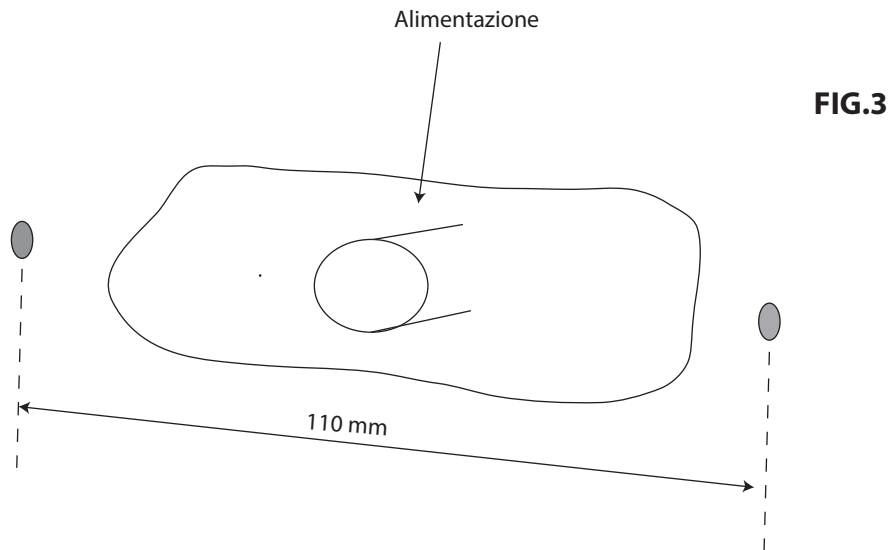

FIG.3

ITA - A questo punto si può provvedere alla foratura della parete (Fig.3) utilizzando una punta da $\varnothing 10$ ed in seguito all'inserimento dei due tasselli (forniti).

EN - Now you can drill the wall (Fig. 3) using a $\varnothing 10$ drill bit and then insert the two (provided) plugs.

FIG.4



FIG.5

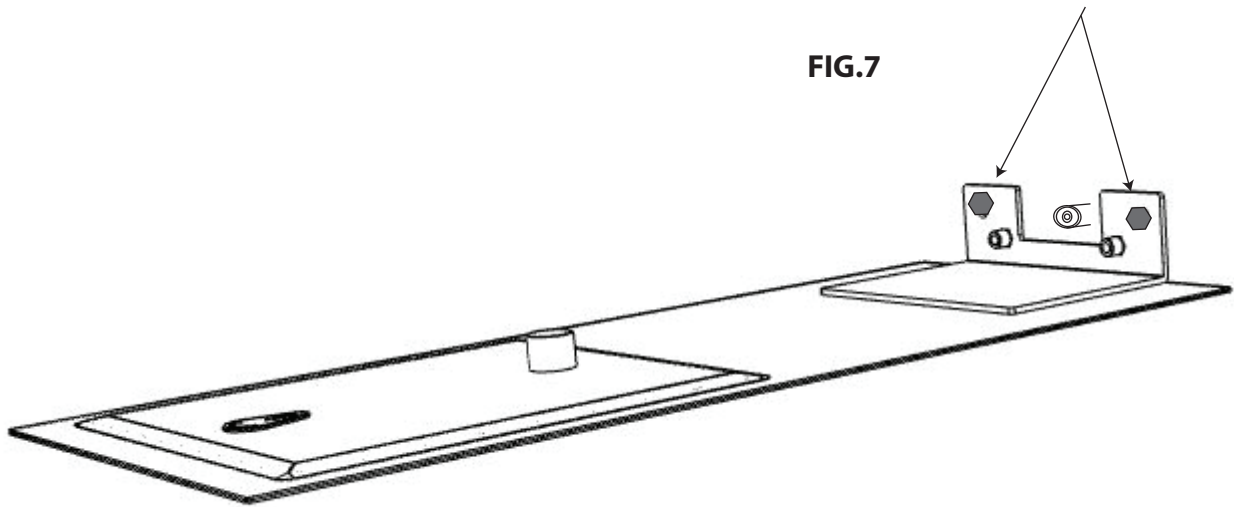

FIG.6



ITA - Prelevare dalla confezione del vostro nuovo soffione il raccordo di alimentazione (Fig.4) che è preassemblato . Avvitare lo stesso alla predisposizione della rete idrica preoccupandovi prima di inserire il limitatore di portata (Fig.5 e Fig.6).

EN - Pick from the package of the shower head the two supply joints (Fig. 4), already pre-assembled at the two ends of the supply lines. Connect them to the hydric setup making sure you first insert the flow limiters (Fig. 5 and Fig. 6)



ITA - Riprendete il soffione e posizionate in modo che le asole della staffa di sostegno coincidano con i fori precedentemente effettuati ed avvitate i bulloni (Fig.7) fino al completo serraggio. Ora potete collegare il tubo fornito e preassemblato sul soffione alla rete idrica.

EN - Fetch the shower head and place it so that the eyelets in the wall support match the holes previously drilled and tighten the hex nuts (Fig. 7) to their full tightening. Now you can connect the hoses to the hydric system.

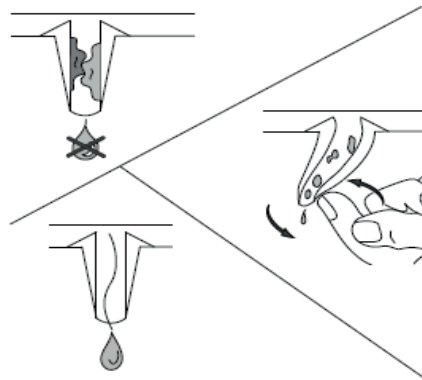

IT- ATTENZIONE

Il Vostro soffione è dotato di tettarelle di erogazione in silicone. Durante il normale utilizzo queste potrebbero ostruirsi: per una corretta pulizia è sufficiente agire sulla singola tettarella ostruita effettuando con il dito piccoli movimenti rotatori atti a liberarla da ogni impurità. Eseguire questa manovra regolarmente ed **IN CASO DI UTILIZZO FREQUENTE ALMENO UNA VOLTA AL MESE** per mantenere efficiente il soffione.

EN- WARNING

Your shower head is equipped with silicone nozzles during normal use they may become clogged: for a proper cleaning is sufficient to act on the single obstructed nozzle, by performing with small finger rotations acts, to rid it of all impurities.

In the case of constant use in the shower, we recommend a monthly thorough cleaning.

CURA E GARANZIA DEL PRODOTTO

PRODUCT CARE - WARRANTY

IT - IMPORTANTE! RICORDIAMO CHE LA GARANZIA NON COPRE I DANNI CAUSATI DAL DEPOSITO DI CALCARE, DI IMPURITÀ O SE L'APPARECCHIO RISULTERÀ AVER SUBITO TRATTAMENTI DIVERSI DA QUELLI SUGGERITI.

Per evitare danni al vostro bagno e all'apparecchiatura acquistata vi invitiamo a seguire le raccomandazioni di utilizzo:

- spurgare l'impianto prima di procedere con l'installazione dell'apparecchio;
- pulire periodicamente le testate di erogazione dell'acqua da eventuali depositi di calcare;

PULIZIA DELLE PARTI METALLICHE

Per la semplice pulizia delle parti metalliche è sufficiente utilizzare un panno morbido inumidito con acqua e sapone.

Per evitare la formazione di macchie dovute alla presenza di calcio nell'acqua si consiglia di asciugare con un panno dopo ogni utilizzo.

Consiglio:

L'installazione di un impianto di filtraggio ed addolcimento dell'acqua migliora e prolunga la vita dei vostri apparecchi e dell'impianto stesso.

L'uso di detergenti contenenti: alcool, acido cloridrico, acido fosforico, candeggina, cloro e le polveri abrasive possono danneggiare irreparabilmente il vostro soffione.

L'apparecchio è coperto da garanzia di 2 anni contro i difetti o vizi di fabbricazione. La garanzia non copre danni causati da:

- installazione e/o utilizzo diversi da quelli suggeriti;
- errata predisposizione e realizzazione dell'impianto idrico;
- la normale e fisiologica usura per un utilizzo corretto;
- danni causati da depositi di calcare o altre impurità;
- impieghi di materiali di pulizia differenti da quelli qui indicati.

EN - WARNING! THE INSURANCE DOES NOT COVER THE LIMESTONE'S DAMAGE AND DAMAGE CAUSED BY IMPURITIES.

The insurance does not cover the incorrect use of the equipment.

Recommendations of use:

- thoroughly flush the system before installing the equipment;
- periodically clean the nozzles from deposits of limestone;

CLEANING OF METAL PARTS:

- Use soft cloth dampened with water and soap;
- wipe with a cloth the showerhead after use.

Advice:

- the installation of a filter system and a water softener extend the lifespan of the equipment;
- do not use alcohol, hydrochloric acid, phosphoric acid, bleach, chlorine and abrasive powder to clean.

The device has a two-year warranty against manufacturing defects.

The warranty does not cover:

- different installation/use from what recommended in this instruction manual;
- the incorrect set up/installation of the water system;
- damages caused by limestone and water impurities;
- the use of improper cleaning materials.