

# PRACTYL

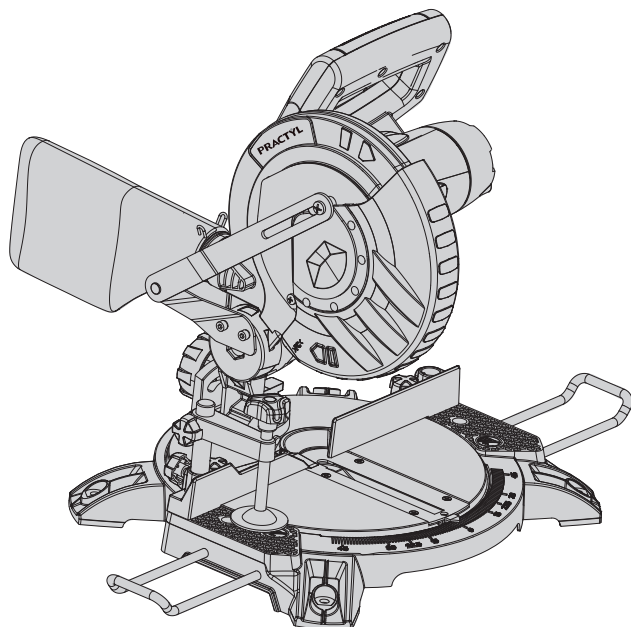

## Miter Saw



EAN CODE : 3 276000 620563

**PL** Instrukcja Montażu,  
Użytkowania i Konserwacji

**RU** Руководство По Сборке  
и Эксплуатации

**KZ** Жинау, пайдалану және  
техникалық қызмет  
көрсету нұсқаулығы

**UA** Керівництво По Збірці  
і Експлуатації

**RO** Manual asamblare,  
utilizare și întreținere

**EN** Assembly - Use -  
Maintenance Manual

**J1G-ZPA-210D**

Traduction de la version originale du mode d'emploi / Traducción de las Instrucciones originales / Tradução das Instruções Originais / Traduzione delle istruzioni originali / Μετάφραση των πρωτότυπων οδηγιών / Tłumaczenie instrukcji oryginalnej / Перевод оригинала инструкции / Түпнұсқа нұсқаулар / Переклад оригінальної інструкції / Traducerea instructiunilor originale / Original Instructions

2019/01-V01

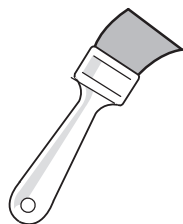
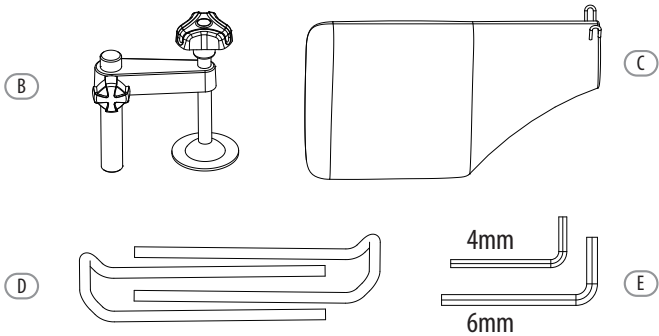
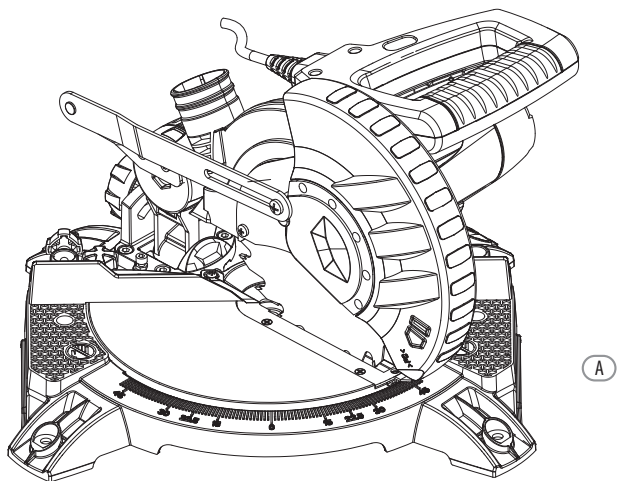

**⚠ AVERTISSEMENT :** Lisez toutes les consignes de sécurité, instructions, illustrations et spécifications fournies avec cet outil électrique. Ne pas respecter toutes les instructions listées ci-après peut provoquer un choc électrique, un incendie et/ou des blessures graves.

Conservez toutes les consignes de sécurité et toutes les instructions pour consultation ultérieure.

**⚠ ADVERTENCIA:** Lea todas las advertencias, instrucciones, ilustraciones y especificaciones proporcionadas con esta herramienta eléctrica. El incumplimiento de las instrucciones que se detallan a continuación puede dar lugar a incendios, descargas eléctricas o lesiones físicas de importancia.

Conserve todas las instrucciones y advertencias para futuras consultas.

**⚠ AVISO:** Leia todos os avisos de segurança, instruções, ilustrações e especificações fornecidas com esta ferramenta elétrica. O não seguimento de todas as instruções listadas em baixo pode dar origem a choque elétrico, fogo e/ou lesões sérias.

Guarde todos os avisos e instruções para futuras referências.

**⚠ AVVERTENZA!** Leggere tutte le avvertenze, le istruzioni, le illustrazioni e le specifiche fornite con questo utensile elettrico. Il mancato rispetto delle istruzioni riportate di seguito comporta il rischio di scossa elettrica, incendio e/o lesioni gravi.

Conservare tutte le avvertenze e le istruzioni per futuro riferimento.

**⚠ ΠΡΟΕΙΔΟΠΟΙΗΣΗ:** Διαβάστε όλες τις προειδοποιήσεις ασφάλειας, τις οδηγίες, τις απεικονίσεις και τις προδιαγραφές που παρέχονται μαζί με το παρόν ηλεκτρικό εργαλείο. Μη τήρηση όλων των κατωτέρω αναφερόμενων οδηγιών μπορεί να επιφέρει ηλεκτροπληξία, πυρκαγιά ή/και σοβαρό τραυματισμό.

Αποθηκεύετε όλες τις προειδοποιήσεις και τις οδηγίες για μελλοντική αναφορά.

**⚠ OSTRZEŻENIE:** Prosimy przeczytać wszystkie ostrzeżenia i instrukcje oraz przestudiować specyfikację i ilustracje dostarczone wraz z elektronarzędziem. Niewykonanie się do wszystkich podanych niżej instrukcji może doprowadzić do porażenia prądem, pożaru i/lub poważnych obrażeń.

Prosimy zachować na przyszłość wszystkie ostrzeżenia i instrukcje.

**⚠ ПРЕДУПРЕЖДЕНИЕ.** Прочитайте все правила безопасности, инструкции, иллюстрации и спецификации, прилагаемые к этому электроинструменту. Невыполнение изложенных ниже инструкций может привести к поражению электрическим током, пожару и/или тяжелым травмам.

Сохраните все предупреждения и инструкции для использования в будущем.

**⚠ ЕСКЕРТУ:** Қауіпсіздік техникасының барлық ескертулерін және барлық нұсқаулықтады оқып шығыңыз. Бұл ескертулер мен нұсқаулықтардың орындалмауы электр тогының ұруына, өртке (немесе) ауыр зақымдарға алып келуі мүмкін.

Болашақта пайдалану үшін барық ескертулер мен нұсқаулықтарды сақтап қойыңыз.

**⚠ УВАГА:** уважно прочитайте всі попередження з техніки безпеки, інструкції, зображення та специфікації, що додаються до цього електроінструмента. Недотримання наведених нижче інструкцій може призвести до ураження електричним струмом, пожежі та/або серйозної травми.

Зберігайте всі попередження та інструкції для подальшого використання.

**⚠ AVERTISMENT:** Citiți toate avertismentele privind siguranța, instrucțiunile, ilustrațiile și specificațiile furnizate cu această sculă electrică. Nerespectarea tuturor instrucțiunilor menționate mai jos, poate duce la șoc electric, incendiu și/sau răni grave.

Păstrați toate avertismentele și instrucțiunile pentru consultări viitoare.

**⚠ WARNING:** Read all safety warnings, instructions, illustrations and specifications provided with this power tool. Failure to follow all instructions listed below may result in electric shock, fire and/or serious injury.

Save all warnings and instructions for future reference.



Attention danger / Atención: Peligro / Atenção perigo / Attenzione pericolo / Προσοχή κίνδυνος / Uwaga niebezpieczeństwo / Внимание! Опасно! / Назар аударыңыз! Қауіпті! / Увага! Небезпечно! / Atentie, pericol / Caution danger



Observez / Atención / Aviso / Osservare / Προσέξτε / Przestrzegać / Соблюдайте правила техники / Техника қауіпсіздігі ережелерін сақтаңыз безопасности / Дотримуйтеся правил техніки безпеки / Respectați / Observe



Raccordé / Conectado / Ligado / Connesso / Με σύνδεση / Podłączone / Подключено / Қосылған / Під'єднано / Conectat / Connected



Hors tension / Apagado / Desligado da alimentação / Fuori tensione / Εκτός τάσης / Odłączenie zasilania / Не под напряжением / Қысымы жоқ / Не під напругою / Scoatere de sub tensiune / Power off



Mise sous tension / Puesta en tensión / Ligação da alimentação / Messo sotto tensione / Σύνδεση με το ηλεκτρικό δίκτυο / Włączenie zasilania / Включение под напряжение / Қысыммен қосылған / Під'єднання під напругу / Punere sub tensiune / Power up



Correct / Correcto / Corretto / Corretto / Σωστό / Dobrze / Правильно / Правильный / Дұрыс / Corect / Correct



Incorrect / Incorrecto / Incorreto / Errato / Λάθος / Źle / Неправильно / Неправильный / Дұрыс емес / Incorect / Incorrect



FR: Montage / ES: Montaje / PT: Montagem / IT: Montaggio / EL: Συναρμολόγηση / PL: Montaż / RU: Сборка / KZ: Монтаждау / UA: Збірка / RO: Montaj / EN: Assembly



FR: Préparation / ES: Preparación / PT: Preparação / IT: Preparazione / EL: Προετοιμασία / PL: Przygotowanie / RU: Подготовка / KZ: Дайындау / UA: Підготування / RO: Pregătire / EN: Preparation



FR: Utilisation / ES: Utilización / PT: Utilização / IT: Uso / EL: Χρήση / PL: Użytkowanie / RU: Использование / KZ: Пайдалану / UA: Використання / RO: Utilizare / EN: Use



FR: Entretien / ES: Mantenimiento / PT: Manutenção / IT: Manutenzione / EL: Συντήρηση / PL: Konserwacja / RU: Уход / KZ: Және техникалық қызмет көрсету / UA: Догляд / RO: Întreținere / EN: Maintenance



FR: Hivernage / ES: Durante el invierno / PT: Preparação para o inverno / IT: Rimessaggio / EL: Αποθήκευση το χειμώνα / PL: Przechowywanie / RU: Зимний период / KZ: Қысқы сақтау / UA: Зимовий період / RO: Păstrare pe perioada iernii / EN: Winter storage





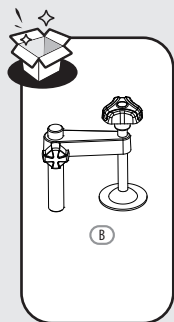

FR: Montage / ES: Montaje / PT: Montagem / IT: Montaggio / EL: Συναρμολόγηση /  
PL: Montaż / RU: Сборка / KZ: Монтаждау / UA: Збірка / RO: Montaj / EN: Assembly

1

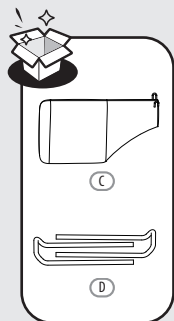
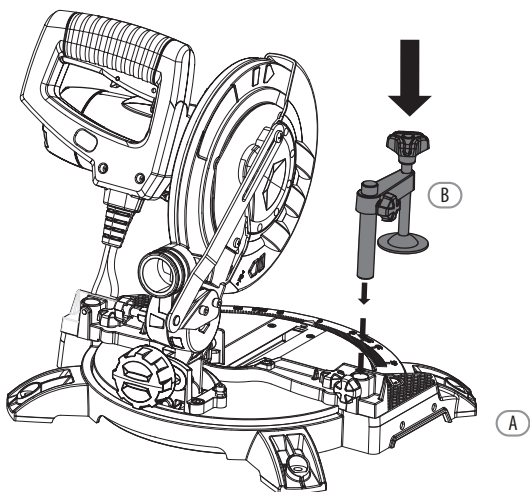

2

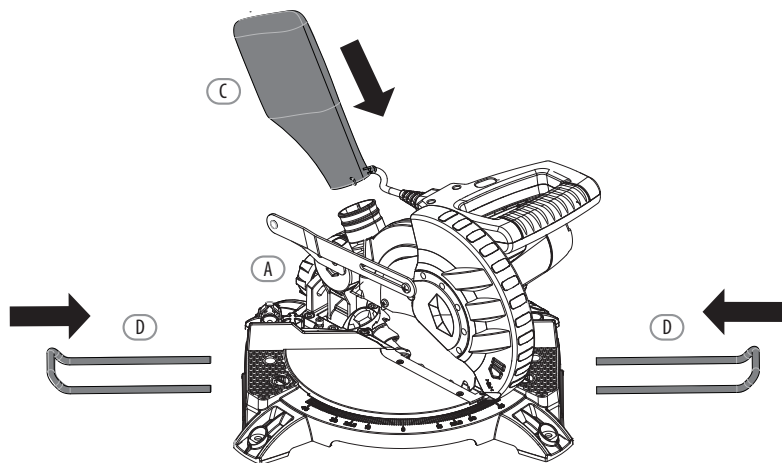



FR: Préparation / ES: Preparación / PT: Preparação / IT: Preparazione / EL: Προετοιμασία /  
PL: Przygotowanie / RU: Подготовка / KZ: Дайындау / UA: Підготування / RO: Pregătire /  
EN: Preparation

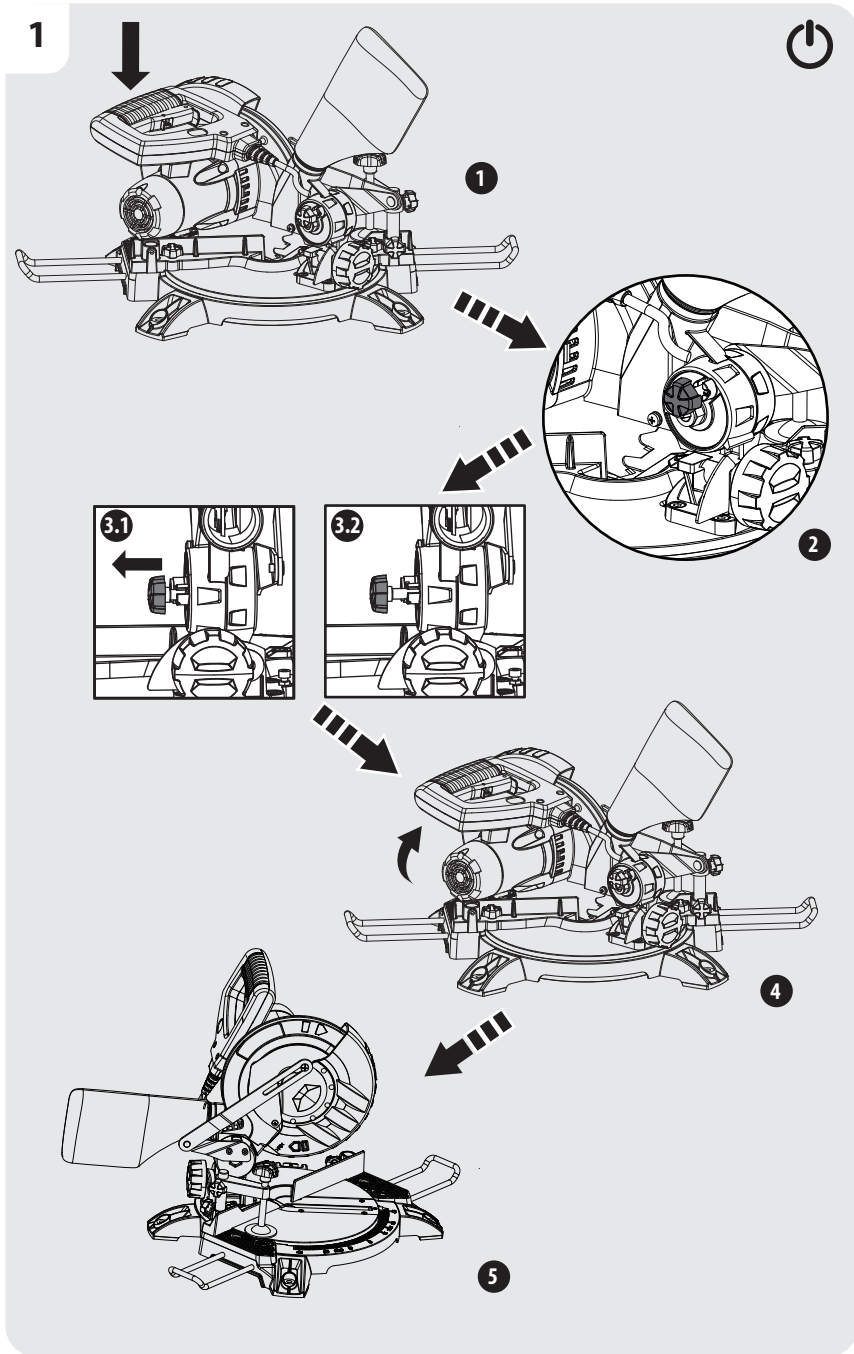



2

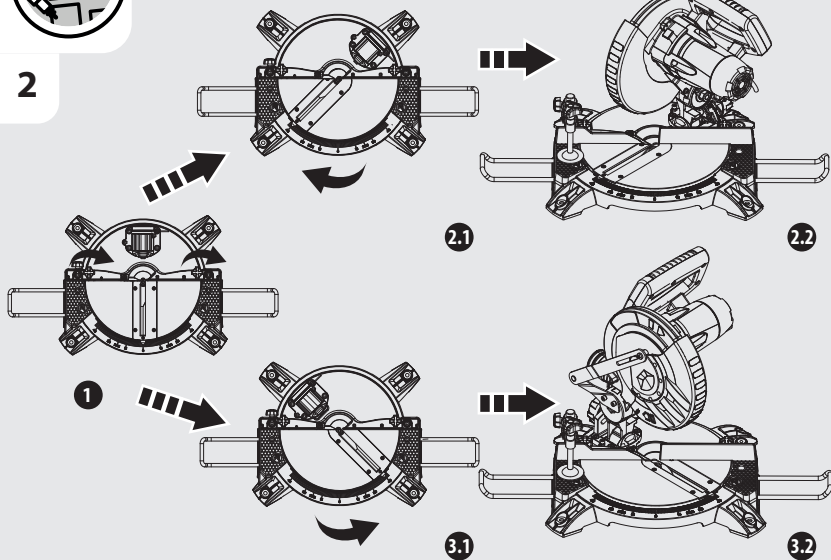

3

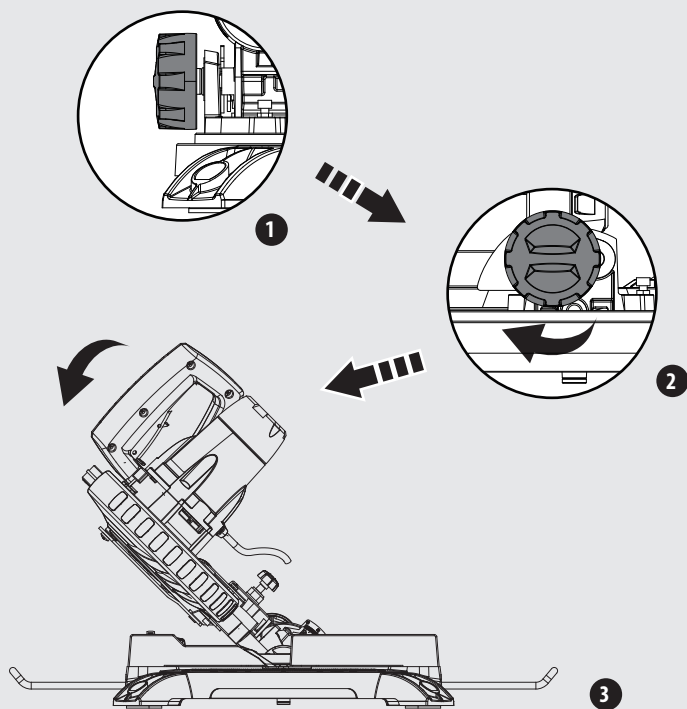



FR: Utilisation / ES: Utilización / PT: Utilização / IT: Uso / EL: Χρήση /  
PL: Użytkowanie / RU: Использование / KZ: Пайдалану / UA: Використання /  
RO: Utilizare / EN: Use

1

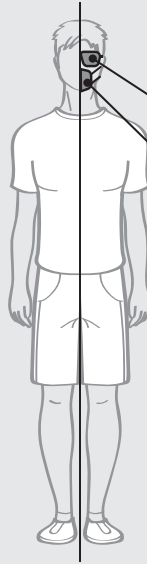

2

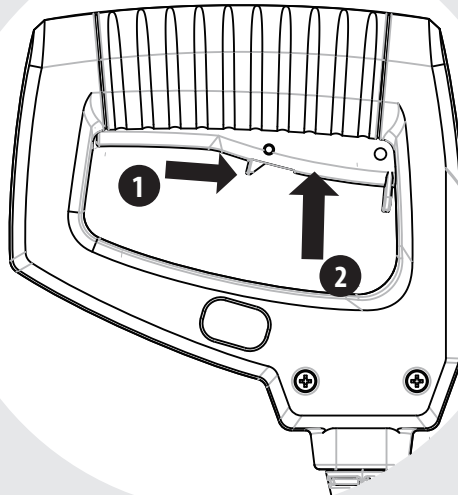

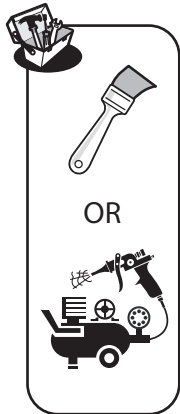

FR: Entretien / ES: Mantenimiento / PT: Manutenção / IT: Manutenzione / EL: Συντήρηση /  
PL: Konserwacja / RU: Уход / KZ: Және техникалық қызмет көрсету / UA: Догляд /  
RO: Întreținere / EN: Maintenance

1

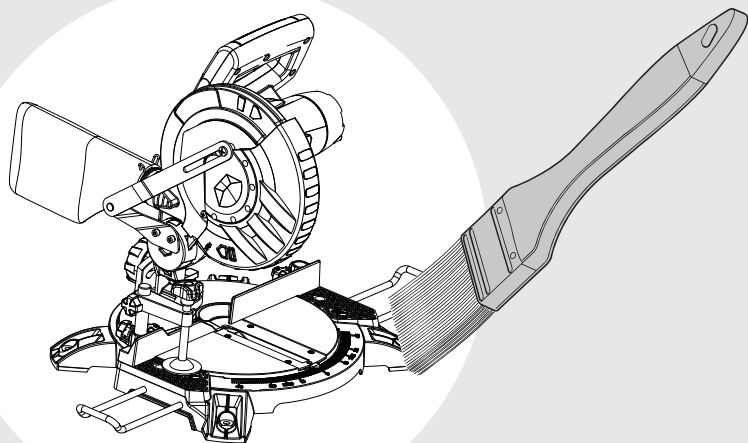



FR: Hivernage / ES: Durante el invierno / PT: Preparação para o inverno / IT: Rimessaggio /  
EL: Αποθήκευση το χειμώνα / PL: Przechowywanie / RU: Зимний период / KZ: Қысқы сақтау /  
UA: Зимовий період / RO: Păstrare pe perioada iernii / EN: Winter storage

1

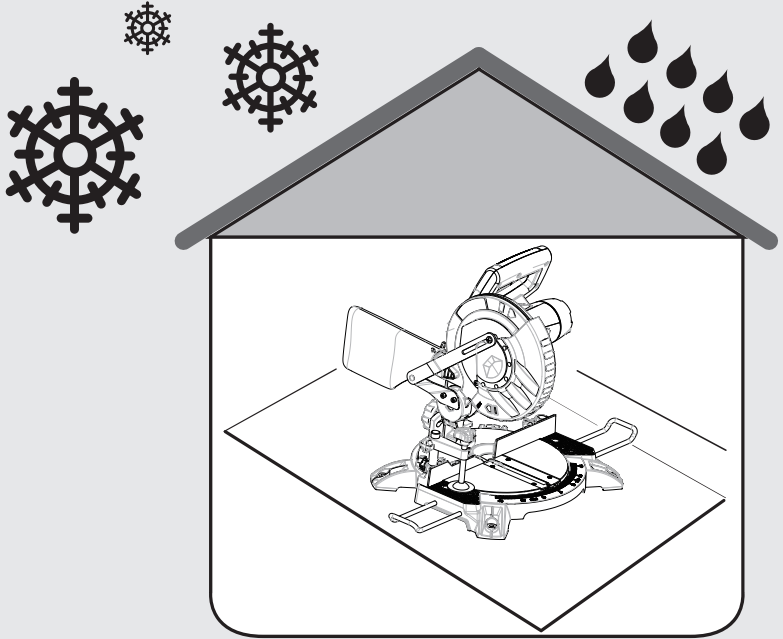

## SYMBOLE



Aby ograniczyć ryzyko urazów, użytkownik musi przeczytać instrukcję.



Spełnia najważniejsze obowiązujące normy bezpieczeństwa wprowadzone dyrektywami WE.



Urządzenie klasy II – podwójna izolacja – wtyczka z bolcem nie jest konieczna.



Nieprzestrzeganie zaleceń podanych w niniejszej instrukcji grozi obrażeniami ciała, utratą życia lub uszkodzeniem narzędzia.



Ryzyko porażenia prądem.



Uszkodzone i/lub wyeksploatowane urządzenia elektryczne lub elektroniczne należy oddać do odpowiednich punktów recyklingu.



W przypadku uszkodzenia przewodu oraz na czas konserwacji należy natychmiast wyjąć wtyczkę z kontaktu.



Noś okulary ochronne.



Noś maskę przeciwpyłową.



Uwaga! Niebezpieczeństwo zranienia!  
Nie chwytać obracającego się brzeszczotu piły.

## SPIS TREŚCI

1. SPECYFIKACJA TECHNICZNA
2. OGÓLNE INSTRUKCJE DOTYCZĄCE BEZPIECZEŃSTWA
3. ZASADY BEZPIECZEŃSTWA DOTYCZĄCE PIŁ UKOŚNIC
4. DODATKOWE ZASADY DOTYCZĄCE TEJ PIŁY UKOŚNICY
5. CHARAKTERYSTYKA PIŁY
6. PRZEZNACZENIE
7. ZASTOSOWANIA NIEZGODNE Z PRZEZNACZENIEM
8. INSTRUKCJA OBSŁUGI
9. KONSERWACJA I SERWISOWANIE
10. OCHRONA ŚRODOWISKA
11. GWARANCJA
12. DEKLARACJA ZGODNOŚCI WE

## 1. SPECYFIKACJA TECHNICZNA

Model piły ukośnicy: **J1G-ZPA-210D**

Zasilanie ..... 230-240 V~, 50 Hz

Moc silnika ..... 1400 W

Prędkość bez obciążenia ..... 5000 obr./min

Wymiary tarczy .....  $\emptyset$  210 x  $\emptyset$  30 mm x 24T x 2,6 mm

Należy używać wyłącznie tarcz o średnicach zgodnych z oznaczeniami na pile.

Należy używać wyłącznie tarcz posiadających oznaczenie prędkości większe lub równe od prędkości podanej na narzędziu.

Ciężar netto ..... 7,4 kg

Poziom ciśnienia akustycznego LPA ..... 100 dB(A)

Niepewność KPA ..... 3 dB(A)

Poziom mocy akustycznej LWA ..... 113 dB(A)

Niepewność KWA ..... 3 dB(A)

### PARAMETRY CIĘCIA

- Kąty blatu ukośnicy: 0°-45° w lewo i w prawo
- Cięcie proste 0° x 0°: 120 x 55 mm
- Cięcie na ukos z nachyleniem do pionu 45° x 45°: 83 x 30 mm
- Cięcie z nachyleniem 0° x 45°: 120 x 30 mm
- Cięcie na ukos 45° x 0°: 83 x 55 mm

### INFORMACJE O HAŁASIE

Emisję hałasu i jej niepewność zmierzono zgodnie z normą EN62841-1.

**Noś nauszники ochronne!** Podane wartości hałasu są poziomami emisji, poziomy emisji hałasu podczas faktycznego użytkowania elektronarzędzia mogą się różnić od wartości deklarowanych i nie muszą gwarantować bezpiecznej pracy.



### Ograniczanie hałasu

Aby zmniejszyć poziom emisji hałasu, należy ograniczyć czas pracy, używać trybów pracy niski poziom hałasu oraz nosić sprzęt ochrony osobistej.

Aby zminimalizować ryzyko związane z hałasem, prosimy wziąć pod uwagę następujące zalecenia:

1. Urządzenia należy używać wyłącznie do celów określonych w niniejszej instrukcji i wynikających z konstrukcji urządzenia.
2. Należy dbać o to, aby urządzenie było w dobrym stanie i aby było właściwie utrzymane.
3. W urządzeniu należy używać osprzętu właściwego rodzaju. Konieczne jest dopilnowanie, aby był on w pełni sprawny.
4. Rękojeści i uchwyty należy mocno trzymać.
5. Czynności konserwacyjne przy urządzeniu należy wykonywać zgodnie z zaleceniami niniejszej instrukcji, ze zwróceniem uwagi na właściwe smarowanie (w stosownych przypadkach).
6. Prace należy planować w taki sposób, aby czynności wymagające używania narzędzi powodujących silne drgania były rozłożone na kilka dni.



**OSŁONA ZABEZPIECZAJĄCA MUSI BYĆ ZAWSZE ZAŁOŻONA i w pełni sprawna.**

**Narzędzie należy zawsze kontrolować pod kątem uszkodzonych części.**

Przed ponownym użyciem uszkodzonego narzędzia, osłony lub części, należy dokładnie sprawdzić, czy narzędzie lub element będą działały właściwie i zgodnie z przeznaczeniem. Należy kontrolować, czy części ruchome nie są odchyłone od osi, nie zacinają się i nie są pęknięte lub uszkodzone w inny sposób, który mógłby wpłynąć na działanie narzędzia. Uszkodzona osłona lub inna część musi zostać odpowiednio naprawiona lub wymieniona przez osobę posiadającą stosowne kwalifikacje.

Osłonę tarczy piły zaprojektowano tak, aby automatycznie podnosiła się przy opuszczaniu ramienia i aby zamykała się na tarczy, gdy ramię zostaje podniesione. Na czas zakładania lub wyjmowania tarcz tnących lub w celu skontrolowania piły osłonę można podnieść ręcznie.

**O ILE PIŁA NIE JEST WYŁĄCZONA, NIGDY NIE WOLNO RĘCZNIE PODNOSIĆ OSŁONY TARCZY.**

### AKCESORIA

Piła ukośnica do cięć złożonych jest standardowo wyposażona w następujące akcesoria:

- Tarcza z 24 zębami (założona)
- Worek na pył
- Zacisk do mocowania przecinanego elementu
- Stojak-wspornik
- Klucz imbusowy 6 mm + 4 mm

## 2. OGÓLNE OSTRZEŻENIA DOTYCZĄCE BEZPIECZEŃSTWA ELEKTRONARZĘDZI



**OSTRZEŻENIE!** Prosimy przeczytać wszystkie ostrzeżenia i instrukcje oraz przestudiować specyfikację i ilustracje dostarczone wraz z elektronarzędziem.

Niestosowanie się do wszystkich podanych niżej instrukcji może doprowadzić do porażenia prądem, pożaru i/lub poważnych obrażeń.

**Prosimy zachować na przyszłość wszystkie ostrzeżenia i instrukcje.**

Termin "elektronarzędzie" występujący w ostrzeżeniach dotyczy narzędzia elektrycznego o zasilaniu sieciowym (przewodowego) lub akumulatorowym (bezprowodowego).

### 1) Bezpieczeństwo w miejscu pracy

**a) Należy dbać o czystość i dobre oświetlenie w miejscu pracy.** Bałagan i złe oświetlenie sprzyjają wypadkom.

**b) Elektronarzędzi nie należy używać w miejscach zagrożonych wybuchem, np. w obecności łatwopalnych cieczy, gazów lub pyłu.** Elektronarzędzia wytwarzają iskry, które mogą zapalić opary lub pył.

**c) W czasie pracy elektronarzędzie należy trzymać z dala od dzieci i osób postronnych.** Chwila nieuwagi może spowodować utratę kontroli nad urządzeniem.

### 2) Bezpieczeństwo elektryczne

**a) Wtyczki elektronarzędzi muszą pasować do gniazdka. Nigdy w jakikolwiek sposób nie należy przerabiać wtyczki. Do elektronarzędzi wymagających uziemienia nie należy używać przejściówek.** Oryginalne wtyczki i pasujące do nich gniazdka zmniejszają ryzyko porażenia prądem.

**b) Należy unikać dotykania ciałem powierzchni uziemionych, takich jak rury, kaloryfery, kuchenki i lodówki.** Uziemienie ciała zwiększa ryzyko porażenia prądem.

**c) Elektronarzędzia należy chronić przed deszczem i wilgocią.** Woda dostająca się do wnętrza elektronarzędzia zwiększa ryzyko porażenia prądem.

**d) Nie należy nadwyręzać przewodu. Nigdy nie należy używać przewodu do noszenia lub ciągnięcia elektronarzędzia; nie należy chwycić za przewód, aby wyjąć wtyczkę z kontaktu. Przewód należy chronić przed gorącym, ropą, olejem, ostrymi krawędziami i poruszającymi się częściami.** Zaplątane lub uszkodzone przewody zwiększają ryzyko porażenia prądem.

**e) Podczas posługiwania się elektronarzędziem na dworze należy stosować przedłużacz nadający się do używania na dworze.** Używanie przewodu przeznaczonego do stosowania na dworze zmniejsza ryzyko porażenia prądem.

**f) Jeżeli użycie elektronarzędzia w miejscu o dużej wilgotności jest nieuniknione, należy używać zasilania zabezpieczonego wyłącznikiem różnicowoprądowym (RCD).** Używanie wyłącznika różnicowoprądowego zmniejsza ryzyko porażenia prądem.

### 3) Bezpieczeństwo osobiste

**a) Podczas pracy narzędziem należy zachować czujność, patrzeć, co się robi i kierować się zdrowym rozsądkiem. Nie należy używać elektronarzędzia, gdy użytkownik jest zmęczony, albo jest pod wpływem narkotyków, alkoholu lub leków.** *Chwila nieuwagi w czasie posługiwania się narzędziami elektrycznymi może spowodować poważne obrażenia.*

**b) Należy używać środków ochrony osobistej i zawsze nosić okulary ochronne.**

*Stosowanie w odpowiednich warunkach sprzętu ochronnego takiego jak np. maska przeciwpyłowa, obuwie ochronne z podeszwami antypoślizgowymi, kask lub ochronniki słuchu zmniejszy ewentualne obrażenia.*

**c) Nie należy dopuszczać do przypadkowego włączenia. Należy pilnować, aby przed podłączeniem narzędzia do zasilania i/lub baterii akumulatorowej oraz przed podniesieniem i przenoszeniem przełącznik był ustawiony w pozycji "wyłączone".** *Trzymanie palca na przełączniku w czasie przenoszenia narzędzi elektrycznych lub podłączanie ich do zasilania, gdy przełącznik jest ustawiony w pozycji "włączone" może doprowadzić do wypadku.*

**d) Przed włączeniem elektronarzędzia należy usunąć wszystkie klucze regulacyjne.** *Klucz zaczepiony o obracającą się część elektronarzędzia może spowodować obrażenia.*

**e) Nie należy sięgać za daleko. Zawsze należy dbać o utrzymanie równowagi i pewne podparcie nóg.** *W nieprzewidzianych sytuacjach zapewnia to lepszą kontrolę nad elektronarzędziem.*

**f) Należy nosić odpowiednią odzież. Nie powinno się nosić luźnych ubrań ani biżuterii. Włosy i odzież należy trzymać w bezpiecznej odległości od poruszających się części.** *Luźne ubrania, biżuteria lub długie włosy mogą zaczepić się o poruszające się części.*

**g) Jeżeli urządzenie jest wyposażone w przystawkę do odsysania i zbierania pyłu, należy pilnować, aby była ona podłączona i właściwie stosowana.** *Używanie systemów zbierania pyłu może zmniejszyć zagrożenia związane z pyłem.*

**h) Nie wolno dopuścić do tego, aby poczucie znajomości narzędzia wynikające z jego częstego używania doprowadziło do lekceważenia i ignorowania zasad bezpieczeństwa.** *Jedno lekkomyślne działanie może w ułamku sekundy doprowadzić do ciężkich urazów.*

### 4) Używanie i utrzymanie elektronarzędzi

**a) Elektronarzędzia nie należy forsować. Należy używać narzędzia dostosowanego do wykonywanej pracy.** *Odpowiednie narzędzie elektryczne wykona pracę lepiej i bezpieczniej, gdy pozwoli mu się pracować z prędkością/obrotami do jakich zostało zaprojektowane.*

**b) Nie należy używać elektronarzędzia, jeżeli przełącznik zasilania nie włącza go lub nie wyłącza.** *Elektronarzędzie, którego nie da się kontrolować przełącznikiem, jest potencjalnie niebezpieczne i wymaga naprawy.*

**c) Przed przystąpieniem do regulacji elektronarzędzia oraz przed wymianą akcesoriów lub odłożeniem narzędzia na miejsce, należy odłączyć je od zasilania i/lub wyjąć**

**akumulator.** Tego typu zapobiegawcze środki ostrożności zmniejszają ryzyko przypadkowego włączenia się elektronarzędzia.

**d) Nieużywane elektronarzędzia należy przechowywać w miejscu niedostępnym dla dzieci. Osobom, które nie zapoznały się z narzędziem i jego instrukcją, nie należy pozwalać go obsługiwać. W rękach nieprzeszkolonych użytkowników elektronarzędzia mogą stanowić zagrożenie.**

**e) Elektronarzędzia i akcesoria należy utrzymywać w dobrym stanie. Należy kontrolować, czy części ruchome nie są odchylone od osi, nie zacinają się i nie są pęknięte lub uszkodzone w inny sposób, który mógłby wpłynąć na działanie narzędzia. W razie uszkodzenia, przed użyciem należy oddać narzędzie do naprawy. Wiele wypadków wynika ze złej konserwacji narzędzi.**

**f) Należy dbać o czystość i naostrzenie narzędzi tnących.** Odpowiednio utrzymane narzędzia tnące z ostrymi krawędziami tnącymi są mniej narażone na zakleszczanie się i łatwiej jest je kontrolować.

**g) Elektronarzędzi, akcesoriów, wiertel, bitów, itp. należy używać zgodnie z niniejszą instrukcją, z uwzględnieniem warunków i rodzaju wykonywanej pracy.** narzędzi niezgodnie z przeznaczeniem może prowadzić do niebezpiecznych sytuacji.

**h) Należy dbać o to, aby uchwyty były suche, czyste i niezaplamione olejem lub smarem.** Śliskie uchwyty nie pozwalają w bezpieczny sposób kontrolować narzędzia w nieprzewidzianych sytuacjach.

## 5) Serwisowanie

**a) Serwisowanie elektronarzędzia należy powierzyć wykwalifikowanemu technikowi, a do naprawy używać wyłącznie części zamiennych identycznych z oryginalnymi.** Zapewni to bezpieczeństwo eksploatacji elektronarzędzia.

### 3. ZASADY BEZPIECZEŃSTWA DOTYCZĄCE PIŁ UKOŚNIC

a) Ukośnice są przeznaczone do piłowania drewna lub produktów drewnopodobnych, nie można w nich używać ściernych tarcz tnących i nie wolno ich używać do przecinania materiałów metalowych takich jak pręty, sztaby, słupki itp. Pył z tarcz ściernych powoduje zacinanie się poruszających się części takich jak osłona dolna. Iskry powstające podczas piłowania tarczą ścierną doprowadzą do spalenia się osłony dolnej, wkładki blatu i innych elementów plastikowych.

b) Gdy tylko jest to możliwe, aby przytrzymać przecinany element, należy używać zacisków. W przypadku podtrzymywania elementu ręką, należy zawsze pilnować, aby odległość dłoni od obu ścian bocznych tarczy wynosiła co najmniej 100 mm. Piły nie wolno używać do przecinania elementów za małych na to, aby je bezpiecznie zamocować zaciskiem lub przytrzymać ręką. Jeśli za bardzo zbliży się dłoń do tarczy, wzrośnie ryzyko urazu wskutek kontaktu z tarczą.

c) Piłowany element musi być unieruchomiony i zablokowany zaciskami lub dociśnięty do ogranicznika i blatu. Nie należy wypychać piłowanego elementu na tarczę tnącą ani przecinać go "z ręki". Niezamocowane lub poruszające się elementy mogłyby zostać wyrzucone z dużą prędkością i mogłyby doprowadzić do urazów.

d) Piłę należy popychać przez przecinany element. Nie należy jej ciągnąć przez przecinany element. Aby wykonać cięcie, należy podnieść głowicę piły i pociągnąć ją nad element bez cięcia, włączyć silnik, docisnąć głowicę piły w dół i popychać piłę przez element. Cięcie podczas ciągnięcia piły mogłoby spowodować uniesienie się tarczy piły ponad przecinany element i gwałtowne odskoczenie zespołu tarczy w stronę operatora.

e) Nigdy nie wolno przesuwac dłoni w poprzek zamierzonej linii cięcia, ani przed, ani za tarczą piły. Podpieranie piłowanego elementu „na krzyż” tj. trzymanie elementu z prawej strony tarczy piły lewą ręką lub na odwrót jest bardzo niebezpieczne.

f) Gdy tarcza tnąca się kręci, nie należy sięgać którąkolwiek ręką za ogranicznik bliżej niż na 100 mm od dowolnej strony tarczy piły w celu uprzątnięcia ścinków drewna lub z jakiegokolwiek innego powodu. Bliskość kręcącej się tarczy piły może nie być oczywista i można doznać ciężkich urazów.

g) Przed piłowaniem należy skontrolować przecinany element. Jeśli element jest wykrzywiony lub wypaczony, należy go zamocować zaciskiem zewnętrzną wykrzywioną stroną dociśniętą do ogranicznika. Należy się zawsze pilnować, aby między piłowanym elementem, ogranicznikiem i blatem wzdłuż linii cięcia nie było odstępów. Skrzywione lub wypaczone elementy mogą się w czasie przecinania odgiąć lub przesunąć, co może doprowadzić do zablokowania się tarczy. W przecinanym elemencie nie mogą znajdować się gwoździe lub inne elementy niedrewniane.

h) Piły nie należy włączać zanim z jej blatu nie zostaną usunięte wszystkie narzędzia, ścinki drewna itp. – na blacie może zostać tylko przecinany element. Małe odpady i

luźne kawałki drewna lub innych materiałów po zetknięciu się z kręcącą się tarczą mogą zostać z dużą prędkością wyrzucone w powietrze.

**i) Elementy należy przecinać po jednym.** Kilku elementów ułożonych jeden na drugim nie da się odpowiednio zamocować zaciskami lub unieruchomić i mogą one zablokować tarczę lub przesunąć się w czasie piłowania.

**j) Przed użyciem piły ukośnicę należy zamocować lub ustawić na płaskiej i solidnej powierzchni roboczej.** Płaska i solidna powierzchnia zmniejsza ryzyko utraty stabilności przez ukośnicę.

**k) Prace należy planować.** Przy zmianie ustawienia kąta ukosu lub nachylenia należy każdorazowo upewnić się, że regulowany ogranicznik jest prawidłowo nastawiony tak, aby przytrzymał przecinany element i nie blokował systemu osłon. Bez włączania i bez umieszczania na jego blacie przecinanego elementu należy przesunąć tarczę piły wzdłuż całej linii cięcia, aby upewnić się, że nie ma ryzyka przecięcia ogranicznika i że nie będzie on w niczym przeszkadzał.

**l) W przypadku elementów szerszych lub dłuższych niż blat należy zadbać o odpowiednie przedłużenie blatu, koźły/podpórki itp.** Bez odpowiedniego podparcia, elementy dłuższe lub szersze niż blat piły ukośnicy mogą się przechylić. Jeśli odcinany lub przecinany element przechylił się, może on podnieść dolną osłonę lub może zostać wyrzucony przez kręcącą się tarczę.

**m) Nie należy zamiast przedłużenia blatu lub dodatkowych podpór korzystać z pomocy innej osoby.** Niestabilne podparcie przecinanego elementu może spowodować zablokowanie się tarczy lub przesunięcie się elementu w czasie operacji piłowania, co może doprowadzić do pociągnięcia użytkownika i osoby mu pomagającej na kręcącą się tarczę.

**n) Odcinanego elementu nie wolno w żaden sposób blokować ani dociskać do kręcącej się tarczy tnącej.** W przypadku ograniczenia możliwości przemieszczania się, np. za pomocą ogranicznika długości, odcinany element mógłby się zaklinować o tarczę i gwałtownie odskoczyć.

**o) Należy zawsze używać zacisku lub zamocowania zaprojektowanego do prawidłowego podpierania okrągłych materiałów takich jak pręty lub rury.** Pręty mają tendencję do toczenia się podczas przecinania, przez co tarcza tnąca przeskakuje i może wciągnąć element wraz z dłonią użytkownika na tarczę.

**p) Przed rozpoczęciem piłowania należy pozwolić, aby tarcza rozpedziła się do maksymalnych obrotów.** Ograniczy to ryzyko wyrzucenia przecinanego elementu w powietrze.

**q) Jeśli przecinany element lub tarcza zaklinują się, ukośnicę należy wyłączyć. Należy odczekać aż wszystkie poruszające się części zatrzymają się, wyjąć wtyczkę z kontaktu i/lub wyjąć akumulator.** Dopiero wtedy można usunąć zakleszczony materiał. Kontynuowanie piłowania z zaklinowanym elementem może doprowadzić do utraty kontroli lub uszkodzenia ukośnicy.

**r) Po skończeniu piłowania, przed wyjęciem odciętego elementu należy puścić przełącznik, przytrzymać głowicę piły skierowaną w dół odczekać, aby tarcza się zatrzymała.** Sięganie ręką obok kręcącej się tarczy tnącej jest niebezpieczne.

**s) Podczas wykonywania cięcia niepełnego lub zwalniania przełącznika przed całkowitym opuszczeniem głowicy piły należy mocno trzymać uchwyt.**

*Zahamowanie piły może doprowadzić do nagłego pociągnięcia głowicy w dół, co stwarza ryzyko urazów.*

## 4. DODATKOWE ZASADY DOTYCZĄCE TEJ PIŁY UKOŚNICY

**Prosimy zapoznać się ze sposobem użytkowania urządzenia i w tym celu przeczytać instrukcję obsługi. Należy zapamiętać zalecenia dotyczące bezpieczeństwa i bezwzględnie się do nich stosować. Pomoże to uniknąć ryzyka i niebezpieczeństw.**

1. Podczas używania urządzenia należy zawsze być czujnym, aby móc z wyprzedzeniem rozpoznać zagrożenia i zapobiec im. Szybka interwencja pozwala zapobiec poważnym urazom i stratom materialnym.

2. W przypadku jakichkolwiek usterek, urządzenie należy wyłączyć i odłączyć od zasilania. Przed ponownym użyciem, urządzenie należy oddać do sprawdzenia przez wykwalifikowanego specjalistę, a w razie potrzeby do naprawy.

Należy używać wyłącznie tarcz o średnicach zgodnych z oznaczeniami na pile.

Należy używać wyłącznie tarcz posiadających oznaczenie prędkości większe lub równe od prędkości podanej na narzędziu.

### **RYZYKA RESZTKOWE**

**Nawet w przypadku używania elektronarzędzia zgodnie z instrukcją, niektórych ryzyk resztkowych nie da się wyeliminować. Z uwagi na konstrukcję i własności urządzenia, wystąpić mogą następujące zagrożenia:**

1. Schorzenia płuc w przypadku nieużywania odpowiedniej maski ochronnej.

2. Utrata słuchu w przypadku nieużywania ochronników słuchu.

3. Utrata zdrowia spowodowana chorobą wibracyjną w przypadku długotrwałego użytkowania urządzenia lub w przypadku braku odpowiedniego serwisowania narzędzia.

### **OSTRZEŻENIE!**

W czasie pracy urządzenie wytwarza pole elektromagnetyczne! Pole to może w pewnych okolicznościach zakłócać pracę aktywnych lub pasywnych implantów medycznych! Aby zmniejszyć ryzyko poważnych lub śmiertelnych obrażeń, zaleca się, aby osoby z implantami medycznymi przed rozpoczęciem używania urządzenia skonsultowały się ze swoim lekarzem lub producentem implantów.

### **NOŚ OKULARY**

### **NOŚ NAUSZNIKI OCHRONNE**

### **STOSUJ MASKĘ PRZECIWPYŁOwą**



**OSTRZEŻENIE!** Dla własnego bezpieczeństwa przed rozpoczęciem używania piły ukośnicy należy przeczytać instrukcję obsługi. Noś okulary ochronne. Ręce należy trzymać z dala od linii cięcia tarczy piły. Nie należy używać piły bez założonych osłon. Nie należy wykonywać żadnych operacji bezpośrednio rękoma. Nigdy nie należy sięgać za tarczę piły. Przed przesunięciem piłowanego elementu lub zmianą ustawień należy wyłączyć narzędzie i odczekać aż tarcza zatrzyma się. Po wymianie tarczy, zanim narzędzie zostanie włączone, należy poprawnie założyć z powrotem i dokręcić wszystkie osłony w pierwotnej pozycji. Przed wymianą tarczy lub innymi czynnościami serwisowymi należy odłączyć zasilanie (lub wyjąć wtyczkę przewodu zasilającego z kontaktu, odpowiednio do sytuacji). Narzędzie należy chronić przed deszczem, nie używać go w miejscach wilgotnych. Aby zmniejszyć ryzyko obrażeń, po każdej operacji cięcia blok narzędzia należy maksymalnie przesunąć w tył.

Narzędzie musi być używane tylko do celów zgodnych z przeznaczeniem. Wszelkie użycie inne niż wspomniane w niniejszej instrukcji zostanie uznane za niewłaściwe. Za uszkodzenia lub urazy powstałe w wyniku takiego niewłaściwego użycia odpowiedzialność ponosi użytkownik, a nie producent.

Producent nie ponosi odpowiedzialności za wprowadzone w narzędziu zmiany, ani szkody wynikające z tego typu zmian.

Nawet przy używaniu narzędzia zgodnie z instrukcją niemożliwe jest wyeliminowanie wszystkich pozostałych czynników ryzyka. Z uwagi na konstrukcję i własności narzędzia, wystąpić mogą następujące zagrożenia:

- Schorzenia płuc, w przypadku niezakładania maski przeciwpyłowej.
- Uszkodzenie narządu słuchu, w przypadku niezakładania skutecznych naszynek ochronnych.

## 5. CHARAKTERYSTYKA PIŁY

1. Wylot do odsysania pyłu
2. Blokada ukosu
3. Blokada przełącznika
4. Górna nieruchoma osłona tarczy
5. Pokrywa śruby tarczy
6. Ramię cofania osłony
7. Dolna osłona tarczy
8. Skala kąta ukosu
9. Wkładka blatu
10. Błat ukośnicy
11. Ogranicznik
12. Ramię piły
13. Gałka odblokowująca
14. Zacisk pionowy
15. Uchwyt
16. Przełącznik spustowy
17. Śruba regulacji kąta nachylenia 45°
18. Pręt podpierający
19. Blokada kąta nachylenia w pionie
20. Skala kąta nachylenia w pionie
21. Śruba regulacji kąta nachylenia 0°
22. Przycisk blokady osi
23. Worek na pył
24. Klucz imbusowy

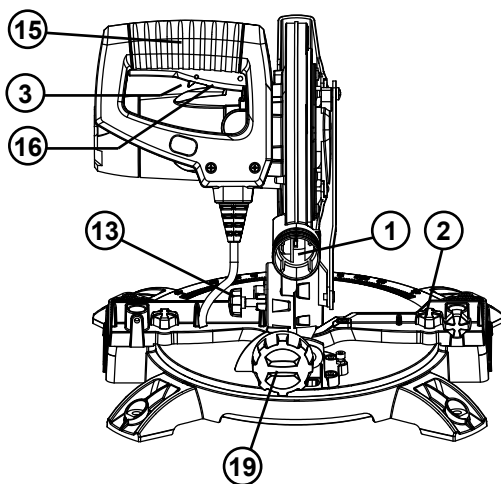
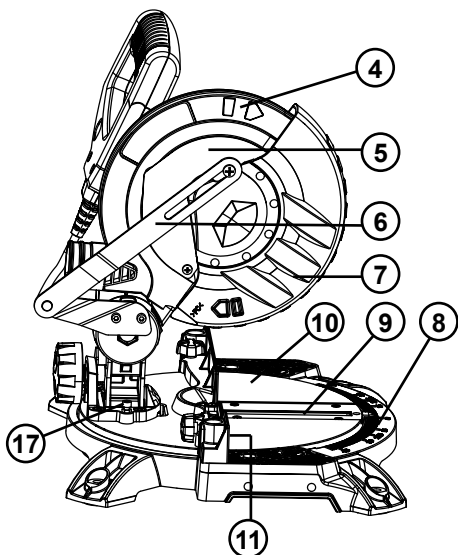

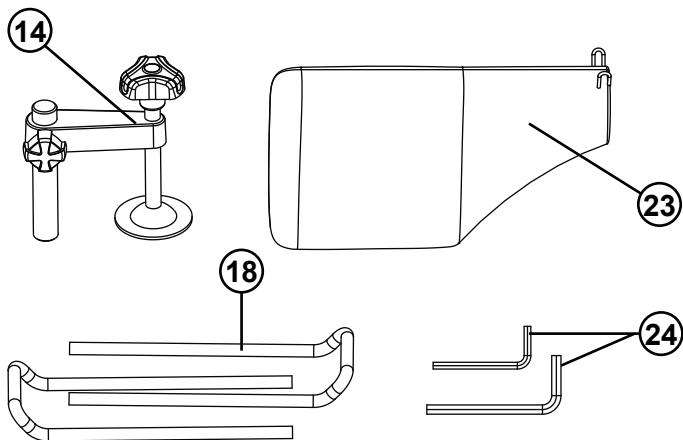
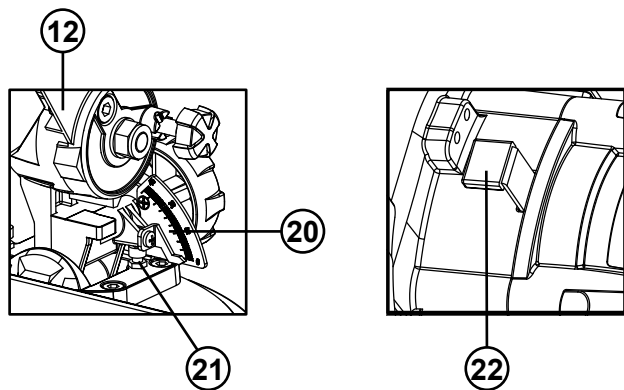

## 6. PRZEZNACZENIE

Piła ukośnica jest przeznaczona do piłowania drewna i podobnych materiałów, nadaje się do wykonywania cięć prostych i ukośnych pod kątem do 45°. Piła nie jest przeznaczona do piłowania drewna kominkowego. Urządzenia, osprzętu i akcesoriów dodatkowych (patrz instrukcje producenta) nie należy używać do prac niezgodnych z ich przeznaczeniem. Wyraźnie wyklucza się wszystkie zastosowania niezgodne z przeznaczeniem.

## 7. UŻYTKOWANIE NIEZGODNE Z PRZEZNACZENIEM

Używanie niezgodnie z przeznaczeniem grozi pożarem, porażeniem prądem i urazami, a ponadto:

- Zapisy podane w niniejszej gwarancji nie mają na celu ograniczenia ani zmodyfikowania jakichkolwiek praw gwarancyjnych wynikających ze stosownych przepisów lokalnych, krajowych lub innych i nie służą pozbawieniu użytkownika przysługujących mu praw.

### **Miejsce pracy:**

Miejsce pracy powinno być czyste. Narzędzia nie należy używać w miejscach zagrożonych wybuchem, np. w obecności łatwopalnych cieczy, gazów lub pyłu. Narzędzie należy chronić przed deszczem i wilgocią.

## 8. INSTRUKCJA OBSŁUGI

**Ważne:** Należy dopilnować, aby napięcie zasilania było takie samo, jak napięcie pracy podane na tabliczce znamionowej. Przed jakąkolwiek regulacją lub wykonaniem prac serwisowych należy wyjąć wtyczkę z kontaktu.

### MONTAŻ

**Ostrzeżenie:** Aby nie dopuścić do przypadkowego włączenia, które mogłoby doprowadzić do ciężkich urazów, wszystkie części należy ZAWSZE zakładać PRZED podłączeniem do zasilania. Piła nie powinna być NIGDY podłączona do zasilania w czasie montażu części lub podczas regulacji, podczas zakładania lub zdejmowania ostrza oraz gdy narzędzie nie jest używane.

### 1. WYLOT DO ODSYSANIA PYŁU

Aby zmniejszyć zbieranie się pyłu z piłowania i wiórów i utrzymać maksymalną wydajność cięcia, istnieje możliwość odsysania pyłu powstającego podczas piłowania: na wylocie do odsysania pyłu (1) wystarczy zamocować worek na pył.

W komplecie dostarczony jest worek na pył do używania na pile ukośnicy. Aby go założyć, wystarczy go po prostu wsunąć na wylot do odsysania pyłu na górnej osłonie tarczy.

Aby opróżnić worek na pył, należy go zdjąć z wylotu do odsysania pyłu i otworzyć zamek błyskawiczny na worku.

**UWAGA:** Aby zagwarantować prawidłowe odsysanie pyłu, worek na pył należy opróżniać, gdy zapełni się mniej więcej do 2/3 swojej pojemności.

### 2. TRANSPORT

Piłę ukośnicę można podnieść tylko wtedy, gdy ramię piły jest zablokowane w pozycji dolnej, piła jest wyłączona, a wtyczka wyjęta z kontaktu.

Piłę należy podnosić wyłącznie za uchwyt lub zewnętrzne części korpusu. Nie należy jej podnosić za osłony.

### 3. MONTAŻ NA STOLE WARSZTATOWYM

Należy dopilnować, aby piła ukośnica była zawsze stabilna i pewnie zamocowana.

W każdym rogu podstawy piły znajdują się otwory, które ułatwiają montaż na stole warsztatowym.

1. Ustaw piłę na płaskim i równym stole lub blacie warsztatowym. Przykręć piłę do blatu 4 śrubami (do dokupienia osobno).

2. W zależności od preferencji, piłę można też zamocować do kawałka sklejki o grubości 13 mm (1/2") lub więcej. Sklejkę można następnie przytwierdzić zaciskami do dowolnej powierzchni roboczej. Można ją też przenosić w warsztacie z miejsca na miejsce.

**UWAGA!** Należy upewnić się, że powierzchnia montażu nie jest wypaczona: nierówna powierzchnia może doprowadzić do zakleszczania i niedokładnego piłowania.

### **GAŁKA ODBLOKOWUJĄCA**

Gałka odblokowująca (13) służy do opuszczania głowicy tnącej ukośnicy w dół na czas transportu lub przechowywania. Piły nie wolno nigdy używać z gałką odblokowującą blokującą głowicę w pozycji dolnej.

### **RYGLE BLATU DO CIĘCIA UKOŚNEGO**

Rygle blatu do cięcia ukośnego (2) służą do blokowania blatu pod żądanym kątem. Ukośnicą można wykonywać cięcia pod kątem od 0° do 45° w lewo i w prawo. Aby wyregulować kąt ukosu, należy poluzować rygle blatu i obrócić blat o wymagany kąt. Kąty 0°, 15°, 22,5°, 30° i 45° są sygnalizowane kliknięciem, co ułatwia szybkie ustawienie blatu piły.

### **BLOKADA KĄTA NACHYLENIA W PIONIE**

Blokada kąta nachylenia w pionie (19) służy do ustawiania nachylenia tarczy tnącej pod odpowiednim kątem w pionie. Ukośnicą można wykonywać cięcia z nachyleniem od 0° do 45° w lewo. Aby wyregulować kąt nachylenia, należy poluzować blokadę nachylenia w pionie i pochylić ramię piły o wymagany kąt nachylenia.

### **PRZYCISK BLOKADY OSI**

Przycisk blokady osi (22) blokuje obracanie się tarczy tnącej. Podczas zakładania, wyjmowania lub wymiany tarczy należy wcisnąć i przytrzymać powyższy przycisk.

### **DOLNA OBROTOWA OSŁONA TARCZY**

Dolna obrotowa osłona tarczy tnącej (5) zabezpiecza tarczę z obu stron. W miarę jak tarcza zagłębia się w piłowany element osłona odchyła się i nachodzi na górną osłonę tarczy (4).

### **WŁĄCZANIE I WYŁĄCZANIE**

1. Aby włączyć piłę, należy przesunąć blokadę przełącznika (17) w lewo i wcisnąć i przytrzymać przełącznik spustowy on/off (włączone/wyłączone) (16).
2. Aby wyłączyć piłę, przełącznik spustowy on/off (włączone/wyłączone) (16) wystarczy puścić.

### **ODSYSANIE PYŁU**

1. Worek na pył (23) należy założyć na wylot odprowadzania pyłu (1).
2. Do wylotu odprowadzania pyłu (1) (22) można też podłączyć urządzenie odsysające takie jak odkurzacz. Odpowiednio do potrzeb należy używać odpowiedniego adaptera/prześciówki do odkurzacza. Średnica wewnętrzna wylotu do odsysania pyłu (1) wynosi 35 mm.

### **USTAWIANIE TARCZY TNĄCEJ PROSTOPADLE DO BLATU**

1. Upewnij się, że wtyczka jest wyjęta z kontaktu.
2. Opuść ramię piły (12) w najniższą pozycję i w takiej pozycji zablokuj gałkę odblokowującą (13), aby przytrzymać ramię piły w pozycji transportowej.
3. Poluzuj blokadę ukosu (2).
4. Obróć blat (12), tak aby wskaźnik wskazywał kąt 0°.

5. Dokręć blokadę ukosu (2).
6. Poluzuj blokadę nachylenia w pionie (19) i ustaw ramię piły (12) pod kątem  $0^\circ$  w pionie (tarcza tnąca pod kątem  $90^\circ$  względem blatu piły). Zakręć blokadę kąta nachylenia w pionie (19).
7. Przyłóż do blatu (12) kątownik tak, aby drugim bokiem dotykał tarczy tnącej.
8. Obróć tarczę ręką i sprawdź w kilku punktach wzajemne wyrównanie tarczy i blatu.
9. Krawędzie kątownika i tarczy tnącej powinny być do siebie równoległe.
10. Jeżeli tarcza tnąca odchyła się od kątownika, wyreguluj ją w następujący sposób.
11. Używając klucza 8 mm lub klucza francuskiego (regulowanego), poluzuj nakrętkę śruby regulacji kąta nachylenia  $0^\circ$  (21). Poluzuj też blokadę kąta nachylenia w pionie (19).
12. Używając klucza imbusowego 4 mm, wyreguluj śrubę regulacji kąta nachylenia  $0^\circ$  (21): tarcza tnąca powinna zostać ustawiona równo z kątownikiem.
13. Poluzuj śrubę z gniazdem krzyżowym przytrzymującą wskaźnik skali kąta nachylenia (20) i ustaw pozycję wskaźnika, tak aby dokładnie pokazywał zero na skali. Dokręć śrubę.
14. Dokręć blokadę kąta nachylenia w pionie (19) i nakrętkę śruby regulacji kąta nachylenia  $0^\circ$  (21).

### **USTAWIANIE OGRANICZNIKA PROSTOPADLE DO BLATU**

1. Upewnij się, że wtyczka jest wyjęta z kontaktu.
2. Opuść ramię piły (12) w najniższą pozycję i w takiej pozycji zablokuj gałkę odblokowującą (13), aby przytrzymać ramię piły w pozycji transportowej.
3. Poluzuj blokadę ukosu (2).
4. Obróć blat (12), tak aby wskaźnik wskazywał kąt  $0^\circ$ .
5. Dokręć blokadę ukosu (2).
6. Używając klucza imbusowego 4 mm, odkręć dwie śruby mocujące ogranicznik (11) do podstawy.
7. Przyłóż kątownik do ogranicznika (11) i tak, aby drugim bokiem dotykał tarczy tnącej.
8. Wyreguluj ogranicznik (11), tak aby był ustawiony prostopadle do tarczy.
9. Dokręć śruby mocujące ogranicznik (11).
10. Poluzuj śrubę z gniazdem krzyżowym przytrzymującą wskaźnik skali do cięcia ukośnego (8) i ustaw pozycję wskaźnika, tak aby dokładnie pokazywał na skali zero.
11. Dokręć śrubę mocującą wskaźnik skali do cięcia ukośnego.

### **OTWORY MONTAŻOWE**

Należy pilnować, aby piła ukośnica była zawsze stabilna i pewnie zamocowana. Przed użyciem piłę można przymocować 4 śrubami mocującymi (do dokupienia osobno) do twardej, poziomej powierzchni.

W podstawie piły znajdują się 4 otwory umożliwiające przytwierdzenie do stołu warsztatowego lub innego stabilnego blatu.

Aby zamocować piłę, należy wykonać następujące czynności:

- 1) Ustal i zaznacz, gdzie piła ma zostać zamocowana.
- 2) Przewierć przez blat 4 otwory.
- 3) Ustaw piłę na blacie w taki sposób, aby otwory w podstawie pasowały do otworów wywierconych w blacie. Załóż śruby i podkładki, dokręć nakrętki sześciokątne.

### **ZACISK DO MOCOWANIA PRZECINANEGO ELEMENTU**

Podczas przecinania elementu, deski powinny być zawsze ściśnięte zaciskiem (dostarczonym w zestawie).

### **WYMIANA TARCZY**

1. Upewnij się, że wtyczka jest wyjęta z kontaktu.
2. Kierunek obracania się tarczy zaznaczony na niej strzałką dopasuj do strzałki na górnej osłonie tarczy. Należy pilnować, aby zęby tarczy były skierowane w dół.
3. Wciśnij dźwignię (15) i pociągnij gałkę odblokowującą (13), aby odłączyć ramię piły (1).
4. Podnieś ramię piły (12) na maksymalną wysokość.
5. Używając śrubokrętu krzyżaka, odkręć i wyjmij śrubę z gniazdem krzyżowym mocującą ramię cofania osłony (6) do obrotowej osłony tarczy (5).  
Używając śrubokrętu krzyżaka, odkręć śrubę z gniazdem krzyżowym mocującą pokrywę śruby tarczy (5).
6. Pociągnij w dół za obrotową osłonę tarczy (5), a następnie odchyl do góry razem z pokrywą śruby tarczy (5). Gdy osłona obrotowa tarczy (5) jest ustawiona nad górną nieruchomą osłoną tarczy (4), można się dostać do śruby tarczy.
7. Przytrzymaj osłonę obracaną (5) u góry i wciśnij przycisk blokady osi tarczy (22). Obróć tarczę aż do zablokowania osi.
8. Odkręć śrubę kluczem imbusowym 6 mm i wyjmij ją z tarczy (poluzuj kręcąc w prawo – śruba tarczy ma gwint lewoskrętny).
9. Zdejmij płaską podkładkę, zewnętrzną podkładkę tarczy i samą tarczę.
10. Posmaruj kropelką oleju wewnętrzną i zewnętrzną podkładkę tarczy po stronie tarczy.
11. Załóż na oś nową tarczę, pilnując, aby podkładka wewnętrzna znalazła się za tarczą.
12. Załóż z powrotem zewnętrzną podkładkę tarczy.
13. Wciśnij przycisk blokady osi (22) i załóż z powrotem podkładkę płaską i śrubę mocującą tarczę.
14. Używając klucza imbusowego 6 mm, mocno dokręć śrubę mocującą tarczę (dokręcaj w lewo).
15. Opuść osłonę tarczy, przytrzymaj dolną obrotową osłonę tarczy (5) i pokrywę śruby tarczy (5) w pozycji opuszczonej i dokręć śrubę mocującą pokrywę śruby tarczy.
16. Załóż z powrotem ramię cofania osłony (6) i przykręć je do obrotowej osłony tarczy (5).
17. Sprawdź, czy osłona tarczy pracuje właściwie i czy zastania tarczę po opuszczeniu ramienia.
18. Podłącz piłę do zasilania i włącz urządzenia: aby upewnić się, czy wszystko działa właściwie, sprawdź czy tarcza kręci się tak jak powinna.
19. Konstrukcja ruchomej osłony przewiduje tylko jeden tryb pracy, bez możliwości



regulacji. Przed użyciem należy zawsze sprawdzać, czy osłona tarczy działa prawidłowo.

### **CIĘCIE POPRZECZNE**

Jeżeli tylko jest to możliwe, należy zawsze używać urządzeń zaciskowych (np. zacisków stolarskich) do zamocowania przecinanego elementu.

W czasie piłowania ręce należy trzymać z dala od strefy cięcia, w bezpiecznej odległości od tarczy.

Nie należy usuwać odciętego kawałka materiału z prawej strony tarczy lewą ręką.

Cięcie poprzeczne wykonywane jest w poprzek słoi przepiłowyanego elementu.

Cięcie w poprzek pod kątem 90° odbywa się z kątem blatu do cięć kątowych ustawionym na 0°. Cięcia kątowe wykonuje się przez ustawienie kąta blatu na wartość różną od zera.

1. Pociągnij za gałkę odblokowującą (13) i podnieś ramię piły (12) na maksymalną wysokość.
2. Poluzuj blokadę ukosu (2).
3. Obróć blat do cięć kątowych (10) tak, aby wskaźnik wskazał żądany kąt.
4. Ponownie zakręć blokadę ukosu (2).
5. Połóż element przeznaczony do cięcia płasko na blacie. Jedną z krawędzi mocno przyłóż do ogranicznika (11). Jeżeli deska jest wypaczona, połóż ją stroną wypukłą do ogranicznika (11). Przyłożenie do ogranicznika strony wklęsłej deski może doprowadzić do jej pęknięcia i zaklinowania się tarczy.
6. Przy przecinaniu długich elementów, naprzeciwległy koniec elementu należy podeprzeć wspornikami bocznymi lub stojakiem rolkowym, albo oprzeć o dowolną powierzchnię leżącą na tej samej wysokości, co blat piły.
7. Przed włączeniem piły wykonaj przymiarke do cięcia i upewnij się, że nie pojawią się żadne przeszkody, np. zacisk, który mógłby blokować przesuw podczas cięcia.
8. Mocno chwyć za rękojęść (15) i wciśnij włącznik spustowy (16). Pozwól, aby tarcza rozprędziła się do maksymalnej prędkości i dopiero potem powoli opuść ją nad przecinanym elementem.
9. Puść przełącznik spustowy (16) i zanim wyjmiesz tarczę piły z nacięcia pozwól, aby tarcza całkowicie się zatrzymała. Zanim usuniesz przecięty element poczekaj na zatrzymanie się tarczy.

### **OGRANICZNIK**

1. W przypadku używania narzędzia do cięcia z nachyleniem, czasami można używać ogranicznika.
2. Ze względu na bezpieczeństwo piłowania, należy zawsze używać ogranicznika, którego nie wolno w żaden sposób przerabiać.

### **CIĘCIE Z NACHYLENIEM**

Jeżeli tylko jest to możliwe, należy zawsze używać urządzeń zaciskowych (np. zacisków stolarskich) do zamocowania przecinanego elementu.

W czasie piłowania ręce należy trzymać z dala od strefy cięcia, w bezpiecznej odległości od tarczy.

Nie należy usuwać odciętego kawałka materiału z prawej strony tarczy lewą ręką. Piłowanie ukośnie w pionie wykonuje się w poprzek słoji przecinanego kawałka drewna z tarczą nachyloną w pionie i względem blatu piły. Błat piły jest ustawiony w pozycji zero stopni, a tarcza jest nachylona pod kątem od 0° do 45°.

1. Pociągnij za gałkę odblokowującą (13) i podnieś ramię piły na pełną wysokość.
2. Poluzuj blokadę ukosu (2).
3. Obróć blat ukośnicy (10), tak aby wskaźnik wskazał na skali (8) kąt zero stopni.
4. Ponownie zakręć blokadę ukosu (2).
5. Poluzuj blokadę kąta nachylenia w pionie (19) i odchyl ramię piły (12) w lewo na żądany kąt ukosu (od 0° do 45°). Zakręć blokadę kąta nachylenia w pionie (19).
6. Połóż element przeznaczony do cięcia płasko na blacie. Jedną z krawędzi mocno przyłóż do ogranicznika (11). Jeżeli deska jest wypaczona, przyłóż ją do ogranicznika stroną wypukłą. Przyłożenie do ogranicznika strony wklęsłej deski może doprowadzić do jej pęknięcia i zaklinowania się tarczy.
7. Przy przecinaniu długich elementów, naprzeciwległy koniec elementu należy podeprzeć wspornikami bocznymi lub stojakiem rolkowym, albo oprzeć o dowolną powierzchnię leżącą na tej samej wysokości, co blat piły.
8. Przed włączeniem piły wykonaj przymiarke do cięcia i upewnij się, że nie pojawią się żadne przeszkody, np. zacisk, który mógłby blokować przesuw podczas cięcia.
9. Mocno chwyć za rękojeść (15) i wciśnij włącznik spustowy (16). Pozwól, aby tarcza rozprędziła się do maksymalnej prędkości i dopiero potem powoli opuść ją nad przecinanym elementem.
10. Puść przełącznik spustowy (16) i zanim wyjmiesz tarczę piły z nacięcia pozwól, aby tarcza całkowicie się zatrzymała. Zanim usuniesz przecięty element poczekaj na zatrzymanie się tarczy.

### **PIŁOWANIE UKOŚNE ZŁOŻONE**

Jeżeli tylko jest to możliwe, należy zawsze używać urządzeń zaciskowych (np. zacisków stolarskich) do zamocowania przecinanego elementu.

W czasie piłowania ręce należy trzymać z dala od strefy cięcia, w bezpiecznej odległości od tarczy.

Nie należy usuwać odciętego kawałka materiału z prawej strony tarczy lewą ręką. Piłowanie ukośnie złożone polega na jednoczesnym cięciu ukośnym w płaszczyźnie poziomej i pionowej. Tego typu cięcia znajdują zastosowanie przy wyrobie ram obrazów, podczas przycinania form, wykonywania pudełek o nachylonych bokach oraz przy wykonywaniu konstrukcji dachu. Przed przystąpieniem do piłowania dobrego materiału należy zawsze wykonać cięcie próbne na kawałku odpadów.

1. Pociągnij za gałkę odblokowującą (13) i podnieś ramię piły na pełną wysokość.
2. Poluzuj blokadę ukosu (2).
3. Obróć blat (10), tak aby wskaźnik wskazał na skali (8) odpowiedni kąt.
4. Ponownie zakręć blokadę ukosu (2).
5. Poluzuj blokadę kąta nachylenia w pionie (19) i odchyl ramię piły (12) w lewo na żądany kąt nachylenia (od 0° do 45°). Zakręć blokadę kąta nachylenia w pionie (19).
6. Połóż element przeznaczony do cięcia płasko na blacie. Jedną z krawędzi mocno

RU

przyłóż do ogranicznika (11). Jeżeli deska jest wypaczona, przyłóż ją do ogranicznika stroną wypukłą. Przyłożenie do ogranicznika strony wklęsłej deski może doprowadzić do jej pęknięcia i zaklinowania się tarczy.

KZ

7. Przy przecinaniu długich elementów, naprzeciwległy koniec elementu należy podeprzeć wspornikami bocznymi lub stojakiem rolkowym, albo oprzeć o dowolną powierzchnię leżącą na tej samej wysokości, co blat piły.

UA

8. Przed włączeniem piły wykonaj przymiarkę do cięcia i upewnij się, że nie pojawią się żadne przeszkody, np. zacisk, który mógłby blokować przesuw podczas cięcia.

RO

9. Mocno chwyć za rękojeść (15) i wciśnij włącznik spustowy (16). Pozwól, aby tarcza rozpędziła się do maksymalnej prędkości i dopiero potem powoli opuść ją nad przecinanym elementem.

EN

10. Puść przełącznik spustowy (16) i zanim wyjmiesz tarczę piły z nacięcia pozwól, aby tarcza całkowicie się zatrzymała. Zanim usuniesz przecięty element poczekaj na zatrzymanie się tarczy.

## 9. KONSERWACJA I SERWISOWANIE

**OSTRZEŻENIE!** Przed regulacją, konserwacją i serwisowaniem należy wyjąć wtyczkę z kontaktu.

1. Po wykonaniu wszystkich czynności regulacyjnych i konserwacyjnych oraz wszystkich ustawień, należy się upewnić, czy wszystkie klucze zostały usunięte z narzędzia oraz czy wszystkie śruby i inne elementy mocujące zostały dobrze dokręcone.
  2. Należy dbać o to, aby otwory wentylacyjne narzędzia były zawsze czyste i drożne. Od czasu do czasu przez szczeliny wentylacyjne może być widać iskry. Jest to normalne i nie spowoduje to uszkodzenia elektronarzędzia.
  3. Należy regularnie kontrolować, czy do krutek wentylacyjnych obok silnika oraz w okolicy przełącznika spustowego nie dostał się kurz lub inne zanieczyszczenia. Do usuwania zbierającego się kurzu należy używać miękkiej szczoteczki.
  4. Aby chronić oczy, na czas czyszczenia należy zakładać okulary ochronne.
  5. Jeśli korpus piły wymaga wyczyszczenia, należy go przetrzeć miękką wilgotną ściereczką. Można używać łagodnego detergentu, ale nie alkoholu, benzyny lub innych podobnych środków czyszczących.
  6. Do czyszczenia części plastikowych nigdy nie należy używać substancji żrących.
- UWAGA:** Piłę należy chronić przed wodą.
7. Narzędzie, instrukcję obsługi i akcesoria należy przechowywać w bezpiecznym miejscu. W ten sposób użytkownik będzie miał zawsze pod ręką wszystkie informacje i części.
  8. Jeżeli wymiana przewodu zasilającego jest konieczna, aby uniknąć niebezpiecznych sytuacji, musi jej dokonać producent lub przedstawiciel jego serwisu.

### KONTROLA OGÓLNA

1. Należy regularnie sprawdzić dokręcenie śrub i nakrętek. Pod wpływem drgań mogą się one z czasem poluzować. Szczególnie dokładnie należy kontrolować kołnierze zewnętrzny. W przypadku pojawienia się drgań, śruby mogą się z czasem poluzować.
2. Przewód zasilający urządzenia i wszystkie stosowane przedłużacze należy regularnie kontrolować pod kątem ewentualnych uszkodzeń. Jeśli przewód zasilający wymaga wymiany, z uwagi na bezpieczeństwo naprawę tę powinien przeprowadzić producent, jego przedstawiciel lub autoryzowany serwis. Uszkodzone przedłużacze również należy wymienić.
3. Jeżeli szczotki węglowe wymagają wymiany, wykonanie tej czynności należy zlecić wykwalifikowanemu serwisantowi (należy zawsze wymieniać obie szczotki jednocześnie).

### SMAROWANIE

Po intensywnym i długotrwałym użytkowaniu narzędzia smar w przekładni będzie wymagał wymiany. W celu przeprowadzenia tej czynności narzędzie należy oddać do profesjonalnego serwisu.

**SERWIS**

- Narzędzie powinno być serwisowane przez producenta lub jego autoryzowanego przedstawiciela. Serwisowanie lub konserwacja przez osobę bez odpowiednich kwalifikacji stwarza ryzyko urazów.
- Podczas serwisowania narzędzia należy używać wyłącznie części zamiennych identycznych z oryginalnymi. Należy przestrzegać zaleceń podanych w części Konserwacja w niniejszej instrukcji. Używanie części, które nie zostały dopuszczone przez producenta lub niestosowanie się do zaleceń konserwacyjnych może stwarzać ryzyko obrażeń lub porażenia prądem.

**10. OCHRONA ŚRODOWISKA**

**UWAGA!** Ten produkt oznakowano symbolem usuwania zużytego sprzętu elektrycznego i elektronicznego. Oznacza to, że produktu nie należy wyrzucać razem ze zwykłymi odpadami gospodarstw domowych, lecz należy go oddać w ramach systemu zbiórki spełniającego wymagania europejskiej dyrektywy w sprawie zużytego sprzętu elektrycznego i elektronicznego (WEEE). Informacje o recyklingu można uzyskać od dystrybutora lub władz lokalnych.

Produkt zostanie następnie poddany recyklingowi lub demontażowi w celu ograniczenia jego wpływu na środowisko. Ze względu na zawartość niebezpiecznych substancji, sprzęt elektryczny i elektroniczny może być niebezpieczny dla środowiska i zdrowia człowieka.

**11. GWARANCJA**

Dziękujemy za zainwestowanie w elektronarzędzie marki ADEO. Nasze wyroby, wykonane zgodnie z surowymi normami jakości, są objęte 24-miesięczną gwarancją na wszystkie usterki wykonawcze, jakie mogłyby wystąpić podczas użytkowania w zastosowaniach domowych. Gwarancja liczy się od daty zakupu.

Niniejsza gwarancja nie wpływa na przysługujące klientowi prawa ustawowe. W przypadku jakiegokolwiek wady narzędzia (usterka, brak części, itp.), prosimy o kontakt z serwisem ADEO.

Adres serwisu: 135 RUE SADI CARNOT CS00001, 59790 RONCHIN, FRANCE/FRANCJA. Gwarancja nie obejmuje normalnego używania się urządzenia, w tym używania się akcesoriów. To urządzenie jest objęte 24-miesięczną gwarancją pod warunkiem używania go do zwykłych zastosowań. W przypadku przeciążania urządzenia, zaniedbań, nieprawidłowego użytkowania lub prób naprawy poza autoryzowanym przedstawicielstwem producenta gwarancja traci ważność. Gwarancja nie obejmuje użytkowania o dużym natężeniu, codziennego użytkowania do zastosowań profesjonalnych lub wypożyczenia. Ze względu na politykę ciągłego udoskonalania, producent zastrzega sobie prawo do zmiany specyfikacji produktu bez wcześniejszego powiadomienia.

## 12. DEKLARACJA ZGODNOŚCI WE

**ADEO Services**  
**135 rue Sadi Carnot**  
**CS 00001**  
**59790 Ronchin – France/Francja**

Oświadczam, że poniższy produkt:

**Piła ukośnica**

Model: J1G-ZPA-210D

Spełnia wymagania określone w następujących dyrektywach Rady:  
Dyrektywa w sprawie kompatybilności elektromagnetycznej (EMC) 2014/30/UE  
Dyrektywa maszynowa 2006/42/WE  
Dyrektywa w sprawie ROHS (UE) 2015/863 zmieniająca do Dyrektywy 2011/65/UE

Oraz w następujących normach:

EN 62841-1:2015

EN 62841-3-9:2015+A11

EN 55014-1:2006+A1+A2

EN 55014-1:2017

EN 55014-2:2015

EN 61000-3-2:2014

EN 61000-3-3:2013

IEC 62321-3-1:2013

IEC 62321-4:2013+AMD1:2017

IEC 62321-5:2013

IEC 62321-6:2015

IEC 62321-7-1:2015

IEC 62321-7-2:2017

IEC 62321-8:2017

EN ISO 17075-1:2017

Nr seryjny: Patrz okładka tylna

Ostatnie 2 cyfry roku zastosowanego oznaczenia CE: 19



**Richie PERMAL**

Lider jakości dostaw

Upoważniony przedstawiciel p. Julien Ledin, lidera jakości ADEO  
ADEO Services 135 Rue Sadi Carnot – CS 00001 59790 RONCHIN – France/Francja

Podpisano w Szanghaju 28/04/2019

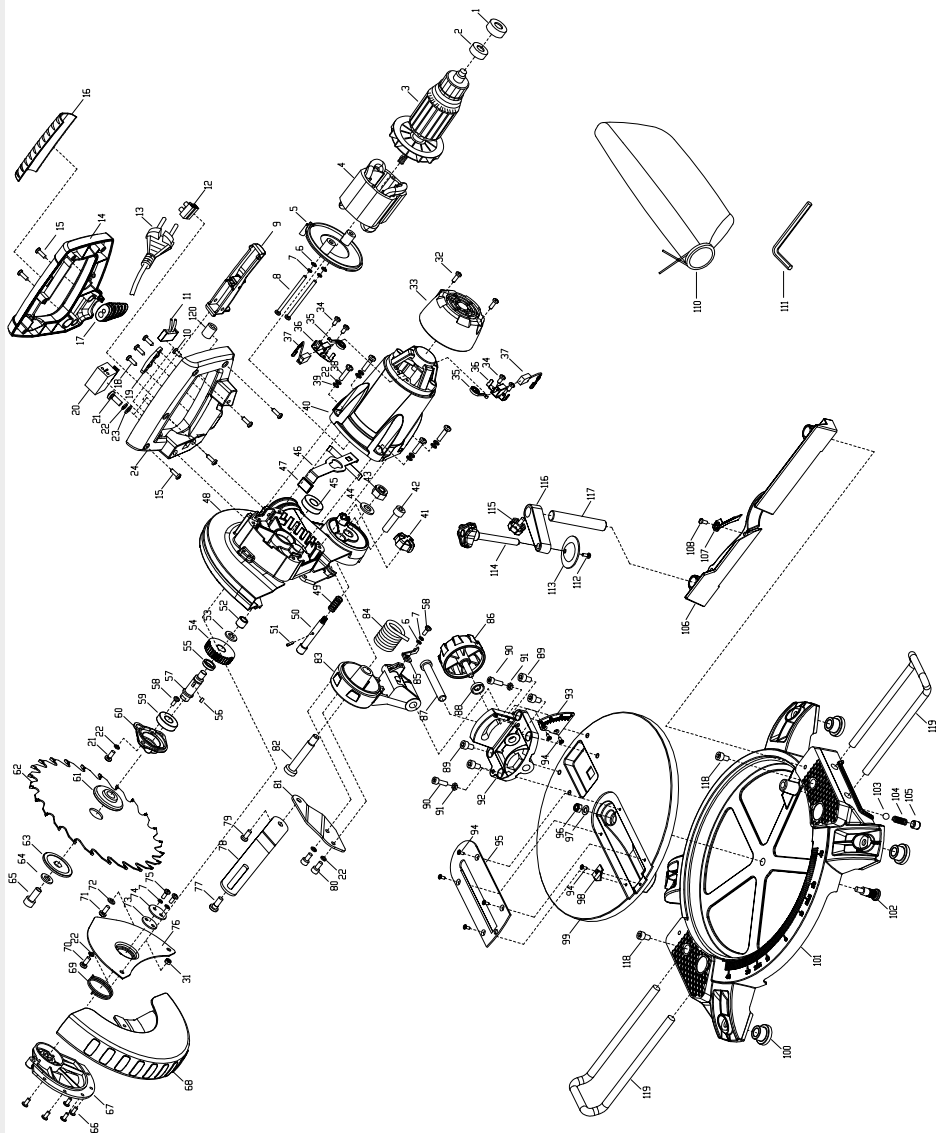

Nr	Nazwa	Ilość	Materiał i specyfikacja
1	Gumowa nakładka ochronna	1	Guma
2	Łożysko	1	80027
3	Oś	1	φ41.2×50
4	Stojan	1	φ71×50
5	Przegroda wiatraka	1	PA6
6	Podkładka	3	φ4
7	Podkładka sprężynująca	5	φ4
8	Śruba	2	M4×60
9	Spust	1	
10	Śruba	1	ST4.2×9,5
11	Kondensator	1	0,22 μF
12	Końcówka	1	PA6
13	Wtyczka przewodu	1	
14	Górna część uchwytu	1	PA6
15	Śruba	6	ST4.2×16
16	Uchwyt z odlewu	1	TPE
17	Ośłona przewodu	1	PCW
18	Śruba	3	ST4.2×13
19	Zacisk na przewód	1	Poliwęglan (PC)
20	Przełącznik	1	
21	Śruba	4	M5×16
22	Podkładka sprężynująca	11	φ5
23	Podkładka	2	φ5
24	Dolna część uchwytu	1	PA6
32	Śruba	2	ST4.2×13
33	Pokrywa silnika	1	PA6
34	Śruba	4	ST4×10
35	Sprężyna szczotki	2	65Mn
36	Uchwyt szczotki	2	Ø8F
37	Szczotka	2	
38	Śruba	4	M5×20
39	Podkładka	4	φ5
40	Obudowa silnika	1	PA6
41	Nakładka bolca blokującego	1	ABS
42	Śruba imbusowa	1	M8×30
43	Nakrętka blokująca	1	M10
44	Podkładka	1	φ10
45	Łożysko	1	80100
46	Blokada osi	1	



Nr	Nazwa	Ilość	Materiał i specyfikacja
47	Nakładka blokady osi	1	PCW
48	Ostona nieruchoma	1	Al
49	Sprężyna bolca blokującego	1	65Mn
50	Bolec blokujący	1	45
51	Bolec wałowany	1	φ2.5×16
52	Tuleja PM	1	φ8×φ12×10
53	Klips C	1	65Mn
54	Przekładnia	1	45
55	Podkładka przekładni	1	45
56	Klucz	1	45
57	Wrzeciono	1	45
58	Śruba	3	M4×10
59	Łożysko	1	80101
60	Pokrywa obudowy przekładni	1	Al
61	Kołnierz wewnętrzny tarczy	1	φ44×6
62	Tarcza	1	
63	Kołnierz zewnętrzny tarczy	1	φ44×6
64	Podkładka	2	φ8
65	Śruba imbusowa	1	M8×16 lewy
66	Nit	5	φ4×11
67	Korpus środkowy z żeliwa	1	Al
68	Ostona ruchoma	1	Poliwęglan (PC)
69	Sprężyna torsyjna	1	T9A
70	Śruba	1	M5×10
71	Śruba	1	M5×10
72	Podkładka duża	1	φ5
73	Ostona blaszana (mała)	1	Q235
74	Ostona blaszana (duża)	1	Q235
75	Śruba	2	M4×10
76	Ruchoma płyta osłaniająca	1	08F
77	Śruba ramienia	1	M6×14
78	Łącznik	1	Q235
79	Nit	1	φ6×9
80	Śruba imbusowa	2	M5×16
81	Wspornik łącznika	1	Q235
82	Wałek obrotowy	1	M10×60
83	Blok obrotowy	1	Al
84	Duża sprężyna torsyjna	1	65Mn

<b>Nr</b>	<b>Nazwa</b>	<b>Ilość</b>	<b>Materiał i specyfikacja</b>
85	Wskaźnik nachylenia w pionie	1	ABS
86	Pokrętło nachylenia w pionie	1	ABS
87	Oś nachylenia w pionie	1	45
88	Podkładka	1	φ8
89	Śruba imbusowa	4	M6×10
90	Śruba imbusowa	2	M5×16
91	Nakrętka	2	M5
92	Blok nachylenia w pionie	1	Al
93	Płytki skali nachylenia w pionie	1	Q235
94	Śruba wpuszczana	7	M3×8
95	Wkładka do cięcia	1	ABS
96	Nakrętka blokująca	1	M6
97	Podkładka	1	φ6
98	Wskaźnik	1	ABS
99	Stół obrotowy	1	Al
100	Stopki gumowe	4	guma
101	Podstawa	1	Al
102	Śruba radełkowana	1	45
103	Rolka zapadki	1	φ8
104	Sprężyna zapadki	1	65Mn
105	Śruba sześciokątna	1	M10×10
106	Hamulec nylonowy	2	PA6
107	Podkładka duża	2	φ6
108	Śruba imbusowa	2	M6×20
109	Ogranicznik	1	Al
110	Worek na pył	1	
111	Klucz oczkowy do śrub sześciokątnych	1	6×6
112	Śruba	1	M4×10
113	Zacisk	1	O8F
114	Pokrętło elementu	1	M10×78
115	Pokrętło	2	M6×12
116	Wspornik ramienia	1	Al
117	Wspornik	1	45
118	Śruba imbusowa	2	M6×11
119	Pręt podpierający	2	Q235
120	Cewka	2	φ7×φ12×15

# PRACTYL



## ТОРЦОВОЧНАЯ ПИЛА

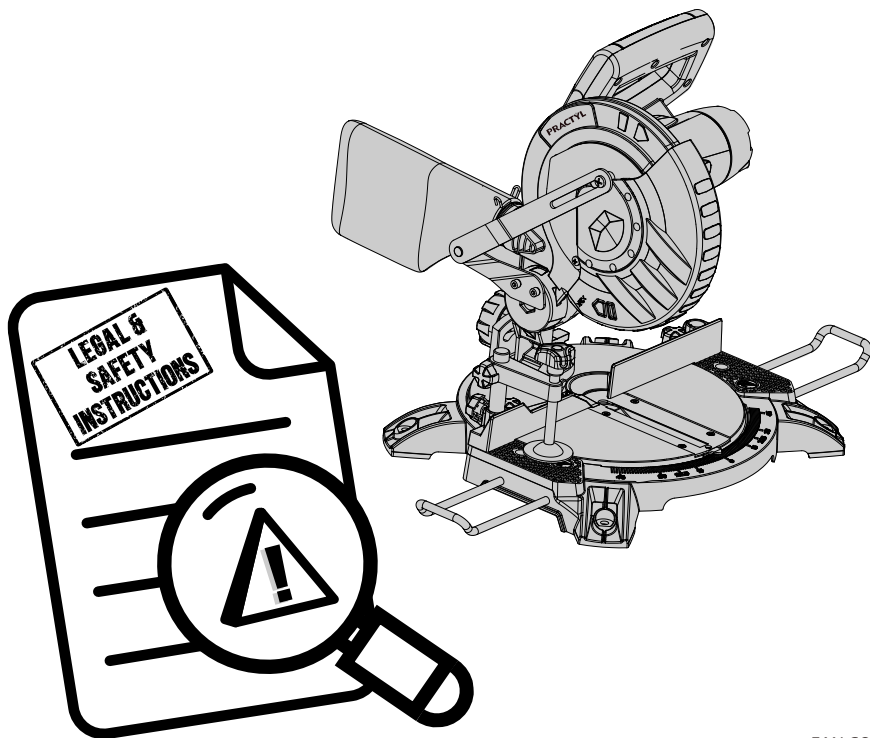

EAN CODE: 3 276000 620563

**RU** Руководство по технике безопасности и правовым нормам

### J1G-ZPA-210D

Чжэцзян Хуафэн Электрик Тулз Ко., Лтд  
№ 2111 Хуафэн Роуд, Экономик Девелопмент Зоун, Цзиньдун, Чжэцзян Провинс

Лицо уполномоченное принимать претензии по качеству товара: ООО «Леруа Мерлен Восток»- 141031, Московская обл. г. Мытищи, Осташковское ш. 1, РФ.

Срок службы (г) : 2      Сделано в Китае 03/2019

Копию сертификата соответствия или декларации о соответствии на данный товар можно получить на информационной стойке любого из магазинов Леруа Мерлен Восток.

дата публикации инструкции: 01/2019

## УСЛОВНЫЕ ОБОЗНАЧЕНИЯ



Прочитайте руководство по эксплуатации, чтобы уменьшить риск получения травм.



Соответствует основным применимым стандартам безопасности европейских директив.



Устройство класса II. Двойная изоляция. Заземленные штепсельные вилки не требуются.



Обозначает риск получения травмы, смерти или повреждения инструмента в случае несоблюдения инструкций, приведенных в данном руководстве.



Обозначает риск поражения электрическим током.



Неисправное и (или) использованное электрическое или электронное оборудование необходимо сдать в соответствующий пункт приема отходов для утилизации.



В случае повреждения кабеля немедленно отключите вилку от электросети. Перед выполнением технического обслуживания также необходимо отключить вилку от электросети.



Используйте защитные очки.



Используйте респиратор.



Важный. Опасность травмы. Никогда не лезьте в бегущий пильный диск.

## СОДЕРЖАНИЕ

1. ТЕХНИЧЕСКИЕ ХАРАКТЕРИСТИКИ
2. ОБЩИЕ ИНСТРУКЦИИ ПО ТЕХНИКЕ БЕЗОПАСНОСТИ
3. МЕРЫ ПРЕДОСТОРОЖНОСТИ ПРИ РАБОТЕ С ТОРЦОВОЧНОЙ ПИЛОЙ
4. ДОПОЛНИТЕЛЬНЫЕ МЕРЫ ПРЕДОСТОРОЖНОСТИ ПРИ РАБОТЕ С ТОРЦОВОЧНОЙ ПИЛОЙ
5. КОНСТРУКЦИЯ
6. НАЗНАЧЕНИЕ
7. НЕДОПУСТИМАЯ ОБЛАСТЬ ПРИМЕНЕНИЯ
8. ИНСТРУКЦИЯ ПО ЭКСПЛУАТАЦИИ
9. ОБСЛУЖИВАНИЕ И РЕМОНТ
10. ЗАЩИТА ОКРУЖАЮЩЕЙ СРЕДЫ
11. ГАРАНТИЯ
12. ДЕКЛАРАЦИЯ СООТВЕТСТВИЯ НОРМАМ ЕС

## 1. ТЕХНИЧЕСКИЕ ХАРАКТЕРИСТИКИ

Торцовочная пила модель: **J1G-ZPA-210**

Питание ..... 230–240 В~, 50 Гц

Мощность двигателя ..... 1400 Вт

Скорость вращения без нагрузки ..... 5000 об/мин

Размер пильного диска ..... Ø 210 x Ø 30 мм x 24Т x 2,6 мм

Используйте только такие пильные диски, диаметр которых совпадает с указанным на устройстве.

Используйте только такие пильные диски, скорость вращения которых равна или превышает указанную на устройстве.

Масса нетто ..... 7,4 кг

Уровень звукового давления, LPA ..... 100 дБ (А)

КРА (погрешность) ..... 3 дБ (А)

Уровень звуковой мощности, LWA ..... 113 дБ (А)

KWA (погрешность) ..... 3 дБ (А)

### ПРОИЗВОДИТЕЛЬНОСТЬ РЕЗАНИЯ

- Углы поворота стола: от 0° до 45° влево и вправо
- Прямой распил под углом 0° x 0°: 120 x 55 мм
- Сложная резка под углом 45° x 45°: 83 x 30 мм
- Резка со скошенной кромкой под углом 0° x 45°: 120 x 30 мм
- Резка под углом 45° x 0°: 83 x 55 мм

### Сведения об уровне шума

Уровень шума и его погрешность были измерены в соответствии со стандартом EN 62841-1.

### Используйте средства защиты органов слуха!

Указанные значения представляют собой уровни шума. При фактическом использовании электроинструмента они могут отличаться от заявленных и не обязательно являются безопасными рабочими уровнями.

### Снижение шума

Чтобы снизить воздействие шума, ограничьте время эксплуатации, используйте режимы с низким уровнем шума и носите средства индивидуальной защиты.

Чтобы свести к минимуму воздействие шума, примите во внимание следующие рекомендации.

1. Используйте устройство только по назначению, согласно его конструкции и настоящим инструкциям.
2. Убедитесь, что устройство находится в надлежащем состоянии и хорошо обслуживается.
3. Используйте правильные насадки и проверяйте их состояние.
4. Прочно держите рукоятки и поверхности захвата.
5. Обслуживайте устройство в соответствии с данными инструкциями и хорошо смазывайте (при необходимости).
6. Планируйте рабочий график таким образом, чтобы распределить использование инструментов с высокой вибрацией на несколько дней.



**ЩИТКИ ДОЛЖНЫ БЫТЬ УСТАНОВЛЕНЫ и находиться в рабочем состоянии.**

**ВСЕГДА проверяйте инструмент на наличие поврежденных частей.** Перед дальнейшим использованием инструмента необходимо тщательно проверить щиток или другие поврежденные части и убедиться в их исправной работе и выполнении предназначенной функции. Проверьте выравнивание и сцепление подвижных деталей, наличие поврежденных частей и прочие условия, которые могут повлиять на работу инструмента. В случае повреждения щиток или другие части должны быть надлежащим образом отремонтированы или заменены квалифицированным специалистом. Щиток режущего элемента данного инструмента автоматически поднимается при опускании руки и опускается на режущий элемент при поднятии руки. Щиток можно поднять вручную при установке или снятии пильных дисков или для осмотра пилы.

**НИКОГДА НЕ ПОДНИМАЙТЕ ЩИТОК РЕЖУЩЕГО ЭЛЕМЕНТА ВРУЧНУЮ, ЕСЛИ ПИЛА ВКЛЮЧЕНА.**

### ПРИНАДЛЕЖНОСТИ

Торцовочная пила поставляется в комплекте со следующими аксессуарами:

- Диск с 24 зубцами (установлен)
- Пылесборник
- Зажим заготовки
- Опорная стойка
- Шестигранный ключ 6 мм + 4 мм

## 2. ОБЩИЕ ПРЕДУПРЕЖДЕНИЯ О БЕЗОПАСНОСТИ ЭЛЕКТРОИНСТРУМЕНТА



**ПРЕДУПРЕЖДЕНИЕ!** Прочитайте все правила безопасности, инструкции, иллюстрации и спецификации, прилагаемые к этому электроинструменту.

*Невыполнение изложенных ниже инструкций может привести к поражению электрическим током, возгоранию и (или) тяжелым травмам.*

**Сохраните все предупреждения и инструкции для использования в будущем.**

*Термин «электроинструмент» в предупреждениях означает электрический инструмент с питанием от сети (с кабелем) или электрический инструмент с питанием от аккумулятора (без кабеля).*

### 1) Безопасность рабочего места

**a) Обеспечьте чистоту и освещенность рабочего места.** Загроможденные и плохо освещенные места служат причиной несчастных случаев.

**b) Не используйте электроинструменты во взрывоопасных местах, например вблизи горючих жидкостей, газов или пыли.** Электроинструменты генерируют искры, которые могут воспламенить пыль или испарения.

**c) Не позволяйте детям и посторонним людям находиться вблизи работающего электроинструмента.** Отвлекающие факторы могут привести к потере контроля.

### 2) Электротехническая безопасность

**a) Вилка электроинструмента должна соответствовать розетке. Никогда не переделывайте вилку. Не используйте никакие переходники для вилок электроинструментов с заземлением.** Использование оригинальных вилок и соответствующих им розеток уменьшает риск поражения электрическим током.

**b) Избегайте прикосновений к заземленным объектам, таким как трубы, радиаторы, плиты и холодильники.** Риск поражения электрическим током выше, когда тело заземлено.

**c) Не подвергайте электроинструменты воздействию дождя или влаги.** При попадании воды в электроинструмент увеличивается риск поражения электрическим током.

**d) Обращайтесь с кабелем аккуратно. Никогда не переносите, не тяните и не выключайте электроинструмент за кабель. Держите кабель подальше от источников тепла, масла, острых предметов или движущихся частей.** Поврежденные или запутанные кабели повышают риск поражения электрическим током.

**e) Для работы с электроинструментом вне помещения используйте предназначенный для этого удлинительный кабель.** Использование кабеля, подходящего для использования вне помещения, снижает риск поражения электрическим током.

**f) Если работа с электроинструментами в условиях повышенной влажности неизбежна, используйте устройство защитного отключения (УЗО).**

*Использование УЗО снижает риск поражения электрическим током.*

### **3) Личная безопасность**

**a) При использовании электроинструмента будьте бдительны, следите за своими действиями и следуйте здравому смыслу. Не пользуйтесь электроинструментом, если вы устали или находитесь под воздействием наркотиков, алкоголя или медикаментов. Даже кратковременная невнимательность при работе с электроинструментом может привести к тяжелым травмам.**

**b) Используйте средства индивидуальной защиты. Всегда используйте защитные средства для глаз.** *Использование защитных средств, таких как респиратор, нескользкая защитная обувь, каска и средства защиты органов слуха в соответствующих условиях уменьшает риск получения травм.*

**c) Не допускайте непреднамеренных запусков. Перед подключением инструмента к сети питания (или аккумулятору) и перед его переноской убедитесь, что выключатель находится в выключенном положении. Не держите палец на выключателе при переноске электроинструментов и не включайте вилку в розетку, если электроинструмент включен. Это может привести к несчастному случаю.**

**d) Перед включением электроинструмента снимите с него регулировочные инструменты и гаечные ключи.** *Регулировочный инструмент или гаечный ключ, оставленный на вращающейся части электроинструмента, может стать причиной травмы.*

**e) Не тянитесь. Всегда сохраняйте устойчивое положение и равновесие.** *Это позволит лучше контролировать электроинструмент в непредвиденных ситуациях.*

**f) Одевайтесь надлежащим образом. Не надевайте свободную одежду и украшения. Держите волосы и одежду подальше от движущихся частей.** *Свободная одежда, украшения и длинные волосы могут попасть в движущиеся части.*

**g) При наличии пылеулавливающих устройств убедитесь в том, что они подключены и правильно работают.** *Использование этих устройств снижает вред, причиняемый пылью.*

**h) Не допускайте небрежности, которая может возникнуть из-за частого использования инструмента и повлечь за собой самоуверенность и игнорирование правил безопасности.** *Неосторожное действие может причинить серьезную травму за доли секунды.*

### **4) Использование и обслуживание электроинструмента**

**a) Не перегружайте электроинструмент. Используйте подходящий для ваших задач электроинструмент.** *Правильно выбранный электроинструмент более эффективен и безопасен при номинальной нагрузке.*



**b) Не используйте электроинструмент, если его выключатель неисправен.**

*Электроинструменты с неисправным выключателем опасны и подлежат ремонту.*

**c) Перед регулировкой, сменой аксессуаров или хранением отключите электроинструмент от сети питания и (или) извлеките аккумулятор, если это возможно. Такие меры предосторожности уменьшают риск случайного запуска электроинструмента.**

**d) Храните неиспользуемые электроинструменты в недоступных для детей местах и не доверяйте электроинструмент лицам, не знакомым с ним и с этими инструкциями. Электроинструменты опасны в руках неподготовленных пользователей.**

**e) Выполняйте техническое обслуживание электроинструментов и принадлежностей. Проверьте выравнивание и сцепление подвижных деталей, наличие поломок и прочие условия, которые могут повлиять на работу электроинструмента. Если электроинструмент поврежден, перед использованием его необходимо отремонтировать. Недостаточный уход за электроинструментом является причиной многих несчастных случаев.**

**f) Храните режущие инструменты в чистоте и заточенном состоянии.**

*Правильно обслуживаемые и хорошо заточенные режущие инструменты меньше заклинивают и лучше контролируются.*

**g) Используйте электроинструмент, аксессуары, насадки и т. п. в соответствии с этими инструкциями, учитывая условия и специфику выполняемой работы.**

*Использование электроинструмента для выполнения непредусмотренных операций может привести к опасным ситуациям.*

**h) Следите за тем, чтобы рукоятки и поверхности захвата были сухими и чистыми и на них не было масла или смазочного материала. Скользкие рукоятки и поверхности захвата не позволяют безопасно использовать инструмент и контролировать его в непредвиденных ситуациях.**

## **5) Ремонт**

**a) Ремонт электроинструмента должен производиться квалифицированным специалистом с использованием только идентичных запасных частей. Это обеспечит безопасную работу электроинструмента.**

### 3. МЕРЫ ПРЕДОСТОРОЖНОСТИ ПРИ РАБОТЕ С ТОРЦОВОЧНАЯ ПИЛА

**а)** Торцовочная пила предназначены для резки дерева и аналогичных материалов. Их нельзя использовать с абразивными отрезными кругами для резки заготовок из цветных металлов, таких как прутки, стержни, шпильки и т. п. Абразивная пыль вызывает заклинивание движущихся частей, таких как нижний щиток. Искры, возникающие при резке абразивными кругами, могут привести к возгоранию нижнего щитка, вставки для пропила и других пластиковых деталей.

**б)** По возможности всегда используйте зажимы для фиксации заготовки. При удерживании заготовки рукой всегда держите руку на расстоянии не менее 100 мм от любой стороны пильного полотна. Не используйте эту пилу для резки мелких деталей, которые невозможно надежно зажать или удержать вручную. Если рука находится слишком близко к пильному полотну, существует повышенный риск получения травмы от контакта с полотном.

**с)** Заготовка должна быть неподвижно зафиксирована зажимом или прижата к планке и столу. Не подносите заготовку к пильному полотну рукой и не выполняйте резку таким образом. Незакрепленные или подвижные заготовки могут быть отброшены с высокой скоростью, что приведет к травме.

**д)** Проталкивайте пилу через заготовку. Не тяните пилу через заготовку. Чтобы сделать разрез, поднимите головку пилы и вытяните ее над заготовкой, не касаясь ее, затем запустите двигатель, прижмите головку пилы вниз и протолкните пилу через заготовку. Резка с вытягиванием режущего узла на себя может привести к тому, что пильное полотно поднимется выше заготовки и будет резко выброшено в сторону оператора.

**е)** Никогда не скрещивайте руки над намеченной линией резки ни спереди, ни сзади пильного полотна. Удерживание заготовки «со скрещенными руками», то есть захват правого края заготовки левой рукой (и наоборот), представляет большую опасность.

**ф)** Когда диск вращается, не беритесь рукой позади планки ближе, чем 100 мм от какой-либо стороны пильного полотна (чтобы удалить обрезки древесины или по любой другой причине). Близость вращающегося пильного диска к вашей руке может быть неочевидной, и вы можете получить серьезную травму.

**г)** Внимательно осмотрите заготовку перед резкой. Если заготовка изогнута или деформирована, прижмите ее наружной изогнутой стороной к планке. Всегда следите за тем, чтобы между заготовкой, планкой и столом не было зазора вдоль линии реза. Согнутые или деформированные заготовки могут скручиваться или сдвигаться, что приведет к заеданию вращающегося пильного полотна во время резки. В заготовке не должно быть гвоздей и других посторонних предметов.

**h) Перед использованием пилы удалите со стола все посторонние предметы, такие как инструменты, обрезки древесины и т. д. Оставьте только заготовку.** Небольшие обломки или куски древесины или другие предметы при контакте с вращающимся лезвием могут быть отброшены с высокой скоростью.

**i) Распиливайте только одну заготовку за раз.** Сложенные в стопку заготовки невозможно надежно зажать или зафиксировать, поэтому в время резки они могут сместиться и зажать полотно.

**j) Перед использованием торцовочная пила убедитесь, что она установлена на ровной и устойчивой рабочей поверхности.** Это снижает риск нарушения устойчивости пилы во время работы.

**k) Планируйте свои действия.** При каждом изменении угла скоса или угла наклона необходимо убедиться, что регулируемая планка установлена правильно для поддержки заготовки и не будет препятствовать движению пильного полотна и щитка. Не включая питание инструмента и не размещая на столе заготовки, переместите пильное полотно по линии предполагаемого разреза и убедитесь в отсутствии помех и опасности разрезания планки.

**l) Если заготовка шире или длиннее поверхности стола, используете для ее поддержки расширители стола или козлы.** Без надежной поддержки заготовка может упасть. Если отрезанная часть или сама заготовка опрокинется, она может поднять нижний щиток или ее отбросит вращающееся пильное полотно.

**m) Не используйте другого человека вместо расширителя стола или в качестве дополнительной поддержки.** ненадежная поддержка заготовки может привести к сгибанию лезвия или смещению заготовки во время операции резки, что приведет к затягиванию оператора или его помощника во вращающееся лезвие.

**n) Отрезанная часть заготовки не должна быть зажата или каким-либо образом прижата к вращающемуся пильному полотну.** При использовании ограничителей длины отрезанная часть заготовки может застрять в пильном полотне и будет резко отброшена.

**o) Всегда используйте зажимы или приспособления, предназначенные для правильной поддержки круглых предметов, таких как стержни или трубки.** Стержни имеют тенденцию катиться во время резки, в результате чего лезвие "закусывает" и затягивает заготовку вместе с рукой.

**p) Перед контактом с заготовкой дайте пильному полотну набрать максимальную скорость вращения.** Это позволит снизить риск отбрасывания заготовки.

**q) Если заготовку или лезвие заклинило, выключите инструмент.** Дождитесь остановки всех движущихся частей и отсоедините вилку от источника питания

**и (или) извлеките аккумулятор. Затем извлеките застрявший материал.**

*Продолжение распиливания с застрявшей заготовкой может привести к потере контроля и повреждению инструмента.*

**г) После окончания резки отпустите выключатель, удерживайте головку пилы и дождитесь остановки пильного полотна, прежде чем извлечь отрезанную часть заготовки.** *Касание рукой вращающегося по инерции полотна очень опасно.*

**с) Крепко держите рукоятку при выполнении неполного разреза или при отпуске переключателя до того, как пильная головка полностью опустится.**

*Тормозное действие пилы может вызвать внезапное опускание головки пилы, что может привести к травме.*

## 4. ДОПОЛНИТЕЛЬНЫЕ МЕРЫ ПРЕДОСТОРОЖНОСТИ ПРИ РАБОТЕ С ТОРЦОВОЧНАЯ ПИЛА

**Ознакомьтесь с правилами использования этого устройства с помощью настоящего руководства. Запомните инструкции по технике безопасности и точно соблюдайте их. Это поможет предотвратить риск и опасные ситуации.**

1. Будьте внимательны, пользуясь этим устройством, чтобы своевременно определить и устранить риски. Быстрое вмешательство может предотвратить серьезные травмы или нанесение материального ущерба.

2. При любой неисправности выключайте устройство и отсоединяйте его от источника питания. Прежде чем снова использовать устройство, отдайте его на проверку квалифицированному специалисту и при необходимости отремонтируйте.

Используйте только такие пильные диски, диаметр которых совпадает с указанным на устройстве.

Используйте только такие пильные диски, скорость вращения которых равна или превышает указанную на устройстве

### **ОСТАТОЧНЫЕ РИСКИ**

**Несмотря на использование электроинструмента в соответствии с инструкциями, не удастся устранить все остаточные риски. Следующие виды рисков могут возникнуть в связи с особенностями схемы и конструкции инструмента.**

1. Повреждение легких, если не используется подходящий респиратор.

2. Потеря слуха в результате отсутствия надлежащей защиты органов слуха.

3. Ущерб здоровью, вызванный вибрацией рук, если оборудование используется в течение продолжительного периода или должным образом не удерживается и не обслуживается.

### **ПРЕДУПРЕЖДЕНИЕ!**

Это устройство создает во время работы электромагнитное поле! Это поле при определенных обстоятельствах может влиять на работу активных или пассивных медицинских имплантатов. Чтобы сократить риск серьезных или смертельных травм, перед использованием этого устройства лица с медицинскими имплантатами должны проконсультироваться с врачом и производителем медицинского имплантата.

### **НАДЕВАЙТЕ ЗАЩИТНЫЕ ОЧКИ**

### **НАДЕВАЙТЕ СРЕДСТВА ЗАЩИТЫ ОРГАНОВ СЛУХА**

### **НАДЕВАЙТЕ РЕСПИРАТОР**

**ПРЕДУПРЕЖДЕНИЕ!** В целях безопасности прочитайте инструкции по эксплуатации перед началом использования торцовочная пила. Используйте защитные очки. Держите руки подальше от пути пильного полотна. Не используйте устройство, если щитки не установлены. Не выполняйте никаких операций голыми руками. Никогда не тянитесь над пильным полотном. Перед перемещением заготовки или изменением настроек выключите устройство и дождитесь полной остановки пильного полотна. При замене пильного полотна правильно установите и закрепите все защитные приспособления в исходном положении перед запуском инструмента. Отключите питание (или отключите инструмент от сети) перед заменой пильного полотна или обслуживанием. Не подвергайте электроинструмент воздействию дождя или влажности. Чтобы уменьшить риск получения травмы, возвращайте все опоры в самое заднее положение после каждой поперечной резки.

Инструмент должен использоваться только по назначению. Любое другое использование, кроме упомянутого в данном руководстве, считается ненадлежащим. Ответственность за любые повреждения или травмы, причиненные в результате ненадлежащего использования, несет пользователь, а не изготовитель.

Производитель не несет ответственности ни за какие изменения, сделанные в инструменте, а также ни за какой ущерб, возникший в результате этих изменений. Даже когда инструмент используется по назначению, все остаточные факторы риска устранить невозможно. Далее перечислены виды рисков, которые могут возникнуть в связи с особенностями схемы и конструкции инструмента.

- Работа без надежного респиратора может привести к поражению легких.
- Работа без эффективной защиты органов слуха (наушников) может привести к ухудшению слуха.

## 5. КОНСТРУКЦИЯ

1. Отверстие для отвода пыли
2. Поворотный фиксатор
3. Кнопка блокировки выключателя
4. Верхний неподвижный щиток пыльного диска
5. Крышка болта пыльного диска
6. Выдвижная штанга
7. Нижний щиток пыльного полотна
8. Поворотная шкала
9. Вставка стола
10. Поворотный стол
11. Планка
12. Плечо пилы
13. Ручка блокировки
14. Вертикальный зажим
15. Рукоятка
16. Курковый переключатель
17. Винт регулировки наклона под углом 45°
18. Опорная штанга
19. Фиксатор угла наклона
20. Шкала угла наклона
21. Винт регулировки наклона под углом 0°
22. Кнопка блокировки шпинделя
23. Пылесборник
24. Шестигранный ключ

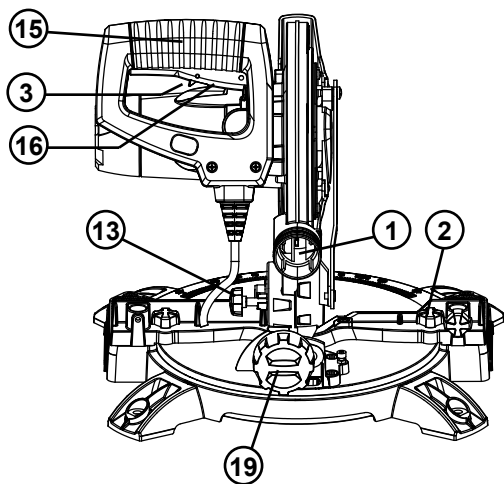
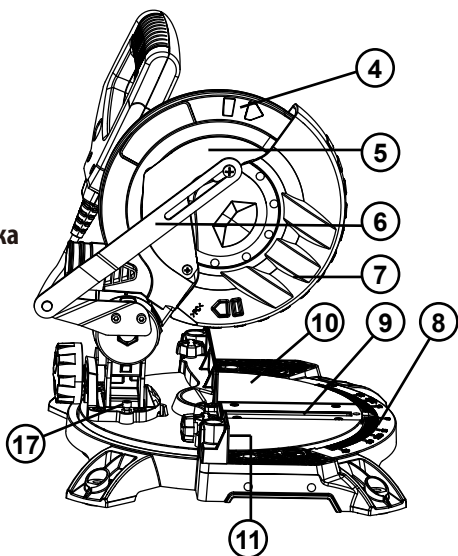

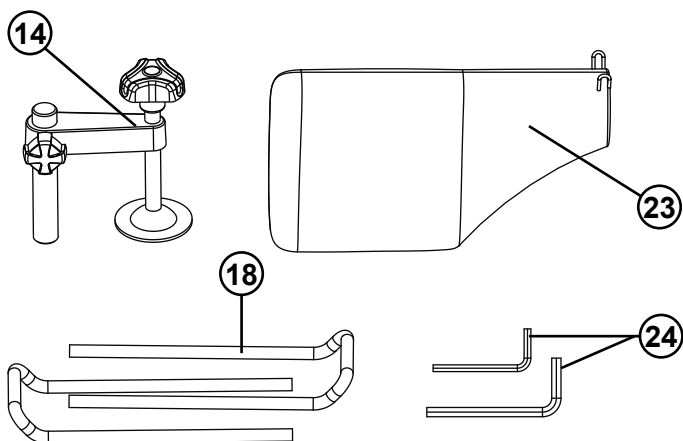
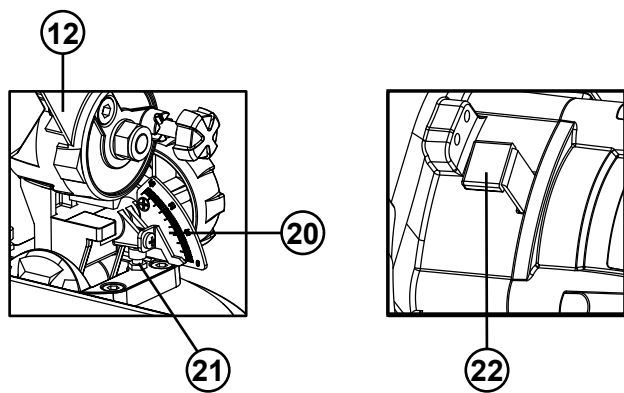



## 6. НАЗНАЧЕНИЕ

Эта торцовочная пила предназначена для резки дерева и аналогичных материалов. Она подходит для прямых и криволинейных разрезов, имеющих угол скоса до 45°. Она не предназначена для резки топливной древесины. Не используйте устройство, инструменты и принадлежности для дополнительных операций и процессов, для которых они не предназначены (см. инструкцию производителя). Любое другое применение недопустимо.

## 7. НЕНАДЛЕЖАЩЕЕ ИСПОЛЬЗОВАНИЕ

При использовании устройства не по назначению может возникнуть риск пожара, поражения электрическим током и травмы.

- Положения, содержащиеся в настоящей гарантии, не предназначены для того, чтобы ограничить, изменить, отменить, запретить или исключить любые нормативно-правовые гарантии, изложенные в соответствующем областном или федеральном законодательстве.

### **Рабочая среда:**

Рабочая область должна быть чистой. Не используйте устройство во взрывоопасных местах, например вблизи горючих жидкостей, газов или пыли, и не подвергайте воздействию дождя и влаги.

## 8. ИНСТРУКЦИЯ ПО ЭКСПЛУАТАЦИИ

**Важно!** Убедитесь, что напряжение сети совпадает с напряжением, указанным на паспортной табличке устройства. Всегда извлекайте вилку из розетки перед регулировкой или обслуживанием.

### СБОРКА

**Предупреждение:** Чтобы предотвратить случайное включение продукта и получение серьезной травмы, всегда собирайте пилу **ПОЛНОСТЬЮ, ПРЕЖДЕ ЧЕМ** подключать ее к электросети. **ВСЕГДА** отключайте пилу от электросети, когда устанавливаете части устройства, проводите регулировку, установку или замену пильных полотен, а также когда пила не используется.

#### 1. ОТВЕРСТИЕ ДЛЯ ОТВОДА ПЫЛИ

Чтобы уменьшить налипание опилок и поддерживать максимальную эффективность резки, можно установить пылесборник на отверстие для отвода пыли.

Пылесборник поставляется в комплекте с торцовочная пила. Чтобы установить его, просто установите пылесборник над отверстием для отвода пыли на верхний щиток пильного полотна.

Чтобы опустошить пылесборник, снимите его с отверстия для отвода пыли и откройте, расстегнув застежку-молнию.

Чтобы обеспечить нормальный сбор пыли, опустошайте пылесборник, когда он заполнен примерно на 2/3 объема.

#### 2. ТРАНСПОРТИРОВКА

Поднимайте торцовочная пила, только когда ее рукоятка заблокирована в нижнем положении, пила выключена, а вилка извлечена из электрической розетки.

Поднимать пилу следует только за ручку или внешние части корпуса. Не поднимайте пилу за щиток.

#### 3. УСТАНОВКА НА ВЕРСТАКЕ

Убедитесь, что пила установлена надежно и безопасно. На основании пилы имеются отверстия в каждом углу для закрепления на верстаке.

1. Установите пилу на ровный горизонтальный верстак или рабочий стол и зафиксируйте ее на верстаке при помощи 4 болтов (не входят в комплект).

2. При необходимости можно установить пилу на листе фанеры толщиной не менее 13 мм, который затем можно прижать к опоре или перенести на другие рабочие площадки и закрепить снова.

**ВНИМАНИЕ!** Убедитесь, что монтажная поверхность не искривлена, так как неровная поверхность может стать причиной заклинивания диска и ухудшения качества резки.

### **РУЧКА БЛОКИРОВКИ**

Ручка блокировки (13) предназначена для удерживания режущей головки в нижнем положении во время транспортировки и хранения торцовочная пила.

Никогда не используйте торцовочная пила, если режущая головка зафиксирована в нижнем положении при помощи ручки блокировки.

### **ФИКСАТОРЫ ПОВОРОТНОГО СТОЛА**

Фиксатор поворотного стола (2) предназначен для блокировки стола под желаемым углом поворота.

Торцовочная пила позволяет делать разрезы под углом от 0° до 45° и слева, и справа. Чтобы установить желаемый угол, открутите фиксаторы и поверните стол в нужное положение.

Поворотный стол может фиксироваться под углами 0°, 15°, 22,5°, 30° и 45° для быстрой установки наиболее часто используемых углов наклона.

### **ФИКСАТОР УГЛА НАКЛОНА**

Фиксатор угла наклона (19) предназначен для установки пильного полотна под желаемым углом наклона. Торцовочная пила позволяет осуществлять резку со скошенной кромкой под углом от 0° до 45° влево. Чтобы установить угол наклона, открутите фиксатор угла наклона и установите плечо пилы под нужным углом.

### **КНОПКА БЛОКИРОВКИ ШПИНДЕЛЯ**

Кнопка блокировки шпинделя (22) предотвращает вращение пильного полотна. Нажмите и удерживайте кнопку блокировки шпинделя при установке и замене пильного полотна.

### **НИЖНИЙ ПОВОРОТНЫЙ ЩИТОК ПИЛЬНОГО ПОЛОТНА**

Нижний поворотный щиток пильного полотна (5) обеспечивает защиту с обеих сторон пильного полотна.

Он втягивается над верхним щитком (4), когда пила погружается в заготовку.

### **ВКЛЮЧЕНИЕ И ВЫКЛЮЧЕНИЕ**

1. Чтобы включить пилу, переместите кнопку блокировки (17) влево, затем нажмите и удерживайте рычаг запуска (16).

2. Чтобы отключить пилу, отпустите рычаг запуска (16).

### **ПЫЛЕУЛАВЛИВАНИЕ**

1. Установите пылесборник (23) на отверстие для отвода пыли (1).

2. На отверстие для отвода (1) пыли (22) также можно установить вакуумное пылеулавливающее устройство. При необходимости используйте подходящий вакуумный переходник. Отверстие для отвода пыли (1) имеет внутренний диаметр 35 мм.

## **УСТАНОВКА ОСНОВАНИЯ ПОД ПРЯМЫМ УГЛОМ К ПИЛЬНОМУ ДИСКУ**

1. Убедитесь, что вилка извлечена из электрической розетки.
2. Опустите плечо пилы (12) в крайнее нижнее положение и установите ручку блокировки (13), чтобы удерживать плечо пилы в положении транспортировки.
3. Ослабьте фиксатор угла поворота (2).
4. Поворачивайте стол (12) до тех пор, пока указатель не достигнет отметки 0°.
5. Затяните фиксатор угла поворота (2).
6. Ослабьте фиксатор угла наклона (19) и установите плечо пилы (12) под углом наклона 0° (пыльное полотно под углом 90° к поворотному столу). Затяните фиксатор угла наклона (19).
7. Установите угольник относительно стола (12) и плоской части пыльного полотна.
8. Поверните рукой пыльный диск и проверьте его выравнивание относительно основания пилы в нескольких точках.
9. Край угольника и пыльный диск должны располагаться параллельно.
10. Если пыльное полотно отклоняется от угольника, отрегулируйте его положение следующим образом.
11. Используйте гаечный ключ размером 8 мм или регулируемый гаечный ключ, чтобы ослабить затяжку стопорной гайки, фиксирующей винт регулировки наклона под углом 0° (21). Кроме того, ослабьте затяжку фиксатора угла наклона (19).
12. Отрегулируйте винт регулировки наклона под углом 0° (21) шестигранным ключом размером 4 мм, чтобы выровнять пыльное полотно относительно угольника.
13. Ослабьте затяжку винта с крестообразным шлицем, удерживающего указатель шкалы угла наклона (20), и отрегулируйте положение указателя таким образом, чтобы он точно указывал нулевую отметку на шкале. Снова затяните винт.
14. Снова затяните фиксатор угла наклона (19) и стопорную гайку, фиксирующую винт регулировки наклона под углом 0° (21).

## **УСТАНОВКА ОГРАНИЧИТЕЛЯ ПЕРПЕНДИКУЛЯРНО СТОЛУ**

1. Убедитесь, что вилка извлечена из электрической розетки.
2. Опустите плечо пилы (12) в крайнее нижнее положение и установите ручку блокировки (13), чтобы удерживать плечо пилы в положении транспортировки.
3. Ослабьте фиксатор угла поворота (2).
4. Поворачивайте стол (12) до тех пор, пока указатель не достигнет отметки 0°.
5. Затяните фиксатор угла поворота (2).
6. При помощи шестигранного ключа (4 мм) открутите два винта, крепящие ограничитель (11) к основанию.
7. Установите ограничитель (11) перпендикулярно вдоль пыльного полотна.
8. Отрегулируйте ограничитель (11) так, чтобы он был расположен перпендикулярно пыльному полотну.
9. Затяните финты, фиксирующие ограничитель (11).
10. Ослабьте затяжку винта с крестообразным шлицем, удерживающего указатель поворотной шкалы (8), и отрегулируйте положение указателя таким образом, чтобы он точно указывал нулевую отметку на шкале.
11. Затяните указатель поворотной шкалы.

## КРЕПЕЖНЫЕ ОТВЕРСТИЯ

Убедитесь, что пила установлена надежно и безопасно. Перед использованием пила может быть зафиксирована на твердой и ровной поверхности при помощи 4 крепежных болтов (не входят в комплект).

В основании пилы имеются 4 отверстия для крепления устройства к верстаку или другой опорной поверхности.

Чтобы закрепить пилу, выполните следующие действия.

- 1) Найдите и отметьте место, где пила будет крепиться.
- 2) Насквозь просверлите 4 отверстия в поверхности.
- 3) Поместите торцовочная пила на поверхность, совместив отверстия в основании с отверстиями, просверленными в поверхности. Установите болты, шайбы и шестигранные гайки.

## ЗАЖИМ ЗАГОТОВКИ

При разрезании заготовки ее края всегда должны быть зафиксированы при помощи вертикального зажима (входит в комплект).

## ЗАМЕНА ПИЛЬНОГО ДИСКА

1. Убедитесь, что вилка извлечена из электрической розетки.
  2. Совместите стрелку на пильном полотне со стрелкой на верхнем щитке.
- Убедитесь, что зубцы полотна направлены вниз.
3. Нажмите ручку (15) и вытяните ручку блокировки (13), чтобы разблокировать плечо пилы (1).
  4. Переведите плечо пилы (12) в крайнее верхнее положение.
  5. Используя крестообразную отвертку, открутите винт с крестообразным шлицем, который крепит выдвижную штангу (6) к поворотному щитку пильного полотна (5). Используя крестообразную отвертку, открутите винт с крестообразным шлицем, который крепит крышку болта пильного полотна (5).
  6. Опустите поворотный щиток пильного полотна (5), затем поднимите его вместе с крышкой болта пильного полотна (5). Когда поворотный щиток пильного полотна (5) расположен над верхним неподвижным щитком (4), можно получить доступ к болту пильного полотна.
  7. Подняв поворотный щиток (5), нажмите кнопку блокировки шпинделя (22). Поворачивайте пильный диск до тех пор, пока шпиндель не будет зафиксирован.
  8. Используйте прилагаемый шестигранный ключ (6 мм), чтобы открутить и снять болт пильного полотна. Ослабьте затяжку в направлении по часовой стрелке, так как винт пильного диска имеет левостороннюю резьбу.
  9. Снимите плоскую шайбу, пильное полотно и его внешнюю шайбу.
  10. Нанесите каплю масла на внутреннюю и внешнюю шайбы пильного диска в том месте, где они соприкасаются с пильным диском.
  11. Установите новый пильный диск на шпиндель таким образом, чтобы внутренняя шайба располагалась за пильным диском.
  12. Установите на место внешнюю шайбу пильного диска.
  13. Нажмите кнопку блокировки шпинделя (22) и установите на место плоскую шайбу и болт пильного полотна.

14. Используйте шестигранный ключ (6 мм), чтобы затянуть болт пильного полотна (затягивайте его против часовой стрелки).

15. Опустите щиток пильного полотна, удерживайте нижний поворотный щиток пильного полотна (5) и крышку болта пильного полотна (5) в нужном положении и затяните фиксирующий винт, чтобы закрепить крышку болта пильного полотна на месте.

16. Замените выдвижную штангу (6) и закрепите ее на поворотном щитке пильного полотна (5).

17. Убедитесь, что щиток пильного диска работает правильно и закрывает его при опускании плеча пилы.

18. Подключите пилу к источнику питания и включите ее, чтобы убедиться в правильной работе.

19. Щиток имеет только один режим работы, который не регулируется. Перед каждым использованием необходимо убедиться, что щиток пильного полотна работает правильно.

### **ПОПЕРЕЧНЫЙ РАСПИЛ**

При возможности всегда используйте зажимные устройства, такие как G-образный зажим для фиксации заготовки.

При работе с заготовкой держите руки на значительном расстоянии от пильного полотна.

Не снимайте отрезанный фрагмент справа от пильного полотна левой рукой.

Поперечный распил выполняется путем разреза поперек волокон заготовки.

Поперечный распил под углом  $90^\circ$  выполняется при установке поворотного основания на отметке  $0^\circ$ . Косые поперечные распилы выполняются при установке основания под некоторым углом, не равным нулю.

1. Вытяните ручку блокировки (13) и поднимите плечо пилы (12) на максимальную высоту.

2. Ослабьте фиксатор угла поворота (2).

3. Поворачивайте стол (10) до тех пор, пока указатель не достигнет требуемого угла.

4. Снова затяните фиксатор угла поворота (2).

5. Расположите заготовку плашмя на столе таким образом, чтобы один ее край надежно упирался в ограничитель (11). Если пиломатериал деформирован, расположите выпуклую сторону в упор к ограничителю (11). Если впритык к ограничителю будет находиться вогнутая сторона, доска может расколоться и защемить пильный диск.

6. При распиливании длинных заготовок поддерживайте выступающие концы заготовки боковыми опорами, станиной или рабочей поверхностью, находящейся на одном уровне со столом пилы.

7. Перед включением пилы выполните пробную операцию распила, чтобы убедиться в отсутствии проблем, таких как попадание зажима в рабочую область.

8. Крепко удерживая ручку (15), нажмите пусковой рычаг (16). Дайте пильному полотну достичь максимальной скорости вращения и медленно опустите его внутрь и через заготовку.

9. Отпустите пусковой рычаг (16) и дождитесь остановки вращения пильного полотна, а затем поднимите пильное полотно, убрав его с заготовки. Дождитесь остановки пильного диска, прежде чем убирать заготовку.

### **КРЕПЕЖНАЯ ПЛАНКА**

1. При резке со скошенной кромкой удобно использовать крепежную планку.
2. В целях безопасности всегда используйте крепежную планку и не пытайтесь модифицировать ее.

### **РЕЗКА СО СКОШЕННОЙ КРОМКОЙ**

При возможности всегда используйте зажимные устройства, такие как G-образный зажим для фиксации заготовки.

При работе с заготовкой держите руки на значительном расстоянии от пильного полотна.

Не снимайте отрезанный фрагмент справа от пильного полотна левой рукой.

Резка со скошенной кромкой выполняется путем распила поперек волокон заготовки пильным диском, расположенным под углом к ограничителю и поворотному основанию. Поворотный стол устанавливается в положении с нулевой отметкой, а пильное полотно располагается под углом от 0° до 45°.

1. Вытяните ручку блокировки (13) и поднимите плечо пилы на максимальную высоту.
2. Ослабьте фиксатор угла поворота (2).
3. Поворачивайте стол (10) до тех пор, пока указатель не достигнет нулевого значения на шкале (8).
4. Снова затяните фиксатор угла поворота (2).
5. Ослабьте фиксатор угла наклона (19) и переместите плечо пилы (12) влево до требуемого угла наклона (от 0° до 45°). Затяните фиксатор угла наклона (19).
6. Расположите заготовку плашмя на столе таким образом, чтобы один ее край надежно упирался в ограничитель (11). Если пиломатериал деформирован, расположите выпуклую сторону в упор к ограничителю. Если впритык к ограничителю будет находиться вогнутая сторона, доска может расколоться и защемить пильный диск.
7. При распиливании длинных заготовок поддерживайте выступающие концы заготовки боковыми опорами, станиной или рабочей поверхностью, находящейся на одном уровне со столом пилы.
8. Перед включением пилы выполните пробную операцию распила, чтобы убедиться в отсутствии проблем, таких как попадание зажима в рабочую область.
9. Крепко удерживая ручку (15), нажмите пусковой рычаг (16). Дайте пильному полотну достичь максимальной скорости вращения и медленно опустите его внутрь и через заготовку.
10. Отпустите пусковой рычаг (16) и дождитесь остановки вращения пильного полотна, а затем поднимите пильное полотно, убрав его с заготовки. Дождитесь остановки пильного диска, прежде чем убирать заготовку.

## СЛОЖНАЯ РЕЗКА ПОД УГЛОМ

При возможности всегда используйте зажимные устройства, такие как G-образный зажим для фиксации заготовки.

При работе с заготовкой держите руки на значительном расстоянии от пильного полотна.

Не снимайте отрезанный фрагмент справа от пильного полотна левой рукой.

Сложная резка под углом подразумевает одновременное использование угла резки и угла скоса кромки. Она используется при изготовлении рам для картин, резке карнизов, изготовлении ящиков с наклонными сторонами и несущих конструкций крыши. Всегда делайте пробу на куске древесных отходов перед выполнением резки на хорошем материале.

1. Вытяните ручку блокировки (13) и поднимите плечо пилы на максимальную высоту.
2. Ослабьте фиксатор угла поворота (2).
3. Поворачивайте стол (10) до тех пор, пока указатель не достигнет нужного угла на шкале (8).
4. Снова затяните фиксатор угла поворота (2).
5. Ослабьте фиксатор угла наклона (19) и переместите плечо пилы (12) влево до требуемого угла наклона (от 0° до 45°). Затяните фиксатор угла наклона (19).
6. Расположите заготовку плашмя на столе таким образом, чтобы один ее край надежно упирался в ограничитель (11). Если пиломатериал деформирован, расположите выпуклую сторону в упор к ограничителю. Если впритык к ограничителю будет находиться вогнутая сторона, доска может расколоться и защемить пильный диск.
7. При распиливании длинных заготовок поддерживайте выступающие концы заготовок боковыми опорами, станиной или рабочей поверхностью, находящейся на одном уровне со столом пилы.
8. Перед включением пилы выполните пробную операцию распила, чтобы убедиться в отсутствии проблем, таких как попадание зажима в рабочую область.
9. Крепко удерживая ручку (15), нажмите пусковой рычаг (16). Дайте пильному полотну достичь максимальной скорости вращения и медленно опустите его внутрь и через заготовку.
10. Отпустите пусковой рычаг (16) и дождитесь остановки вращения пильного полотна, а затем поднимите пильное полотно, убрав его с заготовки. Дождитесь остановки пильного диска, прежде чем убирать заготовку.



## 9. ОБСЛУЖИВАНИЕ И РЕМОНТ

**ПРЕДУПРЕЖДЕНИЕ.** Всегда извлекайте вилку из розетки перед регулировкой или обслуживанием.

1. После завершения регулировки, настройки и обслуживания убедитесь, что все ключи извлечены из устройства, а все винты, болты и другие крепления надежно затянуты.
  2. Не допускайте засорения вентиляционных отверстий инструмента и регулярно прочищайте их. Иногда через вентиляционное отверстие можно увидеть искры. Это нормально и не повредит электроинструмент.
  3. Регулярно проверяйте наличие пыли или инородных частиц на решетке рядом с двигателем и вокруг выключателя. Для удаления скопившейся пыли используйте мягкую щетку.
  4. Для защиты глаз во время очистки используйте защитные очки.
  5. Если корпус пилы требует чистки, протрите его мягкой влажной тканью. Можно использовать мягкое моющее средство, кроме спиртосодержащих жидкостей, бензина или другого очистителя.
  6. Не используйте щелочи для чистки пластмассовых деталей.
- ВНИМАНИЕ!** Не допускайте попадания воды на пилу.
7. Храните устройство, инструкцию и принадлежности в надежном месте. Это позволит всегда иметь под рукой всю информацию и детали.
  8. Чтобы предотвратить возникновение опасной ситуации, замену кабеля питания должен выполнять производитель или его представитель.

### ОБЩИЙ ОСМОТР

1. Регулярно выполняйте проверку затяжки всех фиксирующих винтов. Вибрация может ослабить их. Обращайте особое внимание на внешний фланец. При наличии вибрации с течением времени затяжка винтов может ослабнуть.
2. Регулярно осматривайте кабель питания устройства и все используемые удлинительные кабели для выявления повреждений. Если кабель питания требует замены, во избежание поражения электрическим током указанную процедуру должен выполнять изготовитель, его представитель или персонал авторизованного сервисного центра. Замените поврежденные удлинительные кабели.
3. Если угольные щетки необходимо заменить, это должен сделать квалифицированный специалист по ремонту (всегда заменяйте две щетки одновременно).

### СМАЗКА

Смазка в коробке передач требует замены после длительной эксплуатации инструмента. Обратитесь за помощью к авторизованному сервисному агенту.

## СЕРВИС

- Ремонт инструмента должен выполняться только производителем или специалистом авторизованного центра. Выполнение обслуживания или ремонта неквалифицированным специалистом может привести к получению травмы.
- При выполнении обслуживания инструмента используйте только идентичные запасные части. Следуйте инструкциям в разделе о выполнении обслуживания в данном руководстве. Использование неодобренных деталей или несоблюдение инструкций по обслуживанию приведет к возникновению риска поражения электрическим током или получения травмы.

## 10. ЗАЩИТА ОКРУЖАЮЩЕЙ СРЕДЫ



**ВНИМАНИЕ!** Данное устройство маркировано символом, указывающим на утилизацию электрических и электронных отходов. Это означает, что данное устройство нельзя выбрасывать вместе с бытовыми отходами. Его необходимо сдать на утилизацию в пункт сбора отходов в соответствии с европейской директивой об утилизации электрического и электронного оборудования (WEEE).

Для получения рекомендаций по утилизации обратитесь в местные органы власти или в магазин. Затем устройство будет переработано или ликвидировано в целях снижения влияния на окружающую среду. Электрическое и электронное оборудование представляет потенциальную опасность для окружающей среды и здоровья людей из-за наличия опасных веществ.

## 11. ГАРАНТИЯ

Благодарим за приобретение электроинструмента ADEO. Данные устройства были изготовлены согласно требованиям высоких стандартов качества и имеют гарантию отсутствия производственных дефектов при домашнем использовании в течение 24 месяцев с даты покупки.

Данная гарантия не влияет на ваши законные права. При возникновении любой неисправности инструмента (поломка, утеря деталей и др.) свяжитесь с сервисной службой ADEO.

Адрес сервисного центра: 135 RUE SADI CARNOT CS00001, 59790 RONCHIN, FRANCE (ФРАНЦИЯ)

Нормальный износ, в том числе износ принадлежностей, не покрывается гарантией. При условии нормального использования по назначению на устройство предоставляется гарантия 24 месяца. Гарантия не распространяется на неисправности, являющиеся причиной перегрузки устройства, халатного отношения, неправильного использования или ремонта, проводимого неуполномоченным лицом. Гарантия на устройство не распространяется при ежедневном профессиональном использовании и эксплуатации в тяжелых условиях. Мы оставляем за собой право на улучшение и изменение технических характеристик изделия без предварительного уведомления.

## 12. ДЕКЛАРАЦИЯ СООТВЕТСТВИЯ НОРМАМ ЕС

**ADEO Services**  
**135 rue Sadi Carnot**  
**CS 00001**  
**59790 Ronchin - France (Франция)**

Заявляем, что данное изделие :

**Торцовочная пила**

Модель: J1G-ZPA-210D

Удовлетворяет требованиям следующих директив Совета:

Директива по электромагнитной совместимости 2014/30/EU

Директива по машинному оборудованию 2006/42/EC

Директива ЕС об ограничении использования некоторых вредных веществ в электрическом и электронном оборудовании 2015/863, дополнение к Директиве 2011/65/EU и соответствует следующим нормам:

EN 62841-1:2015

EN 62841-3-9:2015+A11

EN 55014-1:2006+A1+A2

EN 55014-1:2017

EN 55014-2:2015

EN 61000-3-2:2014

EN 61000-3-3:2013

IEC 62321-3-1:2013

IEC 62321-4:2013+AMD1:2017

IEC 62321-5:2013

IEC 62321-6:2015

IEC 62321-7-1:2015

IEC 62321-7-2:2017

IEC 62321-8:2017

EN ISO 17075-1:2017

Серийный номер: см. на задней странице обложки

Две последние цифры года присвоения маркировки CE: 19



**Ричи ПЕРМАЛ (Richie PERMAL)**

Руководитель отдела контроля качества поставщиков

Официальный представитель Жюльен Ледин (Julien Ledin), руководителя отдела качества ADEO

ADEO Services 135 Rue Sadi Carnot — CS 00001 59790 RONCHIN — France (Франция)

Подписано в Шанхае 28/04/2019

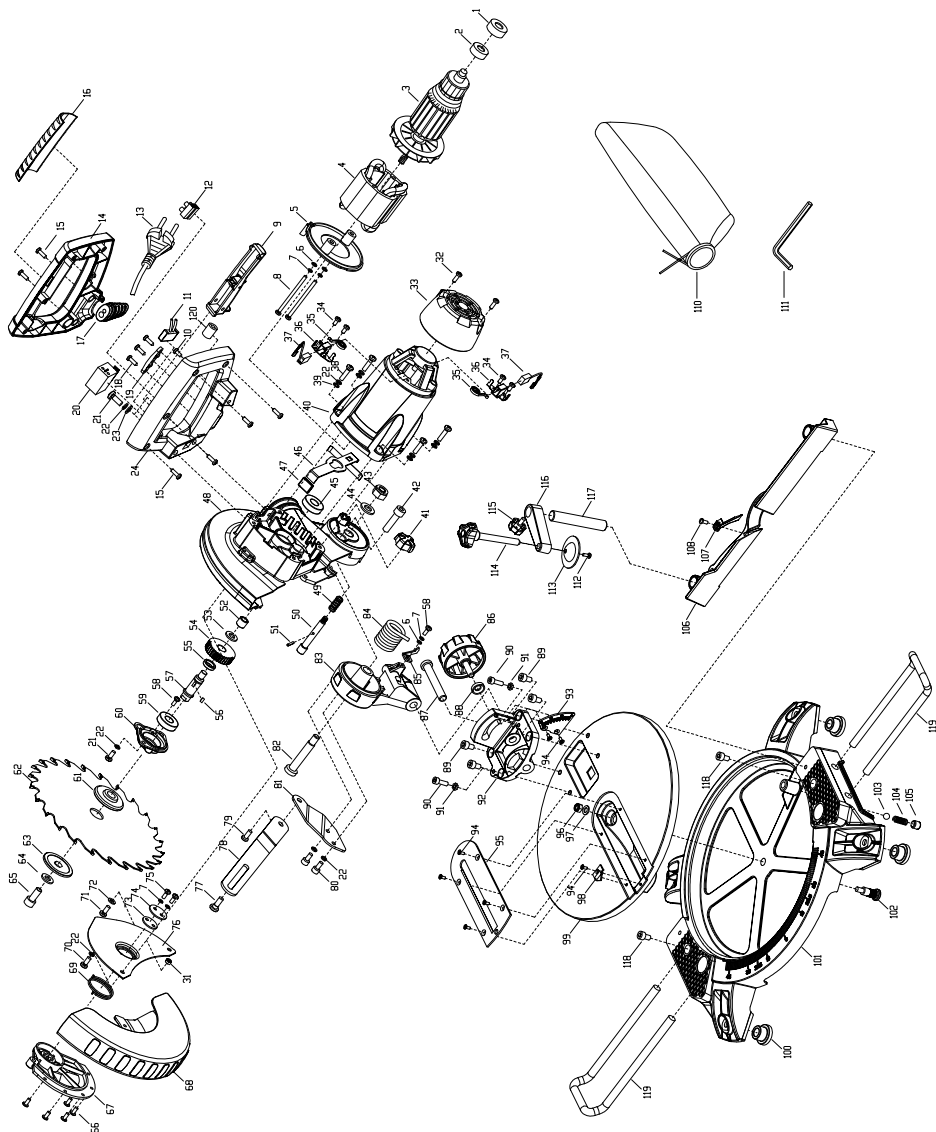

PL

RU

KZ

UA

RO

EN

№	Наименование	Количество	Материал или значение
1	Резиновая подошва	1	Резина
2	Подшипник	1	80027
3	Обмотка	1	φ41,2×50
4	Статор	1	φ71×50
5	Дефлектор вентилятора	1	РА6
6	Шайба	3	φ4
7	Пружинная шайба	5	φ4
8	Винт	2	M4×60
9	Курок	1	
10	Винт	1	ST4,2×9,5
11	Конденсатор	1	0,22 мкФ
12	Контакт	1	РА6
13	Кабель с вилкой	1	
14	Верхняя рукоятка	1	РА6
15	Винт	6	ST4,2×16
16	Накладка на ручку	1	Термоэластопласт
17	Защита кабеля питания	1	ПВХ
18	Винт	3	ST4,2×13
19	Зажим кабеля	1	поликарбонат
20	Переключатель	1	
21	Винт	4	M5×16
22	Пружинная шайба	11	φ5
23	Шайба	2	φ5
24	Нижняя рукоятка	1	РА6
32	Винт	2	ST4,2×13
33	Крышка двигателя	1	РА6
34	Винт	4	ST4×10
35	Пружина щетки	2	65 Мп
36	Держатель щетки	2	08F
37	Расческа	2	
38	Винт	4	M5×20
39	Шайба	4	φ5
40	Корпус двигателя	1	РА6
41	Колпачок стопорного штифта	1	АБС-пластик
42	Винт с углублением под ключ	1	M8×30
43	Контргайка	1	M10
44	Шайба	1	φ10
45	Подшипник	1	80100
46	Кнопка блокировки шпинделя	1	

Αρ.	Όνομα	Ποσότητα	Υλικό και προδιαγραφές
47	Τάπα ασφάλισης ατράκτου	1	PVC
48	Σταθερό προστατευτικό	1	Al
49	Ελατήριο πείρου ασφάλισης	1	65Mn
50	Πείρος ασφάλισης	1	45
51	Πείρος	1	φ2,5×16
52	Χιτώνιο ΡΜ	1	φ8×φ12×10
53	Γκρόβερ	1	65Mn
54	Γρανάζι	1	45
55	Ροδέλα γριναζιού	1	45
56	Κλειδί	1	45
57	Άτρακτος	1	45
58	Βίδα	3	M4×10
59	Ρουλεμάν	1	80101
60	Κάλυμμα γριναζοκιβωτίου	1	Al
61	Φλάντζα λεπίδας εσωτερική	1	φ44×6
62	Λεπίδα	1	
63	Φλάντζα λεπίδας εξωτερική	1	φ44×6
64	Ροδέλα	2	φ8
65	Βίδα Allen	1	M8×16 αριστερά
66	Πριτσίνι	5	φ4×11
67	Χυτό κεντρικό στοιχείο	1	Al
68	Κινητό προστατευτικό	1	PC
69	Ελατήριο στρέψης	1	T9A
70	Βίδα	1	M5×10
71	Βίδα	1	M5×10
72	Μεγάλη ροδέλα	1	φ5
73	Προστατευτική πλάκα (μικρή)	1	Q235
74	Προστατευτική πλάκα (μεγάλη)	1	Q235
75	Βίδα	2	M4×10
76	Κινητή προστατευτική πλάκα	1	08F
77	Κοχλίας	1	M6×14
78	Στοιχείο σύνδεσης	1	Q235
79	Πριτσίνι	1	φ6×9
80	Βίδα Allen	2	M5×16
81	Στήριγμα στοιχείου σύνδεσης	1	Q235
82	Άξονας περιστροφής	1	M10×60
83	Συγκρότημα περιστροφής	1	Al
84	Μεγάλο ελατήριο στρέψης	1	65Mn

Αρ.	Όνομα	Ποσότητα	Υλικό και προδιαγραφές
85	Δείκτης λοξοτομής	1	ABS
86	Κομβίο λοξοτομής	1	ABS
87	Περιστροφή λοξοτομής	1	45
88	Ροδέλα	1	φ8
89	Βίδα Allen	4	M6x10
90	Βίδα Allen	2	M5x16
91	Παξιμάδι	2	M5
92	Συγκρότημα λοξοτομής	1	Al
93	Πλάκα διαβάθμισης λοξοτομής	1	Q235
94	Φυτευτή βίδα	7	M3x8
95	Ένθετο κοπής	1	ABS
96	Παξιμάδι ασφαλείας	1	M6
97	Ροδέλα	1	φ6
98	Δείκτης	1	ABS
99	Πλατό	1	Al
100	Ελαστικά πόδια	4	καουτσούκ
101	Βάση	1	Al
102	Μπουλόνι φρεζαρισμένο	1	45
103	Στοιχείο ανάσχεσης	1	φ8
104	Ελατήριο ανάσχεσης	1	65Mn
105	Εξαγωνικός ακέφαλος κοχλίας	1	M10x10
106	Νάιλον φρένο	2	PA6
107	Μεγάλη ροδέλα	2	φ6
108	Βίδα Allen	2	M6x20
109	Προφυλακτήρας	1	Al
110	Σακούλα σκόνης	1	
111	Εξαγωνικό κλειδί	1	6x6
112	Βίδα	1	M4x10
113	Σφιγκτήρας	1	O8F
114	Κομβίο τεμαχίου εργασίας	1	M10x78
115	Κομβίο	2	M6x12
116	Βραχίονας στήριξης	1	Al
117	Στύλος υποστήριξης	1	45
118	Βίδα Allen	2	M6x11
119	Μπάρα στήριξης	2	Q235
120	Индуктор	2	φ7xφ12x15

## БЕЛГІЛЕР



Жарақат алу қаупін азайту үшін пайдаланушы пайдалану нұсқаулығын оқып шығуы керек.



Еуропа директиваларының сәйкес маңызды қауіпсіздік стандарттарына сай



II класты құрылғы – қос оқшаулағыш – жерге тұйықталған штепсель қажет емес.



Нұсқаулықтағы нұсқауларды орындамау дене жарақаты, өлім немесе құралға зақым келтіру қаупін төндіреді.



Электр тогының соғу қаупін көрсетеді.



Ақаулы және/немесе тасталатын электрлік немесе электрондық аппараттарды тиісті кәдеге жарату орындарында жинау керек.



Техникалық қызмет көрсету кезінде және сым зақымдалған жағдайда ашаны розеткадан бірден ажыратыңыз.



Қорғаныш көзілдірігін тағып жүріңіз.



Шаңнан қорғайтын масканы киіңіз.



Маңызды. Жарақат алу қаупі бар. Ешқашан жұмыс жасайтын ара полотносына кірмеңіз.

## МАЗМҰНЫ

1. ТЕХНИКАЛЫҚ СИПАТТАМАЛАРЫ
2. ҚАУІПСІЗДІК ТЕХНИКАСЫ БОЙЫНША ЖАЛПЫ НҰСҚАУЛАР
3. КӨЛДЕНЕҢІНЕН КЕСЕТІН АРАҒА ҚАТЫСТЫ ҚАУІПСІЗДІК ЕРЕЖЕЛЕРІ
4. КӨЛДЕНЕҢІНЕН КЕСЕТІН АРАҒА ҚАТЫСТЫ ҚОСЫМША ЕРЕЖЕЛЕР
5. АРА МҮМКІНДІКТЕРІ
6. МАҚСАТТЫ ПАЙДАЛАНУ
7. МАҚСАТТЫ ЕМЕС ПАЙДАЛАНУ
8. ЖҰМЫС ІСТЕУ БОЙЫНША НҰСҚАУЛАР
9. ТЕХНИКАЛЫҚ ҚЫЗМЕТ КӨРСЕТУ ЖӘНЕ ЖӨНДЕУ
10. ҚОРШАҒАН ОРТАНЫ ҚОРҒАУ
11. КЕПІЛДІК
12. ЕҚ СӘЙКЕСТІК ДЕКЛАРАЦИЯСЫ



PL

RU

KZ

UA

RO

EN

## 1. ТЕХНИКАЛЫҚ СИПАТТАМАЛАРЫ

Көлденеңінен кесетін араның үлгісі: **J1G-ZPA-210D**

Қуат беру ..... 230-240 В ~, 50 Гц

Мотор сыйымдылығы ..... 1400 Вт

Жүктемесіз жылдамдық ..... 5000 айн/мин

Жүз өлшемі ..... Ø 210 x Ø 30мм x 24Т x 2,6 мм

Тек арадағы таңбаларға сәйкес келетін ара жүзінің диаметрін пайдаланыңыз.

Құралда белгіленген жылдамдыққа тең немесе одан жоғары жылдамдықпен белгіленген ара жүздерін пайдаланыңыз.

Нетто салмағы ..... 7,4 кг

LPA дыбыстық қысым деңгейі ..... 100 дБ(А)

KPA белгісіздік ..... 3 дБ (А)

LWA дыбыстық қысым деңгейі ..... 113 дБ (А)

KWA белгісіздік ..... 3 дБ (А)

### КЕСУ ӨНІМДІЛІГІ

- Көлденең кесетін араның үстел бұрыштары: 0° -тан 45°-қа солға және оңға
- 0° x 0° бұрышында тік кесу: 120 x 55 мм
- 45° x 45° бұрышында күрделі көлденеңінен кесу: 83 x 30 мм
- 0° x 45° бұрышында қиғаш кесу: 120 x 30 мм
- 45° x 0° бұрышында көлденең кесу: 83 x 55 мм

### Сведения об уровне шума

Шудың таралуы және оның дәлсіздігі EN 62841-1 стандарты бойынша өлшенеді.

### Құлақ қорғанысын киіңіз!

Белгіленген шу мәндері таралу деңгейлері болып табылады және мәлімделгеннен ерекшеленуі мүмкін электр құралының нақты қолданысы қауіпсіз жұмыс деңгейлерінде міндетті болып саналмайды.

## Шуды азайту

Шу шығу әсерін азайту үшін, жұмыс істеу уақытын шектеңіз, төмен төмен шу режимдерін пайдаланыңыз, сонымен қатар жеке қорғаныс жабдығын киіңіз. Шудың әсеріне ұшырау тәуекелдерін барынша азайту үшін келесі жағдайларды ескеріңіз:

1. Өнімді тек оның жобаланған мақсатына және осы нұсқауларға сәйкес пайдаланыңыз.
2. Құралдың жақсы күйде екеніне және дұрыс сақталғанына көз жеткізіңіз.
3. Өнім үшін дұрыс құралдарды пайдаланыңыз және олардың жақсы күйде екеніне көз жеткізіңіз.
4. Тұтқаларынан/ұстау бетінен мықтап ұстаңыз.
5. Өнімге осы нұсқауларға сәйкес күтім көрсетіп, (қажет жерлерін) жеткілікті майланған күйде ұстаңыз
6. Жұмыс кестеңізді жоғары діріл құралын пайдалануды бірнеше күнге созу үшін жоспарлаңыз.



**САҚТАНДЫРҒЫШТЫ ОРНЫНДА және жұмыс істейтін күйде ұстаңыз.**

**Құрал бөлшектерінде зақымдалудың бар-жоғын ӘРҚАШАН тексеріңіз.**

Құралды одан әрі пайдаланар алдында зақымдалған сақтандырғышын немесе басқа бөлігін оның дұрыс жұмыс жасауын және тиісті қызметін дұрыс атқаруын анықтау үшін мұқият тексеріңіз. Жылжымалы бөлшектердің қисаюын немесе кептелуін, бөлшектердің бұзылуын және құралдың жұмысына әсер етуі мүмкін басқа барлық жағдайдың бар-жоғын тексеріңіз. Зақымдалған сақтандырғыш немесе басқа бөлік білікті маман тарапынан тиісті түрде жөнделуі немесе ауыстырылуы керек.

Ара жүзінің сақтандырғышы тұтқаны түсіргенде автоматты түрде көтерілетіндей және тұтқаны көтергенде жүздің үстіне түсірілетіндей жасалған.

Ара жүздерін орнатқанда не алғанда немесе араны тексеру үшін сақтандырғышты қолмен көтеруге болады.

**АРА ӨШІРІЛМЕГЕНШЕ ЖҮЗ САҚТАНДЫРҒЫШТЫ ҚОЛМЕН КӨТЕРМЕҢІЗ.**

## КЕРЕК-ЖАРАҚТАР

Күрделі көлденеңінен кесетін ара стандартты түрде келесі құрал-жабдықтармен жабдықталған:

- 24 тісті жүзі (орнатылған)
- Шаң жинағыш қап
- Өңделетін бұйымды қысу
- Тіреу тұғыры
- 6 мм + 4 мм алтықырлы кілт

## 2. ЭЛЕКТР ҚҰРАЛДАРЫНЫҢ ЖАЛПЫ ҚАУІПСІЗДІГІ ТУРАЛЫ ЕСКЕРТУЛЕР



**ЕСКЕРТУ!** Осы электр құралымен бірге берілген барлық қауіпсіздік ескертулерін, нұсқауларды, суреттерді және техникалық сипаттамаларды оқып шығыңыз. Төменде көрсетілген барлық нұсқауларды орындамау салдарынан электр тогының соғуы, өрт шығуы және/немесе ауыр жарақат орын алуы мүмкін.

**Барлық ескертулер мен нұсқауларды болашақта қарау үшін сақтап қойыңыз.** Ескертулердегі «электр құралы» термині электр желісінен жұмыс істейтін (сымды) немесе батареямен жұмыс істейтін (сымсыз) электр құралын білдіреді.

### 1) Жұмыс орнының қауіпсіздігі

**а) Жұмыс орны таза әрі жарық жақсы түсетін болуы қажет.** Жұмыс орнының лас және қараңғы болуы салдарынан жазатайым оқиғалар орын алады.

**б) Электр құралдарын тұтанғыш сұйықтықтар, газдар немесе шаң бар жер сияқты жарылысқа қауіпті орталарда пайдаланбаңыз.** Электр құралдары шаңды немесе түтінді тұтандыруы мүмкін үшқын шығарады.

**с) Электр құралын пайдаланған кезде, балалар мен айналадағы адамдар алшақ тұруы қажет.** Басқа нәрсеге алаңдау салдарынан құралды басқара алмай қалуыңыз мүмкін.

### 2) Электр жүйелерін пайдаланудағы қауіпсіздік техникасы

**а) Электр құралының штепсельдері розеткаға сәйкес келуі қажет.** Штепсельді еш уақытта өзгертпеңіз. Ешқандай адаптер ашаларын (жерге) тұйықталған электр құралдарымен бірге пайдаланбаңыз. Өзгертілмеген ашалар мен сәйкес келетін розеткалар электр тогының соғу қаупін азайтады.

**б) Құбырлар, радиаторлар, газ плиталары және тоңазытқыштар сияқты жерге тұйықталған заттарға денеңізді тигізбеңіз.** Денеңіз жерге тұйықталған заттармен жанасса, электр тогының соғу қаупі артады.

**с) Электр құралдарын жаңбырдан және ылғалдан сақтаңыз.** Электр құралына су кірсе, электр тогының соғу қаупі артады.

**д) Сымды тек орнымен пайдаланыңыз.** Электр құралының сымын оны тасымалдау, тарту немесе қуат көзінен ажырату үшін пайдаланбаңыз. Сымды жоғары температурадан, майдан, өткір шеттерден немесе жылжымалы бөлшектерден алшақ ұстаңыз. Зақымдалған немесе шатасқан сымдар электр тогының соғу қаупін арттырады.

**е) Электр құралын сыртта пайдаланған кезде, далада пайдалануға болатын ұзартқыш сымды пайдаланыңыз.** Далада пайдалануға болатын сымды пайдаланғанда электр тогының соғу қаупі азаяды.

**f) Ылғал жерде электр құралын пайдалануға тура келсе, қорғанысты өшіру құрылғысымен (ҚӨҚ) қорғалған жабдықты пайдаланыңыз. ҚӨҚ пайдаланғанда электр тогының соғу қаупі азаяды.**

### **3) Жеке қауіпсіздік**

**a) Құралмен жұмыс істеген кезде сақ болып, не істеп жатқаныңызға зейін қойыңыз. Шаршап тұрсаңыз немесе есірткі, ішімдік немесе дәрі-дәрмек қабылдаған болсаңыз, электр құралын пайдаланбаңыз. Электр құралдарын пайдаланған кезде зейін қоймау салдарынан ауыр дене жарақатын алуыңыз мүмкін.**

**b) Жеке қорғаныс жабдығын пайдаланыңыз. Қорғаныш көзілдірігін үнемі тағып жүріңіз. Шаңнан қорғайтын маска, сырғанамайтын арнайы аяқ-киім, берік каска немесе есту мүшесін қорғайтын құрал сияқты қорғаныс жабдығын сәйкес жағдайларда пайдаланғанда жеке жарақат алу қаупі азаяды.**

**c) Электр құралының абайсызда іске қосылуына жол бермеңіз. Қуат көзіне және/немесе батареяға қоспас бұрын, құралды жинамай не тасымалдамай тұрып, ауыстырып-қосқыштың өшірулі күйде екеніне көз жеткізіңіз. Электр құралдарын ауыстырып-қосқышынан ұстап тасымалдау немесе ауыстырып-қосқыш қосулы күйде қуаттандыру салдарынан оқыс оқиғалар орын алуы мүмкін.**

**d) Электр құралын іске қоспас бұрын, оны реттеу үшін пайдаланған барлық құралдар мен кілттерді алып тастаңыз. Электр құралының айналатын бөлігінде бекітулі күйде қалған кілт немесе сына дене жарақатына әкелуі мүмкін.**

**e) Жұмыс кезінде электр құралын қатты тартпаңыз. Тұрақты қалыпта тұрыңыз және тепе-теңдік сақтаңыз. Бұл кездейсоқ жағдайларда электр құралын дұрысбасқаруға мүмкіндік береді.**

**f) Арнайы киім киіңіз. Кең киім кимеңіз немесе әшекей тақпаңыз. Шашыңыз бен киіміңізді жылжымалы бөлшектерден алшақ ұстаңыз. Кең киім, әшекей немесе ұзын шаш жылжымалы бөлшектерге ілініп қалуы мүмкін.**

**g) Құралдармен бірге шаң сору және шаң жинау жүйесі қамтамасыз етілсе, олардың дұрыс жалғанып, пайдаланылатынына көз жеткізіңіз. Шаңсорғыштарды пайдалану шаңға қатысты қауіптерді азайтады.**

**h) Құралды жиі пайдалану нәтижесінде босаңсып, қауіпсіздік қағидаларын елеусіз қалдырмаңыз. Салғырттық таныту бір мезетте ауыр жарақатқа әкеп соқтыруы мүмкін.**

### **4) Электр құралын пайдалану және оған күтім көрсету**

**a) Электр құралына артық жүктеме түсірмеңіз. Жұмысыңыз үшін дұрыс электр құралын пайдаланыңыз. Дұрыс электр құралы өзінің арнайы жылдамдығында жұмысты едәуір тиімді әрі қауіпсіз түрде орындайды.**

PL

RU

KZ

UA

RO

EN

**b) Ауыстырып-қосқышы зақымдалған электр құралын пайдаланбаңыз.**

*Ауыстырып-қосқыш арқылы басқарылмайтын кез келген электр құралы қауіпті және оны жөндеу қажет.*

**c) Кез келген реттеулер жасамас бұрын, керек-жарақтарды ауыстырмас бұрын немесе электрлік құралдарды ұзақ уақытқа сақтамас бұрын, ашаны қуат көзінен ажыратыңыз және/немесе батареяны бар болса шығарып алыңыз.**

*Мұндай сақтық шаралары электр құралының кездейсоқ іске қосылу қаупін азайтады.*

**d) Пайдаланбайтын электр құралдарын балалардың қолы жетпейтін жерде сақтаңыз. Электр құралымен немесе осы нұсқаулармен таныс емес адамға құралды пайдалануға рұқсат бермеңіз. Электр құралдарын жаттықпаған пайдаланушылар қолданса, қауіп төнеді.**

**e) Электр құралдарына және керек-жарақтарға техникалық қызмет көрсетіңіз. Жылжымалы бөлшектердің қисаюын немесе кептелуін, бөлшектердің бұзылуын және электр құралының жұмысына әсер етуі мүмкін басқа барлық жағдайдың бар-жоғын тексеріңіз. Электр құралы зақымдалса, оны пайдаланар алдында жөндеңіз. Көптеген оқыс оқиғалар электр құралдарына тиісті түрде техникалық қызмет көрсетпеу салдарынан орын алады.**

**f) Кескіш құралдарды өткір және таза күйде ұстаңыз. Тиісті түрде техникалық қызмет көрсетілген шеттері өткір кескіш құралдар бүгіліп қалмайды және оларды басқару оңай болады.**

**g) Жұмыс жағдайларын және орындау қажет жұмысты назарға ала отырып, электр құралын, керек-жарақтар және алмалы-салмалы кескіштерді және т. б. осы нұсқауларға сәйкес пайдаланыңыз. Электр құралын тағайындалған мақсатынан басқа мақсаттарда пайдалану әсерінен қауіпті жағдай орын алуы мүмкін.**

**h) Тұтқалардың және жұмыс орындалатын беттердің құрғақ, таза және майлы болмауын қамтамасыз етіңіз. Тұтқалар және қолмен ұстайтын беттер тайғақ болса, күтпеген жағдай орын алғанда, құралды пайдалану және оған ие болу мүмкін болмайды.**

## **5) Қызмет көрсету**

**a) Электр құралына қызмет көрсету жұмысын тек түпнұсқа қосалқы бөлшектер пайдаланатын білікті маманға тапсырыңыз. Бұл электр құралы қауіпсіздігінің сақталуын қамтамасыз етеді.**

### 3. КӨЛДЕНЕҢІНЕН КЕСЕТІН АРАҒА ҚАТЫСТЫ ҚАУІПСІЗДІК ЕРЕЖЕЛЕРІ

**a) Көлденеңінен кесетін ара ағашты немесе сол секілді өнімдерді кесуге арналған, оларды темір арқаулар, біліктер, бұранда өзектері т.б. секілді темір материалдарды кесуге арналған абразивті кескіш дискілермен пайдалануға болмайды.** *Абразивті шаң төменгі сақтандырғыш секілді жылжымалы бөлігінің кептелуіне әкеледі. Абразивті кесуден шыққан ұшқындар төменгі сақтандырғышты, ойықты кескіш тілімді және басқа пластикалық бөлшектерді күйдіреді.*

**b) Мүмкіндігінше өңдеу бұйымын тіреуге арналған қысқыштарды пайдаланыңыз. Өңделетін бұйымды қолмен тіреп ұстасаңыз, ара жүзінің екі жағынан қолыңызды 100 мм-ден кем емес аралықта ұстаңыз. Аталмыш араны нық қысуға немесе қолмен ұстауға тым кішкентай бөлшектерді кесуге қолданбаңыз. Қолыңыз ара жүзіне тым жақын орналасса, ара жүзінен жарақаттану қаупі жоғары.**

**c) Өңделетін бұйым тұрақты болуы қажет және тақтайша мен үстелге қысылып не ұсталып тұруы керек. Кез келген жағдайда өңделетін бұйымды “қолмен ұстап” жүзге енгізбеңіз немесе кеспеңіз. Бекітілмеген немесе қозғалып тұрған өңделетін бұйымдар жоғары жылдамдықпен ыршып кетіп, жарақат тудыруы мүмкін.**

**d) Араны өңделетін бұйым арқылы итеріңіз. Араны өңделетін бұйым арқылы тартпаңыз. Кесік жасау үшін, ара бастиегін көтеріңіз және оны өңделетін бұйым үстінен кеспей тартыңыз, моторды іске қосыңыз, ара бастиегін төмен қарай басыңыз және араны өңделетін бұйым арқылы итеріңіз. Тартып кесу ара жүзін өңделетін бұйымның үстіне шығып кетуіне және жүз жинағының операторға үлкен жылдамдықта ыршып кетуіне әкелуі мүмкін.**

**e) Жоспарланған кесу сызығының үстіне де, ара жүзінің алдына да немесе артына да қолыңызды айқастырып қоймаңыз. Өңдеу бұйымын «қолыңызды айқастырып» ұстау, яғни өңдеу бұйымын ара жүзінің оң жақ бөлігінде сол қолыңызбен немесе керісінше жұмыс жасау өте қауіпті.**

**f) Жүзі айналып тұрған кезде, ағаш кесінділерін алып тастау үшін немесе кез келген басқа себеппен ара жүзінің екі жағынан да 100 мм артық қолыңызды тақтайша артына жақындатпаңыз. Айналып жатқан ара жүзінің қолыңызға жақындығы анық көрінбеуі мүмкін және ауыр жарақат алуыңыз мүмкін.**

**g) Кесу алдында өңдеу бұйымын тексеріңіз. Өңделетін бұйым бүгілген немесе қисайған болса, оны сыртқы бүгілген бетімен тақтайшаға қарай қысып орналастырыңыз. Әрқашан кесу сызығының бойында өңделетін бұйым, тақтайша мен үстел арасында ешқандай саңылау жоқ екеніне көз жеткізіңіз. Майысқан немесе қисайған өңделетін бұйымдар бұралуы немесе жылжуы мүмкін және кесу кезінде айналып жатқан ара жүзінің кептеліп қалуына себеп болуы мүмкін. Өңделетін бұйымда шегелер немесе басқа бөтен заттар болмауы керек.**

**h) Өңделетін бұйымды қоспағанда үстел барлық құралдардан, ағаш кесінділерінен және т.б. босатылмағанша араны пайдаланбаңыз.** *Айналып жүзбен жанасатын ұсақ сынықтар немесе ағаш бөліктері немесе басқа заттар, жоғары жылдамдықпен ыршып кетуі мүмкін.*

**і) Бір уақытта тек бір өңделетін бұйымды кесіңіз.** *Біріктірілген бірнеше өңделетін бұйымдар тиісті түрде қысылмауы немесе бекітілмеуі мүмкін және кесу кезінде жүз кептелуі немесе жылжып кетуі мүмкін.*

**j) Қолданар алдында көлденеңінен кесетін араның тегіс және тұрақты жұмыс бетіне орнатылғанына немесе қойылғанына көз жеткізіңіз.** *Тегіс және тұрақты жұмыс беті көлденеңінен кесетін араның тұрақсыздану қаупін азайтады.*

**к) Орындайтын жұмысты жоспарлаңыз.** *Қиғаш немесе көлденең кесу бұрышының параметрін өзгерткен сайын, өңделетін бұйымды тіреп тұратын реттелетін тақтайшаның дұрыс орналасқанына және жүзге немесе сақтандырғыш жүйесіне кедергі келтірмейтініне көз жеткізіңіз.* *Құралды “ҚОСПАЙ” және үстелде ешқандай өңделетін бұйымсыз, ара жүзін кедергі болмайтынына немесе тақтайшаны кесіп жібермейтініне көз жеткізу үшін толық кесуді жасанды етіп жылжытыңыз.*

**l) Үстелдің үстіңгі тақтайынан ұзын немесе жалпақ өңделетін бұйым үшін үстел ұзартқыштармен немесе тіреу аяғымен т.б. сол секілді тиісті тіреумен қамтамасыз етіңіз.** *Көлденеңінен кесетін ара үстелінен ұзынырақ немесе кеңірек өңделетін бұйымдар мықтап бекітілмесе, аударылып кетуі мүмкін. Кесілген бөлшек немесе өңделетін бұйым аударылып кетсе, төменгі сақтандырғышты көтеруі немесе айналып тұрған жүз арқылы ыршып кетуі мүмкін.*

**m) Басқа адамды үстел ұзартқышы орнына немесе қосымша қолдау ретінде пайдаланбаңыз.** *Өңделетін бұйымның тұрақсыз тіреуі жүздің кептелуіне немесе кесу жұмысы кезінде өңделетін бұйым жылжып, сізді және көмекшіні айналып тұрған жүзге қарай тартып кетуге әкелуі мүмкін.*

**n) Кесілген бөлшек айналып тұрған ара жүзіне қандай да бір түрде кептеліп немесе басылып қалмауы қажет.** *Егер шектелген болса, яғни ұзындықты шектеу пайдаланылса, кесілген бөлшек жүзде тұрып қалуы және үлкен жылдамдықпен ыршып кетуі мүмкін.*

**o) Білік немесе түтік тәрізді дөңгелек материалдарды дұрыс тіреп тұруға арналған қысқышты не бекіткішті әрқашан пайдаланыңыз.** *Кесу кезінде біліктер домалап кетуі мүмкін, нәтижесінде жүз “ілініп”, өңделетін бұйыммен бірге қолыңызды жүзге қарай тартады.*

**p) Өңделетін бұйымға тимес бұрын, жүзді толық жылдамдыққа жеткізіңіз.** *Бұл өңделетін бұйымның ыршып кету қаупін азайтады.*

**q) Өңделетін бұйым немесе жүз кептеліп қалса, көлденеңінен кесетін араны өшіріңіз** *Барлық айналу бөлшектерінің тоқтағанын күтіңіз және ашаны қуат*

**көзінен ажыратыңыз және/немесе батареяны шығарып алыңыз. Содан кейін кептелген материалды босату үшін жұмыс істетіңіз.** *Кептеліп қалған өңделетін бұйыммен аралауды жалғастыру басқаруды жоғалтуға немесе көлденеңінен кесетін араның зақымдалуына әкелуі мүмкін.*

**г) Кесуді аяқтағаннан кейін ауыстырып-қосқышты жіберіңіз, ара бастиегін төмен ұстап тұрып, кесілген бөлшекті шығарар алдында жүздің тоқтауын күтіңіз.** *Шеткі жүзге қолыңызды жақындату қауіпті.*

**с) Толық кесуді орындамаған кезде немесе ара бастиегі толығымен төмен күйде болғанша ауыстырып-қосқышты жіберген кезде тұтқаны мықтап ұстаңыз.** *Ара тежегішінің әрекеті ара бастиегінің кенет түсірілуіне әкеліп, жарақат алу қаупін тудыруы мүмкін.*



## 4. КӨЛДЕНЕҢІНЕН КЕСЕТІН АРАҒА ҚАТЫСТЫ ҚОСЫМША ЕРЕЖЕЛЕР

**Осы нұсқаулық арқылы бұл өнімді пайдалану жолымен танысыңыз. Қауіпсіздік ережелерін есте сақтаңыз және оларды жете орындаңыз. Бұл тәуекел мен қауіпке жол бермеуге көмектеседі.**

1. Бұл өнімді пайдаланған кезде, қауіптерді анықтап, оларды алдын ала шешу үшін үнемі сақ болыңыз. Жылдам қолданылатын шаралар ауыр жарақат алуға және мүлікке зиян келтіруге жол бермейді.

2. Қандай да бір ақаулық болса, оны өшіріңіз және қуат көзінен ажыратыңыз.

Өнімді қайта іске қоспас бұрын, білікті маманға тексертіңіз, қажет болса жөндетіңіз.

Тек арадағы таңбаға сәйкес келетін ара жүзінің диаметрін пайдаланыңыз.

Құралда белгіленген жылдамдыққа тең немесе одан жоғары жылдамдықпен белгіленген ара жүздерін пайдаланыңыз.

### ҚАЛДЫҚ ҚАУІПТЕР

**Осы электр құралын нұсқауларға сәйкес қолдансаңыз да, белгілі бір қалдық қауіптерді ескерусіз қалдыруға болмайды. Құрылғының құрылымы мен пішініне қатысты келесі қауіптер туындауы мүмкін:**

1. Тиісті шаңнан қорғайтын маска пайдаланылмаса, өкпенің зақымдалуы орын алады.

2. Тиісті құлақ қорғанысы пайдаланылмаса, есту қабілеті зақымдалады.

3. Жабдық ұзақ уақыт бойы пайдалану салдарынан қолға әсер еткен дірілден немесе тиісті түрде басқармаудан және техникалық қызмет көрсетпеуден денсаулыққа зиян келтіреді.

### ЕСКЕРТУ!

Осы өнім жұмыс кезінде электромагниттік өрісті шығарады. Осы өріс белгілі бір жағдайларда белсенді немесе бейтарап медициналық имплантаттарға кедергі келтіруі мүмкін! Ауыр немесе қазалы жарақат алу қаупін азайту үшін медициналық имплантаттары бар адамдар осы өнімді пайдаланудан бұрын дәрігермен немесе медициналық имплантат өндірушісімен кеңескен жөн.

### ҚОРҒАНЫС КӨЗІЛДІРІГІН ТАҒЫҢЫЗ ҚҰЛАҚ БІТЕУІШТЕРДІ ТАҒЫҢЫЗ ТЫНЫС АЛУ МАСКАСЫН КИҢІЗ

**ЕСКЕРТУ!** Жеке қауіпсіздігіңіз үшін көлденеңінен кесетін араны пайдаланбас бұрын, қауіпсіздік жөніндегі пайдалану нұсқаулығын оқыңыз. Қорғаныш көзілдірігін тағып жүріңіз. Қолыңызды ара жүзі жолынан алыс ұстаңыз. Араны орнатылған сақтандырғышсыз пайдаланбаңыз. Кез келген жұмысты қолмен ұстап орындамаңыз. Ара жүзі айналасына қолыңызды жақындатпаңыз. Құралды өшіріп, өңделетін бұйымды жылжытпас бұрын немесе параметрлерді өзгерту алдында ара жүзінің тоқтауын күтіңіз. Жүзді ауыстырған кезде, құралды іске қосудың алдында, барлық сақтандырғыш жүйесін бастапқы орнына және тиісті түрде орналастырыңыз. Жүзді ауыстыру немесе қызмет көрсету алдында, қуатты өшіріңіз (немесе қажет болса электр желісінен ажыратыңыз). Жаңбырдан сақтаңыз және дымқыл жерлерде пайдаланбаңыз Жарақат алу қаупін азайту үшін, көлденең кесу жұмысынан кейін жүз ұстағышты толығымен артқы күйге қайтарыңыз.

Құрал тек белгіленген мақсатына сәйкес қолданылуы керек. Осы нұсқаулықта айтылғандардан басқа кез келген пайдалану дұрыс емес пайдалану болып есептеледі. Мұндай дұрыс емес пайдалану салдарынан туындаған кез келген жарақат не зақым үшін өндіруші емес, пайдаланушы жауапты болады. Өндіруші құралға енгізілген қандай да бір өзгерістерге немесе осындай өзгерістерден туындаған кез келген зақым үшін жауапкершілік көтермейді. Құрал нұсқаулыққа сәйкес пайдаланылған кезде де, барлық қалдық қауіп факторларын жою мүмкін емес. Құралдың құрылысы мен дизайнына қатысты келесі қауіптер туындауы мүмкін:

- Шаңға қарсы тиімді маска пайдаланылмаса, өкпеге зақым келеді.
- Құлаққа арналған тиімді құлақ бітеуіштері пайдаланылмаса, есту қабілетіне зақым келеді.

## 5. АРА МҮМКІНДІКТЕРІ

1. Шаңды шығару порты
2. Көлденең кесу құлпы
3. Ауыстырып-қосқыш ұяшығы
4. Бекітілген жоғарғы жүз сақтандырғышы
5. Жүздің болт қақпағы
6. Сақтандырғыштың қысқарту тұтқасы
7. Төменгі жүздің сақтандырғышы
8. Көлденең кесу шкаласы
9. Үстелдің кесу пластинасы
10. Көлденең кесу үстелі
11. Тақтайша
12. Қондырғы ара
13. Босату түймесі
14. Тік қысқыш
15. Тұтқа
16. Ауыстырып-қосқыш шүріппесі
17. 45° қиғаш реттеу бұрандасы
18. Тіреуіш бағана
19. Қиғаш кесу құлпы
20. Қиғаш кесу шкаласы
21. 0° қиғаш реттеу бұрандасы
22. Айналдырғыны құлыптау түймесі
23. Шаң жинағыш қап
24. Алтықырлы кілт

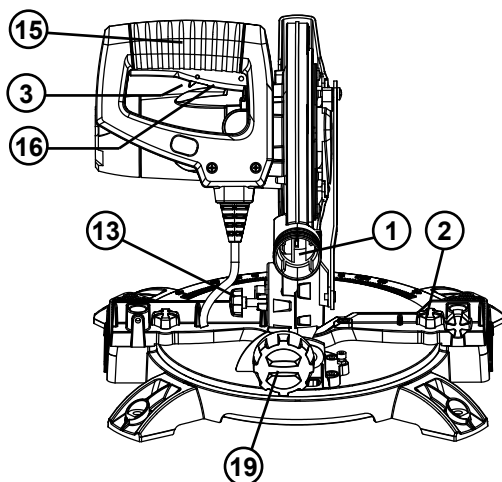
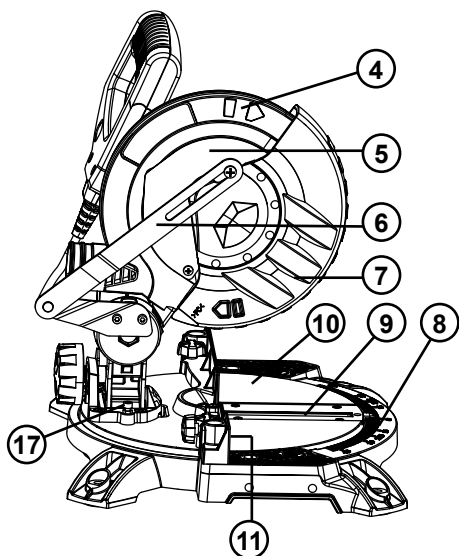

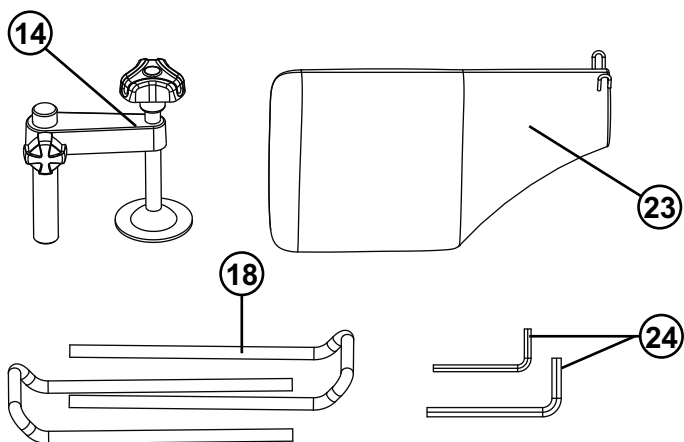
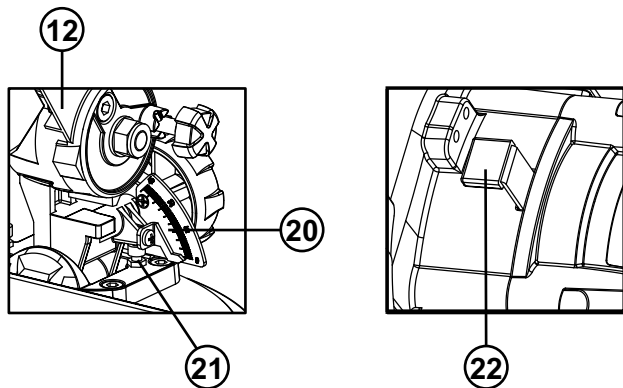

## 6. МАҚСАТТЫ ПАЙДАЛАНУ

Бұл көлденеңінен кесетін ара ағашты және сол секілді материалдарды кесуге арналған, ол тік және көлбеу бұрыштарды 45°-қа дейін имек кесуге қолайлы. Ара отын кесуге арналмаған. Құрылғыларды, құралдарды және керек-жарақтарды тағайындалмаған жұмысынан басқа қосымша жұмыстар үшін қолданбаңыз (өндірушінің нұсқаулықтарын қараңыз). Барлық басқа жұмыстар үшін қолдану мүмкін емес.

## 7. НЕНАДЛЕЖАЩЕЕ ИСПОЛЬЗОВАНИЕ

Мақсатты емес пайдалану кезінде өрт, электр тогының соғуы және дене жарақатын алу.

- Осы кепілдіктің тараулары кез келген жергілікті немесе федералды заңмен белгіленген заңды кепілдікті шектеу, алып тастау, бас тарту немесе енгізбеуге арналмаған.

### **Жұмыс істеу ортасы:**

Жұмыс аймағы таза болуы керек, машинаны тұтанғыш сұйықтықтар, газдар немесе шаң сияқты заттар болатын жарылыс қаупі бар орталарда пайдаланбаңыз, жаңбырдан және ылғалдан сақтаңыз.

## 8. ЖҰМЫС ІСТЕУ БОЙЫНША НҰСҚАУЛАР

**Маңызды!** Қуат және паспорттық тақтайшада жазылған кернеу бірдей екеніне көз жеткізіңіз. Кез келген реттеу немесе қызмет көрсету жұмыстарын жасамас бұрын желі штепселін алыңыз.

### ҚҰРАСТЫРУ

**Ескерту:** Кездейсоқ қосылудан болатын ықтимал ауыр жарақатқа жол бермеу үшін, араны қуат көзіне қосудан БҰРЫН, ӘРҚАШАН барлық бөлшектерді жинаңыз. Бөлшектерді жинағанда, реттеулер жасағанда, ара жүздерін орнатқанда немесе алғанда, немесе пайдаланбаған кезде ЕШҚАШАН араны қуат көзіне қоспаңыз.

### 1. ШАҢДЫ ШЫҒАРУ ПОРТЫ

Аралау шаңының жиналуын азайту және кесудің жоғары тиімділігін қамтамасыз ету үшін, шаң жинағыш қапты шаңды шығару портына бекітіп, аралау шаңын жинауға болады.

Шаң жинағыш қап көлденеңінен кесетін арамен бірге берілген. Оны орнату үшін, шаң жинағыш қапты жай ғана жоғарғы жүз сақтандырғышындағы шығару портына орнатыңыз.

Шаң жинағыш қапты босату үшін, оны шаң шығару портынан шығарыңыз да, қапты сыдырма түймелігінен ашыңыз.

Ескерту: шаңды оңтайлы жинау үшін, шаң жинағыш қап сымдылығының шамамен 2/3 бөлігі толған кезде оны босатыңыз.

### 2. ТАСЫМАЛДАУ

Ара қондырғысы төменгі күйде құлыптаулы болғанда, ара өшірулі және штепсель қуат көзінен ажыратылған кезде ғана көлденеңінен кесетін араны көтеріңіз.

Араны тек тұтқасынан немесе сыртқы құмаларынан көтеріңіз. Араны сақтандырғыштары арқылы көтермеңіз.

### 3. ЖҰМЫС ҮСТЕЛІНЕ ОРНАТУ

Көлденеңінен кесетін ара тұрақты және берік тұрғанына көз жеткізу үшін. Ара негізінің әр бұрышында жұмыс үстеліне бекітуді жеңілдету үшін саңылау бар.

1. Араны тегіс, көлденең орындыққа немесе жұмыс үстеліне болттарды (берілмеген) пайдаланып қойыңыз және араны орындыққа 4 болтпен бекітіңіз.

2. Қажет болса, араны 1/2" (13 мм) немесе одан жуан шереге орнатып жұмыс орнына қысқышпен орнатуға немесе оның басқа жағына апарып қайта қысуға болады.

**АБАЙЛАҢЫЗ!** Орнату беті қисық емес екеніне көз жеткізіңіз, себебі қисық бет кептелу мен қисық кесуге себеп болуы мүмкін.

PL

RU

KZ

UA

RO

EN

**БОСАТУ ТҮЙМЕСІ**

Босату түймесі (13) көлденеңінен кесетін араны тасымалдаған немесе сақтаған кезде кесетін басын төмен ұстау үшін қажет. Босату түймесінің басы төмен қарап тұрған кезде араны пайдаланбаңыз.

**КӨЛДЕНЕҢІНЕН КЕСУ ҮСТЕЛІНІҢ ҚҰЛПЫ**

Көлденеңінен кесу үстелінің құлпы (2) үстелді қажетті көлденеңінен кесу бұрышына құлыптау үшін пайдаланылады. Көлденеңінен кесетін ара  $0^\circ - 45^\circ$  градуста сол жаққа және оң жаққа кеседі. Көлденеңінен кесу бұрышын реттеу үшін көлденеңінен кесу үстелінің құлпын босатыңыз және көлденеңінен кесу үстелін қажетті күйге айналдырыңыз. Жалпы көлденеңінен кесу бұрыштарын жылдам орнату үшін көлденеңінен кесу үстелі  $0^\circ, 15^\circ, 22.5^\circ, 30^\circ$  және  $45^\circ$ -та тоқтайды.

**ҚИҒАШ КЕСУ ҚҰЛПЫ**

Қиғаш кесу құлпын (19) жүзді қажетті қиғаш кесу бұрышына орнату үшін пайдаланады. Көлденеңінен кесетін ара  $0^\circ - 45^\circ$  градуста сол жаққа кеседі. Қиғаш кесу бұрышын реттеу үшін қиғаш кесу құлпын босатып, қондырғы араны қажетті қиғаш кесу бұрышына реттеңіз.

**ШПИНДЕЛЬДІ ҚҰЛЫПТАУ ТҮЙМЕСІ**

Шпиндельді құлыптау түймесі (22) ара жүзінің айналуына кедергі жасайды. Араны орнату, ауыстыру немесе алу кезінде шпиндельді құлыптау түймесін басып ұстаңыз.

**АЙНАЛАТЫН ТӨМЕНГІ ЖҮЗДІҢ САҚТАНДЫРҒЫШЫ**

Айналатын төменгі жүздің сақтандырғышы (5) араның екі жағын да қорғайды. Ара өңделетін бұйымға төмендеген кезде, ол жоғарғы жүз сақтандырғышының (4) үстінде қысқарады.

**ҚОСУ ЖӘНЕ ӨШІРУ**

1. Араны қосу үшін ауыстырып-қосқыш құлпын (17) солға жылжытыңыз және қосу/өшіру ауыстырып-қосқышын (16) басып тұрыңыз.
2. Араны өшіру үшін қосу/өшіру ауыстырып-қосқышын (16) жіберіңіз.

**ШАҢ ШЫҒАРУ**

1. Шаң жинағыш қапты (23) шаңды шығару портына (1) бекітіңіз.
2. Шаң сорып шығару құрылғысын шаңды шығару портына (1) (22) қосуға болады. Қажет болса тиісті шаң сорғыш адаптерді пайдаланыңыз. Шаңды шығару портының (1) ішкі диаметрі 35 мм.

**ҮСТЕЛДІ ЖҮЗГЕ ТІК ОРНАТУ**

1. Электрлік штепсель қуат көзінен ажыратылғанына көз жеткізіңіз.
2. Қондырғы араны (12) ең төменгі күйге түсіріңіз және қондырғы араны тасымалдау күйінде ұстау үшін босату түймесін (13) пайдаланыңыз.
3. Көлденеңінен кесу құлпын (2) босатыңыз.
4. Көрсеткі  $0^\circ$ -қа орналасқанға дейін үстелді (12) айналдырыңыз.
5. Көлденеңінен кесу құлпын (2) бекітіңіз.

6. Қиғаш кесу құлпын (19) босатыңыз және қондырғы араны (12) 0° қиғаш бұрышына орнатыңыз (жүз көлденеңінен кесу үстеліне 90°-та). Қиғаш кесу құлпын (19) бекітіңіз.
7. Бұрыштықты үстелге (12) және жүздің тегіс бөлігіне тік қойыңыз.
8. Араның жүзін қолмен айналдырып, бірнеше нүктеде жүз және үстелдің туралануын тексеріңіз.
9. Бұрыштықтың шеттері мен ара жүзі параллель болуы керек.
10. Ара жүзі бұрыштықтан басқа бұрышқа қарап тұрса, келесі әрекеттерді орындаңыз.
11. 0° қиғаш реттеу бұрандасын (21) бекітетін құлыптау сомындарын босату үшін 8 мм кілт немесе реттегіш кілтті пайдаланыңыз. Сонымен қоса, қиғаш кесу құлпын (19) босатыңыз.
12. Ара жүзін шаршымен туралау үшін 4 мм алтықырлы кілтпен 0° қиғаш реттеу бұрандасын (21) реттеңіз.
13. Қиғаш кесу шкаласының (20) көрсеткісін ұстап тұрған Phillips басты бұрандасын босатыңыз және көрсеткі дәл нөлге көрсетіп тұратындай реттеңіз. Бұрандаларды қайта бекітіңіз.
14. Қиғаш кесу құлпын (19) және 0° қиғаш реттеу бұрандасын (21) бекітетін құлыптау сомынын қайта бекітіңіз

### **ТАҚТАЙШАНЫ ҮСТЕЛГЕ ТІК ОРНАТУ**

1. Электрлік штепсель қуат көзінен ажыратылғанына көз жеткізіңіз.
2. Қондырғы араны (12) ең төменгі күйге түсіріңіз және қондырғы араны тасымалдау күйінде ұстау үшін босату түймесін (13) пайдаланыңыз.
3. Көлденеңінен кесу құлпын (2) босатыңыз.
4. Көрсеткі 0°-қа орналасқанға дейін үстелді (12) айналдырыңыз.
5. Көлденеңінен кесу құлпын (2) бекітіңіз.
6. Тақтайшаны (11) негізге бекітіп тұрған екі бұранданы 4 мм алтықырлы кілтпен босатыңыз.
7. Шаршыны тақтайшаға (11) қарсы және жүздің бойымен орналастырыңыз.
8. Тақтайшаны (11) жүзге тік тұрмағанша реттеңіз.
9. Тақтайшаны (11) бекітетін бұрандаларды бекітіңіз.
10. Көлденеңінен кесу шкаласының (8) көрсеткісін ұстап тұрған Phillips басты бұрандасын босатыңыз және ол көлденеңінен кесу шкаласында нөл күйін дәл көрсететіндей реттеңіз.
11. Көлденеңінен кесу шкаласының көрсеткісін ұстап тұрған бұранданы қайта бекітіңіз.

### **ОРНАТУ САҢЫЛАУЛАРЫ**

Көлденеңінен кесетін ара тұрақты және берік тұрғанына көз жеткізу үшін. Пайдалану алдында араны 4 орнату болтымен (берілмеген) орнықты, тегіс жерге бекітуге болады. Жұмыс үстеліне немесе басқа бетке бекіту үшін араның түбінде төрт саңылау болады. Араны орнату үшін келесіні орындаңыз:



PL

RU

KZ

UA

RO

EN

- 1) Араны орналастыратын орынды тауып, белгілеңіз.
- 2) Бетте 4 саңылау тесіңіз.
- 3) Көлденеңінен кесетін араның төрт саңылауын беттегі төрт саңылаумен туралаңыз. Болттарды, шайбаларды және алтықырлы сомындарды орналастырыңыз.

### Өңделетін бұйымды қысу

Өңделетін бұйымды кесу кезінде, тақтайларды бастыратын қысқышпен (берілген) қысу керек.

### ЖҮЗДІ АУЫСТЫРУ

1. Электрлік штепсель қуат көзінен ажыратылғанына көз жеткізіңіз.
2. Жүз көрсеткісін жоғарғы жүз сақтандырғышының көрсеткісімен сәйкес орнатыңыз. Ара тістерінің төмен қарап тұрғанына көз жеткізіңіз.
3. Тұтқаны (15) төмен итеріңіз және қондырғы араны (1) ажырату үшін босату түймесін (13) тартыңыз.
4. Қондырғы араны (12) ең жоғарғы күйіне көтеріңіз.
5. Сақтандырғыштың қысқарту тұтқасын (6) айналатын жүз сақтандырғышына (5) бекітетін Phillips басты бұрандасын Phillips басты бұрағышпен босатып алып қойыңыз.
- Жүздің болтты қақпағын (5) бекітетін Phillips басты бұрандасын Phillips басты бұрағышымен босатыңыз.
6. Айналатын жүз сақтандырғышын (5) төмен тартыңыз және жүздің болтты қақпағымен (5) бірге айналдырыңыз. Айналатын жүз сақтандырғышы (5) жоғарғы бекітілген жүз сақтандырғышының (4) үстіне келгенде жүздің болты қолжетімді болады.
7. Айналатын сақтандырғышты (5) ұстаңыз және шпиндельді құлыптау түймесін (22) басыңыз. Айналдырғы құлыпталмағанша жүзді айналдырыңыз.
8. Берілген 6 мм алтықырлы кілтпен жүз болттарын босатып, алыңыз. (Жүз бұрандасының ойығы сол жаққа бұрылатын болған соң, сағат тілі бағытымен босатыңыз).
9. Жалпақ шайбаны, сыртқы жүз шайбасы мен жүзді алыңыз.
10. Ішкі жүз шайбасы және сыртқы жүз шайбасының жүзге тиетін жеріне бір тамшы май тамызыңыз.
11. Жаңа жүзді ішкі жүз шайбасы артында тұратындай айналдырғыға орналастырыңыз.
12. Сыртқы жүз шайбасын ауыстырыңыз.
13. Шпиндельді құлыптау түймесін (22) басып, жалпақ шайба мен жүз болтын ауыстырыңыз.
14. 6 мм алтықырлы кілтпен жүз болтын бекітіңіз (сағат тіліне қарсы бекітіңіз).
15. Жүз сақтандырғышын төмендетіңіз, айналатын төменгі жүз сақтандырғышы (5) мен жүздің болтты қақпағын (5) орнында ұстаңыз және жүздің болтты қақпағын орнында бекіту үшін бекітуші бұранданы бекітіңіз.

16. Сақтандырғыштың қысқарту тұтқасын (6) ауыстырып, айналатын жүз сақтандырғышына (5) бекітіңіз.
17. Жүз сақтандырғышы дұрыс жұмыс істеп, қондырғы ара төмендеген кезде жүзді жауып жатқанына көз жеткізіңіз.
18. Араны қуат көзіне қосыңыз және оның дұрыс жұмыс істеп жатқанына көз жеткізу үшін жұмыс істеткізіңіз.
19. Қозғалатын сақтандырғыштың тек бір режимі болады, оны реттеуге болмайды. Пайдалану алдында ара жүзінің сақтандырғышы дұрыс жұмыс істеп жатқанына көз жеткізіңіз.

### **КӨЛДЕНЕҢ КЕСУ**

Мүмкін болса, өңделетін бұйымды бекіту үшін, тек «G» қысқышы сияқты қысу құрылғысын ғана пайдаланыңыз.

Өңделетін бұйымды кесу кезінде қолыңызды ара жүзінен алшақ ұстаңыз.

Сол қолмен араның оң жағындағы кесілген бөлшекті алмаңыз.

Көлденең кесу өңделетін бұйымның талшықтарын көлденең кесу кезінде орындалады. 90° көлденең кесу көлденеңінен кесу үстелін 0°-қа орнату арқылы жасалады. Көлденеңінен кесу көлденеңінен кесу үстелін нөлден басқа бұрышқа орнату арқылы жасалады.

1. Босату түймесін (13) өзіне тартып, қондырғы араны (12) аяғына дейін көтеріңіз.
2. Көлденеңінен кесу құлпын (2) босатыңыз.
3. Көлденеңінен кесу үстелін (10) көрсеткі қажетті бұрышпен сәйкес келгенше айналдырыңыз.
4. Көлденеңінен кесу құлпын (2) қайтадан бекітіңіз.
5. Өңделетін бұйымның бір шетін тақтайшаға (11) тіреп үстелге қойыңыз. Тақтай қисық болса, дөңес жерін тақтайшаға (11) тіреңіз. Ойыс жерін тақтайшаға тіресеңіз, тақтай сынып, ара жүзі кептелуі мүмкін.
6. Ұзын өңделетін бұйымды кесу кезінде оның артқы шетін бүйірлік тіреу жолақтарына, ролик тұғырына немесе ара үстелімен бір деңгейде тұрған жұмыс бетіне тіреңіз.
7. Қысқыштың кедергі келтіруі сияқты мәселелер жоқ екенін тексеру үшін араны қосудан бұрын бос жұмыс істетіңіз.
8. Тұтқаны (15) қатты ұстап, ауыстырып-қосқышты (16) қысыңыз. Ара жүзінің максималды жылдамдығына жеткенін күтіңіз және оны өңделетін бұйымды кесу үшін төмендетіңіз.
9. Ауыстырып-қосқышты босатыңыз (16) және өңделетін бұйымның бетінен алудан бұрын ара жүзінің тоқтағанын күтіңіз. Өңделетін бұйымды алудан бұрын ара жүзінің тоқтағанын күтіңіз.

### **ОРНАТЫЛҒАН ТАҚТАЙША**

1. Қиғаш кесуді пайдалансаңыз, орнатылған тақтайша кейбір кезде кесілуі мүмкін.
2. Кесу қауіпсіздігі үшін әрқашан орнатылған тақтайшаны пайдаланыңыз және оны өзгертпеңіз.

PL

RU

KZ

UA

RO

EN

### **ҚИҒАШ КЕСУ**

Мүмкін болса, өңделетін бұйымды бекіту үшін, тек “G” қысқышы сияқты қысу құрылғысын ғана пайдаланыңыз.

Өңделетін бұйымды кесу кезінде қолыңызды ара жүзінен алшақ ұстаңыз. Сол қолмен араның оң жағындағы кесілген бөлшекті алмаңыз.

Тақтайша мен көлденеңінен кесу үстеліне бұрышпен қойылған ара жүзімен өңделетін бұйымды көлденеңінен кесу арқылы жасалады. Көлденеңінен кесу үстелі нөл градусқа орнатылған, ал ара жүзі 0° және 45° арасындағы бұрышқа орнатылған.

1. Босату түймесін (13) тартып, қондырғы араны толық биіктігіне дейін көтеріңіз.
2. Көлденеңінен кесу құлпын (2) босатыңыз.
3. Көлденеңінен кесу үстелін (10) көрсеткі көлденеңінен кесу шкаласының (8) нөл бұрышымен сәйкес келгенше айналдырыңыз.
4. Көлденеңінен кесу құлпын (2) қайтадан бекітіңіз.
5. Қиғаш кесу құлпын (19) босатыңыз және қажетті қиғаш бұрышына (0° және 45° арасы) келгенше қондырғы араны (12) солға жылжытыңыз. Қиғаш кесу құлпын (19) бекітіңіз.
6. Өңделетін бұйымның бір шетін тақтайшаға (11) тіреп үстелге қойыңыз. Тақтай қисық болса, дөңес жерін тақтайшаға тіреңіз. Ойыс жерін тақтайшаға тіресеңіз, тақтай сынып, ара жүзі кептелуі мүмкін.
7. Ұзын өңделетін бұйымды кесу кезінде оның артқы шетін бүйірлік тіреу жолақтарына, ролик тұғырына немесе ара үстелімен бір деңгейде тұрған жұмыс бетіне тіреңіз.
8. Қысқыштың кедергі келтіруі сияқты мәселелер жоқ екенін тексеру үшін араны қосудан бұрын бос жұмыс істетіңіз.
9. Тұтқаны (15) қатты ұстап, ауыстырып-қосқышты (16) қысыңыз. Ара жүзінің максималды жылдамдығына жеткенін күтіңіз және оны өңделетін бұйымды кесу үшін төмендетіңіз.
10. Ауыстырып-қосқышты босатыңыз (16) және өңделетін бұйымның бетінен алудан бұрын ара жүзінің тоқтағанын күтіңіз. Өңделетін бұйымды алудан бұрын ара жүзінің тоқтағанын күтіңіз.

### **КҮРДЕЛІ КӨЛДЕНЕҢІНЕН КЕСУ**

Мүмкін болса, өңделетін бұйымды бекіту үшін, тек “G” қысқышы сияқты қысу құрылғысын ғана пайдаланыңыз.

Өңделетін бұйымды кесу кезінде қолыңызды ара жүзінен алшақ ұстаңыз.

Сол қолмен араның оң жағындағы кесілген бөлшекті алмаңыз.

Күрделі көлденеңінен кесу бір уақытта көлденеңінен кесу және қиғаш кесуге арналған. Ол сурет жақтауларын, үлгілерді, бүйірлері қисық қораптарды және төбе жақтауларын жасау үшін пайдаланылады. Жақсы материалды кесуден бұрын ағаш кесіндісін кесіп тексеріңіз.

1. Босату түймесін (13) тартып, қондырғы араны толық биіктігіне дейін көтеріңіз.
2. Көлденеңінен кесу құлпын (2) босатыңыз.

3. Көлденеңінен кесу үстелін (10) көрсеткі көлденеңінен кесу шкаласының (8) қажетті бұрышымен сәйкес келгенше айналдырыңыз.
4. Көлденеңінен кесу құлпын (2) қайтадан бекітіңіз.
5. Қиғаш кесу құлпын (19) босатыңыз және қажетті қиғаш бұрышына (0° және 45° арасы) келгенше қондырғы араны (12) солға жылжытыңыз. Қиғаш кесу құлпын (19) бекітіңіз.
6. Өңделетін бұйымның бір шетін тақтайшаға (11) тіреп үстелге қойыңыз. Тақтай қисық болса, дөңес жерін тақтайшаға тіреңіз. Ойыс жерін тақтайшаға тіресеңіз, тақтай сынып, ара жүзі кептелуі мүмкін.
7. Ұзын өңделетін бұйымды кесу кезінде оның артқы шетін бүйірлік тіреуіш бағаналарына, ролик тұғырына немесе ара үстелімен бір деңгейде тұрған жұмыс бетіне тіреңіз.
8. Қысқыштың кедергі келтіруі сияқты мәселелер жоқ екенін тексеру үшін араны қосудан бұрын бос жұмыс істетіңіз.
9. Тұтқаны (15) қатты ұстап, ауыстырып-қосқышты (16) қысыңыз. Ара жүзінің максималды жылдамдығына жеткенін күтіңіз және оны өңделетін бұйымды кесу үшін төмендетіңіз.
10. Ауыстырып-қосқышты босатыңыз (16) және өңделетін бұйымның бетінен алудан бұрын ара жүзінің тоқтағанын күтіңіз. Өңделетін бұйымды алудан бұрын ара жүзінің тоқтағанын күтіңіз.

## 9. ТЕХНИКАЛЫҚ ҚЫЗМЕТ КӨРСЕТУ ЖӘНЕ ЖӨНДЕУ

**ЕСКЕРТУ:** Қандай да бір реттеу, қызмет көрсету немесе техникалық қызмет көрсету алдында штепсельді розеткадан суырыңыз.

1. Барлық реттеу, баптау немесе техникалық қызмет көрсету орындалғаннан кейін барлық кілттер мен сомын кілттері алынып, барлық бұрандалар, болттар және бекіткіштер қатты бекітілгеніне көз жеткізіңіз.
2. Құралдың желдеткіш саңылаулары бітелмеген және таза болуын қадағалаңыз. Желдеткіш саңылаулардан ұшқындар шығуы мүмкін. Бұл қалыпты жағдай және электр құралын зақымдамайды.
3. Мотордың жанындағы торда және ауыстырып-қосқыштың айналасында шаң немесе бөгде заттардың кірмегенін тұрақты түрде тексеріп жүріңіз. Жиналып қалған қоқысты жұмсақ қылшақпен алып тастаңыз.
4. Тазалау кезінде көзіңізді қорғау үшін қорғаныш көзілдірігін киіңіз.
5. Араның корпусын тазалау керек болса, жұмсақ ылғалды матамен сүртіңіз. Спирт, жанармай немесе басқа тазартқыш сияқты заттардан басқа жұмсақ тазалағышты пайдалануға болады.
6. Пластик бөлшектерін тазалау үшін ащы заттарды пайдаланбаңыз.

**АБАЙЛАҢЫЗ!** Су араға тимеуі керек.

7. Құралды, пайдаланушы нұсқаулығы мен керек-жарақтарды сенімді жерде сақтаңыз. Осылайша барлық ақпарат пен бөлшектер әрқашан қолжетімді болады.
8. Қуат беру сымын ауыстыру қажет болған жағдайда, қауіпсіздікті сақтау мақсатында бұл жұмысты өндіруші немесе оның агенті орындауы керек.

### ЖАЛПЫ ТЕКСЕРІС

1. Барлық бекітуші бұрандалар бекітілгенін үнемі тексеріңіз. Олар уақыт өткен сайын дірілден босауы мүмкін. Әсіресе сыртқы фланецті тексеріңіз. Діріл болса, көп уақыт өткен соң босауы мүмкін.
2. Құрылғының қуат сымы мен барлық ұзартқыш кабельдердің зақымдалуын тұрақты түрде тексеріңіз. Қуат беру сымын ауыстыру қажет болған жағдайда, қауіпсіздікті сақтау мақсатында бұл жұмысты өндіруші, оның агенті немесе өкілетті қызмет көрсету орталығы орындауы керек. Зақымдалған ұзартқыш сымдарды ауыстырыңыз.
3. Егер көмір қылшақтарын ауыстыру қажет болса, оны білікті маманға тапсырыңыз (екі қылшақты әрдайым бір мезгілде ауыстырыңыз).

### МАЙЛАУ

Берілістер қорабындағы май құралды кеңінен қолданғаннан кейін ауыстыруды қажет етеді. Бұл қызметті өкілетті қызмет көрсету агенті орындауы керек.

## ҚЫЗМЕТ КӨРСЕТУ

- Өндіруші немесе өкілетті агент қана құралға қызмет көрсете алады. Біліксіз қызметкер орындаған қызмет немесе техникалық қызмет жарақат алу қаупіне келтіру мүмкін.
- Құралға қызмет көрсеткен кезде, тек түпнұсқа қосалқы бөлшектерді пайдаланыңыз. Осы нұсқаулықтың "Техникалық қызмет көрсету" бөліміндегі нұсқауларды орындаңыз. Рұқсат етілмеген бөлшектерді пайдалану немесе "Техникалық қызмет көрсету" нұсқауларын орындамау электр тогының соғуына немесе жарақат алуға себеп болуы мүмкін.

## 10. ҚОРШАҒАН ОРТАНЫ ҚОРҒАУ



**АБАЙЛАҢЫЗ!** Аталмыш өнімде электрлік және электрондық қалдықтан құтылуға қатысты белгі бар. Яғни осы өнімді тұрмыстық қоқысқа тастауға болмайды, оның орнына WEEE Еуропа директивасына сәйкес келетін жинау орнына қайтару қажет. Кәдеге жарату бойынша кеңес алу үшін жергілікті өкілетті органдарға немесе қойма фирмасына хабарласыңыз. Оны қоршаған ортаға кері әсерін тигізбеу үшін қайта өңдейді немесе бөлшектейді. Электрлік және электрондық жабдықтар құрамында қауіпті заттар болатындықтан, қоршаған орта мен адам денсаулығына қауіп төндіруі мүмкін.

## 11. КЕПІЛДІК

ADEO электр құралын сатып алғаныңыз үшін алғыс білдіреміз. Осы өнімдер жоғары сапалы стандарттарға сай келеді және сатып алған күнінен бастап үйде пайдаланған кезде өндіру ақаулықтарына 12 ай мерзімдік кепілдік беріледі.

Бұл кепілдік сіздің заңды құқықтарыңызға қатысты емес. Құрал істен шыққан жағдайда (ақаулық, бөліктерін жоғалтып алу және т.б.), ADEO қызмет көрсету бөліміне хабарласыңыз.

Қызмет көрсету мекенжайы: 135 RUE SADI CARNOT CS00001, 59790 RONCHIN, ФРАНЦИЯ

Қалыпты тозу жағдайлары, оның ішінде керек-жарақтардың тозуы кепілдемеге кірмейді. Әдеттегі коммерциялық мақсатта қолданылатын кезде осы өнімнің 12 ай кепілдігі бар. Егер өнімге артық күш түсірілсе, ұқыпсыздық танытылса, дұрыс емес пайдаланылса немесе заңды өкілсіз жөндеу жұмыстарын жасауға әрекет жасаған жағдайда, кепілдеме жарамсыз болып табылады. Ауыр жұмыстар, күнделікті кәсіби мақсатта немесе жалға алып пайдаланған жағдайда, кепілдеме берілмейді. Өнімнің үздіксіз жетілдіру жұмыстарына байланысты біз өнімнің техникалық талаптарын алдын ала ескертпей өзгерту құқығына иеміз.

## 12. ЕҚ СӘЙКЕСТІК ЖӨНІНДЕГІ ДЕКЛАРАЦИЯСЫ

**ADEO Services**  
**135 rue Sadi Carnot**  
**CS 00001**

**59790 Ronchin - Франция**

Өнімнің келесідей екенін жариялайды:

**Көлденеңінен кесетін ара**

Үлгі: **J1G-ZPA-210D**

Еуропалық Кеңестің келесі директиваларының  
 талаптарына сай екендігін:

2014/30/EU электрмагниттік үйлесімділік директивасы

2006/42/EC жабдықтар туралы директива

ROHS директивасы(EO)2015/863, 2011/65/EU директивасына өзгертілді

және келесі нормаларға сай:

EN 62841-1:2015

EN 62841-3-9:2015+A11

EN 55014-1:2006+A1+A2

EN 55014-1:2017

EN 55014-2:2015

EN 61000-3-2:2014

EN 61000-3-3:2013

IEC 62321-3-1:2013

IEC 62321-4:2013+AMD1:2017

IEC 62321-5:2013

IEC 62321-6:2015

IEC 62321-7-1:2015

IEC 62321-7-2:2017

IEC 62321-8:2017

EN ISO 17075-1:2017

Сериялық №: Артқы мұқаба бетін қараңыз  
 DCE белгісі қойылған жылдың соңғы екі саны: 19



**Richie PERMAL**

Сапа жөніндегі басшы

Julien Ledin өкілетті тұлғасы, ADEO сапа жөніндегі басшысы

ADEO Services 135 Rue Sadi Carnot - CS 00001 59790 RONCHIN – Франция

Шанхайда 28.04.2019 қол қойылған

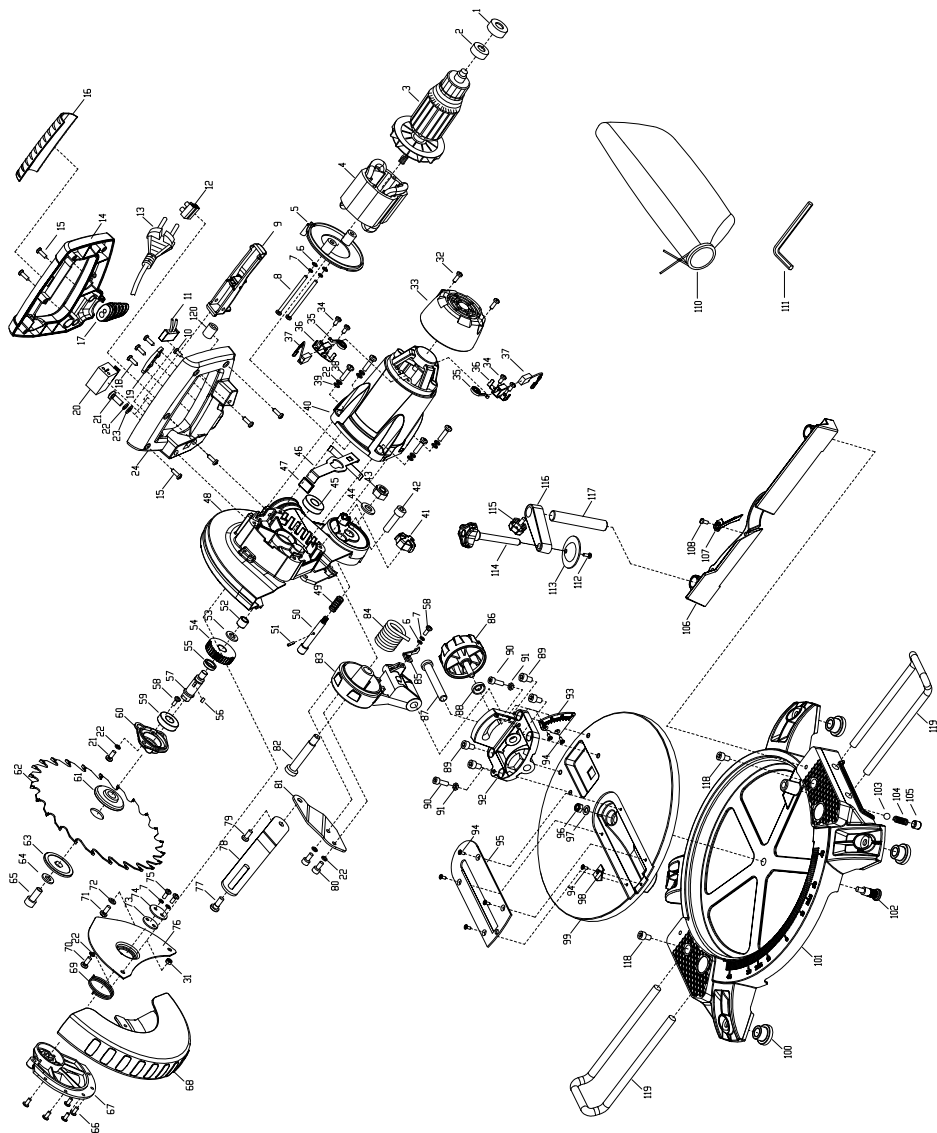



PL

RU

KZ

UA

RO

EN

№	Атауы	Саны	Материалы мен спецификациясы
1	Резеңке тысқап	1	Резеңке
2	Мойынтірек	1	80027
3	Арматура	1	φ41,2×50
4	Статор	1	φ71×50
5	Желдеткіш қалақшасы	1	РА6
6	Шайба	3	φ4
7	Серіппелі шайба	5	φ4
8	Бұранда	2	M4×60
9	Шүріппе	1	
10	Бұранда	1	ST4,2×9,5
11	Конденсатор	1	0,22μF
12	Терминал	1	РА6
13	Сым ашасы	1	
14	Жоғарғы тұтқа	1	РА6
15	Бұранда	6	ST4,2×16
16	Тұтқаны қайта қалыптау	1	ТПЭ
17	Сым протекторы	1	ПВХ
18	Бұранда	3	ST4,2×13
19	Сым қысқышы	1	ПК
20	Ауыстырып-қосқыш	1	
21	Бұранда	4	M5×16
22	Серіппелі шайба	11	φ5
23	Шайба	2	φ5
24	Астыңғы тұтқа	1	РА6
32	Бұранда	2	ST4,2×13
33	Қозғалтқыш қақпағы	1	РА6
34	Бұранда	4	ST4×10
35	Қылшақ серіппесі	2	65Mn
36	Қылшақ қысқышы	2	08F
37	Қылшақ	2	
38	Бұранда	4	M5×20
39	Шайба	4	φ5
40	Қозғ. корпусы	1	РА6
41	құлыптау істігінің қалпақшасы	1	ABS
42	Бүйірлік алты қырлы бұранда	1	M8×30
43	Контргайка	1	M10
44	Шайба	1	φ10
45	Мойынтірек	1	80100
46	Шпиндель құлпы	1	

№	Атауы	Саны	Материалы мен спецификациясы
47	Шпиндельді құлыптау қақпағы	1	ПВХ
48	Тұрақты қоршау құрылғысы	1	Алюминий
49	Құлыптау істігі серіппесі	1	65Mn
50	Құлыптау істігі	1	45
51	Айналған істік	1	φ2,5×16
52	PM гильзасы	1	φ8×φ12×10
53	C қысқышы	1	65Mn
54	Тегершік	1	45
55	Тегершік шайбасы	1	45
56	Кілт	1	45
57	Шпиндель	1	45
58	Бұранда	3	M4×10
59	Мойынтірек	1	80101
60	Беріліс қорабының қақпағы	1	Алюминий
61	Ішкі жүз фланеці	1	φ44×6
62	Жүз	1	
63	Сыртқы жүз фланеці	1	φ44×6
64	Шайба	2	φ8
65	Бүйірлік алты қырлы бұранда	1	M8×16 сол жақ
66	Тойтарма	5	φ4×11
67	Лақтыру ортасы	1	Алюминий
68	Жылжымалы сақтандырғыш	1	ПК
69	Айналу серіппесі	1	T9A
70	Бұранда	1	M5×10
71	Бұранда	1	M5×10
72	Үлкен шайба	1	φ5
73	Тақта сақтандырғышы (шағын)	1	Q235
74	Тақта сақтандырғышы (үлкен)	1	Q235
75	Бұранда	2	M4×10
76	Жылжымалы сақтандырғыш тақтасы	1	08F
77	Қадамдық бұранда	1	M6×14
78	Байланыс	1	Q235
79	Тойтарма	1	φ6×9
80	Бүйірлік алты қырлы бұранда	2	M5×16
81	Байланыс тірегі	1	Q235
82	Айналмалы білік	1	M10×60
83	Тойтарма блогы	1	Алюминий
84	Үлкен айналу серіппесі	1	65Mn

PL

RU

KZ

UA

RO

EN

№	Атауы	Саны	Материалы мен спецификациясы
85	Қиғаштық көрсеткісі	1	ABS
86	Қиғаш тұтқа	1	ABS
87	Қиғаш бұрылыс	1	45
88	Шайба	1	ф8
89	Бүйірлік алты қырлы бұранда	4	M6×10
90	Бүйірлік алты қырлы бұранда	2	M5×16
91	Гайка	2	M5
92	Қиғаш блок	1	Алюминий
93	Визир сызғышы тақтасы	1	Q235
94	Жасырын қалпақшалы бұранда	7	M3×8
95	Кескіш тілім	1	ABS
96	Контргайка	1	M6
97	Шайба	1	ф6
98	Көрсеткі	1	ABS
99	Бұрылыс платформасы	1	Алюминий
100	Резеңке аяқ	4	резеңке
101	Негіз	1	Алюминий
102	Домалатпасы бар болт	1	45
103	Фиксатор айналмасы	1	ф8
104	Фиксатор серіппесі	1	65Mn
105	Алты қырлы бұранда	1	M10×10
106	Полиамид тежегіш	2	PA6
107	Үлкен шайба	2	ф6
108	Бүйірлік алты қырлы бұранда	2	M6×20
109	Тақтайша	1	Алюминий
110	Шаң жинағыш қап	1	
111	Алты қырлы дөңгелек гайка кілті	1	6×6
112	Бұранда	1	M4×10
113	Қысқыш	1	O8F
114	Дайындама сермері	1	M10×78
115	Сермер	2	M6×12
116	Тіреуіш тұтқа	1	Алюминий
117	Бекіткіш қарнақ	1	45
118	Бүйірлік алты қырлы бұранда	2	M6×11
119	Тіреуіш өзек	2	Q235
120	Индуктор	2	ф7×ф12×15

## СИМВОЛИ



З метою зменшення ризику отримання травм користувач повинен прочитати інструкцію з експлуатації.



Відповідає основним вимогам стандартів безпеки Європейських директив.



Інструмент класу II. Подвійна ізоляція. Не потребує заземленої штепсельної вилки.



Вказує на небезпеку травмування, втрати життя, пошкодження інструмента у випадку недотримання інструкцій цього посібника.



Вказує на ризик ураження електричним струмом.



Несправний та/або використаний електричний або електронний пристрій слід здати до відповідного пункту збору відходів для утилізації.



Негайно вийміть вилку з розетки, якщо шнур живлення було пошкоджено та під час технічного обслуговування.



Надягайте засоби захисту очей.



Надягайте протипиловий респіратор.



Важливо. Ризик отримання травм. Ніколи не проникайте до ходової пилки.

## ЗМІСТ

1. ТЕХНІЧНІ ДАНІ
2. ЗАГАЛЬНІ ПРАВИЛА ТЕХНІКИ БЕЗПЕКИ
3. ПРАВИЛА ТЕХНІКИ БЕЗПЕКИ ДЛЯ ТОРЦЮВАЛЬНОЇ ПИЛИ
4. ДОДАТКОВІ ПРАВИЛА ТЕХНІКИ БЕЗПЕКИ ДЛЯ ЦІЄЇ ТОРЦЮВАЛЬНОЇ ПИЛИ
5. ХАРАКТЕРИСТИКИ ПИЛИ
6. ВИКОРИСТАННЯ ЗА ПРИЗНАЧЕННЯМ
7. ВИКОРИСТАННЯ НЕ ЗА ПРИЗНАЧЕННЯМ
8. ІНСТРУКЦІЇ З ЕКСПЛУАТАЦІЇ
9. ДОГЛЯД І ТЕХНІЧНЕ ОБСЛУГОВУВАННЯ
10. ЗАХИСТ ДОВКІЛЛЯ
11. ГАРАНТІЯ
12. ДЕКЛАРАЦІЯ ПРО ВІДПОВІДНІСТЬ СТАНДАРТАМ ЄС

## 1. ТЕХНІЧНІ ДАНІ

Модель торцювальної пили: **J1G-ZPA-210D**

Електроживлення . . . . . 230-240 В~, 50 Гц

Потужність мотора . . . . . 1400 Вт

Швидкість без навантаження . . . . . 5000/хв

Розмір пильного диска . . . . . Ø 210 x Ø 30 мм x 24Т x 2,6мм

Діаметр пильного диска завжди має відповідати маркуванню на пилі.

Використовуйте тільки ті пильні диски, швидкість яких така сама або вище швидкості, яка позначена на інструменті.

Маса нетто . . . . . 7,4 кг

LPA рівень звукового тиску . . . . . 100 дБ (А)

KPA похибка . . . . . 3 дБ (А)

LWA рівень звукової потужності . . . . . 113 дБ (А)

KWA похибка . . . . . 3 дБ (А)

### ПРОДУКТИВНІСТЬ РІЗАННЯ

- Кути столу торцювальної пили: від 0° до 45° вліво та вправо
- Різання під прямим кутом 0° x 0°: 120 x 55 мм
- Комбіноване різання під кутом 45° x 45°: 83 x 30 мм
- Різання скосів 0° x 45°: 120 x 30 мм
- Різання під кутом 45° x 0°: 83 x 55 мм

### Інформація про рівень шуму

Випромінювання шуму та його похибка були виміряні відповідно до норми EN 62841-1.

### Використовуйте засоби захисту органів слуху!

Вказані значення шуму являють собою рівні випромінювання, а фактичне використання електроінструмента може відрізнятись від заявлених, не обов'язково безпечних робочих рівнів.

### **Зменшення впливу шуму**

Для зменшення впливу шуму обмежте час роботи, використовуйте режими роботи з низьким рівнем шуму, а також надягайте засоби індивідуального захисту.

Візьміть до відома наступне, щоб звести до мінімуму ризику впливу шуму.

1. Використовуйте інструмент тільки відповідно до його призначення та цієї інструкції.
2. Переконайтесь, що інструмент знаходиться у гарному стані та обслуговується належним чином.
3. Використовуйте правильне приладдя для інструмента та переконайтесь, що воно знаходиться у гарному стані.
4. Міцно тримайте інструмент за ручки/поверхню захоплення.
5. Обслуговуйте цей інструмент згідно з цими інструкціями та зберігайте його гарно змазаним (якщо потрібно).
6. Плануйте свій робочий графік, щоб розподілити використання інструмента із сильною вібрацією на кілька днів.



**ЗАПОБІЖНІ ПРИСТРОЇ МАЮТЬ ЗНАХОДИТИСЯ НА МІСЦІ та в робочому стані.**

**ЗАВЖДИ перевіряйте інструмент на наявність пошкоджених деталей.**

Перед подальшим використанням інструмента ретельно перевірте запобіжні пристрої або інші деталі на наявність пошкоджень, щоб визначити, чи працюватимуть вони бездоганно та виконуватимуть функцію, для якої призначені.

Перевіряйте на наявність зміщення або затискування рухомих частин, зламаних частин та будь-яких інших умов, які можуть вплинути на роботу інструмента.

Пошкоджені запобіжні пристрої або іншу пошкоджену деталь потрібно відремонтувати належним чином або віддати на заміну кваліфікованій особі. Захисний щиток пильного диска на вашій пилі був розроблений для автоматичного підняття, коли ручка пили опускається та опускається над диском, коли ручка пили піднімається. Захисний щиток можна підняти вручну при встановленні або зніманні пильних дисків або для перевірки пили.

**НИКОЛИ НЕ ПІДНІМАЙТЕ ЗАХИСНИЙ ЩИТОК ВРУЧНУ, ПОКИ ВИ НЕ ВИМКНЕТЕ ПИЛУ.**

### **ПРИЛАДДЯ**

Комбінована торцювальна пила постачається з наступним стандартним приладдям:

- Пильний диск з 24 зубцями (встановлений)
- Пилозбірник
- Затискач заготівки
- Опорна стійка
- Шестигранний ключ 6 мм + 4 мм

## 2. ЗАГАЛЬНІ ПОПЕРЕДЖЕННЯ ЩОДО БЕЗПЕКИ ЕЛЕКТРОІНСТРУМЕНТУ

 **ПОПЕРЕДЖЕННЯ!** Прочитайте всі попередження, вказівки, ознайомтеся з ілюстраціями та технічними характеристиками, які додаються до цього електроінструмента. Недотримання наведених нижче інструкцій може призвести до ураження електричним струмом, пожежі та/або серйозних травм.

**Зберігайте всі попередження та інструкції для подальшого використання.** Термін "електроінструмент" у попередженнях стосується електричного інструмента, що працює від електромережі (через шнур) або від акумулятора (без шнура).

### 1) Безпека робочої зони

**а) Робоча зона має бути чистою та добре освітленою.** Неприбрані та погано освітлені робочі зони можуть стати причиною нещасних випадків.

**б) Не працюйте з електроінструментом у вибухонебезпечному середовищі, наприклад, при наявності легкозаймистих рідин, газів або пилу.** Під час роботи електроінструмента утворюються іскри, від яких можуть зайнятися пил або випари.

**с) Не допускайте близько дітей та сторонніх під час роботи з електроінструментом.** Це може відволікати вас і призвести до втрати контролю.

### 2) Електробезпека

**а) Штепсельні вилки електроінструмента повинні відповідати розетці.**

**Заборонено модифікувати штепсельну вилку будь-яким чином.**

**Не використовуйте жодні перехідники для роботи із заземленими електроінструментами.** Використання оригінальної штепсельної вилки та належної розетки зменшує ризик ураження електричним струмом.

**б) Уникайте контакту тіла із заземленими поверхнями, такими як труби, радіатори, плити і холодильники.** У разі заземлення тіла збільшується ризик ураження електричним струмом.

**с) Не залишайте електроінструмент під дощем або в умовах підвищеної вологості.** Вода, що потрапила в електроінструмент, підвищує ризик ураження електричним струмом.

**д) Поводьтеся обережно зі шнуром живлення. Не використовуйте шнур живлення для перенесення або перетягування інструмента та виймання вилки з розетки. Захищайте шнур живлення від дії тепла, олії, гострих кутів або рухомих частин. Пошкоджені або заплутані шнури живлення підвищують ризик ураження електричним струмом.**

**е) Під час роботи з електроінструментом поза приміщенням використовуйте подовжувач, який підходить для використання надворі.** Використання

подовжувача, призначеного для зовнішніх робіт, зменшує ризик ураження електричним струмом.

**f) Якщо неможливо уникнути використання електроінструмента у вологому приміщенні, використовуйте пристрій захисного відключення (ПЗВ).**

*Використання такого пристрою зменшує ризик ураження електричним струмом.*

### **3) Індивідуальна техніка безпеки**

**a) Під час роботи з електроінструментом будьте уважні та розсудливі, стежте за своїми діями. Не працюйте з електроінструментом, якщо ви втомлені або перебуваєте під дією наркотичних речовин, алкоголю або ліків. Навіть миттєва неуважність під час роботи з електроінструментом може призвести до важкої травми.**

**b) Користуйтеся засобами індивідуального захисту. Завжди надягайте захисні окуляри. Використання у відповідних умовах таких захисних засобів як протипиловий респіратор, нековзне захисне взуття, шолом-каска та навушники допоможе зменшити ризик травмування.**

**с) Уникайте випадкового запуску інструмента. Переконайтесь, що перемикач знаходиться у положенні «вимк.» перед підключенням до джерела живлення та/або акумулятора, підняттям та перенесенням інструмента. Якщо переносити електроінструмент, тримаючи палець на перемикачі живлення, або підключати його до джерела живлення, коли перемикач живлення перебуває в положенні «увімкнено», це може призвести до травмування.**

**d) Перш ніж увімкнути електроінструмент, приберіть всі регульовальні клинці або гайкові ключі. Якщо залишити такий ключ на рухомій частині електроінструмента, це може призвести до травмування.**

**e) Не дотягуйте з інструментом в руках. Завжди міцно стійте на ногах і втримуйте рівновагу. Це дозволяє краще керувати електроінструментом у разі виникнення непередбачуваних ситуацій.**

**f) Надягайте відповідний одяг. Не носіть вільний одяг або біжутерію. Ваші волосся та одяг мають знаходитись на безпечній відстані від рухомих частин. Вільний одяг, біжутерія або довге волосся можуть потрапити в рухомі частини.**

**g) У разі наявності пристроїв для підключення системи відведення та збирання пилу, їх слід обов'язково встановити та використовувати за призначенням.**

*Використання пристрою для збирання пилу може зменшити небезпеку, пов'язану з пилом.*

**h) Не втрачайте уважності через часте використання інструмента. Це не дозволить вам розслабитися та проігнорувати принципи техніки безпеки. Необережні дії можуть миттєво призвести до серйозних травм.**

### **4) Використання та догляд за електроінструментом**



**a) Не перевантажуйте електроінструмент. Використовуйте належний електроінструмент відповідно до потреби.** *Правильно підібраний електроінструмент допоможе краще і безпечніше зробити роботу зі швидкістю, яка для нього передбачена.*

**b) Не використовуйте електроінструмент, якщо перемикач не вмикає або не вимикає його.** *Усі електроінструменти, якими неможливо керувати за допомогою перемикача, становлять небезпеку та потребують ремонту.*

**c) Вийміть вилку з розетки та/або акумулятор з інструмента, якщо він знімний, перед тим як змінювати будь-які налаштування, замінити комплектувальні частини або перед зберіганням інструмента.** *Такі запобіжні заходи техніки безпеки зменшують ризик випадкового запуску електроінструмента.*

**d) Зберігайте інструменти, які не використовуються, у недоступному для дітей місці та не дозволяйте особам, які не мають досвіду роботи з такими інструментами або які не знайомі з цими інструкціями, користуватися електроінструментом.** *Електроінструменти становлять небезпеку в руках недосвідчених користувачів.*

**e) Електроінструмент та приладдя потребують догляду. Перевіряйте його на предмет зміщення або затискування рухомих частин, зламаних частин та будь-яких інших умов, які можуть вплинути на роботу інструмента. У разі пошкодження електроінструмент слід здати в ремонт, перш ніж користуватися ним.** *Часто нещасні випадки трапляються внаслідок неналежного технічного обслуговування електроінструментів.*

**f) Тримайте ріжучі інструменти гострими та чистими.** *Належним чином доглянуті ріжучі інструменти з гострими ріжучими краями рідше блокуються та ними легше керувати.*

**g) Користуйтеся електроінструментом, приладдям та насадками для інструмента тощо згідно з цією інструкцією, зважаючи на робочі умови та роботу, яку слід виконати.** *Використання електроінструмента не за призначенням може призвести до небезпечної ситуації.*

**h) Ручки інструмента та поверхні захоплення мають бути завжди сухими, чистими, без жиру та бруду.** *Слизькі ручки та поверхні захоплення не забезпечують безпечне поводження та контроль інструмента в несподіваних ситуаціях.*

## **5) Обслуговування**

**a) Віддавайте свій електроінструмент в ремонт кваліфікованому фахівцеві та використовуйте тільки оригінальні запасні частини.** *Це забезпечить нормальну роботу інструмента.*

### 3. ПРАВИЛА ТЕХНІКИ БЕЗПЕКИ ДЛЯ ТОРЦЮВАЛЬНОЇ ПИЛИ

**а) Торцювальні пили призначені для різання деревини або виробів з деревини, вони не можуть використовуватися з абразивними відрізними дисками для різання чорних металів, наприклад, дротики, штирі, болти тощо.** *Абразивний пил спричиняє затискування рухомих частин, таких як нижній захисний щиток. Іскри від абразивного різання спалюють нижній захисний щиток, вставку для пропилу та інші пластикові деталі.*

**б) Коли це можливо, користуйтеся затискачами для утримання заготівки. Якщо ви утримуєте заготівку рукою, ви завжди повинні тримати руку на відстані щонайменше 100 мм з будь-якої сторони пильного диска. Не використовуйте цю пилу для різання занадто маленьких заготівок, які неможливо надійно затиснути або утримувати рукою.** *Якщо ваша рука знаходиться дуже близько до пильного диска, існує підвищений ризик отримання травми від контакту з диском.*

**с) Заготівка має бути нерухомою та затиснутою або утримуватися впритул до напрямної планки та столу. Не подавайте заготівку до диска та не ріжте її "від руки" в будь-якому випадку.** *Не затиснуті або рухомі заготівки можуть бути відкинуті на високій швидкості, що може стати причиною отримання травми.*

**д) Просувайте пилу через заготівку. Не тягніть пилу через заготівку. Щоб зробити розріз, підніміть головку пили та витягніть її над заготівкою без різання, запустіть мотор, натисніть головку пили вниз і просуньте пилу через заготівку.** *Якщо ви тягнете пилу при різанні, швидше за все це призведе до того, що пильний диск буде підніматися до верхньої частини заготівки та насильно відкидати диск у напрямку оператора.*

**е) Ніколи не перетинайте руку над передбачуваною лінією різання спереду або ззаду пильного диска.** *Підтримка заготівки "перехрестям", наприклад, утримання заготівки праворуч від пильного диска лівою рукою або навпаки є дуже небезпечним.*

**ф) Не протягуйте будь-яку руку за напрямну планку ближче ніж 100 мм з будь-якої сторони пильного диска, щоб прибрати обрізки деревини або з будь-якої іншої причини, коли обертається диск.** *Близькість пильного диска, що обертається, до вашої руки може бути не очевидною, та ви можете отримати серйозну травму.*

**г) Перед різанням перевіряйте заготівку. Якщо заготівка зігнута або деформована, затисніть її зовнішньою зігнутою стороною до напрямної планки. Завжди стежте за тим, щоб між заготівкою, напрямною планкою та столом не було зазору по лінії різання.** *Зігнуті або деформовані заготівки можуть скручуватися або зміщуватися, що може призвести до защемлення пильного диска під час різання. У заготівці не повинно бути цвяхів або сторонніх предметів.*

**h) Не використовуйте пилу, поки на столі не залишаться жодних інструментів, обрізків деревини тощо, за винятком заготівки.** *Невеликі уламки або вільні шматки деревини або інші предмети, що контактують з диском, що обертається, можуть бути відкинуті з високою швидкістю.*

**i) Ріжте тільки одну заготовку за один раз.** Кілька складених заготовок неможливо затиснути або закріпити належним чином, вони можуть затиснути диск або зміститися під час різання.

**j) Перед використанням переконайтеся, що пила встановлена або розміщена на рівній, стійкій робочій поверхні.** Рівна та стійка робоча поверхня знижує ризик перекидання торцювальної пили.

**k) Плануйте свою роботу.** Кожного разу, коли ви змінюєте кут різання або кут скосу, переконайтеся, що напрямна планка встановлена правильно, щоб підтримувати заготовку та не буде заважати роботі диска або захисного щитка. З відключеним інструментом і без заготовки на столі проведіть пильний диск через всю передбачувану лінію розрізу, щоб переконатися, що не буде ніяких перешкод або небезпеки розрізання напрямної планки.

**l) Забезпечте адекватну підтримку, наприклад, подовжувачі столу, пильні козли тощо, для заготовки, що є ширше або довше ніж поверхня столу.** Заготовки довше або ширше, ніж стіл торцювальної пилки, можуть перекинутися, якщо не будуть надійно підтримуватися. Якщо відрізана частина або заготовка перекинулася, вона може підняти верхній захисний щиток або бути відкинутаю диском, що обертається.

**m) Не користуйтеся допомогою іншої особи як заміною подовжувача столу або як додаткову підтримку.** Нестійка опора для заготовки може призвести до затискування диска або зміщення заготовки під час різання, що може притягнути вас і помічника до диска, що обертається.

**n) Відрізана частина не повинна бути затиснута або притиснута будь-яким чином до пильного диска, що обертається.** При обмеженні, наприклад, використання обмежувача довжини, відрізаний елемент може бути заклинений диском та сильно вдарити.

**o) Завжди використовуйте затискач або кріплення, що призначені для правильної підтримки круглих матеріалів, наприклад, стрижні або трубки.** Стрижні мають тенденцію котитися під час різання, що призводить до того, що диск "урізується" та затягує заготовку з вашою рукою до себе.

**p) Перед початком різання заготовки дочекайтеся поки пильний диск досягне максимальної швидкості.** Це зменшить ризик відкидання заготовки.

**q) Якщо заготовка або диск були затиснуті, вимкніть пилу.** Дочекайтеся зупинки всіх рухомих частин і вийміть вилку з розетки та/або акумулятор. Потім звільніть затиснутий матеріал. Продовження розпилювання із затиснутою заготовкою може призвести до втрати контролю або пошкодження торцювальної пили.

**r) Після різання відпустіть перемикач, утримуйте головку пили вниз і чекайте повної зупинки диска, перш ніж прибрати відрізаний елемент.** Небезпечно дотягуватися рукою до пильного диска, що обертається за інерцією.

**s) Міцно тримайте ручку, коли ви робите неповний розріз або коли відпускаєте перемикач до того, як головка пили буде повністю знаходитися в нижньому положенні.** Гальмівна дія пили може призвести до несподіваного опускання головки пили вниз, що може спричинити травму.

## 4. ДОДАТКОВІ ПРАВИЛА ТЕХНІКИ БЕЗПЕКИ ДЛЯ ЦІЄЇ ТОРЦЮВАЛЬНОЇ ПИЛИ

**Ознайомтеся з експлуатацією цього продукту за допомогою цього посібника. Запам'ятайте інструкції з техніки безпеки та точно дотримуйтесь їх. Це допоможе запобігти ризикам і небезпеці.**

1. Завжди будьте напоготові при використанні цього інструмента, щоб ви заздалегідь змогли розпізнати та справитись з ризиками. Швидке втручання може запобігти серйозним травмам і пошкодженню майна.
2. Якщо є будь-які несправності, вимкніть інструмент та від'єднайте його від джерела живлення. Перед новим використанням інструмент повинен перевірити кваліфікований спеціаліст і відремонтувати його у разі потреби. Діаметр пильного диска завжди має відповідати маркуванню на пилі. Використовуйте тільки ті пильні диски, швидкість яких така сама або вище швидкості, яка позначена на інструменті.

### **ЗАЛИШКОВІ РИЗИКИ**

**Навіть якщо ви використовуєте цей електроінструмент відповідно до інструкції, можуть виникнути деякі залишкові ризики. Нижче наведені небезпечні моменти, які можуть виникати внаслідок конструкції та дизайну інструмента:**

1. Ураження легенів, якщо не використовується відповідний респіратор.
2. Пошкодження слуху, якщо не використовуються відповідні засоби захисту органів слуху.
3. Пошкодження здоров'я, яке викликане вібрацією рук, якщо інструмент використовується протягом тривалого часу або керується та обслуговується неналежним чином.

### **ПОПЕРЕДЖЕННЯ!**

Під час експлуатації цей інструмент створює електромагнітне поле! Це поле може за деяких обставин взаємодіяти з активними або пасивними медичними імплантатами! Перед експлуатацією інструмента для зниження ризику серйозних або смертельних травм ми радимо особам з медичними імплантатами отримати консультацію у свого лікаря та виробника медичного імплантату!

**НАДЯГАЙТЕ ЗАХИСНІ ОКУЛЯРИ**

**НАДЯГАЙТЕ НАВУШНИКИ**

**НАДЯГАЙТЕ ПРОТИПИЛОВИЙ РЕСПІРАТОР**

**ПОПЕРЕДЖЕННЯ!** Для власної безпеки перед експлуатацією торцювальної пили прочитайте посібник з експлуатації. Надягайте захисні окуляри. Тримайте руки подалі від зони ходу диска пили. Не використовуйте пилу без захисних щитків, встановлених на місці. Не намагайтеся різати від руки. Ніколи не дотягуйте до зони диска пили. Перед переміщенням заготовки або регулюванням пили, вимкніть її та дочекайтесь повної зупинки диска. При заміні диска встановіть і закріпіть правильно всі захисні щитки в їх оригінальному положенні перед запуском пили. Перед заміною диска або обслуговуванні відключіть живлення (або вимкніть інструмент в залежності від ситуації). Не залишайте інструмент під дощем, не працюйте в сирих та вологих місцях. Щоб знизити ризик отримання травм, повертайте каретку повністю в її заднє положення після кожного поперечного розпилу.

Цей інструмент має використовуватись тільки за призначенням. Будь-яке використання, не зазначене в цьому посібнику, розглядається як неправильне. Користувач, а не виробник, несе відповідальність за будь-які пошкодження або травми, що виникли внаслідок такого використання.

Виробник не несе відповідальності за будь-які зміни конструкції інструмента та будь-які пошкодження, що виникли внаслідок таких змін.

Навіть за умови дотримання всіх вимог під час роботи з електроінструментом неможливо усунути всі фактори ризику. Нижче наведені небезпечні моменти, які можуть виникати внаслідок конструкції та дизайну інструмента:

- Ураження легенів в разі використання неналежного респіратора.
- Пошкодження органів слуху в разі використання неналежних засобів для захисту органів слуху.

## 5. ХАРАКТЕРИСТИКИ ПИЛИ

1. Отвір для видалення пилу
2. Фіксатор кута скосу
3. Фіксатор перемикача
4. Верхній фіксований захисний щиток
5. Кришка диска з кріпленням на болтах
6. Плече відведення щитка
7. Нижній захисний щиток
8. Шкала кута скосу
9. Вставка столу
10. Стіл торцювальної пилки
11. Напрямна планка
12. Пильна рама
13. Ручка фіксатора
14. Вертикальний затискач
15. Ручка
16. Тригерний перемикач
17. Гвинт регулювання скосу 45°
18. Опорна балка
19. Фіксатор кута скосу
20. Шкала кута скосу
21. Гвинт регулювання скосу 0°
22. Кнопка блокування шпинделя
23. Пилозбірник
24. Шестигранний ключ

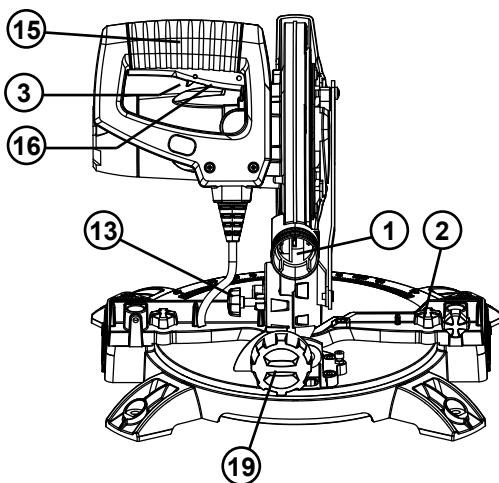
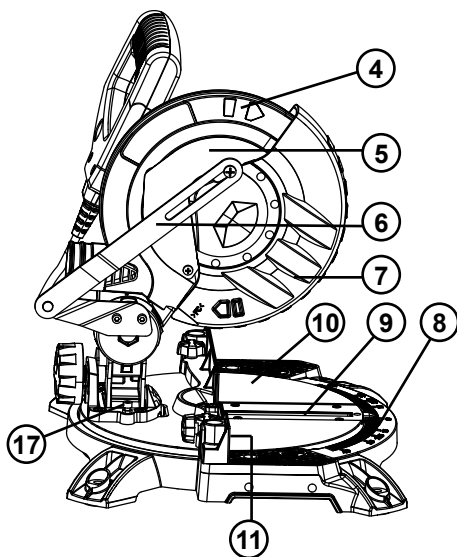

PL

RU

KZ

**UA**

RO

EN

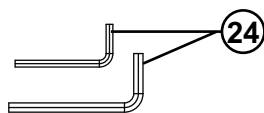
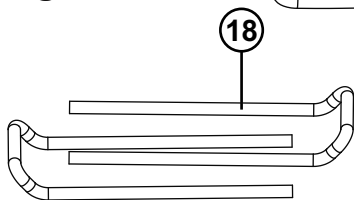
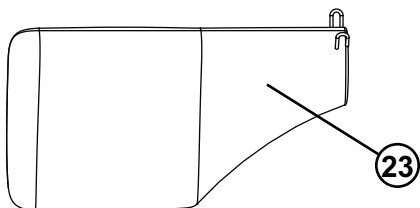
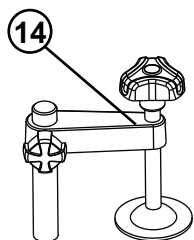
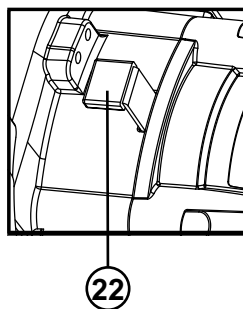
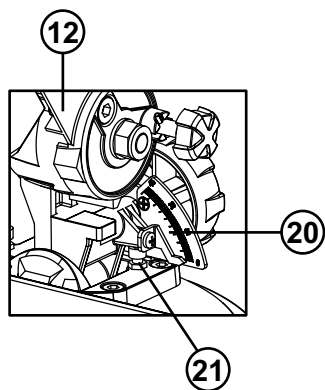

## 6. ВИКОРИСТАННЯ ЗА ПРИЗНАЧЕННЯМ

Ця торцювальна пила призначена для різання деревини та подібних матеріалів, вона підходить для прямих і криволінійних пропилів, які мають кут скосу до 45°. Пила не призначена для різання дров. Не використовуйте машини, інструменти та приладдя для виконання будь-яких інших видів робіт (читайте інструкції виробника), окрім робіт, для яких вони призначені. Категорично виключається будь-яке інше використання.

## 7. ВИКОРИСТАННЯ НЕ ЗА ПРИЗНАЧЕННЯМ

Якщо інструмент використовується не за призначенням існує ризик виникнення пожежі, ураження електричним струмом і отримання травм.

- Положення, що містяться в цій гарантії, не мають бути обмежені, змінені, зменшені, відхилені або не враховувати будь-які законні гарантії, що встановлені відповідною областю або федеральним законом.

### **Середовище для роботи:**

Робоча зона повинна бути добре освітленою та чистою, не працюйте з цим інструментом у вибухонебезпечному середовищі, наприклад, при наявності легкозаймистих рідин, газів або пилу та не залишайте його під дощем або в умовах підвищеної вологості.



## 8. ІНСТРУКЦІЇ З ЕКСПЛУАТАЦІЇ

**Важливо!** переконайтеся, що живлення збігається з напругою, що вказана на фірмовій таблиці. Вийміть вилку з розетки перед виконанням будь-яких регулювань або технічного обслуговування.

### СКЛАДАННЯ

**Попередження:** Щоб уникнути випадкового запуску пили, який може призвести до серйозних травм, ЗАВЖДИ встановлюйте всі частини своєї пили ПЕРЕД її підключенням до джерела живлення. Пила НІКОЛИ не повинна бути підключена до джерела живлення, коли ви встановлюєте приладдя, регулюєте пилу, встановлюєте або знімаєте диск або коли пила не використовується.

### 1. ОТВІР ДЛЯ ВИДАЛЕННЯ ПИЛУ

Для зменшення накопичення пилу та забезпечення високої продуктивності до отвору для видалення пилу (1) можна прикріпити пилозбірник. Пилозбірник постачається для використання на вашій торцювальній пилі. Для встановлення просто прикріпіть пилозбірник над отвором для видалення пилу на верхньому захисному щитку диска. Щоб спорожнити пилозбірник, зніміть його з отвору для видалення пилу і відкрийте пилозбірник за допомогою "змійки".

**ПРИМІТКА:** Для забезпечення оптимального збору пилу спорожнюйте пилозбірник, коли він заповнюється на 2/3 своєї місткості.

### 2. ТРАНСПОРТУВАННЯ

Піднімайте торцювальну пилу тільки, коли пильна рама заблокована у нижньому положенні, пилу вимкнено, а вилку вийнято з розетки.

Піднімайте пилу тільки за ручку або за зовнішній литий корпус. Не піднімайте пилу за щитки.

### 3. КРІПЛЕННЯ ДО СТОЛУ

Для того, щоб торцювальна пила завжди була стабільною та небезпечною. Опора пили має отвори у кожному куті для полегшення кріплення.

1. Встановіть пилу на рівну, горизонтальну поверхню або верстат за допомогою болтів (не постачаються) та закріпіть її до столу за допомогою 4 болтів.

2. За бажанням ви можете встановити пилу на шматок щільної фанери товщиною 13 мм або більше, яка потім може бути затиснута на робочій поверхні або переміщена в інше місце та закріплена там.

**УВАГА!** Переконайтеся в тому, що монтажна поверхня не деформована, оскільки нерівна поверхня може призвести до затискування та неточного різання.

### РУЧКА ФІКСАТОРА

Ручка фіксатора (13) призначена для утримання головки пили в нижньому положенні під час транспортування або зберігання торцювальної пили. Ніколи не використовуйте пилу, якщо ручка фіксатора блокує головку пили у нижньому положенні.

## **ФІКСАТОРИ СКОСУ ПІД КУТОМ**

Фіксатори скосу під кутом (2) використовуються для фіксування столу під потрібним кутом скосу.

Кути скосу пили регулюється від 0° до 45° вліво та вправо. Для регулювання кута скосу відкрутіть фіксатори столу та поверніть стіл пили у потрібне положення.

Стіл торцювальної пили фіксується з клацанням під кутом 0°, 15°, 22.5°, 30° і 45° для швидкого регулювання кутів скосу.

## **ФІКСАТОР КУТА СКОСУ**

Фіксатор кута скосу (19) використовується для встановлення пильного диска під потрібним кутом скосу. Кут скосу можна встановити від 0° до 45° вліво. Для регулювання кута скосу ослабте фіксатор і відрегулюйте кут скосу за допомогою пильної рами.

## **КНОПКА БЛОКУВАННЯ ШПИНДЕЛЯ**

Кнопка блокування шпинделя (22) запобігає обертанню диска пилки. Натисніть і утримуйте кнопку блокування шпинделя під час встановлення, заміни або знімання диска пилки.

## **ПОВОРОТНИЙ НИЖНІЙ ЗАХИСНИЙ ЩИТОК**

Поворотний нижній захисний щиток (5) забезпечує захист з обох боків диска. Він відтягується над верхнім захисним щитком (4), як тільки пила опускається на заготівку.

## **УВІМКНЕННЯ ТА ВИМКНЕННЯ**

1. Щоб увімкнути пилу зсуньте фіксатор перемикача (17) вліво та натисніть і утримуйте тригерний перемикач (16).
2. Щоб вимкнути пилу відпустіть тригерний перемикач "on/off" (16).

## **ВИДАЛЕННЯ ПИЛУ**

1. Встановіть пилозбірник (23) на отвір для видалення пилу (1).
2. До отвору для видалення пилу (1) можна підключити вакуумний пристрій для видалення пилу. Якщо потрібно, використовуйте підходящий вакуумний перехідник. Отвір для видалення пилу (1) має внутрішній діаметр 35 мм.

## **ВСТАНОВЛЕННЯ СТОЛУ ПЕРПЕНДИКУЛЯРНО ПИЛЬНОМУ ДИСКУ**

1. Переконайтеся, що вилка вийнята з розетки.
2. Штовхніть пильну раму (12) вниз в крайнє нижнє положення та задійте ручку фіксатора (13) для утримання пильної рами в транспортному положенні.
3. Ослабте фіксатори скосу під кутом (2).
4. Поверніть стіл (12), щоб покажчик вказував на 0°.
5. Затягніть фіксатори скосу під кутом (2).
6. Ослабте фіксатор кута скосу (19) і встановіть пильну раму (12) під кутом 0° (пильний диск під кутом 90° до столу торцювальної пили). Затягніть фіксатор кута скосу (19).

PL

RU

KZ

UA

RO

EN

7. Встановіть косинець впритул до столу (12) та плоскої частини диска.
8. Поверніть диск рукою та перевірте вирівнювання диска до столу в декількох точках.
9. Край косинця та пильного диска мають бути паралельні.
10. Якщо пильний диск перебуває під кутом до косинця, відрегулюйте наступним чином.
11. Використовуйте 8-міліметровий гайковий ключ або розвідний ключ, щоб послабити контргайку регулювального гвинта кута скосу  $0^\circ$  (21). Також ослабте фіксатор кута скосу (19).
12. Відрегулюйте регулювальний гвинт кута скосу  $0^\circ$  (21) 4-х міліметровим шестигранним ключем, щоб вирівняти диск пилки з косинцем.
13. Ослабте гвинт з хрестоподібним шліцом, що утримує покажчик кута скосу (20) і відрегулюйте положення покажчика так, щоб він точно вказував на нуль на шкалі. Знову закрутіть гвинт.
14. Знову затягніть фіксатор кута скосу (19) і контргайку регулювального гвинта кута скосу  $0^\circ$  (21).

### **ВСТАНОВЛЕННЯ НАПРЯМНОЇ ПЛАНКИ ПЕРПЕНДИКУЛЯРНО СТОЛУ**

1. Переконайтеся, що вилка вийнята з розетки.
2. Штовхніть пильну раму (12) вниз в крайнє нижнє положення та задійте ручку фіксатора (13) для утримання пильної рами в транспортному положенні.
3. Ослабте фіксатори скосу під кутом (2).
4. Поверніть стіл (12), щоб покажчик вказував на  $0^\circ$ .
5. Затягніть фіксатори скосу під кутом (2).
6. За допомогою 4-міліметрового шестигранного ключа ослабте два гвинти, які фіксують напрямну планку (11) до бази.
7. Встановіть косинець впритул до напрямної планки (11) та нарівні з диском.
8. Відрегулюйте напрямну планку (11), поки вона не встане перпендикулярно до диска.
9. Затягніть гвинти фіксації напрямної планки (11).
10. Ослабте гвинт з хрестоподібним шліцом, що утримує покажчик шкали скосу під кутом (8) і відрегулюйте положення покажчика так, щоб він точно вказував на нуль на шкалі скосу під кутом.
11. Знову затягніть гвинт фіксації покажчика шкали скосу під кутом.

### **МОНТАЖНІ ОТВОРИ**

Для того, щоб торцювальна пила завжди була стабільною та небезпечною. Перед використанням пилу можна закріпити на міцній, рівній поверхні за допомогою 4 монтажних болтів (не входять в комплект).

База пили має чотири отвори для кріплення до верстата або іншої опорної поверхні.

Для встановлення пили дійте наступним чином:

- 1) Знайдіть і відзначте місце, де буде встановлена пила.
- 2) Просвердліть 4 отвори в поверхні.
- 3) Поставте пилу на поверхню та сумістіть отвори в базі пили з просвердленими отворами. Встановіть болти, шайби та шестигранні гайки.

## **ЗАТИСКАЧ ЗАГОТІВКИ**

Під час різання заготовки її завжди слід затиснути за допомогою G-подібного затискача (входить в комплект).

## **ЗАМІНА ПИЛЬНОГО ДИСКА**

1. Переконайтеся, що вилка вийнята з розетки.
2. Сумістіть стрілку на диску зі стрілкою на нижньому захисному щитку. Перевірте, щоб зубці диска були спрямовані вниз.
3. Натисніть ручку (15) та потягніть ручку фіксатора (13) для розчеплення пильної рами (12).
4. Підніміть пильну раму (12) в крайнє верхнє положення.
5. За допомогою хрестоподібної викрутки викрутіть і вийміть гвинт з хрестоподібним шліцом, який кріпить плече відведення щитка (6) до поворотного захисного щитка (5). За допомогою хрестоподібної викрутки ослабте гвинт з хрестоподібним шліцом, який кріпить кришку диска (5).
6. Потягніть поворотний захисний щиток (5) вниз, а потім підніміть його вгору разом з кришкою диска (5). Коли поворотний захисний щиток (5) встане в положення над верхнім фіксованим захисним щитком (4), ви отримаєте доступ до болта диска.
7. Утримуйте поворотний захисний щиток (5) і натисніть на кнопку блокування шпинделя (22). Проверніть пильний диск до фіксації шпинделя.
8. За допомогою 6-міліметрового шестигранного ключа з комплекту ослабте та зніміть болт диска. (Відкручуйте у напрямку за годинниковою стрілкою, тому що болт диска має ліву нарізь).
9. Зніміть плоску шайбу, зовнішню шайбу диска та диск.
10. Витріть краплі мастила з внутрішньої шайби диска та зовнішньої шайби диска, там де вони контактують з диском.
11. Встановіть новий диск на шпиндель так, щоб внутрішня шайба диска знаходилась за диском.
12. Встановіть на місце зовнішню шайбу диска.
13. Натисніть кнопку блокування шпинделя (22) та встановіть на місце плоску шайбу та болт диска.
14. За допомогою 6-міліметрового шестигранного ключа затягніть надійно болт диска (затягуйте в напрямку проти годинникової стрілки).
15. Опустіть щиток диска, утримуйте поворотний нижній захисний щиток (5) і кришку диска (5) в цьому положенні, встановіть на місце та затягніть гвинт для фіксації кришки диска в потрібному положенні.
16. Встановіть на місце плече відведення щитка (6) та закріпіть на поворотному захисному щитку (5).
17. Переконайтеся, що захисний щиток працює правильно та закриває диск, коли пильна рама опущена.
18. Підключіть пилу до джерела живлення та запустіть її, щоб переконатися, що вона працює правильно.
19. Рухомий захисний щиток має тільки один режим роботи, його неможливо

PL

RU регулювати. Перед використанням обов'язково перевіряйте правильну функцію захисного щитка диска.

KZ

### **ПОПЕРЕЧНЕ РІЗАННЯ**

Якщо це можливо, завжди використовуйте затискний пристрій, наприклад, G-подібний затискач для фіксації заготівки.

Під час різання заготівки тримайте свої руки подалі від зони різання.

Ніколи не прибирайте обрізки з правої сторони пили лівою рукою.

RO

Поперечне різання проводиться шляхом поперечного розпилювання заготівки.

Наскрізне різання під кутом 90° проводиться під кутом стола торцювальної пили, встановленим на 0°. Поперечний скіс можна зробити, коли стіл встановлено під кутом, відмінним від нуля.

EN

1. Потягніть ручку фіксатора (13) та підніміть пильну раму (12) на повну висоту.
2. Ослабте фіксатори скосу під кутом (2).
3. Поверніть стіл торцювальної пили (10) поки покажчик не відповідатиме бажаному куту.
4. Затягніть фіксатори скосу під кутом (2).
5. Покладіть заготівку на стіл. Один край закріпіть до напрямної планки (11). Якщо дошка деформована, встановіть її опуклою стороною до напрямної планки (11). Якщо увігнута сторона розташована впритул до напрямної планки, дошка може зламатися та затиснути диск.
6. Під час різання довгих заготівок підтримуйте протилежний кінець заготівки за допомогою бічних опор, валика на підставці або робочої поверхні, що перебуває на одному рівні зі столом пили.
7. Перед увімкненням пили виконайте пробне різання, щоб перевірити відсутність проблем, наприклад, затискання.
8. Міцно тримайте ручку (15) та натисніть на тригерний перемикач (16). Дайте диску досягти максимальної швидкості та повільно опустіть диск на і через заготівку.
9. Відпустіть тригерний перемикач (16) і зачекайте повної зупинки диска перед тим, як підняти диск із заготівки. Перш ніж прибрати заготівку дочекайтесь повної зупинки пильного диска.

### **ВІД'ЄДНУВАНА НАПРЯМНА ПЛАНКА**

1. Якщо робиться косий зріз, від'єднана напрямна планка може іноді розрізатися.
2. Для безпечного різання завжди використовуйте від'єднану напрямну планку та не модифікуйте її.

### **РІЗАННЯ СКОСІВ**

Якщо це можливо, завжди використовуйте затискний пристрій, наприклад, G-подібний затискач для фіксації заготівки.

Під час різання заготівки тримайте свої руки подалі від зони різання.

Ніколи не прибирайте обрізки з правої сторони пили лівою рукою.

Різнання скосів виконується поперечним розрізанням заготівки диском, розташованим

під кутом до обмежувача та столу пили. Стіл торцювальної пили встановлюється під кутом  $0^\circ$ , а диск встановлюється під кутом від  $0^\circ$  до  $45^\circ$ .

1. Потягніть ручку фіксатора (13) та підніміть пильну раму на повну висоту.
2. Ослабте фіксатори скосу під кутом (2).
3. Поверніть стіл торцювальної пили (10) поки покажчик не відповідатиме куту  $0^\circ$  на шкалі скосу під кутом (8).
4. Затягніть фіксатори скосу під кутом (2).
5. Ослабте фіксатор кута скосу (19) та посуňte пильну раму (12) вліво до потрібного кута скосу (від  $0^\circ$  до  $45^\circ$ ). Затягніть фіксатор кута скосу (19).
6. Покладіть заготовку на стіл. Один край закріпіть до напрямної планки (11). Якщо дошка деформована, покладіть її опуклою стороною до обмежувача. Якщо увігнута сторона розташована впритул до напрямної планки, дошка може зламатися та затиснути диск.
7. Під час різання довгих заготовок підтримуйте протилежний кінець заготовки за допомогою бічних опор, валика на підставці або робочої поверхні, що перебуває на одному рівні зі столом пили.
8. Перед увімкненням пили виконайте пробне різання, щоб перевірити відсутність проблем, наприклад, затискання.
9. Міцно тримайте ручку (15) та натисніть на тригерний перемикач (16). Дайте диску досягти максимальної швидкості та повільно опустіть диск на і через заготовку.
10. Відпустіть тригерний перемикач (16) і зачекайте повної зупинки диска перед тим, як підняти диск із заготовки. Перш ніж прибрати заготовку дочекайтесь повної зупинки пильного диска.

### КОМБІНОВАНЕ РІЗАННЯ СКОСІВ

Якщо це можливо, завжди використовуйте затискний пристрій, наприклад, G-подібний затискач для фіксації заготовки.

Під час різання заготовки тримайте свої руки подалі від зони різання.

Ніколи не прибирайте обрізки з правої сторони пили лівою рукою.

Комбіноване різання скосів передбачає одночасне різання скосів під відповідним кутом скосу. Це використовується для створення рамок для фотографій, різання молдингів, виготовлення коробок з похилими сторонами і різання крокви. Перед різанням гарного матеріалу завжди зробіть тест на шматочку деревини.

1. Потягніть ручку фіксатора (13) та підніміть пильну раму на повну висоту.
2. Ослабте фіксатори скосу під кутом (2).
3. Поверніть стіл торцювальної пили (10) поки покажчик не відповідатиме бажаному куту на шкалі скосу під кутом (8).
4. Затягніть фіксатори скосу під кутом (2).
5. Ослабте фіксатор кута скосу (19) та посуňte пильну раму (12) вліво до потрібного кута скосу (від  $0^\circ$  до  $45^\circ$ ). Затягніть фіксатор кута скосу (19).
6. Покладіть заготовку на стіл. Один край закріпіть до напрямної планки (11). Якщо дошка деформована, покладіть її опуклою стороною до обмежувача. Якщо увігнута сторона розташована впритул до напрямної планки, дошка може зламатися та

PL

RU

KZ

**UA**

RO

EN

затиснути диск.

7. Під час різання довгих заготовок підтримуйте протилежний кінець заготовки за допомогою бічних опор, валика на підставці або робочої поверхні, що перебуває на одному рівні зі столом пили.

8. Перед увімкненням пили виконайте пробне різання, щоб перевірити відсутність проблем, наприклад, затискання.

9. Міцно тримайте ручку (15) та натисніть на тригерний перемикач (16). Дайте диску досягти максимальної швидкості та повільно опустіть диск на і через заготовку.

10. Відпустіть тригерний перемикач (16) і зачекайте повної зупинки диска перед тим, як підняти диск із заготовки. Перш ніж прибрати заготовку дочекайтесь повної зупинки пильного диска.

## 9. ДОГЛЯД І ТЕХНІЧНЕ ОБСЛУГОВУВАННЯ

**ПОПЕРЕДЖЕННЯ:** Перед проведенням будь-яких операцій з обслуговування, регулювання або догляду витягайте вилку з розетки.

1. Коли зроблені всі регулювання, настройки або обслуговування, переконайтесь, що всі ключі або інструменти прибрані, а всі гвинти, болти та інші деталі надійно затягнуті.
2. Завжди тримайте відкритими та чистими вентиляційні отвори. Іноді, через вентиляційні отвори ви можете помітити іскри. Це нормально та не представляє загрози для вашого електроінструмента.
3. Регулярно перевіряйте, чи не потрапили в отвори біля мотора та навколо тригерного перемикача пил або сторонні предмети. Видаляйте накопичений пил м'якою щіткою.
4. Одягайте захисні окуляри, щоб захистити очі під час чищення.
5. Якщо корпус пили потребує чищення, протріть його м'якою вологою тканиною. Можна використовувати м'який мийний засіб, але не спирт, бензин або інші засоби для чищення.
6. Ніколи не використовуйте каустичні засоби для чищення пластмасових частин.

**УВАГА:** Ніколи не допускайте контакту пили з водою.

7. Зберігайте інструмент, посібник і приладдя в безпечному місці. Завдяки цьому потрібна інформація та всі складові частини завжди будуть під рукою.
8. Якщо необхідно замінити шнур живлення, слід звернутись до виробника або його представника для того, щоб уникнути небезпеки.

### ЗАГАЛЬНИЙ ОГЛЯД

1. Регулярно перевіряйте щільність гвинтів кріплення. З часом вони можуть ослабнути через вібрацію. Особливо перевіряйте зовнішній фланець. Якщо є вібрації, гвинти можуть ослабнути з часом.
2. Регулярно перевіряйте шнур живлення інструмента та всі подовжувачі, які використовуються, на наявність пошкоджень. Якщо шнур живлення потребує заміни, це завдання має виконувати виробник, його агент або авторизований сервісний центр, щоб уникнути небезпеки. Замініть пошкоджені подовжувачі.
3. Якщо вугільні щітки необхідно замінити, це має робити кваліфікований фахівець з ремонту (завжди замінюйте одночасно обидві щітки).

### ЗМАЩУВАННЯ

Після тривалого використання інструмента мастило в редукторі потребує заміни. Щоб замінити мастило, зверніться в авторизований сервісний центр.



PL

RU

KZ

UA

RO

EN

## ОБСЛУГОВУВАННЯ

- Ремонт може проводити лише виробник або вповноважений представник. Технічне обслуговування або ремонт, виконані некваліфікованим персоналом, створюють ризик травмування.
- Для технічного обслуговування використовуйте лише ідентичні запчастини. Дотримуйтесь вказівок розділу «Технічне обслуговування» в цьому посібнику. Використання не оригінальних запчастин і не дотримання вказівок розділу "Технічне обслуговування" можуть призвести до ураження електричним струмом або травми.

## 10. ЗАХИСТ ДОВКІЛЛЯ



**УВАГА!** Цей продукт був відзначений символом, який стосується утилізації електричних та електронних відходів. Це означає, що цей продукт забороняється викидати разом з побутовими відходами, він має бути доставлений до системи збору, яка відповідає вимогам директиви Європейського союзу WEEE. За додатковою інформацією щодо утилізації зверніться до місцевих органів влади або в магазин.

Потім виріб буде перероблений або розібраний, щоб зменшити вплив на довкілля. Електричне та електронне обладнання може бути небезпечним для навколишнього середовища та здоров'я людини, оскільки воно містить небезпечні речовини.

## 11. ГАРАНТІЯ

Дякуємо за придбання електроінструмента фірми ADEO. Наші продукти зроблені відповідно до вимогливих, високоякісних стандартів і гарантують відсутність виробничих дефектів протягом 24 місяців від дати покупки у разі побутового використання.

Ця гарантія не впливає на ваші законні права. У разі виникнення будь-якої несправності вашого інструмента (дефект, відсутність деталей тощо) звертайтеся в сервісну службу ADEO.

Адреса сервісної служби: 135 RUE SADI CARNOT CS00001, 59790 RONCHIN, ФРАНЦІЯ  
Гарантія не поширюється на звичайне зношення, у тому числі зношення приладдя. На продукт надається дворічна гарантія, якщо він використовується для звичайних цілей. Будь-яка гарантія не дійсна, якщо продукт був перевантажений або за умови занедбання, у разі неправильного використання або спроби ремонту не уповноваженою особою. Гарантія не поширюється на важкі умови експлуатації, щоденну професійну експлуатацію або оренду. Завдяки безперервному вдосконаленню продукту ми залишаємо за собою право змінювати характеристики продукту без попереднього повідомлення.

## 12. ДЕКЛАРАЦІЯ ПРО ВІДПОВІДНІСТЬ СТАНДАРТАМ ЄС

**ADEO Services**  
**135 rue Sadi Carnot**  
**CS 00001**  
**59790 Ronchin– Франція**

заявляє, що описаний нижче продукт:

**торцювальна пила**  
Модель: J1G-ZPA-210D

Задовольняє вимоги наступних Директив Ради ЄС:  
Директива про електромагнітну сумісність 2014/30/EU  
Директива ЄС про механічне обладнання: 2006/42/ЄС  
Директива ROHS (ЄС) 2015/863, яка змінює до Директиви 2011/65/EU

і відповідає наступним нормам:

EN 62841-1:2015  
EN 62841-3-9:2015+A11  
EN 55014-1:2006+A1+A2  
EN 55014-1:2017  
EN 55014-2:2015  
EN 61000-3-2:2014  
EN 61000-3-3:2013  
IEC 62321-3-1:2013  
IEC 62321-4:2013+AMD1:2017  
IEC 62321-5:2013  
IEC 62321-6:2015  
IEC 62321-7-1:2015  
IEC 62321-7-2:2017  
IEC 62321-8:2017  
EN ISO 17075-1:2017

Серійний номер: дивіться на задній сторінці обкладинки  
Дві останні цифри року присвоєння маркування CE: 19



**Річі ПЕРМАЛЬ**

Керівник із якості постачальників  
Уповноважений представник Жюльєна Ледена, керівника з якості ADEO  
ADEO Services, 135 Rue Sadi Carnot – CS 00001 59790 RONCHIN – France (Франція)

Підписано в Шанхаї 28.04.2019

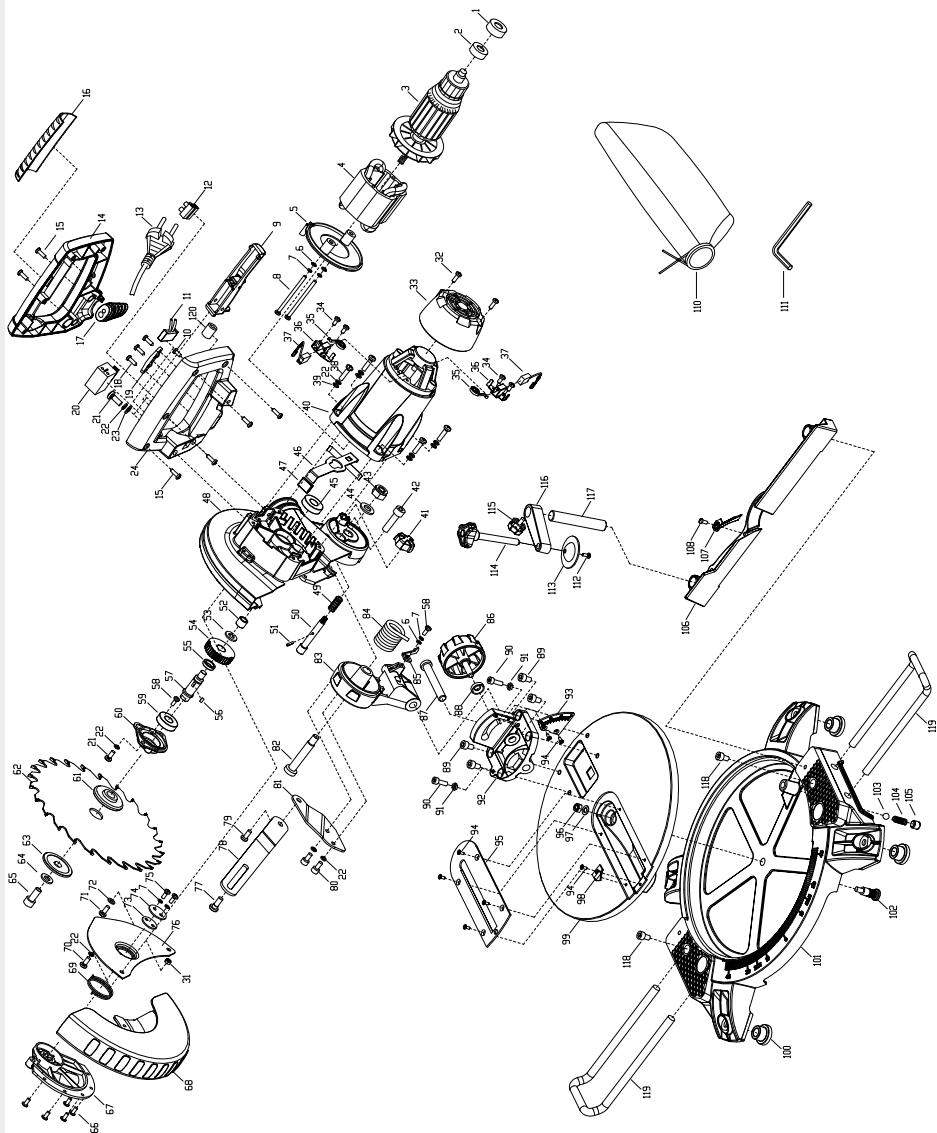

№	Назва	Кількість	Матеріал і специфікація
1	Гумовий пильовик	1	Гума
2	Підшипник	1	80027
3	Ротор	1	φ 41,2×50
4	Статор	1	φ 71×50
5	Дифузор вентилятора	1	РА6
6	Шайба	3	φ 4
7	Пружинна шайба	5	φ 4
8	Гвинт	2	M4×60
9	Тригерний перемикач	1	
10	Гвинт	1	ST4,2×9,5
11	Конденсатор	1	0,22 мкФ
12	Контакт	1	РА6
13	Штепсельна вилка	1	
14	Верхня ручка	1	РА6
15	Гвинт	6	ST4,2×16
16	Лита ручка (багатошарове лиття)	1	Термопластичний каучук
17	Захист шнура живлення	1	ПВХ
18	Гвинт	3	ST4,2×13
19	Затискач для шнура живлення	1	Полікарбонат
20	Перемикач	1	
21	Гвинт	4	M5×16
22	Пружинна шайба	11	φ 5
23	Шайба	2	φ 5
24	Нижня ручка	1	РА6
32	Гвинт	2	ST4,2×13
33	Кожух мотора	1	РА6
34	Гвинт	4	ST4×10
35	Пружина утримання щітки	2	65 MN
36	Тримач щітки	2	Ø8F
37	Щітка	2	
38	Гвинт	4	M5×20
39	Шайба	4	φ 5
40	Корпус мотора	1	РА6
41	Кришка фіксатора	1	АБС-сополімер
42	Гвинт з внутрішнім шестигранником	1	M8×30
43	Контргайка	1	M10
44	Шайба	1	φ 10
45	Підшипник	1	80100
46	Фіксатор шпінделя	1	

PL

RU

KZ

UA

RO

EN

№	Назва	Кількість	Матеріал і специфікація
47	Кришка фіксатора шпинделя	1	ПВХ
48	Стационарний захисний щиток	1	Алюміній
49	Пружина фіксатора	1	65 МН
50	Стопорний штифт	1	45
51	Вальцьована шпилька	1	ф 2,5×16
52	Муфта	1	ф 8×ф 12×10
53	С-подібний затискач	1	65 МН
54	Редуктор	1	45
55	Шайба редуктора	1	45
56	Ключ	1	45
57	Шпиндель	1	45
58	Гвинт	3	M4×10
59	Підшипник	1	80101
60	Кришка коробки редуктора	1	Алюміній
61	Внутрішній фланець пильного диска	1	ф 44×6
62	Пильний диск	1	
63	Зовнішній фланець пильного диска	1	ф 44×6
64	Шайба	2	ф 8
65	Гвинт з внутрішнім шестигранником	1	M8×16   ліва нарізь
66	Нют	5	ф 4×11
67	Литий центральний елемент	1	Алюміній
68	Рухомий захисний щиток	1	Полікарбонат
69	Торсійна пружина	1	T9A
70	Гвинт	1	M5×10
71	Гвинт	1	M5×10
72	Велика шайба	1	ф 5
73	Захисна пластина (маленька)	1	Q235
74	Захисна пластина (велика)	1	Q235
75	Гвинт	2	M4×10
76	Рухома захисна пластина	1	08F
77	Гвинт з буртиком	1	M6×14
78	З'єднання	1	Q235
79	Нют	1	ф 6×9
80	Гвинт з внутрішнім шестигранником	2	M5×16
81	Опора з'єднання	1	Q235
82	Поворотна вісь	1	M10×60
83	Поворотна планка	1	Алюміній
84	Велика торсійна пружина	1	65 МН

№	Назва	Кількість	Матеріал і специфікація
85	Показчик скосу	1	АБС-сополімер
86	Ручка регулювання скосу	1	АБС-сополімер
87	Вісь скосу	1	45
88	Шайба	1	φ 8
89	Гвинт з внутрішнім шестигранником	4	M6×10
90	Гвинт з внутрішнім шестигранником	2	M5×16
91	Гайка	2	M5
92	Фіксатор кута скосу	1	Алюміній
93	Шкала кута скосу	1	Q235
94	Гвинт з потайною головкою	7	M3×8
95	Вставка для різання	1	АБС-сополімер
96	Контргайка	1	M6
97	Шайба	1	φ 6
98	Показчик	1	АБС-сополімер
99	Поворотна платформа	1	Алюміній
100	Гумові ніжки	4	Гума
101	База	1	Алюміній
102	Болт з насічкою	1	45
103	Ролик фіксатора	1	φ 8
104	Пружина фіксатора	1	65 MN
105	Гвинт з шестигранною головкою	1	M10×10
106	Нейлоновий стопор	2	РА6
107	Велика шайба	2	φ 6
108	Гвинт з внутрішнім шестигранником	2	M6×20
109	Напрямна	1	Алюміній
110	Пилосбірник	1	
111	Шестигранний накидний ключ	1	6×6
112	Гвинт	1	M4×10
113	Затискач	1	08F
114	Ручка затискання заготовки	1	M10×78
115	Ручка-баранчик	2	M6×12
116	Кронштейн	1	Алюміній
117	Штанга для кріплення	1	45
118	Гвинт з внутрішнім шестигранником	2	M6×11
119	Опорна планка	2	Q235
120	Індуктор	2	φ7×φ12×15

## SIMBOLURI



Pentru a reduce riscul de accidentări, utilizatorul trebuie să citească manualul de instrucțiuni.



În conformitate cu standardele esențiale de siguranță aplicabile ale directivelor europene.



Aparat clasa II - Izolație dublă - Nu aveți nevoie de un ștecher cu împământare.



Indică riscul de accidentare, deces sau defectare a sculei în caz de nerespectare a instrucțiunilor din acest manual.



Indică pericol de electrocutare.



Aparatele electrice sau electronice defecte și/sau de eliminat trebuie colectate în punctele de reciclare corespunzătoare.



Scoateți imediat ștecherul din priză în cazul în care cablul de alimentare se deteriorează și în timpul efectuării întreținerii.



Purtați ochelari de protecție.



Purtați mască de praf.



Atenție! Pericol de vătămare!  
Nu interveniți dacă pânza de ferăstrău este în funcțiune!

## CUPRINS

1. SPECIFICAȚII TEHNICE
2. INSTRUCȚIUNI GENERALE PRIVIND SIGURANȚA
3. REGLEMENTĂRI DE SIGURANȚĂ PRIVIND FERĂSTRĂUL PENTRU TĂIERI ÎNCLINATE
4. REGLEMENTĂRI DE SIGURANȚĂ SUPLIMENTARE PRIVIND ACEST FERĂSTRĂ PENTRU TĂIERI ÎNCLINATE
5. CARACTERISTICI FERĂSTRĂU
6. UTILIZAREA ÎN SCOPUL DESTINAT
7. UTILIZARE CONTRAINDICATĂ
8. INSTRUCȚIUNI DE UTILIZARE
9. ÎNTREȚINEREA ȘI OPERAȚIILE DE SERVICE
10. PROTECȚIA MEDIULUI
11. GARANȚIA
12. DECLARAȚIE DE CONFORMITATE CE

## 1. SPECIFICAȚII TEHNICE

Model ferăstrău pentru tăieri înclinat: **J1G-ZPA-210D**

Alimentare electrică . . . . . 230-240 V~, 50 Hz

Capacitate motor . . . . . 1400W

Turație la mers în gol . . . . . 5000/min

Dimensiunea pânzei de ferăstrău. . . . . Ø 210 x Ø 30mm x 24T x 2,6mm

Utilizați numai o pânză de ferăstrău ce corespunde marcajelor de pe ferăstrău.

Utilizați numai pânze de ferăstrău marcate ca având o viteză egală sau mai mare decât viteza marcată pe sculă.

Greutate netă . . . . . 7,4 kg

Nivel de presiune sonoră LPA . . . . . 100 dB(A)

Incertitudinea KPA . . . . . 3 dB(A)

Nivel de putere sonoră LWA . . . . . 113 dB(A)

Incertitudine KWA . . . . . 3 dB(A)

### CAPACITATE DE TĂIERE

- Unghiuri masă ferăstrău: Între 0° și 45° înspre stânga și dreapta
- Tăiere dreaptă la 0° x 0°: 120 x 55 mm
- Tăiere înclinată compusă în plan orizontal la 45° x 45° : 83 x 30 mm
- Tăiere înclinată în plan vertical la 0° x 45°: 120 x 30 mm
- Tăiere înclinată în plan orizontal la 45° x 0°: 83 x 55 mm

### Informații privind nivelul sonor

Valorile emisiilor sonore și incertitudinea au fost măsurate în conformitate cu norma EN62841-1.

### Purtați echipament de protecție auditivă!

Valorile sonore citate reprezintă nivelul emisiilor și adevărata putere a sculei poate varia față de valorile declarate și nu reprezintă neapărat nivele de muncă în siguranță.



## Reducerea a zgomotului

Pentru a reduce impactul zgomotului al emisiilor de, limitați timpul de funcționare, utilizați modele cu nivel redus de nivel scăzut de zgomot și purtați echipamente personale de protecție.

Respectați următoarele instrucțiuni pentru minimizarea riscurilor datorate expunerii la la zgomot.

1. Utilizați produsul numai în scopul desemnat prin designul său și instrucțiunile de operare.
2. Asigurați-vă că produsul este în stare bună și bine întreținut.
3. Utilizați accesoriile corecte pentru produs și asigurați-vă că acestea sunt în stare bună.
4. Mențineți cu fermitate mânerele/suprafețele de apucat.
5. Întrețineți acest produs în conformitate cu aceste instrucțiuni și lubrifiați-l în permanență (unde este cazul).
6. Planificați-vă programul de lucru astfel încât să nu vă expuneți o durată prea îndelungată vibrațiilor mari.



**MENȚINEȚI APĂRĂTORILE PE POZIȚIE și în stare bună de funcționare.**

**ÎNTOTDEAUNA inspectați scula pentru depistarea componentelor defecte.**

Înainte de a continua utilizarea sculei, apărătoarea sau altă piesă care este deteriorată trebuie verificată cu atenție pentru a determina dacă va funcționa corespunzător și își va îndeplini funcția desemnată. Verificați dacă există abateri de la coaxialitate sau îndoiri ale pieselor în mișcare, avarii ale pieselor și orice altă situație care poate afecta funcționarea sculei electrice.

Apărătoarea sau altă piesă care este deteriorată trebuie reparată corect sau înlocuită de către o persoană calificată.

Apărătoarea pânzei de pe ferăstrăul dumneavoastră a fost concepută să se ridice automat când brațul este coborât și să se coboare peste pânză când brațul este ridicat.

Apărătoarea poate fi ridicată cu mână când instalați sau îndepărtați pânzele de ferăstrău sau pentru a verifica ferăstrăul.

**NU RIDICAȚI NICIODATĂ APĂRĂTOAREA PÂNZEI MANUAL DECÂT DACĂ FERĂSTRĂUL ESTE OPRIT.**

## ACCESORII

Ferăstrăul unghiular compus este furnizat împreună cu următoarele accesorii standard:

- Lamă cu 24 dinți (echipat)
- Sac pentru praf
- Clemă de prindere a piesei de prelucrat
- Suport
- Cheie hexagonală de 6mm + 4mm

## 2. AVERTIZĂRI GENERALE PRIVIND SIGURANȚA SCULELOR ELECTRICE

 **AVERTISMENT! Citiți toate instrucțiunile, avertismentele de siguranță, ilustrațiile și specificațiile livrate împreună cu această sculă electrică.**

*Nerespectarea tuturor avertismentelor și instrucțiunilor poate duce la electrocutare, incendiu și/sau accidente grave.*

**Păstrați toate avertizările și instrucțiunile pentru consultare ulterioară.**

*ermenul "sculă electrică" din avertismente se referă la scula dumneavoastră electrică operată de la priză (cu fir) sau cea operată cu baterie (fără fir).*

### 1) Siguranța zonei de lucru

**a) Mențineți zona de lucru curată și bine iluminată.** *Zonele dezordonate și întunecoase predispun la accidente.*

**b) Nu puneți în funcțiune sculele electrice în atmosfere explozive, cum ar fi în prezența lichidelor inflamabile, a gazelor sau prafului.** *Sculele electrice creează scânteii, care pot aprinde pulberile sau gazele.*

**c) Țineți la distanță copiii și persoanele prezente atunci când utilizați o sculă electrică.** *Distragerea atenției poate provoca pierderea controlului.*

### 2) Siguranța electrică

**a) Ștecherle sculelor electrice trebuie să corespundă cu priza de rețea electrică. Nu modificați niciodată ștecherul, sub nicio formă. Nu utilizați un adaptor de priză cu scule electrice echipate cu împământare.** *Ștecherle nemodificate și prizele adecvate vor reduce riscul de electrocutare.*

**b) Evitați contactul corpului cu suprafețe împământate precum conducte, radiatoare, plite electrice și frigider.** *Există un risc crescut de șoc electric dacă se expune corpul la împământare.*

**c) Nu expuneți sculele electrice la ploaie sau condiții de umezeală.** *Pătrunderea apei într-o sculă electrică va crește riscul de electrocutare.*

**d) Nu folosiți în mod abuziv cablul de alimentare. Nu utilizați niciodată cablul de alimentare pentru transportul, tragerea sau scoaterea din priză a sculei electrice. Țineți cablul de alimentare departe de căldură, ulei, margini tăioase sau piese în mișcare.** *Cablurile electrice deteriorate sau încălțite cresc riscul de electrocutare.*

**e) Când utilizați o sculă electrică în aer liber, utilizați un prelungitor electric adecvat utilizării în aer liber.** *Utilizarea unui cablu adecvat pentru utilizare în aer liber reduce riscul de electrocutare.*

**f) Dacă utilizarea unei scule electrice într-o zonă umedă este inevitabilă, utilizați o sursă de alimentare protejată cu un dispozitiv pentru curent rezidual (DCR).**

Utilizarea unui DCR reduce riscul de electrocutare.

### 3) Siguranța personală

**a) Fiți vigilenți, urmăriți ceea ce faceți și apălați la bunul simț când utilizați o sculă electrică. Nu utilizați o sculă electrică când sunteți obosit, sau sub influența drogurilor, a alcoolului sau a medicației.** *Un moment de neatenție în timp ce utilizați sculele electrice se poate solda cu vătămări grave.*

**b) Utilizați echipament individual de protecție. Purtați întotdeauna ochelari de protecție.** *Echipamentele de protecție, cum ar fi masca de praf, bocancii de protecție antiderapanți, casca sau antifoanele utilizate în condiții corespunzătoare, vor reduce vătămările corporale.*

**c) Preveniți punerea în funcțiune accidentală. Asigurați-vă că întrerupătorul este pe poziția "off" (oprit) înainte de conectarea la sursa de energie electrică și/sau acumulator, înainte de ridicarea sau transportul sculei.** *Transportul sculelor electrice cu degetul pe întrerupător sau cu alimentarea cu energie electrică pornită, predisune la accidente.*

**d) Îndepărtați orice cheie reglabilă sau cheie fixă înainte de pornirea sculei electrice.** *O cheie fixă sau o cheie reglabilă lăsată într-o piesă rotativă a sculei electrice poate duce la accidente.*

**e) Nu vă întindeți prea tare. Păstrați-vă întotdeauna o poziție stabilă a picioarelor și echilibrul.** *Astfel veți avea un mai bun control asupra sculei electrice în situații neașteptate.*

**f) Îmbrăcați-vă corespunzător. Nu purtați haine largi sau bijuterii. Păstrați-vă părul și îmbrăcămintea departe de componentele în mișcare.** *Îmbrăcămintea largă, bijuteriile sau părul lung se pot prinde în piesele în mișcare.*

**g) Dacă sunt furnizate dispozitive pentru conectarea la aparate de colectare și extragere a prafului, asigurați-vă că acestea sunt conectate și utilizate corespunzător.** *Utilizarea dispozitivelor de colectare a prafului poate reduce pericolele legate de praf.*

**h) Nu permiteți ca familiaritatea dobândită în urma utilizării frecvente a sculelor să vă facă să neglijați sau să nesocotiți principiile de siguranță ale sculei.** *O operație neglijentă poate cauza răni grave într-o fracțiune de secundă.*

### 4) Utilizarea și întreținerea sculei electrice

**a) Nu forțați scula electrică. Utilizați scula electrică corespunzătoare pentru aplicația dumneavoastră.** *Scula electrică corectă va face o treabă mai bună și mai sigură utilizată conform specificațiilor pentru care a fost concepută.*

**b) Nu utilizați sula electrică dacă întrerupătorul nu o pornește și oprește.** *Orice sula electrică ce nu poate fi controlată de la întrerupător este periculoasă și trebuie reparată.*

**c) Deconectați ștecherul de la sursa de alimentare și/sau setul de acumulatori, dacă acesta este detașabil, de la sula electrică înainte de a efectua orice reglare, de a schimba accesoriile sau de a depozita sculele electrice.** *Astfel de măsuri preventive de siguranță reduc riscul de pornire accidentală a sculei electrice.*

**d) Păstrați sculele electrice neutilizate într-un loc inaccesibil copiilor și nu permiteți utilizarea sculei electrice de persoane nefamiliarizate cu aceasta sau cu aceste instrucțiuni.** *Sculele electrice sunt periculoase în mâna utilizatorilor neinstruiți.*

**e) Întrețineți sculele electrice și accesoriile. Verificați dacă există abateri de la coaxialitate sau îndoiri ale pieselor în mișcare, avarii ale pieselor și orice altă situație care poate afecta funcționarea sculelor electrice. În caz de deteriorare, reparați sula electrică înainte de utilizare.** *Multe accidente sunt cauzate de sculele electrice prost întreținute.*

**f) Mențineți sculele așchietoare curate și ascuțite.** *Sculele de tăiere întreținute corespunzător și cu muchii de tăiere ascuțite riscă mai puțin să se îndoie și sunt mai ușor de controlat.*

**g) Utilizați sula electrică, accesoriile și cuțitele demontabile în conformitate cu aceste instrucțiuni, ținând cont de condițiile de lucru și lucrarea de efectuat.** *Utilizarea sculei electrice pentru alte operații decât cele pentru care a fost concepută poate duce la situații periculoase.*

**h) Mențineți mânerul uscat, curat și fără ulei și vaselină.** *Mânerul și suprafețele de apucare alunecoase nu permit manevrarea în siguranță și controlul asupra sculei în situații neașteptate.*

## 5) Operațiile de service

**a) Duceți sula electrică la service pentru a fi reparată de o persoană calificată, utilizând numai piese de schimb identice.** *Astfel se asigură menținerea nivelului de siguranță al sculei electrice.*

### 3. REGLEMENTĂRI DE SIGURANȚĂ PRIVIND FERĂSTRĂUL PENTRU TĂIERI ÎNCLINATE

a) Ferăstraiele pentru tăieri înclinate sunt destinate tăierii lemnului sau produselor similare lemnului, aceasta nu pot fi utilizate cu discuri abrazive de tăiere pentru tăierea materialelor feroase precum bare, tije, grinzi, etc. *Praful abraziv cauzează blocarea apărătorii inferioare. Scânteile rezultate în urma tăierii abrazive vor arde apărătorea inferioară, placa pentru creștături și alte piese din plastic.*

b) Utilizați cleme de prindere pentru a susține piesa de prelucrat ori de câte ori este posibil. Dacă susțineți piesa de prelucrat cu mâna, trebuie să vă păstrați mâna la cel 100 mm de ambele laturi ale pânzei ferăstrăului. Nu utilizați acest ferăstrău pentru a tăia piese care sunt prea mici pentru a fi prinse în siguranță sau ținute cu mâna. *Dacă mâna dumneavoastră este amplasată prea aproape de lama ferăstrăului, există un risc sporit de contact cu pânza.*

c) Piesa de prelucrat trebuie să stea nemișcată și imobilizată sau să fie ținută contra atât ghidajului cât și a mesei. Nu alimentați piesa de prelucrat în pânza de ferăstrău sau să tăiați „cu mâna liberă” în niciun fel. *Piese de prelucrat neimobilizate sau care se mișcă riscă să fie ejectate la viteze mari, cauzând răni.*

d) Împingeți ferăstrăul prin piesa de prelucrat. Nu trageți ferăstrăul prin piesa de prelucrat. Pentru a efectua o tăiere, ridicați capul ferăstrăului și trageți-l peste piesa de prelucrat fără a tăia, porniți motorul, apăsați în jos capul ferăstrăului și împingeți ferăstrăul prin piesa de prelucrat. *Tăierea prin tragere va duce sigur la urcarea pânzei ferăstrăului pe piesa de prelucrat și la proiectarea violentă a ansamblului lamei înspre operator.*

e) Nu vă plasați niciodată mâna de-a curmezișul liniei de tăiere fie în fața sau în spatele pânzei ferăstrăului. *Susținerea piesei de prelucrat „cu mâinile încrucișate”, adică ținând piesa de prelucrat în partea dreaptă a pânzei ferăstrăului cu mâna stângă sau invers este foarte periculos.*

f) Nu încercați să ajungeți în spatele ghidajului cu oricare dintre mâini la mai puțin de 100 mm de oricare dintre laturile pânzei pentru a îndepărta resturi de lemn sau din orice alt motiv în timp ce pânza se rotește. *Este posibil ca apropierea pânzei rotative de mâna dumneavoastră să nu fie clară și riscați să vă răniți grav.*

g) Inspectați piesa de prelucrat înainte de a tăia. Dacă piesa de prelucrat este arcuită sau distorsionată, prindeți-o cu exteriorul laturii arcuite înspre ghidaj. *Întotdeauna asigurați-vă că nu există spațiu gol între piesa de prelucrat, ghidaj și masă de-a lungul liniei de tăiere. Piese de îndoit sau distorsionate se pot răsuci sau muta, ducând la blocarea pânzei rotative în timpul tăierii. În piesa de prelucrat nu ar trebui să se afle cuie sau obiecte străine.*

**h) Nu utilizați ferăstrăul până când masa nu este curățată de toate uneltele, resturile de lemn, etc., cu excepția piesei de prelucrat.** *Resturile mici sau piesele desprinse de lemn ori alte obiecte care intră în contact cu discul rotativ pot fi ejectate cu viteză mare.*

**i) Tăiați numai o singură piesă de prelucrat o dată.** *Mai multe piese de prelucrat stivuite nu pot fi prinse sau fixate adecvat și se pot prinde de pânza ferăstrăului sau să se deplaseze în timpul tăierii.*

**j) Asigurați-vă că ferăstrăul circular pentru tăieri înclinate este montat sau amplasat pe o suprafață de lucru plană și fermă înainte de a-l utiliza.** *O suprafață de lucru plană și fermă reduce riscul ca ferăstrăul circular pentru tăieri înclinate să devină instabil.*

**k) Planificați-vă munca. De fiecare dată când modificați setarea unghiului pentru tăieri verticale sau orizontale, asigurați-vă că ghidajul reglabil este setat corect pentru a suporta piesa de prelucrat și nu va afecta pânza sau sistemul apărătorilor.** *Fără a porni scula și fără piesă de prelucrat pe masă, deplasați pânza ferăstrăului efectuând o tăiere simulată completă pentru a vă asigura că nu există vreo interferență sau pericol de tăiere a ghidajului.*

**l) Furnizați suport adecvat precum extensii de masă, capre, etc. pentru o piesă de prelucrat care este mai lată sau mai lungă decât tăblia mesei.** *Piese mai lungi sau mai late decât masa ferăstrăului se pot răsturna dacă nu sunt susținute adecvat. Dacă piesa decupată sau piesa de prelucrat se răstoarnă, aceasta poate ridica apărătoarea inferioară sau poate fi ejectată de către lama rotativă.*

**m) Nu utilizați o altă persoană pentru a înlocui extensia unei mese sau ca și suport suplimentar.** *Supportul instabil pentru piesa de prelucrat poate duce la prinderea pânzei sau la deplasarea piesei de prelucrat în timpul operației de tăiere, trăgându-vă atât pe dumneavoastră cât și persoana care vă ajută în rotația pânzei.*

**n) Bucata decupată nu trebuie să fie blocată sau apăsată în vreun fel contra pânzei rotative.** *În cazul delimitării, de ex. dacă utilizați opritoare, bucata tăiată ar putea fi presată contra pânzei și ejectată cu violență.*

**o) Utilizați întotdeauna o clemă de prindere sau o menghină pentru a susține corect materialul rotund precum tije sau tuburi.** *Tijele au tendința să ruleze în timp ce sunt tăiate, cauzând pânza să agațe și să tragă piesa împreună cu mâna dumneavoastră în pânză.*

**p) Lăsați discul să atingă viteza maximă de rotire înainte de a intra în contact cu piesa de prelucrat.** *Acest lucru va reduce riscul de ejectare a piesei.*

PL

RU

KZ

UA

**RO**

EN

**q) Dacă piesa sau discul se blochează, opriți ferăstrăul pentru tăieri înclinate. Așteptați ca toate piesele în mișcare se să oprească și deconectați ștecherul de la sursa de alimentare și/sau îndepărtați setul de acumulatori. Apoi încercați să eliberați materialul blocat.** *Continuarea tăierii cu o piesă de prelucrat blocată ar putea cauza pierderea controlului sau avarierea ferăstrăului circular.*

**r) După terminarea tăierii, eliberați întrerupătorul, țineți în jos capul ferăstrăului și așteptați ca pânza să se oprească înainte de a îndepărta bucata decupată.**

*Apucarea cu mâna în apropierea pânzei este periculos.*

**s) Țineți mânerul cu fermitate când efectuați o tăiere incompletă sau când eliberați întrerupătorul înainte de a amplasarea completă a capului ferăstrăului în poziția joasă.** *Acțiunea de frânare a ferăstrăului poate cauza capul ferăstrăului să fie tras brusc în jos, cauzând un risc de rănire.*

## 4. REGLEMENTĂRI DE SIGURANȚĂ SUPLIMENTARE PRIVIND ACEST FERĂSTRĂ PENTRU TĂIERI ÎNCLINATE

**Familiarizați-vă cu modul de utilizare al acestui produs cu ajutorul acestui manual de instrucțiuni. Memorați instrucțiunile de siguranță și respectați-le cu strictețe. Acest lucru va ajuta la prevenirea riscurilor și a pericolelor.**

1. Fiți în permanență alert când utilizați acest produs pentru a putea recunoaște și gestiona din timp riscurile. Intervențiile rapide pot preveni răniurile serioase și daunele.
2. Opriți utilajul și deconectați-l de la sursa de alimentare în caz de orice defecțiune. Apelați la un specialist cu calificările necesare pentru a verifica și repara produsul, dacă este nevoie, înainte de a-l reutiliza.

Utilizați numai o pânză de ferăstrău ce corespunde marcajelor de pe ferăstrău.

Utilizați numai pânze de ferăstrău marcate ca având o viteză egală sau mai mare decât viteză marcată pe sculă.

### RISCURI REZIDUALE

**Chiar dacă utilizați această sculă electrică respectând instrucțiunile, anumite riscuri reziduale nu pot fi complet eliminate. Următoarele pericole pot apărea în legătură cu structura și designul sculei:**

1. Afectarea plămânilor dacă nu este purtată mască de praf adecvată.
2. Pierderea auzului dacă nu se utilizează protecție auditivă adecvată.
3. Afectarea sănătății cauzate de vibrațiile la care este expus mâna și brațul dacă echipamentul este utilizat timp îndelungat sau dacă nu este ghidat și întreținut corect.

### AVERTISMENT!

Acest utilaj produce un câmp electromagnetic în timpul utilizării! În anumite circumstanțe, acest câmp poate afecta implanturile medicale active sau pasive! Pentru a reduce riscul de accidente grave sau mortale, se recomandă persoanelor cu implanturi medicale să solicite sfatul medicului și al producătorului de implanturi medicale înainte de a utiliza acest produs!

**PURTAȚI OCHELARI DE PROTECȚIE**

**PURTAȚI ANTIFOANE**

**PURTAȚI MASCĂ RESPIRATORIE**



**AVERTISMENT!** Pentru siguranța dumneavoastră citiți acest manual de instrucțiuni înainte de a utiliza ferăstraie pentru tăieri înclinare. Purtați ochelari de protecție. Feriți-vă mâinile din calea pânzei ferăstrăului. Nu utilizați ferăstrăul dacă nu are apărătorile montate. Nu efectuați nicio operație cu mâna liberă. Niciodată nu vă strecurați mâna în jurul pânzei ferăstrăului. Opriti scula și așteptați ca pânza să se oprească înainte de a muta piesa de prelucrat sau de a modifica setările. Când înlocuiți pânza, repuneți la loc corect și securizați toate apărătorile în pozițiile lor originale înainte de a repune scula în funcțiune. Deconectați scula (sau scoateți ștecherul sculei din priză dacă este cazul) înainte de a înlocui pânza sau de a efectua operații de întreținere. Nu expuneți scula la ploaie sau să o utilizați în spații umede. Pentru a reduce riscul de rănire, repuneți brațul în poziția cea mai de fundal după fiecare operație de tăiere transversală.

Scula trebuie utilizată numai în scopul pentru care a fost proiectată. Orice altă utilizare în afară de cele menționate în acest manual va fi considerată a fi caz de utilizare necorespunzătoare. Utilizatorul, și nu producătorul va fi responsabil de orice deteriorare sau vătămare provocată de astfel de cazuri de utilizare necorespunzătoare.

Producătorul nu va fi responsabil pentru nicio schimbare efectuată asupra sculei, nici pentru deteriorări care rezultă din astfel de schimbări.

Chiar dacă scula este utilizată în conformitate cu regulile menționate, nu se pot elimina complet factorii de risc rezidual. Următoarele pericole pot apărea în legătură cu structura și designul sculei:

- Afectarea plămânilor dacă nu se utilizează o mască de praf eficientă.
- Afectarea auzului dacă nu se poartă căști de protecție eficiente.

## 5. CARACTERISTICI FERĂSTRĂU

1. Fantă pentru extragerea prafului
2. Dispozitiv de blocare pe orizontală a mesei ferăstrăului
3. Dispozitiv de blocare a întrerupătorului
4. Apărătoare fixă superioară a pânzei
5. Capac bolț de prindere pânză
6. Braț retractabil apărătoare
7. Apărătoare inferioară a pânzei
8. Gradație masă orizontală
9. Inserție masă
10. Masă ferăstrău
11. Ghidaj
12. Braț ferăstrău
13. Buton de eliberare
14. Clemă verticală
15. Mâner
16. Întrerupător declanșator
17. Șurub de ajustare a unghiului la 45°
18. Bară de suport
19. Dispozitiv de blocare unghi vertical
20. Gradație unghi inclinat
21. Șurub de ajustare a unghiului vertical la 0°
22. Buton blocare ax
23. Sac pentru praf
24. Cheie hexagonală

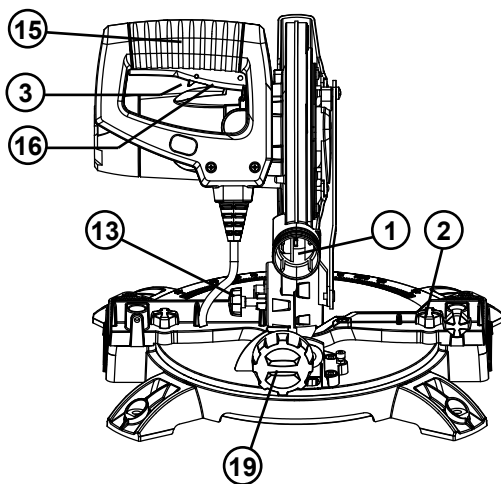
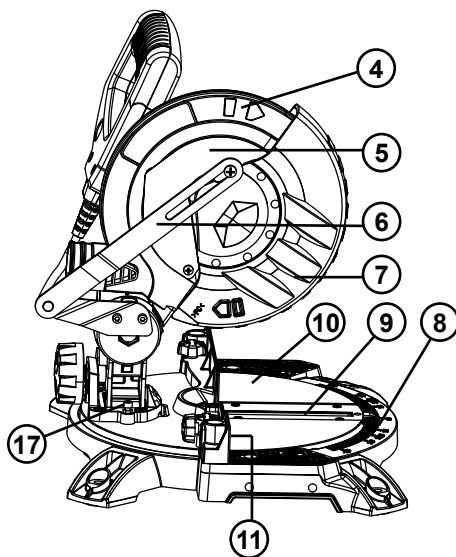

PL

RU

KZ

UA

**RO**

EN

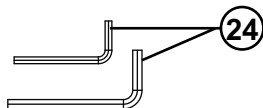
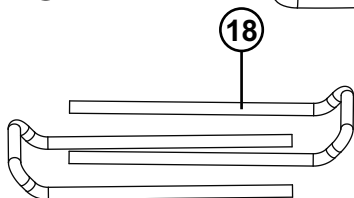
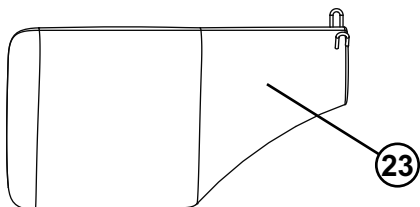
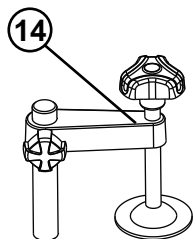
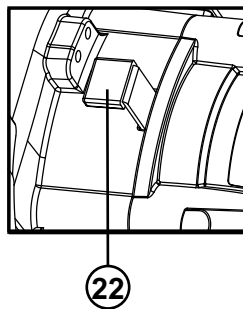
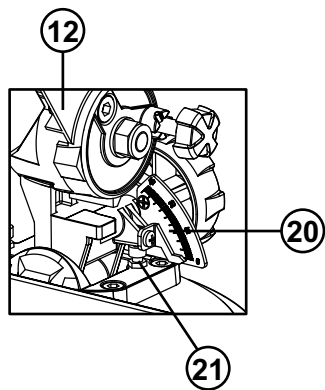

## 6. SCOPUL UTILIZĂRII

Acest ferăstrău unghiular este destinat tăierii lemnului și materialelor similare, fiind adecvat pentru tăierile drepte și curbate cu unghiuri orizontale de până la 45°. Ferăstrăul nu este adecvat pentru tăierea lemnului de foc. Nu utilizați mașini unelte și accesorii pentru aplicații suplimentare (vezi instrucțiunile producătorului) pentru alte lucrări decât cele pentru care a fost fabricat. Orice altă utilizare este interzisă în mod expres.

## 7. UTILIZARE CONTRAINDICATĂ

Dacă nu este utilizat în scopul desemnat, aparatul poate duce la risc de incendiu, electrocutare, vătămări și altele - Prevederile din această garanție nu sunt destinate limitării, modificării, îndepărtării, neasumării responsabilității sau excluderii oricărei garanții statutare prevăzute de orice legislație locală sau federală.

### **Середовище для роботи:**

Робоча зона повинна бути добре освітленою та чистою, не працюйте з цим інструментом у вибухонебезпечному середовищі, наприклад, при наявності легкозаймистих рідин, газів або пилу та не залишайте його під дощем або в умовах підвищеної вологості.

## 8. INSTRUCȚIUNI DE UTILIZARE

**Important!** Asigurați-vă că sursa de alimentare furnizează aceeași tensiune ca cea marcată pe plăcuța tehnică. Deconectați ștecherul din priză înainte de efectuarea oricărei lucrări sau modificări asupra dispozitivului.

### ASAMBLAREA

**Avertisment:** Pentru a preveni punerea în funcțiune accidentală care ar putea cauza posibile vătămări grave, ÎNTOTDEAUNA asamblați toate părțile ferăstrăului ÎNAINTE de a-l conecta la sursa de alimentare. Ferăstrăul nu trebuie NICIODATĂ conectat la o sursă de alimentare când asamblați piese, efectuați reglaje, instalați sau îndepărtați pânze ori când nu este utilizat.

### 1. PORT DE EXTRAGERE A PRAFULUI

Pentru a reduce acumulările de praf de rumeguș și a menține eficiența maximă de tăiere, colectarea prafului de rumeguș poate fi obținută prin fixarea unui sac de praf pe portul de extragere a prafului. Un sac de colectare a prafului este furnizat pentru a fi utilizat cu ferăstrăul dumneavoastră înclinat. Pentru a-l instala, este suficient să poziționați sacul peste portul de extragere de pe apărătoarea superioară a pânzei.

Pentru a goli sacul de praf, detașați-l de pe portul de extragere și desfaceți-l deschizând fermoarul.

**NOTĂ:** Pentru a asigura colectarea optimă a prafului, goliți sacul colector când se umple la aproximativ 2/3 din capacitate.

### 2. TRANSPORTUL

Ridicați ferăstrăul staționar când brațul acestuia este blocat în poziția de jos, ferăstrăul este oprit și ștecherul este decuplat de la priză.

Ridicați ferăstrăul apucând numai de mânerul de utilizare sau de carcasa exterioră. Nu ridicați ferăstrăul apucând de apărători.

### 3. FIXAREA PE BANCUL DE LUCRU

Asigurați-vă că ferăstrăul pentru tăieri înclinate este întotdeauna stabil și bine fixat. Baza ferăstrăului are găuri în fiecare colț pentru a facilita fixarea acestuia pe un banc de lucru.

1. Montați ferăstrăul pe un banc drept, orizontal sau pe o masă de lucru utilizând șuruburile (neincluse) și fixați-l cu ajutorul a 4 șuruburi.

2. Dacă doriți, puteți monta ferăstrăul pe o placă de furnir de 1/2" (13mm) care poate fi apoi fixată de suportul lucrării sau poate fi deplasată în alte puncte de lucru și reatașată.

**ATENȚIE!** Asigurați-vă că suprafața pe care este fixat ferăstrăul nu este deformată, deoarece suprafețele deformate pot duce la agățare și la tăiere imprecisă.

### BUTON DE ELIBERARE

Butonul de eliberare (13) este furnizat pentru păstrarea capului de tăiere în jos pe durata transportării sau a depozitării ferăstrăului. Ferăstrăul nu trebuie niciodată utilizat cu butonul de eliberare care să blocheze ferăstrăul cu capul în jos.

## DISPOZITIVEL DE BLOCARE PE ORIZONTALĂ A MESEI FERĂSTRĂULUI

Dispozitivele de blocare pe orizontală a mesei ferăstrăului (2) sunt utilizate pentru a bloca masa în unghiul orizontal dorit.

Ferăstrăul unghiular execută tăieturi de la 0° la 45° atât în stânga cât și în dreapta. Pentru a ajusta unghiul ferăstrăului, slăbiți dispozitivele de blocare a mesei și rotiți masa ferăstrăului în poziția dorită.

Dispozitivele de blocare a mesei pot fi fixate la 0°, 15°, 22,5°, 30° și 45° pentru setarea rapidă a unghiurilor cele mai folosite.

## DISPOZITIVUL DE BLOCARE A UNGHIULUI VERTICAL

Dispozitivul de blocare pe orizontală a mesei ferăstrăului (19) este utilizat pentru a bloca masa în unghiul orizontal dorit. Pe verticală, ferăstrăul poate efectua tăieturi de la 0° la 45° spre stânga. Pentru a regla unghiul vertical, slăbiți dispozitivul de blocare și ajustați brațul ferăstrăului în unghiul vertical dorit.

## BUTONUL DE BLOCARE AX

Butonul de blocare a axului (22) previne rotirea pânzei din ferăstrău. Apăsăți și mențineți apăsat butonul de blocare a axului în timp ce instalați, înlocuiți sau îndepărtați pânza ferăstrăului.

## APĂRĂTOAREA ROTATIVĂ INFERIOARĂ A PÂNZEI

Apărătoarea rotativă inferioară a pânzei (5) furnizează protecție pentru ambele laturi ale pânzei.

Se retractează peste apărătoarea superioară a pânzei (4) pe măsură de ferăstrăul este coborât în piesa de prelucrat.

## PORNIREA ȘI OPRIREA

1. Pentru a porni ferăstrăul, deplasați butonul de blocare (17) spre stânga și apăsați și mențineți apăsat comutatorul declanșator (16).

2. Pentru a opri ferăstrăul, eliberați comutatorul declanșator (16).

## EXTRAGEREA PRAFULUI

1. Instalați sacul de praf (23) pe fanta de extragere a prafului (1).

2. Un dispozitiv de extragere a prafului prin aspirare poate fi conectat la fanta de extragere a prafului (1)(22). Dacă este nevoie, utilizați un adaptor de aspirare. Fanta de extragere a prafului (1) are un diametru intern de 35 mm.

## SETAREA PÂNZEI PERPENDICULARE PE MASĂ

1. Asigurați-vă că ștecherul electric este scos din priza electrică.

2. Împingeți brațul ferăstrăului (12) în jos până în poziția cea mai joasă și acționați butonul de eliberare (13) pentru a menține brațul ferăstrăului în poziția de transport.

3. Eliberați dispozitivele de blocare (2).

4. Rotiți masa (12) până când indicatorul este poziționat la 0°.

5. Strângeți dispozitivele de blocare (2).

6. Slăbiți dispozitivul de blocare pe verticală (19) și setați brațul ferăstrăului (12) la 0° pe verticală (pânza va fi poziționată la 90° față de masa ferăstrăului). Strângeți dispozitivul de

PL

RU

KZ

UA

RO

EN

blocare pe verticală (19).

7. Amplasați un echer pe masă (12) și pe fața netedă a pânzei.

8. Rotiți pânza cu mâna și verificați alinierea pânzei cu masa în câteva puncte.

9. Muchia echerului și cu pânza ferăstrăului ar trebui să fie paralele.

10. Dacă unghiurile pânzei diferă de echer, reglați după cum urmează.

11. Utilizați o cheie de 8mm sau o cheie reglabilă pentru a slăbi piulița de blocare ce fixează șurubul de ajustare al unghiului vertical la 0° (21). De asemenea, strângeți dispozitivul de blocare pe verticală (19).

12. Reglați șurubul de ajustare al unghiului vertical (21) de la 0° cu ajutorul unei chei hexagonale de 4mm pentru a alinia pânza ferăstrăului cu echerul.

13. Slăbiți șurubul cu cap cruciform ce fixează indicatorul gradației unghiului vertical (20) și ajustați poziția indicatorului astfel încât să indice cu precizie zeroul de pe gradație. Strângeți la loc șurubul.

14. Strângeți la loc dispozitivul de blocare al unghiului vertical (19) și piulița de blocare ce fixează la 0° șurubul de reglare la unghiului vertical (21).

### SETAREA GHIDAJULUI PERPENDICULAR PE MASĂ

1. Asigurați-vă că ștecherul electric este scos din priza electrică.

2. Împingeți brațul ferăstrăului (12) în jos până în poziția cea mai joasă și acționați butonul de eliberare (13) pentru a menține brațul ferăstrăului în poziția de transport.

3. Eliberați dispozitivele de blocare (2).

4. Rotiți masa (12) până când indicatorul este poziționat la 0°.

5. Strângeți dispozitivele de blocare (2).

6. Cu ajutorul unei chei hexagonale de 4 mm, slăbiți cele două șuruburi de prindere a ghidajului (11) de bază.

7. Lipiți un echer de ghidaj (11) și de-a lungul pânzei.

8. Ajustați ghidajul (11) până când acesta este perpendicular cu pânza.

9. Strângeți la loc șuruburile de prindere a ghidajului (11).

10. Slăbiți șurubul cu cap cruciform ce fixează indicatorul gradației unghiului orizontal (8) și ajustați-l astfel încât acesta să indice cu precizie poziția zero de pe gradația unghiului orizontal.

11. Strângeți la loc șurubul de fixare a indicatorului gradației unghiului orizontal.

### ORIFICII DE MONTARE

Asigurați-vă că ferăstrăul pentru tăieri înclinate este întotdeauna stabil și bine fixat. Înainte de utilizare, ferăstrăul poate fi fixat pe o suprafață fermă, dreaptă cu ajutorul a 4 șuruburi de fixare (Neincluse).

Patru găuri sunt prevăzute în baza ferăstrăului pentru a-l putea fixa de un banc de lucru sau de o altă suprafață de suport.

Pentru a monta ferăstrăul, urmați pașii de mai jos:

1) Determinați amplasamentul și marcați locul unde urmează a fi instalat ferăstrăul.

2) Perforați 4 găuri în suprafață.

3) Amplasați ferăstrăul înclinat pe suprafață aliniind găurile din bază cu cele executate în suprafață. Instalați șuruburi, șaibe și piulițe hexagonale.

## CLEMĂ DE PRINDERE A PIESEI DE PRELUCRAT

Când decupați o piesă de prelucrat, plăcile trebuie întotdeauna imobilizate cu o clemă menținută (furnizată).

### ÎNLOCUIREA PÂNZEI

1. Asigurați-vă că ștecherul electric este scos din priza electrică.
2. Aliniați săgeata de pe pânză cu cea de pe apărătoarea superioară a pânzei. Asigurați-vă că dinții pânzei sunt îndreptați în jos.
3. Apăsăți în jos mânerul de folosire (15) și trageți butonul de eliberare (13) pentru a dezactiva brațul ferăstrăului (1).
4. Ridicați brațul ferăstrăului (12) în poziția sa cea mai înaltă.
5. Cu ajutorul unei șurubelnițe cu capul în cruce, slăbiți și îndepărtați șurubul cu capul cruciform ce fixează brațul retractabil al apărătorii (6) de apărătoarea rotativă a pânzei (5). Cu ajutorul unei șurubelnițe cu capul în cruce, slăbiți și îndepărtați șurubul cu capul cruciform ce fixează capacul șurubului de prindere al pânzei (5).
6. Trageți apărătoarea rotativă a pânzei (5) în jos, după care basculați-o în sus împreună cu capacul șurubului de prindere a pânzei (5). Când apărătoarea rotativă a pânzei (5) este poziționată deasupra apărătorii superioare fixe a pânzei (4) este posibil să accesați șurubul pânzei.
7. Mențineți în sus apărătoarea rotativă (5) și apăsați butonul de blocare al axului (22). Rotiți pânza până la blocarea axului.
8. Utilizați cheia hexagonală de 6mm furnizată pentru a slăbi și îndepărta șurubul pânzei. (Slăbiți șurubul în direcția acelor de ceas deoarece șurubul pânzei are un filet stâng).
9. Îndepărtați șaiba plată, șaiba exterioară a pânzei și pânza.
10. Ștergeți cu puțin ulei șaiba interioară a pânzei și cea exterioară acolo unde intră în contact cu lama.
11. Instalați noua pânză pe ax având grijă ca flanșa interioară a pânzei să se afle în spatele pânzei.
12. Repuneți la loc șaiba exterioară a pânzei.
13. Apăsăți butonul de blocare al axului (22) și repuneți la loc șaiba plată și șurubul pânzei.
14. Utilizați cheia hexagonală de 6mm pentru a strânge bine șurubul pânzei (strângeți într-o direcție opusă acelor ceasului).
15. Coborâți apărătoarea pânzei, țineți apărătoare rotativă inferioară a pânzei (5) și capacul șurubului pânzei (5) în poziție și strângeți șurubul de fixare pentru a prinde în poziție capacul șurubului pânzei.
16. Repuneți brațul retractabil al apărătorii (6) și fixați-l de apărătoarea rotativă a pânzei (5).
17. Asigurați-vă că apărătoarea pânzei funcționează corect și acoperă pânza pe măsură ce brațul ferăstrăului este coborât.
18. Conectați ferăstrăul la sursa de alimentare și puneți pânza în funcțiune pentru a că asigura că funcționează corect.
19. Apărătoarea mobilă este proiectată să fie setată într-un singur mod, nu poate fi reglată. Înaintea utilizării, întotdeauna asigurați-vă că apărătoarea pânzei de ferăstrău funcționează corect.



## TĂIEREA TRANSVERSALĂ

Dacă este posibil, întotdeauna utilizați un dispozitiv de prindere precum o clemă "G" pentru a siguranța piesa de prelucrat.

Când tăiați piesa, țineți mâinile la distanță de zona pânzei de ferăstrău.

Nu îndepărtați o bucată retezată de pe partea dreaptă a pânzei de ferăstrău cu mâna stângă.

O tăietură transversală este executată prin tăierea transversală a fibrei lemnului piesei de prelucrat. O tăietură transversală la 90° este efectuată cu masa ferăstrăului fixată la 0°.

Tăieturile transversale la orizontală sunt executate cu masa setată într-un unghi diferit de zero.

1. Trageți de butonul de eliberare (13) și ridicați brațul ferăstrăului (12) până la înălțimea sa maximă.

2. Eliberați dispozitivele de blocare (2).

3. Rotiți masa ferăstrăului (10) până când indicatorul este aliniat cu unghiul dorit.

4. Strângeți la loc dispozitivele de blocare (2).

5. Amplasați piesa de prelucrat drept pe masă cu o margine proptită bine de ghidaj (11).

Dacă placa este deformată, lipiți partea convexă de ghidaj (11). Dacă partea concavă este lipită de ghidaj, placa riscă să se rupă și să blocheze pânza.

6. Când tăiați o piesă de prelucrat lungă, sprijiniți capătul opus al piesei de barele de suport laterale, de o capră sau de o altă suprafață de lucru situată la același nivel cu masa ferăstrăului.

7. Înainte de pune ferăstrăul în funcțiune, efectuați un test de funcționare în gol a operațiunii de tăiere pentru a vă asigura că nu sunt probleme precum cleva care să împiedice acțiunea de tăiere.

8. Mențineți mânerul de folosire (15) cu fermitate și strângeți comutatorul declanșator (16).

Așteptați ca pânza să atingă viteza maximă și coborâți încet pânza secționând piesa de prelucrat.

9. Eliberați comutatorul declanșator (16) și permiteți pânzei să se oprească din rotire înainte de a scoate pânza din piesa de prelucrat. Așteptați ca pânza să se oprească înainte de a o îndepărta din piesa de prelucrat.

## FIXAREA GHIDAJULUI

1. În cazul tăierilor înclinate, ghidajul fixat riscă să fie uneori tăiat.

2. Pentru siguranța tăierilor, întotdeauna utilizați ghidajul și nu-l modificați.

## TĂIERILE ÎNCLINATE

Dacă este posibil, întotdeauna utilizați un dispozitiv de prindere precum o clemă "G" pentru a siguranța piesa de prelucrat.

Când tăiați piesa, țineți mâinile la distanță de zona pânzei de ferăstrău.

Nu îndepărtați o bucată retezată de pe partea dreaptă a pânzei de ferăstrău cu mâna stângă.

O tăiere oblică este efectuată tăind perpendicular pe fibra piesei de prelucrat cu pânza poziționată în unghi față de ghidaj și de masa ferăstrăului. Masa ferăstrăului este setată în poziția de zero grade și pânza este setată într-un unghi cuprins între 0° și 45°.

1. Trageți de butonul de eliberare (13) și ridicați brațul ferăstrăului până la înălțimea sa maximă.
2. Eliberați dispozitivele de blocare (2).
3. Rotiți masa ferăstrăului (10) până când indicatorul este aliniat cu zero de pe gradația unghiului orizontal (8).
4. Strângeți la loc dispozitivele de blocare (2).
5. Slăbiți dispozitivul de blocare a unghiului pe verticală (19) și deplasați brațul ferăstrăului (12) înspre stânga până în unghiul vertical dorit (între 0° și 45°). Strângeți dispozitivul de blocare pe verticală (19).
6. Amplasați piesa de prelucrat drept pe masă cu o margine proptită bine de ghidaj (11). Dacă placa este deformată, lipiți partea convexă de ghidaj. Dacă partea concavă este lipită de ghidaj, placa riscă să se rupă și să blocheze pânza.
7. Când tăiați o piesă de prelucrat lungă, sprijiniți capătul opus al piesei de barele de suport laterale, de o capră sau de o altă suprafață de lucru situată la același nivel cu masa ferăstrăului.
8. Înainte de pune ferăstrăul în funcțiune, efectuați un test de funcționare în gol a operațiunii de tăiere pentru a vă asigura că nu sunt probleme precum clema care să împiedice acțiunea de tăiere.
9. Mențineți mânerul de folosire (15) cu fermitate și strângeți comutatorul declanșator (16). Așteptați ca pânza să atingă viteza maximă și coborâți încet pânza secționând piesa de prelucrat.
10. Eliberați comutatorul declanșator (16) și permiteți pânzei să se oprească din rotire înainte de a scoate pânza din piesa de prelucrat. Așteptați ca pânza să se oprească înainte de a o îndepărta din piesa de prelucrat.

### **TĂIEREA COMBINATĂ ÎN PLAN ORIZONTAL**

Dacă este posibil, întotdeauna utilizați un dispozitiv de prindere precum o clemă "G" pentru a siguranța piesa de prelucrat.

Când tăiați piesa, țineți mâinile la distanță de zona pânzei de ferăstrău.

Nu îndepărtați o bucată retezată de pe partea dreaptă a pânzei de ferăstrău cu mâna stângă. O tăietură combinată presupune utilizarea unui unghi de înclinare în plan orizontal și a unui unghi de înclinare în plan vertical în același timp. Este folosită pentru realizarea de rame pentru fotografii, tăierea formelor, executarea de cutii cu laturi înclinate și pentru șarpante. Efectuați întotdeauna o tăietură de testare pe o bucată de deșeu de lemn înainte de a tăia în materialul bun.

1. Trageți de butonul de eliberare (13) și ridicați brațul ferăstrăului până la înălțimea sa maximă.
2. Eliberați dispozitivele de blocare (2).
3. Rotiți masa ferăstrăului (10) până când indicatorul este aliniat unghiul dorit de pe gradația unghiului orizontal (8).
4. Strângeți la loc dispozitivele de blocare (2).
5. Slăbiți dispozitivul de blocare a unghiului pe verticală (19) și deplasați brațul ferăstrăului

PL

RU

KZ

UA

**RO**

EN

(12) înspre stânga până în unghiul vertical dorit (între 0° și 45°). Strângeți dispozitivul de blocare pe verticală (19).

6. Amplasați piesa de prelucrat drept pe masă cu o margine proptită bine de ghidaj (11). Dacă placa este deformată, lipiți partea convexă de ghidaj. Dacă partea concavă este lipită de ghidaj, placa riscă să se rupă și să blocheze pânza.

7. Când tăiați o piesă de prelucrat lungă, sprijiniți capătul opus al piesei de barele de suport laterale, de o capră sau de o altă suprafață de lucru situată la același nivel cu masa ferăstrăului.

8. Înainte de pune ferăstrăul în funcțiune, efectuați un test de funcționare în gol a operațiunii de tăiere pentru a vă asigura că nu sunt probleme precum clema care să împiedice acțiunea de tăiere.

9. Mențineți mânerul (15) cu fermitate și strângeți comutatorul declanșator (16). Așteptați ca pânza să atingă viteza maximă și coborâți încet pânza secționând piesa de prelucrat.

10. Eliberați comutatorul declanșator (16) și permiteți pânzei să se oprească din rotire înainte de a scoate pânza din piesa de prelucrat. Așteptați ca pânza să se oprească înainte de a o îndepărta din piesa de prelucrat.

## 9. ÎNTREȚINEREA ȘI OPERAȚIILE DE SERVICE

**AVERTISMENT! Scoateți ștecherul din priză înainte de a efectua vreo reglare, depanare sau întreținere.**

1. După efectuarea tuturor reglărilor, setărilor sau a operațiilor de întreținere, asigurați-vă că toate cheile fixe și chile normale au fost îndepărtate și că toate șuruburile, bolțurile și alte elemente de prindere sunt bine strânse.
2. Mențineți orificiile de aerisire libere și curate în permanență. Ocazional puteți vedea scânteii prin fantele de ventilație. Acest lucru este normal și nu va deteriora scula dumneavoastră electrică.
3. Verificați regulat dacă praful sau impuritățile au pătruns în grilajul de lângă motor și din jurul declanșatorului. Utilizați o perie moale pentru a îndepărta praful acumulat.
4. Utilizați ochelari de protecție în timpul curățării.
5. În cazul care corpul ferăstrăului are nevoie de curățare, ștergeți-l cu o cârpă moale și umedă. Se poate utiliza un detergent cu acțiune moderată, însă nu alcool, benzină sau alt agent de curățare.
6. Nu utilizați niciodată substanțe caustice pentru curățarea pieselor din plastic.

**ATENȚIE:** Apa nu trebuie să intre în contact cu ferăstrăul.

7. Păstrați scula, manualul de instrucțiuni și accesoriile într-un loc sigur. Astfel veți avea întotdeauna toate informațiile și piesele la îndemână.
8. Dacă este necesară înlocuirea cablului de alimentare, această operație trebuie efectuată de producător sau de reprezentantul său, pentru evitarea oricărui pericol.

### INSPECȚIA GENERALĂ

1. Asigurați-vă periodic că toate șuruburile de prindere sunt strânse. În timp, acestea se pot slăbi datorită vibrațiilor. Verificați în special flanșa exterioară. În caz de vibrații, șuruburile riscă să se slăbească în timp.
2. Verificați periodic cablul de alimentare al echipamentului și toate prelungitoarele utilizate pentru depistarea deteriorărilor. În cazul care cablul de alimentare trebuie înlocuit, acesta nu poate fi înlocuit decât de către fabricant, de agentul acestuia sau de un centru de service autorizat pentru a se evita orice pericol. Înlocuiți cablurile prelungitoare avariate.
3. Dacă periele de cărbune trebuie să fie înlocuite, această operație trebuie efectuată de o persoană calificată în reparații (se vor înlocui întotdeauna ambele perii în același timp).

### LUBRIFIEREA

Unsoarea din cutia de viteze va trebui înlocuită după utilizarea extensivă a sculei. Vă rugăm consultați un agent de service autorizat pentru efectuarea acestei operații de service

## Operații de Service

- Operațiile de service trebuie să fie efectuate numai de producător sau de agentul autorizat. Operațiile de service sau de întreținere efectuate de către un personal necalificat poate duce la vătămări.
- La depanarea unei scule, utilizați numai piese de schimb identice. Respectați instrucțiunile din secțiunea de întreținere din acest manual. Utilizarea de piese neautorizate sau nerespectarea instrucțiunilor de întreținere pot duce la un risc de electrocutare sau de vătămare.

## 10. PROTECȚIA MEDIULUI



**ATENȚIE!** Acest produs a fost marcat cu simbolul aferent eliminării deșeurilor electrice și electronice. Acest lucru înseamnă că produsul nu trebuie eliminat împreună cu resturile menajere ci trebuie predat unui sistem de colectare conform cu Directiva europeană DEEE. Contactați autoritățile locale sau punctul de achiziționare pentru indicații privind reciclarea. Acesta va fi reciclată sau dezasamblată pentru a-i reduce impactul asupra mediului. Echipamentele electrice și electronice pot

prezenta un risc pentru mediu și sănătatea umana deoarece conțin substanțe periculoase.

## 11. GARANȚIA

Vă mulțumim că ați investit într-o sculă electrică ADEO. Aceste produse au fost fabricate la standarde exigente, de înaltă calitate și sunt garantate pentru utilizare casnică împotriva defectelor de fabricație pentru o perioadă de 24 luni de la data cumpărării.

Această garanție nu vă afectează drepturile statutare. În caz de funcționare defectuoasă a sculei dumneavoastră (pană, piesă lipsă, etc.), vă rugăm contactați serviciul ADEO.

Adresă de service: 135 RUE SADI CARNOT CS00001, 59790 RONCHIN, FRANȚA

Uzura normală, inclusiv uzura accesoriilor, nu este acoperită de această garanție. Produsul este garantat timp de 24 luni dacă este utilizat în scopuri normale. Orice garanție este anulată dacă produsul a fost supraîncărcat sau neglijat, utilizat necorespunzător sau a fost supus unei tentative de reparație efectuată de un agent neautorizat. Utilizarea intensă, zilnică în scop profesional sau utilizarea produsului închiriat nu sunt acoperite de garanție. Datorită îmbunătățirii continue a produsului, ne rezervăm dreptul de a modifica specificațiile produsului fără preaviz.

## 12. DECLARAȚIE DE CONFORMITATE CE

**ADEO Services**  
**135 rue Sadi Carnot**  
**CS 00001**  
**59790 Ronchin – Franța**

Declarăm că produsul:  
**Ferăstrău pentru tăieri înclinate**  
Model: J1G-ZPA-210D

Satisface cerințele următoarelor Directive ale Consiliului:  
Directiva 2014/30/UE privind compatibilitatea electromagnetică  
Directiva privind funcționarea mașinilor 2006/42/CE  
Directiva (UE)2015/863 privind restricțiile de utilizare a anumitor substanțe periculoase în echipamentele electrice și electronice ce amendează a Directivei 2011/65/UE  
Și este conform cu normele următoare:

EN 62841-1:2015  
EN 62841-3-9:2015+A11  
EN 55014-1:2006+A1+A2  
EN 55014-1:2017  
EN 55014-2:2015  
EN 61000-3-2:2014  
EN 61000-3-3:2013  
IEC 62321-3-1:2013  
IEC 62321-4:2013+AMD1:2017  
IEC 62321-5:2013  
IEC 62321-6:2015  
IEC 62321-7-1:2015  
IEC 62321-7-2:2017  
IEC 62321-8:2017  
EN ISO 17075-1:2017

Nr. de serie: Vă rugăm consultați coperta de pe verso  
Ultimele două cifre ale anului în care s-a aplicat marcaj CE: 19

**Річі ПЕРМАЛЬ**

Lider furnizor al calității

Reprezentant autorizat al lui Julien Ledin, Lider privind calitatea în cadrul ADEO  
ADEO Services 135 Rue Sadi Carnot - CS 00001 59790 RONCHIN – Franța

Semnat la Shanghai 28.04..2019

PL

RU

KZ

UA

RO

EN

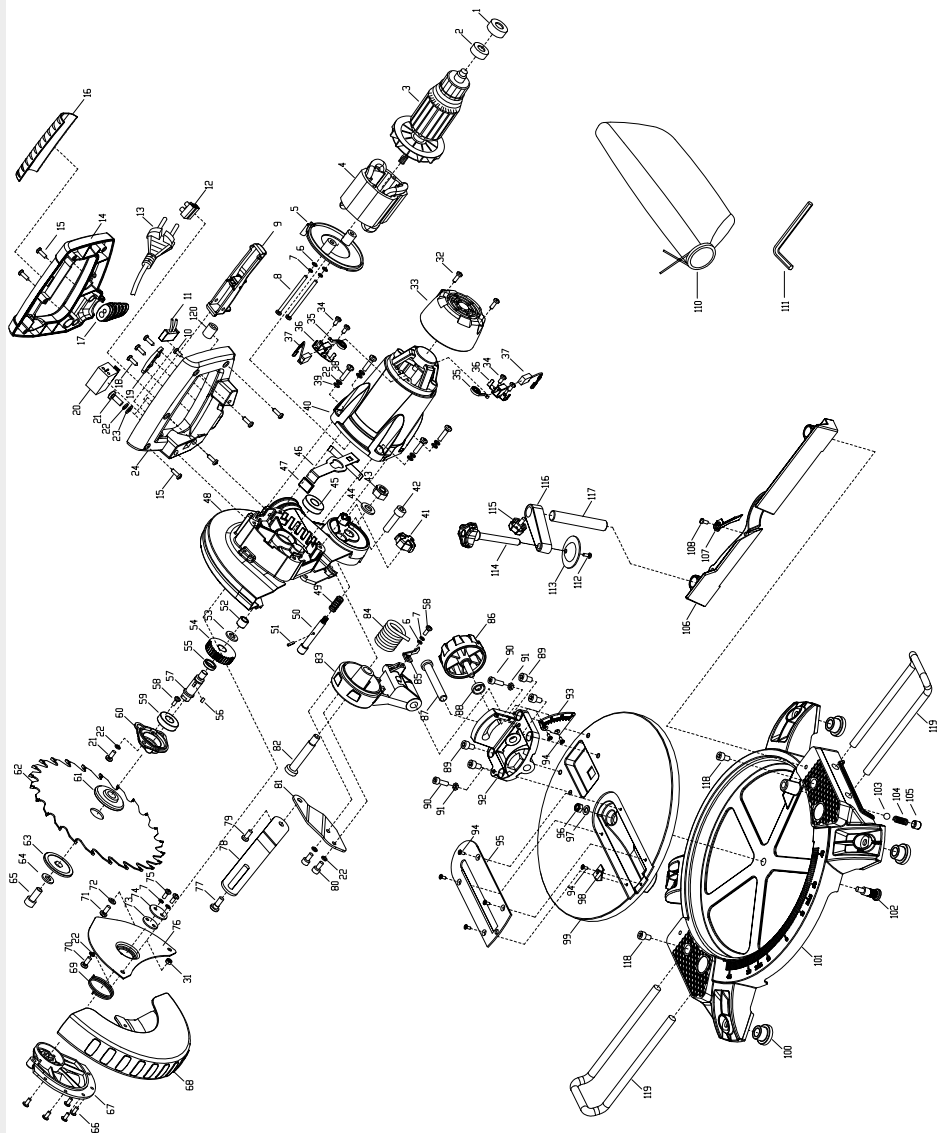

Nr	Denumire	Cantitate	Material&Specificații
1	Sabot de cauciuc	1	Cauciuc
2	Rulment	1	80027
3	Rotor	1	φ41,2×50
4	Stator	1	φ71×50
5	Ecran ventilator	1	PA6
6	Șaibă	3	φ4
7	Șaibă elastică	5	φ4
8	Șurub	2	M4×60
9	Trăgaci	1	
10	Șurub	1	ST4,2×9,5
11	Condensator	1	0,22μF
12	Terminal	1	PA6
13	Ștecher	1	
14	Mâner superior	1	PA6
15	Șurub	6	ST4,2×16
16	Înveliș umăr	1	TPE
17	Protector cablu	1	PVC
18	Șurub	3	ST4,2×13
19	Clemă cablu	1	BUC
20	Comutator	1	
21	Șurub	4	M5× 16
22	Șaibă elastică	11	φ5
23	Șaibă	2	φ5
24	Mâner inferior	1	PA6
32	Șurub	2	ST4,2×13
33	Capac motor	1	PA6
34	Șurub	4	ST4× 10
35	Arc perie	2	65Mn
36	Suport perie	2	08F
37	Perie	2	
38	Șurub	4	M5× 20
39	Șaibă	4	φ5
40	Carcasă motor	1	PA6
41	capac știft de blocare	1	ABS
42	Șurub cu cap îngropat	1	M8× 30
43	Piuliță de blocare	1	M10
44	Șaibă	1	φ10
45	Rulment	1	80100
46	Dispozitiv de blocare ax	1	



PL

RU

KZ

UA

RO

EN

Nr	Denumire	Cantitate	Material&Specificații
47	Capac ax de blocare	1	PVC
48	Apărătoare fixă	1	Al
49	Arc știft de blocare	1	65Mn
50	Știft de blocare	1	45
51	Știft cilindric	1	φ2,5×16
52	Manșon PM	1	φ8×φ12×10
53	Clemă în formă de C	1	65Mn
54	Angrenaj	1	45
55	Șaibă modul	1	45
56	Cheie	1	45
57	Ax	1	45
58	Șurub	3	M4× 10
59	Rulment	1	80101
60	Capac cutie de viteze	1	Al
61	Flanșă interioară pânză	1	φ44×6
62	Pânză	1	
63	Flanșă exterioară pânză	1	φ44×6
64	Șaibă	2	φ8
65	Șurub cu cap îngropat	1	Stânga M8×16
66	Nit	5	φ4×11
67	Centru distribuție	1	Al
68	Apărătoare mobilă	1	BUC
69	Arc de torsiune	1	T9A
70	Șurub	1	M5×10
71	Șurub	1	M5×10
72	Șaibă mare	1	φ5
73	Plăcuță apărătoare (mică)	1	Q235
74	Plăcuță apărătoare (mare)	1	Q235
75	Șurub	2	M4×10
76	Plăcuță apărătoare mobilă	1	08F
77	Șurub umăr	1	M6×14
78	Conectori	1	Q235
79	Nit	1	φ6×9
80	Șurub cu cap îngropat	2	M5× 16
81	Suport conector	1	Q235
82	Tijă pivot	1	M10× 60
83	Bloc pivot	1	Al
84	Arc de torsiune mare	1	65Mn

<b>Nr</b>	<b>Denumire</b>	<b>Cantitate</b>	<b>Material&amp;Specificații</b>
85	Indicator unghi vertical	1	ABS
86	Buton unghi vertical	1	ABS
87	Pivot unghi vertical	1	45
88	Șaibă	1	φ8
89	Șurub cu cap îngropat	4	M6× 10
90	Șurub cu cap îngropat	2	M5× 16
91	Piuliță	2	M5
92	Bloc unghi vertical	1	Al
93	Gradație unghi vertical	1	Q235
94	Șurub îngropat	7	M3× 8
95	Insert de tăiere	1	ABS
96	Piuliță de blocare	1	M6
97	Șaibă	1	φ6
98	Indicator	1	ABS
99	Platou rotativ	1	Al
100	Piciorușe de cauciuc	4	cauciuc
101	Bază	1	Al
102	Bolț moletat	1	45
103	Rolă de cuplare/decuplare	1	φ8
104	Arc de cuplare/decuplare	1	65Mn
105	Șurub hexagonal	1	M10× 10
106	Frână de nailon	2	PA6
107	Șaibă mare	2	φ6
108	Șurub cu cap îngropat	2	M6× 20
109	Ghidaj	1	Al
110	Sac pentru praf	1	
111	Cheie inelară hexagonală	1	6×6
112	Șurub	1	M4× 10
113	Clemă	1	Q8F
114	Buton piesă de prelucrat	1	M10× 78
115	Buton	2	M6× 12
116	Braț de suport	1	Al
117	Tijă de suport	1	45
118	Șurub cu cap îngropat	2	M6× 11
119	Bară de suport	2	Q235
120	Inductor	2	φ7×φ12×15

## SYMBOLS



To reduce the risk of injury, user must read instructional



In accordance with essential applicable safety standards of European directives



Class II machine - Double insulation - You don't need any earthed plug



Denotes risk of personal injury, loss of life or damage to the tool in case of non-observance of the instructions in this manual



Indicates electrical shock hazard



Faulty and/or discarded electrical or electronic apparatus have to be collected at the appropriate recycling locations



Immediately unplug the plug from the mains electricity in the case that the cord gets damaged and during maintenance



Wear eye protection



Wear dust mask



Important. Risk of injury.  
Never reach into the running saw blade.

## CONTENTS

1. TECHNICAL SPECIFICATIONS
2. GENERAL SAFETY INSTRUCTIONS
3. SAFETY REGULATIONS FOR MITRE SAW
4. EXTRA REGULATIONS FOR THIS MITRE SAW
5. SAW FEATURES
6. INTENDED USE
7. NOT INTENDED USE
8. OPERATING INSTRUCTIONS
9. MAINTENANCE AND SERVICING
10. ENVIRONMENTAL PROTECTION
11. GUARANTEE
12. EC DECLARATION OF CONFORMITY

## 1. TECHNICAL SPECIFICATIONS

Miter saw model: **J1G-ZPA-210D**

Supply power ..... 230-240V~, 50Hz

Motor capacity ..... 1400W

No-load speed ..... 5000/min

Blade size .....  $\Phi 210 \times \Phi 30 \text{mm} \times 24 \text{T} \times 2.6 \text{mm}$

Use only a saw blade diameter in accordance with the markings on the saw.

Use only saw blades that are marked with a speed equal or higher than the speed marked on the tool.

Net weight ..... 7.4kg

LPA sound pressure level ..... 100 dB(A)

KPA uncertainty ..... 3 dB(A)

LWA sound power level ..... 113dB(A)

KWA uncertainty ..... 3 dB(A)

### CUTTING CAPACITY

- Mitre table angles : 0° to 45° to the left & right
- Straight cut at 0° x 0° : 120 x 55 mm
- Compound mitre cut at 45° x 45° : 83 x 30mm
- Bevel cut at 0° x 45° : 120 x 30mm
- Mitre cut at 45° x 0° : 83 x 55 mm

### NOISE INFORMATION

The noise emission and its uncertainty measured in accordance with EN 62841-1.

#### **Wear hearing protection!**

The noise figures quoted are emission levels and actual use of the power tool can differ from the declared are not necessarily safe working levels.

PL

RU

KZ

UA

RO

EN

### Noise reduction

To reduce the impact of noise emission, limit the time of operation, use low-noise operating modes as well as wear personal protective equipment.

Take the following points into account to minimize the noise exposure risks:

1. Only use the product as intended by its design and these instructions.
2. Ensure that the product is in good condition and well maintained.
3. Use correct application tools for the product and ensure they in good condition.
4. Keep tight grip on the handles/grip surface.
5. Maintain this product in accordance with these instructions and keep it well lubricated (where appropriate).
6. Plan your work schedule to spread any high vibration tool use across a number of days.



**KEEP GUARD IN PLACE and in working order.**

**ALWAYS check the tool for damaged parts.** Before further use of the tool, a guard or other part that is damaged should be carefully checked to determine whether it will operate properly and perform its intended function. Check for misalignment or binding of moving parts, broken parts and any other condition that may affect the tool's operation. A guard or other part that is damaged should be properly repaired or replaced by a qualified person.

The blade guard on your saw has been designed to automatically raise when the arm is brought down and to lower over the blade when the arm is raised.

The guard can be raised by hand when installing or removing saw blades or for inspection of the saw.

**NEVER RAISE THE BLADE GUARD MANUALLY UNLESS THE SAW IS TURNED OFF.**

### ACCESSORIES

The Compound Mitre Saw is supplied with the following accessories as standard:

- 24 Teeth blade (fitted)
- Dust bag
- Workpiece clamp
- Support stand
- 6mm + 4mm Hex key

## 2. GENERAL POWER TOOL SAFETY WARNINGS

 **WARNING!** Read all safety warnings instructions, illustrations and specifications provided with this power tool. Failure to follow all instructions listed below may result in electric shock, fire and/or serious injury.

**Save all warnings and instructions for future reference.**

The term "power tool" in the warnings refers to your mains-operated (corded) power tool or battery-operated (cordless) power tool.

### 1) Work area safety

- a) **Keep work area clean and well lit.** Cluttered and dark areas invite accidents.
- b) **Do not operate power tools in explosive atmospheres, such as in the presence of flammable liquids, gases or dust.** Power tools create sparks which may ignite the dust or fumes.
- c) **Keep children and bystanders away while operating a power tool.** Distractions can cause you to lose control.

### 2) Electrical safety

- a) **Power tool plugs must match the outlet. Never modify the plug in any way. Do not use any adapter plugs with earthed (grounded) power tools.** Unmodified plugs and matching outlets will reduce risk of electric shock.
- b) **Avoid body contact with earthed or grounded surfaces, such as pipes, radiators, ranges and refrigerators.** There is an increased risk of electric shock if your body is earthed or grounded.
- c) **Do not expose power tools to rain or wet conditions.** Water entering a power tool will increase the risk of electric shock.
- d) **Do not abuse the cord. Never use the cord for carrying, pulling or unplugging the power tool. Keep cord away from heat, oil, sharp edges or moving parts.** Damaged or entangled cords increase the risk of electric shock.
- e) **When operating a power tool outdoors, use an extension cord suitable for outdoor use.** Use of a cord suitable for outdoor use reduces the risk of electric shock.
- f) **If operating a power tool in a damp location is unavoidable, use a residual current device (RCD) protected supply.** Use of an RCD reduces the risk of electric shock.

### 3) Personal safety

- a) **Stay alert, watch what you are doing and use common sense when operating a power tool. Do not use a power tool while you are tired or under the influence of drugs, alcohol or medication.** A moment of inattention while operating power tools may

*result in serious personal injury.*

**b) Use personal protective equipment. Always wear eye protection.** *Protective equipment such as dust mask, non-skid safety shoes, hard hat, or hearing protection used for appropriate conditions will reduce personal injuries.*

**c) Prevent unintentional starting. Ensure the switch is in the off-position before connecting to power source and/or battery pack, picking up or carrying the tool.** *Carrying power tools with your finger on the switch or energizing power tools that have the switch on invites accidents.*

**d) Remove any adjusting key or wrench before turning the power tool on.** *A wrench or a key left attached to a rotating part of the power tool may result in personal injury.*

**e) Do not overreach. Keep proper footing and balance at all times.** *This enables better control of the power tool in unexpected situations.*

**f) Dress properly. Do not wear loose clothing or jewellery. Keep your hair and clothing away from moving parts.** *Loose clothes, jewellery or long hair can be caught in moving parts.*

**g) If devices are provided for the connection of dust extraction and collection facilities, ensure these are connected and properly used.** *Use of dust collection can reduce dust related hazards.*

**h) Do not let familiarity gained from frequent use of tools allow you to become complacent and ignore tool safety principles.** *A careless action can cause severe injury within a fraction of a second.*

#### **4) Power tool use and care**

**a) Do not force the power tool. Use the correct power tool for your application.** *The correct power tool will do the job better and safer at the rate for which it was designed.*

**b) Do not use the power tool if the switch does not turn it on and off.** *Any power tool that cannot be controlled with the switch is dangerous and must be repaired.*

**c) Disconnect the plug from the power and/or remove the battery pack, if detachable, from the power tool before making any adjustments, changing accessories, or storing power tools.** *Such preventive safety measures reduce the risk of starting the power tool accidentally.*

**d) Store idle power tools out of the reach of children and do not allow persons unfamiliar with the power tool or these instructions to operate the power tool.** *Power tools are dangerous in the hands of untrained users.*

**e) Maintain power tools and accessories. Check for misalignment or binding of moving parts, breakage of parts and any other condition that may affect the**

**power tool's operation. If damaged, have the power tool repaired before use.**

*Many accidents are caused by poorly maintained power tools.*

**f) Keep cutting tools sharp and clean.** *Properly maintained cutting tools with sharp cutting edges are less likely to bind and are easier to control.*

**g) Use the power tool, accessories and tool bits etc., in accordance with these instructions, taking into account the working conditions and the work to be performed.** *Use of the power tool for operations different from intended could result in a hazardous situation.*

**h) Keep handles and grasping surfaces dry, clean and free from oil and grease.**

*Slippery handles and grasping surfaces do not allow for safe handling and control of the tool in unexpected situations.*

### **5) Service**

**a) Have your power tool serviced by a qualified repair person using only identical replacement parts.** *This will ensure that the safety of the power tool is maintained.*



### 3. SAFETY INSTRUCTIONS FOR MITRE SAWS

**a) Mitre saws are intended to cut wood or wood-like products, they cannot be used with abrasive cut-off wheels for cutting ferrous material such as bars, rods, studs, etc. Abrasive dust causes moving parts such as the lower guard to jam. Sparks from abrasive cutting will burn the lower guard, the kerf insert and other plastic parts.**

**b) Use clamps to support the workpiece whenever possible. If supporting the workpiece by hand, you must always keep your hand at least 100 mm from either side of the saw blade. Do not use this saw to cut pieces that are too small to be securely clamped or held by hand. If your hand is placed too close to the saw blade, there is an increased risk of injury from blade contact.**

**c) The workpiece must be stationary and clamped or held against both the fence and the table. Do not feed the workpiece into the blade or cut “freehand” in any way. Unrestrained or moving workpieces could be thrown at high speeds, causing injury.**

**d) Push the saw through the workpiece. Do not pull the saw through the workpiece. To make a cut, raise the saw head and pull it out over the workpiece without cutting, start the motor, press the saw head down and push the saw through the workpiece. Cutting on the pull stroke is likely to cause the saw blade to climb on top of the workpiece and violently throw the blade assembly towards the operator.**

**e) Never cross your hand over the intended line of cutting either in front or behind the saw blade. Supporting the workpiece “cross handed” i.e. holding the workpiece to the right of the saw blade with your left hand or vice versa is very dangerous.**

**f) Do not reach behind the fence with either hand closer than 100 mm from either side of the saw blade, to remove wood scraps, or for any other reason while the blade is spinning. The proximity of the spinning saw blade to your hand may not be obvious and you may be seriously injured.**

**g) Inspect your workpiece before cutting. If the workpiece is bowed or warped, clamp it with the outside bowed face toward the fence. Always make certain that there is no gap between the workpiece, fence and table along the line of the cut. Bent or warped workpieces can twist or shift and may cause binding on the spinning saw blade while cutting. There should be no nails or foreign objects in the workpiece.**

**h) Do not use the saw until the table is clear of all tools, wood scraps, etc., except for the workpiece. Small debris or loose pieces of wood or other objects that contact the revolving blade can be thrown with high speed.**

**i) Cut only one workpiece at a time.** *Stacked multiple workpieces cannot be adequately clamped or braced and may bind on the blade or shift during cutting.*

**j) Ensure the mitre saw is mounted or placed on a level, firm work surface before use.** *A level and firm work surface reduces the risk of the mitre saw becoming unstable.*

**k) Plan your work. Every time you change the bevel or mitre angle setting, make sure the adjustable fence is set correctly to support the workpiece and will not interfere with the blade or the guarding system.** *Without turning the tool "ON" and with no workpiece on the table, move the saw blade through a complete simulated cut to assure there will be no interference or danger of cutting the fence.*

**l) Provide adequate support such as table extensions, saw horses, etc. for a workpiece that is wider or longer than the table top.** *Workpieces longer or wider than the mitre saw table can tip if not securely supported. If the cut-off piece or workpiece tips, it can lift the lower guard or be thrown by the spinning blade.*

**m) Do not use another person as a substitute for a table extension or as additional support.** *Unstable support for the workpiece can cause the blade to bind or the workpiece to shift during the cutting operation pulling you and the helper into the spinning blade.*

**n) The cut-off piece must not be jammed or pressed by any means against the spinning saw blade.** *If confined, i.e. using length stops, the cut-off piece could get wedged against the blade and thrown violently.*

**o) Always use a clamp or a fixture designed to properly support round material such as rods or tubing.** *Rods have a tendency to roll while being cut, causing the blade to "bite" and pull the work with your hand into the blade.*

**p) Let the blade reach full speed before contacting the workpiece.** *This will reduce the risk of the workpiece being thrown.*

**q) If the workpiece or blade becomes jammed, turn the mitre saw off. Wait for all moving parts to stop and disconnect the plug from the power source and/or remove the battery pack. Then work to free the jammed material.** *Continued sawing with a jammed workpiece could cause loss of control or damage to the mitre saw.*

**r) After finishing the cut, release the switch, hold the saw head down and wait for the blade to stop before removing the cut-off piece.** *Reaching with your hand near the coasting blade is dangerous.*

**s) Hold the handle firmly when making an incomplete cut or when releasing the switch before the saw head is completely in the down position.** *The braking action of the saw may cause the saw head to be suddenly pulled downward, causing a risk of injury.*

## 4. EXTRA REGULATIONS FOR THIS MITRE SAW

**Familiarize yourself with the use of this product by means of this instruction manual. Memorize the safety directions and follow them to the letter. This will help to prevent risks and hazards.**

1. Always be alert when using this product, so that you can recognize and handle risks early. Fast intervention can prevent serious injury and damage to property.

2. Switch off and disconnect from the power supply if there is any malfunction. Have the product checked by a qualified specialist and repaired, if necessary, before you put it into operation again.

Use only a saw blade diameter in accordance with the marking on the saw.

Use only saw blades that are marked with a speed equal or higher than the speed marked on the tool.

### RESIDUAL RISKS

Even if you use this electric power tool in accordance with instructions, certain residual risks cannot be ruled out. The following hazards may arise in connection with the equipment's construction and layout:

1. Lung damage if no suitable protective dust mask is used.
2. Damage to hearing if no suitable ear protection is used.
3. Health damage caused by hand-arm vibrations if the equipment is used over a prolonged period or is not properly guided and maintained.

### WARNING!

This product produces an electromagnetic field during operation! This field may under some circumstances interfere with active or passive medical implants! To reduce the risk of serious or fatal injury, we recommend persons with medical implants to consult their doctor and the medical implant manufacturer before operating this product!

**WEAR GOGGLES**

**WEAR EARMUFFS**

**WEAR A BREATHING MASK**

**WARNING!** For your own safety read instruction manual before operating mitre saw. Wear eye protection. Keep hands out of path of saw blade. Do not operate saw without guards in place. Do not perform any operation freehand. Never reach around saw blade. Turn off tool and wait for saw blade to stop before moving workpiece or changing settings. When changing the blade, replace and secure all guarding to its original position and correctly before starting tool. Disconnect power (or unplug tool as applicable) before changing blade or servicing. Do not expose to rain or use in damp locations. To reduce the risk of injury, return carriage to the full rear position after each crosscut operation.

The tool must be used only for its prescribed purpose. Any use other than those mentioned in this Manual will be considered a case of misuse. The user and not the manufacturer shall be liable for any damage or injury resulting from such cases of misuse.

The manufacturer shall not be liable for any changes made to the tool nor for any damage resulting from such changes.

Even when the tool is used as prescribed it is not possible to eliminate all residual risk factors. The following hazards may arise in connection with the tool's construction and design:

- Damage to the lungs if an effective dust mask is not worn.
- Damage to hearing if effective earmuffs are not worn.

## 5.SAW FEATURES

1. Dust extraction port
2. Miter lock
3. Switch locker
4. Upper fixed blade guard
5. Blade bolt cover
6. Guard retraction arm
7. Low blade guard
8. Miter scale
9. Table insert
10. Miter table
11. Fence
12. Saw arm
13. Release knob
14. Vertical clamp
15. Handle
16. Switch trigger
17. 45° Bevel adjustment screw
18. Support bar
19. Bevel lock
20. Bevel scale
21. 0° Bevel adjustment screw
22. Spindle lock button
23. Dust bag
24. Hex key

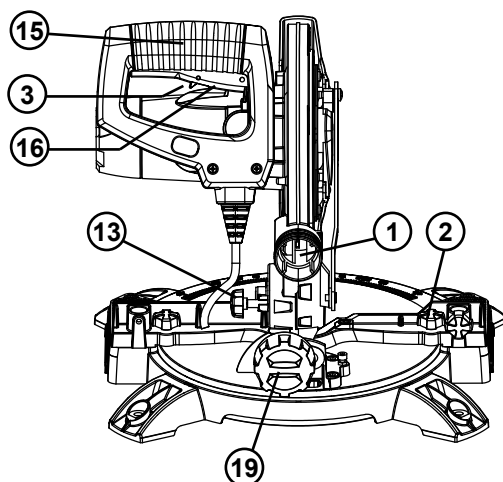
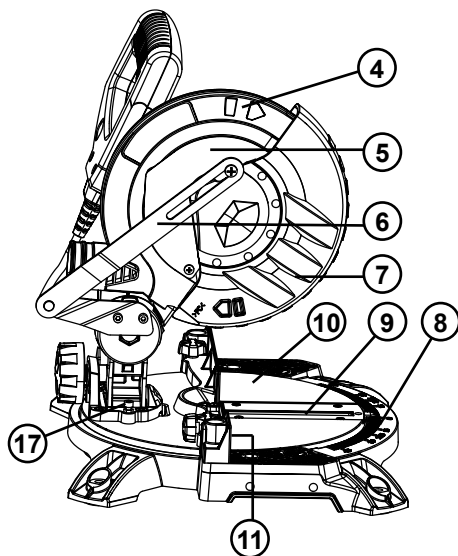

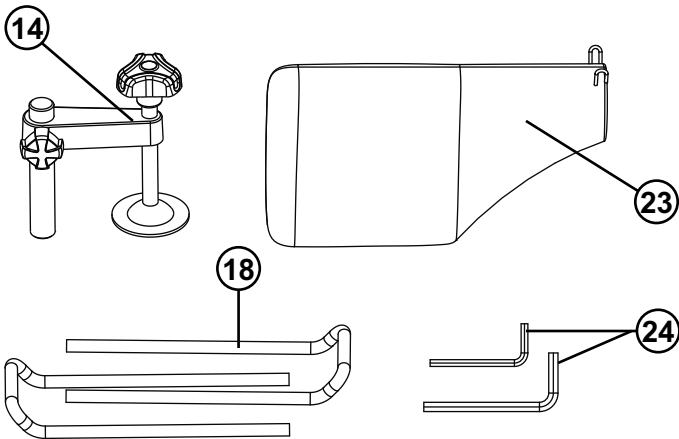
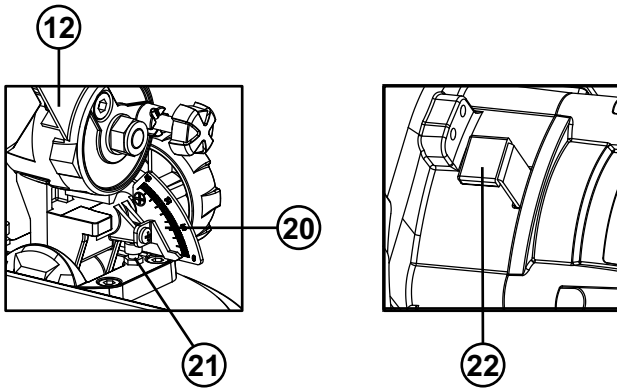

## 6. INTENDED USE

This mitre saw is intended for cutting wood and analogue materials, it is suitable for straight and curved cuts having Mitre angles of up to 45°. The saw is not designed for cutting firewood. Do not use machines, tools and accessories for additional applications (see manufacturer's instructions) for works other than those for which they are designed for. All other applications are expressly ruled out.

## 7. NOT INTENDED USE

If not intended use, the risk of fire, electric shock and personal injury maybe further and  
- The provisions contained in this guarantee are not intended to limit, modify, take away from, disclaim or exclude any statutory guarantee set forth in any applicable provincial or federal legislation

### **The Environment for operation:**

The work area should be well and clean, do not operate this machine in explosive atmospheres, such as in the presence of flammable liquids, gases or dust. and do not expose it to rain or wet conditions.

## 8. OPERATING INSTRUCTIONS

**Important:** Be sure the supply is the same as the voltage given on the rating plate. Remove the mains plug before carrying out any adjustment or servicing.

### ASSEMBLY

**Warning:** To prevent the accidental starting that could cause possible serious personal injury, ALWAYS assemble all parts to you saw BEFORE connecting it to the power supply. The saw should NEVER be connected to a power supply when you are assembling parts, making adjustments, installing or removing blades, or when not in use.

### 1. DUST EXTRACTION PORT

To reduce build up of saw dust and maintain top efficiency of cutting, the saw dust collection can be achieved by clipping a dust bag on the Dust extraction port (1). A dust bag is provided for use on your miter saw. To install it, simply fit the dust bag over the extraction port on the upper blade guard.

To empty the dust bag, remove it from the dust exhaust port, open the dust bag by unzipping the slide fastener.

**NOTE:** To ensure optimal dust collecting, empty the dust bag when it becomes filled to approximately 2/3 of its capacity.

### 2. TRANSPORTATION

Lift the mitre saw only when the saw arm is locked in the down position, the saw is switched off and the plug is removed from the power point.

Only lift the saw by the handle or outer castings. Do not lift the saw using the guards.

### 3. BENCH MOUNTING

To ensure that the mitre saw is always stable and secure. The saw base has holes in each corner to facilitate bench mounting.

1. Place the saw on a level, horizontal bench or work table using bolts (not supplied) and fix the saw to the bench using 4 bolts.

2. If desired, you can mount the saw to a piece of 1/2" (13 mm) or thicker plywood which can then be clamped to your work support or moved to other job sites and re-clamped.

**CAUTION!** Make sure that the mounting surface is not warped as an uneven surface can cause binding and inaccurate sawing.



#### 4. RELEASE KNOB

The Release knob (13) is provided for holding the cutting head down while transporting or storing the mitre saw. The saw must never be used with the release knob locking the head down.

#### 5. MITRE TABLE LOCKS

The mitre table locks (2) are used to lock the table at the desired mitre angle.

The mitre saw cuts from 0° to 45° both left and right. To adjust the mitre angle loosen the mitre table locks and rotate the mitre table to the desired position.

The mitre table features positive click stops at 0°, 15°, 22.5°, 30° and 45° for quick setting of common mitre angles.

#### 6. BEVEL LOCK

The bevel lock (19) is used to set the blade at the desired bevel angle. The mitre saw bevel cuts from 0° to 45° to the left. To adjust the bevel angle loosen the bevel lock and adjust the saw arm to the desired bevel angle.

#### 7. SPINDLE LOCK BUTTON

The spindle lock button (22) prevents the blade in the saw from rotating. Depress and hold the spindle lock button while installing, changing, or removing the blade.

#### 8. ROTATING LOWER BLADE GUARD

The rotating lower blade guard (5) provides protection from both sides of the blade. It retracts over the upper blade guard (4) as the saw is lowered into the workpiece.

#### 9. TURNING ON AND OFF

1. To turn the saw on moving the switch lock (17) to left and depress and hold the on/off trigger switch (16)
2. To turn the saw off release the on/off trigger switch (16).

#### 10. DUST EXTRACTION

1. Fit the dust bag (23) to the Dust extraction port (1) .
2. A vacuum dust extraction device can be connected to the Dust extraction port (1) (22). Use a suitable vacuum adaptor if necessary. The Dust extraction port (1) has an internal diameter of 35 mm.

#### 11. SETTING THE TABLE SQUARE WITH THE BLADE

1. Make sure that the electrical plug is removed from the power point.
2. Push the saw arm (12) down to its lowest position and engage the Release knob (13) to hold the saw arm in the transport position.
3. Loosen the mitre locks (2).
4. Rotate the table (12) until the pointer is positioned at 0°.
5. Tighten the mitre locks (2).

6. Loosen The bevel lock (19) and set the saw arm (12) at 0° bevel (the blade at 90° to the mitre table). Tighten The bevel lock (19).
7. Place a set square against the table (12) and the flat part of the blade.
8. Rotate the blade by hand and check the blade-to-table alignment at several points.
9. The edge of the set square and the saw blade should be parallel.
10. If the saw blade angles away from the set square, adjust as follows.
11. Use an 8 mm wrench or adjustable wrench to loosen the lock nut securing the 0° bevel adjustment screw (21). Also, loosen The bevel lock (19).
12. Adjust the 0° bevel adjustment screw (21) using a 4 mm hex key to bring the saw blade into alignment with the square.
13. Loosen the Phillips head screw holding the pointer of the Bevel scale (20) and adjust the position of the pointer so that it accurately indicates zero on the scale. Retighten the screw.
14. Retighten The bevel lock (19) and the lock nut securing the 0° bevel adjustment screw (21).

## 12. SETTING THE FENCE SQUARE WITH THE TABLE

1. Make sure that the electrical plug is removed from the power point.
2. Push the saw arm (12) down to its lowest position and engage the Release knob (13) to hold the saw arm in the transport position.
3. Loosen the mitre locks (2).
4. Rotate the table (12) until the pointer is positioned at 0°.
5. Tighten the mitre locks (2).
6. Using a 4mm hex key, loosen the two screws securing the fence (11) to the base.
7. Place a square against the fence (11) and alongside the blade.
8. Adjust the fence (11) until it is square with the blade.
9. Tighten the screws securing the fence (11).
10. Loosen the Phillips head screw holding the pointer of the mitre scale (8) and adjust it so that it accurately indicates the zero position on the mitre scale.
11. Retighten the screw securing the mitre scale pointer.

## 13. MOUNTING HOLES

To ensure that the mitre saw is always stable and secure. Before use, the saw can be fixed to a firm, level surface with the 4 mounting bolts (Not supplied).

Four holes are provided in the base of the saw to enable it to be fixed to a bench, or other supporting surface.

To mount the saw, proceed as follows:

- 1) Locate and mark where the saw is to be mounted.
- 2) Drill 4 holes through the surface.
- 3) Place the mitre saw on the surface aligning holes in base with holes drilled in the surface. Install bolts, washers and hex nuts.

PL

RU

KZ

UA

RO

EN

#### **14. Workpiece clamp**

When cutting workpiece, the boards should always be clamped with a hold-down clamp (provided).

#### **15. CHANGING A BLADE**

1. Make sure that the electrical plug is removed from the power point.
2. Match the arrow on the blade with the arrow on the upper blade guard. Make sure that the blade teeth are pointing downward.
3. Push down on the handle (15) and pull the Release knob (13) to disengage the saw arm (1).
4. Raise the saw arm (12) to its highest position.
5. Using a Phillips head screwdriver loosen and remove the Phillips head screw that secures the guard retraction arm (6) to the rotating blade guard (5).  
Using a Phillips head screwdriver loosen the Phillips head screw that secures the blade bolt cover (5).
6. Pull the rotating blade guard (5) down then swing it up together with the blade bolt cover (5). When the rotating blade guard (5) is positioned over the upper fixed blade guard (4) it is possible to access the blade bolt.
7. Hold the rotating guard (5) up and press the spindle lock button (22). Rotate the blade until the spindle locks.
8. Use the 6 mm hex key provided to loosen and remove the blade bolt. (Loosen in a clockwise direction as the blade screw has a left hand thread).
9. Remove the flat washer, outer blade washer and the blade.
10. Wipe a drop of oil onto the inner blade washer and the outer blade washer where they contact the blade.
11. Fit the new blade onto the spindle taking care that the inner blade washer sits behind the blade.
12. Replace the outer blade washer.
13. Depress the spindle lock button (22) and replace the flat washer and blade bolt.
14. Use the 6 mm hex key to tighten the blade bolt securely (tighten in an anti-clockwise direction).
15. Lower the blade guard, hold the rotating lower blade guard (5) and blade bolt cover (5) in position and tighten the fixing screw to secure the blade bolt cover in position.
16. Replace the guard retraction arm (6) and secure onto the rotating blade guard (5).
17. Check that the blade guard operates correctly and covers the blade as the saw arm is lowered.
18. Connect the saw to the power supply and run the blade to make certain that it is operating correctly.
19. The moving guard design only one mode, it can not adjust. Before use, always check the saw blade guard are functioning correctly.

## 16. CROSS CUT

If possible, always use a clamping device such as a "G" clamp to secure your workpiece. When cutting your workpiece, keep your hands well away from the blade area.

Do not remove a cut-off piece on the right-hand side of the blade using your left hand.

A crosscut is made by cutting across the grain of the workpiece. A 90° crosscut is made with the mitre table set at 0°. Mitre crosscuts are made with the table set at some angle other than zero.

1. Pull on the Release knob (13) and lift the saw arm (12) to its full height.
2. Loosen the mitre locks (2).
3. Rotate the mitre table (10) until the pointer aligns with the desired angle.
4. Retighten the mitre locks (2).
5. Place the workpiece flat on the table with one edge securely against the fence (11). If the board is warped, place the convex side against the fence (11). If the concave side is placed against the fence, the board could break and jam the blade.
6. When cutting long workpiece, support the opposite end of the workpiece with side support bars, a roller stand or a work surface that is level with the saw table.
7. Before turning on the saw, perform a dry run of the cutting operation to check that there are no problems such as a clamp interfering with the cutting action.
8. Hold the handle (15) firmly and squeeze the switch trigger (16). Allow the blade to reach maximum speed and slowly lower the blade into and through the workpiece.
9. Release the switch trigger (16) and allow the saw blade to stop rotating before raising the blade out of the workpiece. Wait until the blade stops before removing the workpiece.

## 17. ATTACH FENCE

1. If use bevel cut, The attach fence may be cutting at some times.
2. For cutting safety, always use the attach fence and do not modify it .

## 18. BEVEL CUT

If possible, always use a clamping device such as a "G" clamp to secure your workpiece. When cutting your workpiece, keep your hands well away from the blade area.

Do not remove a cut-off piece on the right-hand side of the blade using your left hand.

A bevel cut is made by cutting across the grain of the workpiece with the blade angled to the fence and mitre table. The mitre table is set at the zero degree position and the blade set at an angle between 0° and 45°.

1. Pull on the Release knob (13) and lift the saw arm to its full height.
2. Loosen the mitre locks (2).
3. Rotate the mitre table (10) until the pointer aligns with zero on the mitre scale (8).
4. Retighten the mitre locks (2).

5. Loosen The bevel lock (19) and move the saw arm (12) to the left to the desired bevel angle (between 0° and 45°). Tighten The bevel lock (19).
6. Place the workpiece flat on the table with one edge securely against the fence (11). If the board is warped, place the convex side against the fence. If the concave side is placed against the fence, the board could break and jam the blade.
7. When cutting long workpiece, support the opposite end of the workpiece with side support bars, a roller stand or a work surface that is level with the saw table.
8. Before turning on the saw, perform a dry run of the cutting operation to check that there are no problems such as a clamp interfering with the cutting action.
9. Hold the handle (15) firmly and squeeze the switch trigger (16). Allow the blade to reach maximum speed and slowly lower the blade into and through the workpiece.
10. Release the switch trigger (16) and allow the saw blade to stop rotating before raising the blade out of the workpiece. Wait until the blade stops before removing the workpiece.

### 19. COMPOUND MITRE CUT

If possible, always use a clamping device such as a 'G' clamp to secure your workpiece. When cutting your workpiece, keep your hands well away from the blade area.

Do not remove a cut-off piece on the right-hand side of the blade using your left hand. A compound mitre cut involves using a mitre angle and a bevel angle at the same time. It is used in making picture frames, to cut mouldings, making boxes with sloping sides and for roof framing. Always make a test cut on a piece of scrap wood before cutting into the good material.

1. Pull on the Release knob (13) and lift the saw arm to its full height.
2. Loosen the mitre locks (2).
3. Rotate the mitre table (10) until the pointer aligns with the desired angle on the mitre scale (8).
4. Retighten the mitre locks (2).
5. Loosen The bevel lock (19) and move the saw arm (12) to the left to the desired bevel angle (between 0° and 45°). Tighten The bevel lock (19).
6. Place the workpiece flat on the table with one edge securely against the fence (11). If the board is warped, place the convex side against the fence. If the concave side is placed against the fence, the board could break and jam the blade.
7. When cutting long workpiece, support the opposite end of the workpiece with the side support bars, a roller stand or a work surface that is level with the saw table.
8. Before turning on the saw, perform a dry run of the cutting operation to check that there are no problems such as a clamp interfering with the cutting action.
9. Hold the handle (15) and firmly and squeeze the switch trigger (16). Allow the blade to reach maximum speed and slowly lower the blade into and through the workpiece.
10. Release the switch trigger (16) and allow the saw blade to stop rotating before raising the blade out of the workpiece. Wait until the blade stops before removing the workpiece.

## 9. MAINTENANCE AND SERVICING

**WARNING! Remove the plug from the socket before carrying out any adjustment, servicing or maintenance.**

When all the adjustments, settings or maintenance have been done, make sure that all keys and wrenches have been removed and that all screws, bolts and other fittings are securely tightened.

2. Keep the tool's air vents unclogged and clean at all times. Occasionally you may see sparks through the ventilation slots. This is normal and will not damage your power tool.

3. Regularly check to see if any dust or foreign matter has entered the grills near the motor and around the trigger switch. Use a soft brush to remove any accumulated dust. 4. Wear safety glasses to protect your eyes whilst cleaning.

5. If the body of the saw needs cleaning, wipe it with a soft damp cloth. A mild detergent can be used but nothing like alcohol, petrol or other cleaning agent.

6. Never use caustic agents to clean plastic parts.

**CAUTION:** Water must never come into contact with the saw.

7. Store the tool, instruction manual and accessories in a secure place. In this way you will always have all the information and parts on hand.

8. If the replacement of the supply cord is necessary, this has to be done by the manufacturer or his agent in order to avoid a safety hazard.

### GENERAL INSPECTION

1. Regularly check that all the fixing screws are tight. They may vibrate loose over time. Check especially the outer flange. If there is vibration, screws can loosen with time.

2. Regularly check the device's power cable and all extension cables used for damage. If the supply cord needs replacing, the task must be carried out by the manufacturer, the manufacturer's agent, or an authorized service centre in order to avoid a safety hazard. Replace damaged extension cables.

3. If the carbon brushes need to be replaced, have this done by a qualified repair person (always replace the two brushes at the same time)

### LUBRICATION

The grease in the gearbox will require replacement after extensive use of the tool. Please refer to an authorized service agent to provide this service.

**SERVICE**

- Tool service must be performed only by the manufacturer or the authorized agent. Service or maintenance performed by unqualified personnel could result in a risk of injury.
- When servicing a tool, use only identical replacement parts. Follow instructions in the Maintenance section of this manual. Use of unauthorized parts or failure to follow Maintenance Instructions may create a risk of electric shock or injury.

**10. ENVIRONMENTAL PROTECTION**

**CAUTION!** This product has been marked with a symbol relating to removing electric and electronic waste. This means that this product shall not be discarded with household waste but that it shall be returned to a collection system which conforms to the European WEEE Directive. Contact your local authorities or stockist for advice on recycling. It will then be recycled or dismantled in order to reduce the impact on the environment.

Electric and electronic equipment can be hazardous for the environment and for human health since they contain hazardous substances.

**11. GUARANTEE**

Thank you for investing in aADEO power tool. These products have been made to demanding, high-quality standards and are guaranteed for domestic use against manufacturing faults for a period of 24 months from the date of purchase.

This guarantee does not affect your statutory rights. In case of any malfunction of your tool (failure, missing part, etc.), please contact ADEO service.

Service address: 135 RUE SADI CARNOT CS00001, 59790 RONCHIN, FRANCE

Normal wear and tear, including accessory wear, is not covered under guarantee. The product is guaranteed for 24 months if used for normal domestic use. Any guarantee is invalid if the product has been overloaded or subject to neglect, improper use or an attempted repair other than by an authorized agent. Heavy-duty, daily professional or hire usage are not guaranteed. Due to continuous product improvement, we reserve the right to change the product specification without prior notice.

## 12. EC DECLARATION OF CONFORMITY

**ADEO Services**  
**135 rue Sadi Carnot**  
**CS 00001**  
**59790 Ronchin - France**

Declare that the product:

**Miter Saw**

Model: J1G-ZPA-210D

meets the requirements of the following Council directives:

Electromagnetic Compatibility Directive 2014/30/EU

Machinery Directive 2006/42/EC

ROHS Directive(EU)2015/863 amending Directive 2011/65/EU

and conforms to the following norms:

EN 62841-1:2015

EN 62841-3-9:2015+A11

EN 55014-1:2006+A1+A2

EN 55014-1:2017

EN 55014-2:2015

EN 61000-3-2:2014

EN 61000-3-3:2013

IEC 62321-3-1:2013

IEC 62321-4:2013+AMD1:2017

IEC 62321-5:2013

IEC 62321-6:2015

IEC 62321-7-1:2015

IEC 62321-7-2:2017

IEC 62321-8:2017

EN ISO 17075-1:2017

Serial No.: Please refer to the back cover page

Last two numbers of the year CE marking applied: 19



**Richie PERMAL**

Supplier Quality Leader

Authorized representative of Julien Ledin, ADEO Quality Leader

ADEO Services 135 Rue Sadi Carnot - CS 00001 59790 RONCHIN – France

Signed in Shanghai 28/04/2019



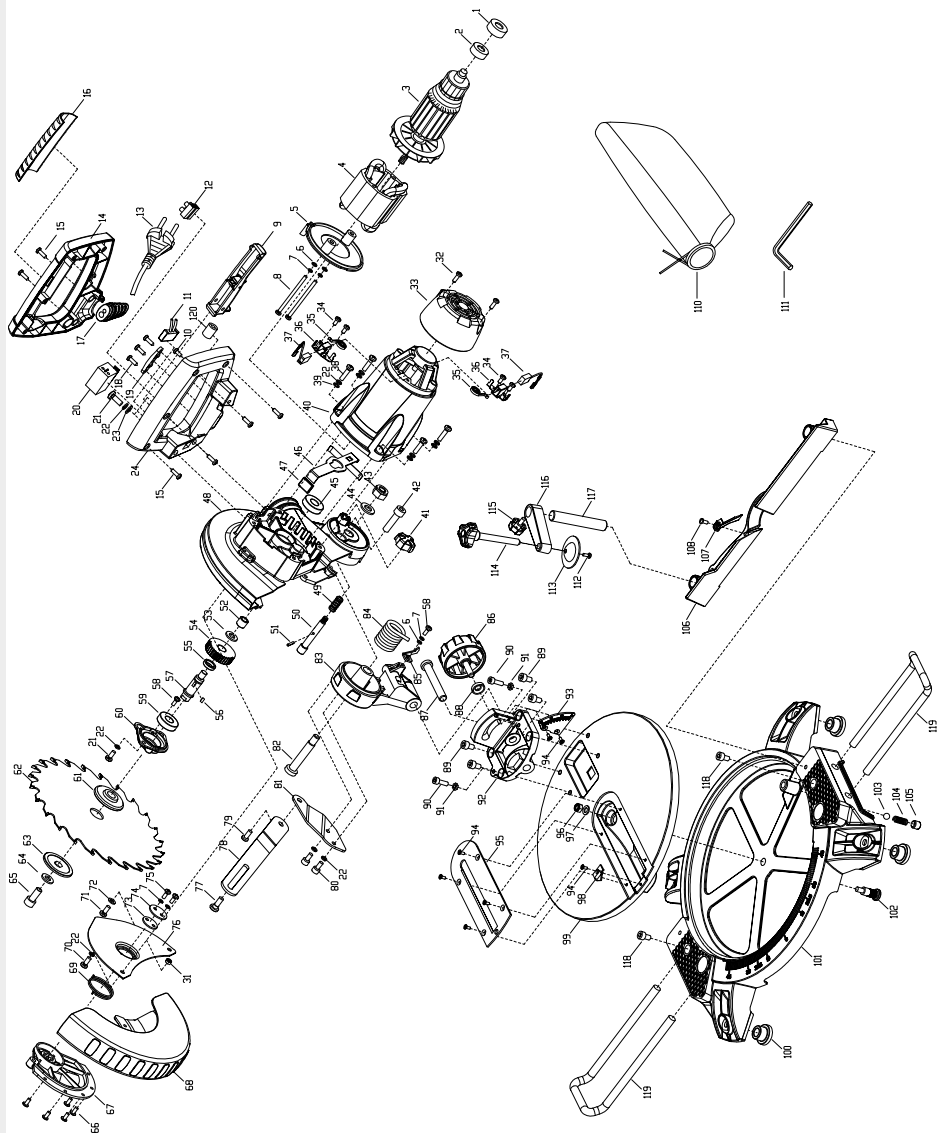

No	Name	Quantity	Material&Specification
1	Rubber boot	1	Rubber
2	Bearing	1	80027
3	Armature	1	φ41.2×50
4	Stator	1	φ71×50
5	Fan baffle	1	PA6
6	Washer	3	φ4
7	Spring washer	5	φ4
8	Screw	2	M4×60
9	Trigger	1	
10	Screw	1	ST4.2×9.5
11	Capacitor	1	0.22μF
12	Terminal	1	PA6
13	Cord plug	1	
14	Upper handle	1	PA6
15	Screw	6	ST4.2×16
16	Handle overmolding	1	TPE
17	Cord protector	1	PVC
18	Screw	3	ST4.2×13
19	Cord clamp	1	PC
20	Switch	1	
21	Screw	4	M5×16
22	Spring washer	11	φ5
23	Washer	2	φ5
24	Lower handle	1	PA6
32	Screw	2	ST4.2×13
33	Motor cover	1	PA6
34	Screw	4	ST4×10
35	Brush spring	2	65Mn
36	Brush hold	2	08F
37	Brush	2	
38	Screw	4	M5×20
39	Washer	4	φ5
40	Moto housing	1	PA6
41	locking pin cap	1	ABS
42	Socket head screw	1	M8×30
43	Locknut	1	M10
44	Washer	1	φ10
45	Bearing	1	80100
46	Spindle lock	1	

PL

RU

KZ

UA

RO

EN

No	Name	Quantity	Material&Specification
47	Spindle lock cap	1	PVC
48	Fixed guard	1	Al
49	Locking pin spring	1	65Mn
50	Locking pin	1	45
51	Rolled pin	1	φ2.5×16
52	PM sleeve	1	φ8×φ12×10
53	C clip	1	65Mn
54	Gear	1	45
55	Gear washer	1	45
56	Key	1	45
57	Spindle	1	45
58	Screw	3	M4×10
59	Bearing	1	80101
60	Gear case cover	1	Al
61	Blade flange inner	1	φ44×6
62	Blade	1	
63	Blade flange outer	1	φ44×6
64	Washer	2	φ8
65	Socket head screw	1	M8×16 left
66	Rivet	5	φ4×11
67	Cast centre	1	Al
68	Moving guard	1	PC
69	Torsion spring	1	T9A
70	Screw	1	M5×10
71	Screw	1	M5×10
72	Big washer	1	φ5
73	Plate guarding(small)	1	Q235
74	Plate guarding(big)	1	Q235
75	Screw	2	M4×10
76	Moving guard plate	1	08F
77	Shoulder screw	1	M6×14
78	Linkage	1	Q235
79	Rivet	1	φ6×9
80	Socket head screw	2	M5×16
81	Linkage support	1	Q235
82	Pivot shaft	1	M10×60
83	Pivot block	1	Al
84	Big torsion spring	1	65Mn

No	Name	Quantity	Material&Specification
85	Bevel pointer	1	ABS
86	Bevel knob	1	ABS
87	Bevel pivot	1	45
88	Washer	1	φ8
89	Socket head screw	4	M6×10
90	Socket head screw	2	M5×16
91	Nut	2	M5
92	Bevel block	1	Al
93	Bevel scale plate	1	Q235
94	Sunk screw	7	M3×8
95	Cutting insert	1	ABS
96	Locknut	1	M6
97	Washer	1	φ6
98	Pointer	1	ABS
99	Turntable	1	Al
100	Rubber feet	4	rubber
101	Base	1	Al
102	Bolt knurled	1	45
103	Detent roll	1	φ8
104	Detent spring	1	65Mn
105	Hex gurb screw	1	M10×10
106	Nylon brake	2	PA6
107	Big washer	2	φ6
108	Socket head screw	2	M6×20
109	Fence	1	Al
110	Dust bag	1	
111	Hexagon ring spanner	1	6×6
112	Screw	1	M4×10
113	Clamp	1	Q8F
114	Workpiece knob	1	M10×78
115	Knob	2	M6×12
116	Support arm	1	Al
117	Support pole	1	45
118	Socket head screw	2	M6×11
119	Support bar	2	Q235
120	Inductor	2	φ7×φ12×15



Garantie 2 ans / 2 años de garantía / Garantia de 2 anos / Garanzia 2 Anni /  
Εγγύηση 2 ετών / 2 lata gwarancji / Гарантия 2 года / Кепілдік 2 жыл /  
Гарантія 2 років / Garanție 2 ani / 2-years guarantee

Serial number: 2074840015041901281910

Made in P.R.C 2019

ADEO Services - 135 Rue Sadi Carnot - CS 00001  
59790 RONCHIN - France

**UA** ТОВ «Леруа Мерлен Україна»,  
вул. Полярна 17а, м. Київ 04201, Україна

**ZH** LM - 18B, Building 4,2 Dajiaoting Zhongjie, Chaoyang District,  
Beijing 100022 - CHINA, P.R.C

**RU** ООО ЛЕРУА МЕРЛЕН ВОСТОК, 141031, Московская  
область, Мытищинский район, г. Мытищи,  
Осташковское шоссе, д.1, РОССИЯ

**BR** Importado e distribuído por LEROY MERLIN  
CIA BRASILEIRA DE BRICOLAGEM  
Rua Domingas Galleri Blotta, 315 - Interlagos - CEP  
04455-360 São Paulo - SP - Brazil CNPJ: 01.438.784/0001-05  
CALM (Central de Atendimento Leroy Merlin) -4020.5376 (capitais)  
e 0800.0205376 (demais regiões)

**SA** Imported by Adeo South Africa (PTY) LTD T/A Leroy Merlin  
Leroy Merlin Greenstone Store - Corner Blackrock Street  
and Stoneridge Drive, Greenstone Park Ext 2,  
Edenvale, 1610 - Johannesburg, Gauteng, South Africa

**KZ** «Леруа Мерлен Қазақстан» ЖШС Қазақстан  
Республикасы, 050000, Алматы қ., Қонаев  
көшесі, 77, «ParkView» БО, БҚ., 07 оф.

