

# Инструкция по эксплуатации

Бензиновая пожарная мотопомпа AIKEN MP 40  
150110008

Цены на товар на сайте:

[http://www.vseinstrumenti.ru/sadovaya\\_tehnika/motopompy/gryaznaya\\_voda/aiken/aiken\\_mp\\_40\\_150110008/](http://www.vseinstrumenti.ru/sadovaya_tehnika/motopompy/gryaznaya_voda/aiken/aiken_mp_40_150110008/)

Отзывы и обсуждения товара на сайте:

[http://www.vseinstrumenti.ru/sadovaya\\_tehnika/motopompy/gryaznaya\\_voda/aiken/aiken\\_mp\\_40\\_150110008/#tab-Responses](http://www.vseinstrumenti.ru/sadovaya_tehnika/motopompy/gryaznaya_voda/aiken/aiken_mp_40_150110008/#tab-Responses)

**AIKEN**  
**МОТОММПЫ БЕНЗИНОВЫЕ МОБИЛЬНЫЕ**  
**МОДЕЛИ: МР-20;**  
**МР-30; МР-40,**

**РУКОВОДСТВО ПО ЭКСПЛУАТАЦИИ**



***ВНИМАНИЕ!***

Прежде чем приступить к работе, внимательно изучите руководство.  
Соблюдайте правила техники безопасности.

## **ВВЕДЕНИЕ**

Руководство содержит информацию по эксплуатации мотопомп бензиновых мобильных оснащенных 4-тактным бензиновым OHV-двигателем.

Конструкция мотопомп постоянно совершенствуются, поэтому возможны некоторые изменения, не отраженные в настоящем руководстве и не ухудшающие эксплуатационные качества изделий.

Мотопомпа до подачи в торговый зал или к месту выдачи покупки должна пройти предпродажную подготовку, которая включает: распаковку, удаления заводской смазки, пыли, внешний осмотр, проверку комплектности.

При свершении купли – продажи лицо, осуществляющее продажу, проверяет в присутствии покупателя внешний вид мотопомпы, её комплектность, производит отметку о продаже и прикладывает товарный чек, предоставляет информацию об организациях, выполняющих монтаж, подключение и адреса сервисных центров.

Если Вы хотите, чтобы Ваше *изделие* работало долго и безотказно, то все работы связанные с эксплуатацией и его техническим обслуживанием, выполняйте в строгом соответствии с руководством. Если у Вас возникла необходимость в получении дополнительных специфических сведений о приобретенном товаре, обращайтесь к специалистам организации осуществляющей гарантийное обслуживание изделия.

## **1. ОБЩИЕ СВЕДЕНИЯ ПО ТЕХНИКЕ БЕЗОПАСНОСТИ**

Руководство по эксплуатации мотопомпы содержит принципиальные указания по технике безопасности, которые должны выполняться при подготовке к работе, при эксплуатации и его техническом обслуживании, которые должен знать обслуживающий персонал. Руководство по эксплуатации должно, постоянно находится на рабочем месте мотопомпы.

Персонал, осуществляющий эксплуатацию оборудования, техническое обслуживание и контрольные осмотры должен иметь, соответствующую выполняемой работе квалификацию и допуск на выполнения указанных работ. Круг вопросов, за которые персонал несет ответственность и которые он контролирует, а также область его компетенции должен точно определяться руководителем подразделения. Потребитель или руководитель подразделения обязан контролировать, чтобы весь материал, содержащийся в руководстве по эксплуатации, был полностью усвоен оператором.

Никогда не перекачивайте огнеопасные или агрессивные жидкости, такие, например, как бензин или кислоты. Во избежание коррозии насоса

никогда не перекачивайте также морскую воду, химические растворы или каустические жидкости, такие как отработанное масло, вино или молоко. Чтобы не допустить опасности пожара и обеспечить достаточную вентиляцию, работающий насос должен быть удален от стен здания и другого оборудования не менее чем на 1 метр (3 фута). Не размещайте огнеопасные предметы вблизи насоса.

Не позволяйте детям и животным находиться в зоне работы насоса – они могут обжечься о горячие части двигателя.

Умейте быстро остановить мотопомпу и узнайте назначение всех органов управления. Не разрешайте работать с насосом без надлежащего инструктажа.

Переоборудование или модернизацию мотопомпы разрешается выполнять только по договоренности с фирмой производителем. Необходимо использовать запасные узлы и детали только фирмы производителя, которые призваны обеспечить надежность эксплуатации мотопомпы. При использовании узлов и деталей других изготовителей фирма производитель не несет ответственность за возникшие в результате этого последствия.

Необходимо соблюдать не только общие требования по технике безопасности, приведенные в этом разделе, но и специальные указания, приводимые в других разделах.

Никогда не работайте с мотопомпой в ограниченном пространстве, что может вызвать отравление выхлопными газами. Устанавливайте и управляйте двигателем в хорошо проветриваемом помещении.

Заправку горючим топливом производите при неработающем двигателе. Никогда не заправляйте горючим топливом, при наличии сигареты или открытого пламени. При заправке горючим топливом будьте аккуратны, чтобы не пролить его на поверхность двигателя. Исключайте попадания топливных паров в дыхательные органы и на органы зрения, если же это случилось, следует срочно обратиться в лечебное учреждение. При попадании горючего топлива на поверхность Вашей кожи или на одежду немедленно вымыть с мылом и водой и заменить одежду.

Исключить слив горючего топлива из бензобака, из карбюратора, из системы топливопровода на почву.

Несоблюдение указаний по технике безопасности может повлечь за собой как опасные последствия для здоровья и жизни человека, так и создать опасность для окружающей среды и вывести из строя оборудование, а так же к несостоятельности требований по возмещению ущерба.

Эксплуатационная надежность мотопомпы гарантируется только в случае её использования в соответствии с функциональным назначением.

## **2. НАЗНАЧЕНИЕ МОТОПОМПЫ**

Мотопомпа – это техническая машина, разработанная для перекачки сточных и грунтовых вод, используется в домашнем хозяйстве и мелкой промышленности. Класс защиты IP23. Устойчивая работа мотопомпы на уклонах до 15°.

## ТЕХНИЧЕСКИЕ ПОКАЗАТЕЛИ

Таблица 1.

№	Показатели	Наименование модели		
		MP-20	MP-30	MP-40
1	Тип двигателя	4-тактный, верхнеклапанный, одноцилиндровый		
2	Модель двигателя	GX160	GX160	GX270
3	Мощность двигателя, кВт(л.с)	4 (5,5)	4 (5,5)	6.5(9,0)
4	Рабочий объем цилиндра, см <sup>3</sup>	163	163	272
5	Макс. мощность и обороты двигателя, кВт/мин-1	3,8/3600	3,8/3600	6,7/3600
6	Диаметр и ход поршня двигателя. ммхмм	Ф68х45	Ф68х45	Ф73х58
7	Расход топлива, г/л.с*ч	395	395	374
7	Емкость картера, л	0,6	0,6	1,1
8	Емкость бензобака, л	3,6	3,6	6,0
9	Охлаждение	Принудительное воздушное		
10	Зажигание	Транзисторное от магнето		
11	Диаметр всасывающего патрубка , мм(дюйм)	50(2")	80(3,14")	80(3,14")
12	Время непрерывной работы, ч.	3	3	2,4
13	Полный напор(уровень подъема), м	26	30	28
14	Глубина всасывания, м	8	8	8
15	Производительность, л/мин/(м <sup>3</sup> /ч)	600(36)	1000/(60)	1600(96)
16	Габариты изделия, мм	460х365х375	505х370х430	600х505х560
17	Масса нетто/брутто, кг	23.3/25.3	25.3/27.1	52/54.6

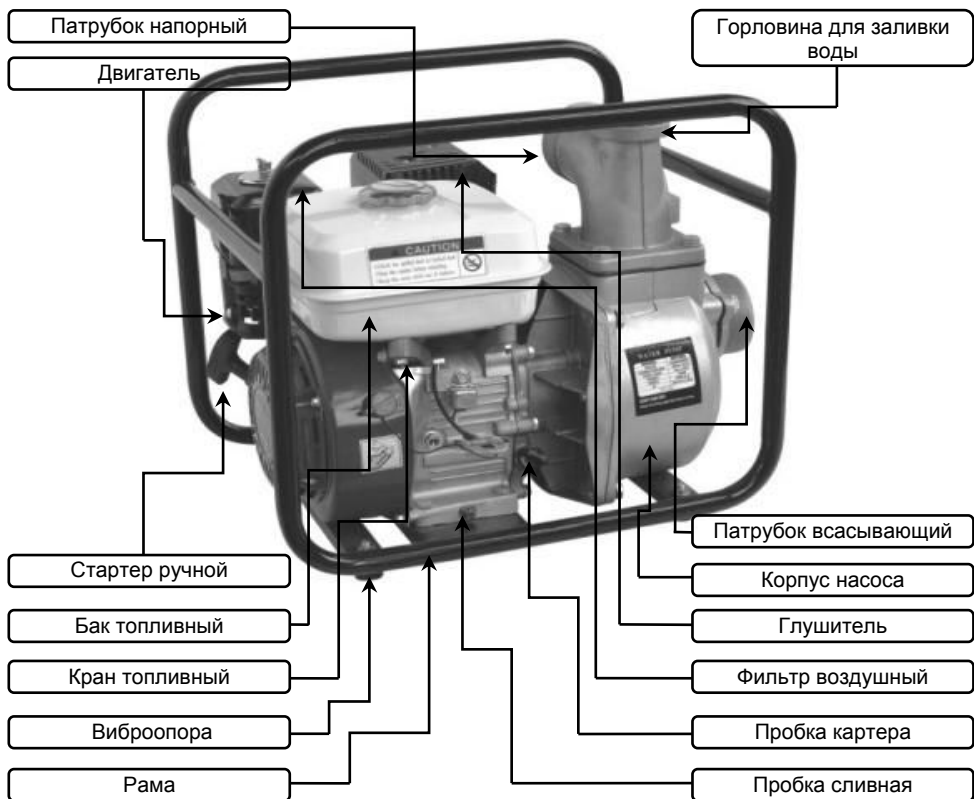

**Рис.1. Устройство мотопомпы (бензиновой мобильной).**

### **3. ПОДГОТОВКА К ЭКСПЛУАТАЦИИ**

Для снятия упаковочной тары не требуется особой оснастки. Необходимо надеть защитные перчатки, разрезать ножницами или кусачками упаковочную ленту, закрепляющие картон. Вытащить металлические скобки, если они присутствуют. Открыть верхнюю часть коробки, осторожно поднять мотопомпу и смонтировать на опоры.

Рекомендуется сохранить упаковочную тару в надлежном месте на случай возможной транспортировки мотопомпы в другое место, по крайней мере - на время гарантийного срока.

Установка и эксплуатация мотопомпы производится на горизонтальной плоскости и хорошо проветриваемых помещениях при температуре от 0°C до +45°C, в летнее время на открытом воздухе, где предусмотрено достаточно места для управления и её технического обслуживания.

### 3.1. Проверка уровня масла в двигателе

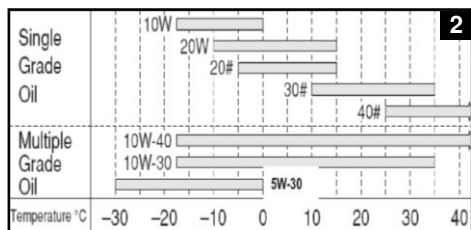

2

**ВНИМАНИЕ!** Моторное масло - это главный фактор, определяющий эффективность и срок службы двигателя. Масла, должны обладать определенными смазочными характеристиками.

Проверяйте уровень масла, установив мотопомпу на ровной поверхности, при выключенном двигателе.

Выбирайте вязкость, соответствующую средней температуре в Вашей зоне. Применяйте масло для четырехтактных двигателей или равноценное моторное масло высокого качества, обладающее высокими смазывающими и моющими свойствами, имеющее сертификат соответствия требованиям автомобильных производителей США или превосходящее эти требования по классификации SG, SF (моторные масла с классификацией SG, SF имеют это обозначение на этикетке тары) рис.2.

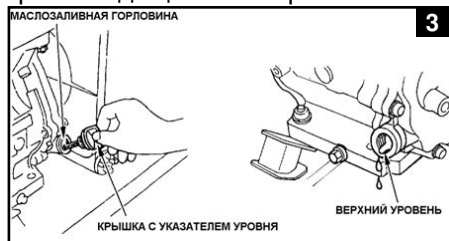

3

Открутите крышку маслозаливной горловины с указателем уровня и вытрите ее досуха. Вставьте крышку маслозаливной горловины с указателем уровня в маслозаливную горловину, но не закручивайте ее.

Если уровень масла низкий, долейте масло рекомендованного сорта до верха маслозаливной горловины рис.3.

### 3.2. Проверка уровня топлива

Применяйте автомобильный бензин (предпочтительно неэтилированный или с малым содержанием свинца, чтобы свести к минимуму отложения в камере сгорания).

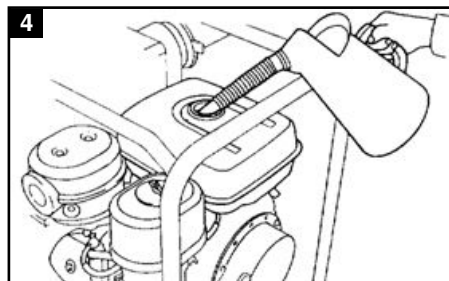

4

Применяйте только неэтилированное топливо. Никогда не применяйте смесь масла с бензином или загрязненный бензин. Не допускайте попадания грязи, пыли или воды в топливный бак.

**⚠ ПРЕДУПРЕЖДЕНИЕ:** Бензин - чрезвычайно огнеопасная, а в

определенных условиях и взрывоопасная жидкость.

Заливайте бензин в месте, с хорошей вентиляцией, при остановленном двигателе. Не курите и не допускайте появления открытого пламени или искр в месте заливки или хранения бензина. Не переполняйте бак. После заливки тщательно и надежно закрутите пробку.

Старайтесь не пролить горючее при заливке. Пролитое горючее или его пары могут воспламениться. Если горючее пролилось, вытрите это место, прежде чем запускать двигатель.

Избегайте многократного или длительного контакта с кожей или вдыхания паров бензина.

**ХРАНИТЕ БЕНЗИН В НЕДОСТУПНОМ ДЛЯ ДЕТЕЙ МЕСТЕ.**

**ВНИМАНИЕ!** Заменители бензина не рекомендуются; они могут быть вредны для элементов топливной системы.

**Бензин с добавлением спирта**

Имеются два вида бензоспирта: один содержит этанол, а другой метанол. Не применяйте бензоспирт, содержащий более 10% этанола. Не применяйте бензоспирт, содержащий метанол (метиловый, или древесный, спирт), в который не введены косольвенты и ингибиторы коррозии для метанола. Никогда не применяйте бензин, содержащий более 5% метанола, даже если в него введены косольвенты и ингибиторы коррозии.

**УКАЗАНИЕ:** Повреждения топливной системы и проблемы, связанные с работой двигателя, возникшие вследствие применения топлива, содержащего спирт, не покрываются гарантией.

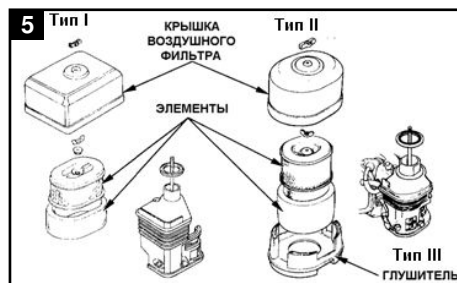

замените элементы рис.5.

**3.3. Проверка элемента воздушного фильтра.**

Отвинтите гайку-барашек и снимите крышку воздушного фильтра. Проверьте элементы воздушного фильтра, чтобы убедиться, что они чистые и в хорошем состоянии. При необходимости почистите или



**ВНИМАНИЕ!** Никогда не запускайте двигатель без воздушного фильтра. Это приведет к быстрому износу двигателя в результате попадания в него пыли и грязи через карбюратор.

**3.4. Проверка заливки водой.**

Перед запуском насосная камера должна быть полностью залита водой.



**ВНИМАНИЕ!** Никогда не включайте насос, не залив в него воду. Это приведет к перегреву насоса. Продолжительная работа всухую приведет к выходу из строя уплотнений насоса. Если насос работает всухую, немедленно выключите двигатель и дайте насосу остыть, прежде чем заливать воду рис.6.

### 3.5. Подключение всасывающего рукава

Применяйте имеющиеся в продаже рукава (шланги), соединения и хомуты.



Всасывающий рукав (шланг) должен быть армированным, не сминающимся. Он не должен быть длиннее, чем требуется, т.к. производительность насоса наиболее высока, когда насос находится недалеко от уровня воды. Продолжительность

самовсасывания также пропорциональна длине рукава (шланга).

Сетчатый фильтр, поставляемый с насосом, нужно закрепить на конце всасывающего рукава (шланга) с помощью хомута, как показано на рис.7.

**ВНИМАНИЕ!** Всегда устанавливайте сетчатый фильтр на конце всасывающего рукава (шланга) перед тем как начать откачку. Сетчатый фильтр задерживает мусор, который может вызвать закупорку или поломку рабочего (насосного) колеса.

**УКАЗАНИЕ:** Затягивайте соединитель рукава (шланга) и хомуты так, чтобы не допустить просачивания воздуха и ухудшения всасывания. Неплотное присоединение всасывающего рукава (шланга) приводит к снижению производительности насоса и способности к самовсасыванию.

### 3.6. Подключение напорного рукава (шланга)

Применяйте имеющиеся в продаже рукава (шланги), соединения и хомуты. Наиболее продуктивен короткий рукав (шланг) большого диаметра. Длинный рукав (шланг) или рукав (шланг) маленького диаметра увеличивает жидкостное трение и снижает производительность мотопомпы.

**УКАЗАНИЕ:** Надежно затягивайте хомут рукава (шланга) во избежание отсоединения под действием высокого давления.

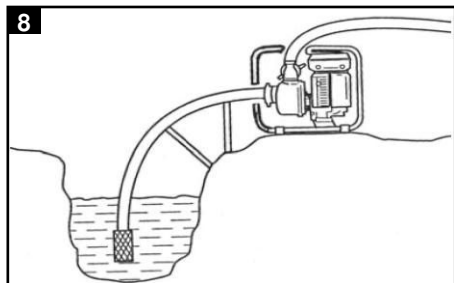

## 4.ЭКСПЛУАТАЦИЯ МОТОПОМПЫ

Установить мотопомпу как можно ближе к воде. Всасывающий рукав (шланг), с установленным на нем фильтром погрузите в котлован, емкость с удаляемой водой. Напорный рукав (шланг) отведите в сторону или в приемный котлован или емкость.

Через заливное отверстия насоса полностью заполните внутреннюю

полость насоса и всасывающего рукава (шланга) водой. Запустите двигатель. С запуском двигателя начнется откачка воды см. рис. 8.

**ВНИМАНИЕ!** Не допускайте изгибов или переломов рукава (шланга). Исключите наезд или падение груза на напорный рукав (шланг).

4.1. Пуск/остановка двигателя;

4.1.1. Поверните топливный клапан во включенное положение;

4.1.2. Закройте дроссельную заслонку рис.9.;

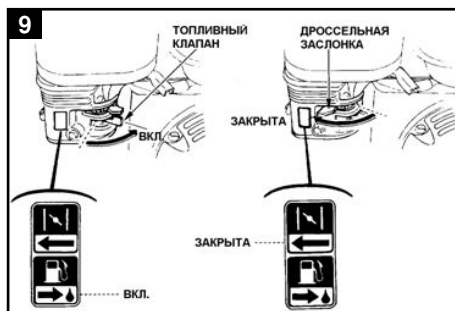

**УКАЗАНИЕ:** Не пользуйтесь дроссельной заслонкой, когда двигатель нагрет и при высокой температуре окружающей среды

4.1.3. Поверните выключатель двигателя во включенное положение;

4.1.4. Слегка поверните ручку газа влево;

4.1.5. Тяните ручку стартера легко, пока не почувствуете сопротивления, а затем резко дерните рис.10.

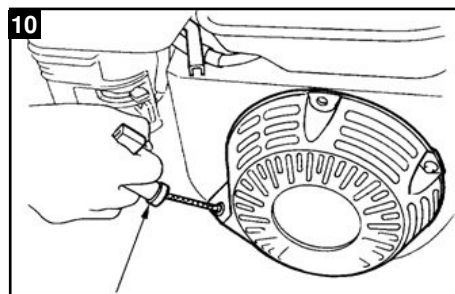

**ВНИМАНИЕ!** Не позволяйте ручке стартера совершать резкие движения по направлению к двигателю.

Плавно верните ее, чтобы не повредить стартер.

4.1.6. Когда двигатель прогреется, постепенно открывайте

дроссельную заслонку рис.11.

4.1.7. Установите ручкой газа желаемую скорость рис.12.

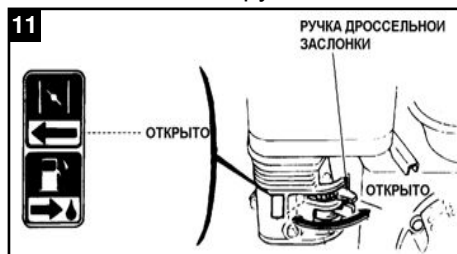

4.2. Система защитного отключения при недостатке масла (если установлена)

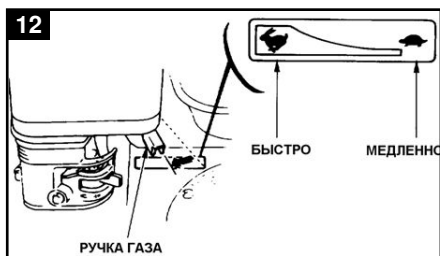

Система защитного отключения, при недостатке масла, предназначена для защиты двигателя от повреждения при недостаточном уровне масла в картере. Прежде чем уровень масла в картере опустится ниже безопасного значения, система защитного отключения автоматически выключит двигатель

(выключатель двигателя останется во включенном положении).

Если двигатель остановился и не запускается снова, проверьте уровень масла в двигателе, прежде чем искать другие причины отказа.

4.2.1. Поверните рукоятку газа до отказа вправо;

4.2.2. Переведите выключатель двигателя в отключенное положение;

4.2.3. Поверните топливный клапан в отключенное положение рис.13.

**УКАЗАНИЕ:** Для экстренной остановки двигателя поверните выключатель двигателя в отключенное положение.

### 4.3. Работа на большой высоте над уровнем моря

На больших высотах стандартная топливовоздушная смесь в карбюраторе будет чрезмерно богатой. К.П.Д. понизится, а расход топлива увеличится.

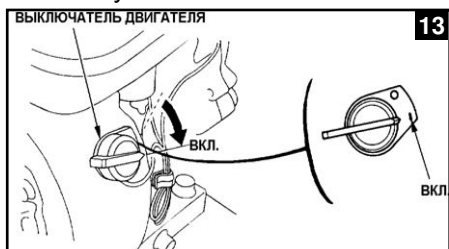

Рабочие характеристики на больших высотах можно улучшить, установив в карбюраторе главный топливный жиклер меньшего диаметра и изменив регулировку с помощью регулировочного винта. Если Вы постоянно пользуетесь насосом на высоте более 1830 м (6000 футов) над уровнем моря, обратитесь в

сервисный центр для того чтобы он произвел регулировку Вашего карбюратора.

Даже при удовлетворительном впрыскивании карбюратора мощность двигателя будет понижаться приблизительно на 3,5% на каждые 305 м (1000 футов) повышения над уровнем моря. Влияние высоты на мощность будет больше этого значения, если в карбюраторе не будут произведены изменения.

**ВНИМАНИЕ!** Применение мотопомпы на высоте более высокой, чем та, на которую отрегулирован карбюратор, может привести к снижению мощности, перегреву, а так же серьезным повреждениям двигателя вследствие чрезмерно обедненной топливовоздушной смеси.

### 4.4. Работа насоса:

В процессе эксплуатации мотопомпы необходимо проводить периодические работы по профилактике и своевременному выявлению неисправностей и для поддержания её в постоянной готовности к работе. В процессе эксплуатации мотопомпы необходимо постоянно контролировать работу двигателя на слух (не должны прослушиваться нехарактерные стуки, посторонние шумы, несвойственные нормально работающему двигателю).

После установки оптимальной величины оборотов вала, за счет вращения рабочего колеса помпы, внутри корпуса насоса, за счет центробежного эффекта формируется поток жидкости. При этом ближе к оси вращения возникает разрежение, позволяющее открыть клапан и всасывать воду через патрубок. Всасывание начинается спустя некоторое время после пуска двигателя и в зависимости от высоты всасывания.

Требуется периодически проверять положение всасывающего рукава в точке забора и чистоту его сетки во время работы.

Надежная работа мотопомпы обеспечивается герметичностью соединений на всасывающей магистрали – поэтому необходимо периодически проверять затяжку хомутов рукавов. Патрубков и всасывающего фильтра.

Касание сетки клапана всасывающей магистрали о грунт водоема или дна емкости не допускается.

После окончания работы удалите грязь с наружных поверхностей напорного и всасывающего рукавов, при необходимости промойте фильтр. Удалите воду из внутренних полостей всасывающего и напорного рукавов.

**ВНИМАНИЕ!** По окончании работ, т.е. использования мотопомпы, не забудьте слить всю оставшуюся во внутренних полостях (смотрите иллюстрированные приложения) воду. Вымойте мотопомпу чистой водой, по окончании работ, не лейте воду непосредственно на двигатель.

## 5. ТЕХНИЧЕСКОЕ ОБСЛУЖИВАНИЕ

Периодические осмотры и регулировки мотопомпы имеют важное значение для поддержания её высоких эксплуатационных характеристик. Регулярное техническое обслуживание способствует также продлению срока службы насоса. Требуемая периодичность технического обслуживания и его объем приведены в нижеследующем графике.

**⚠ ПРЕДОСТЕРЕЖЕНИЕ:** Перед выполнением любого технического обслуживания выключите двигатель. Если двигатель должен работать, помещение должно хорошо вентилироваться. В выхлопных газах содержится ядовитая окись углерода; ее воздействие может вызвать потерю сознания и привести к смертельному исходу.

**ВНИМАНИЕ!** При техническом обслуживании и ремонте применяйте фирменные детали компании или их эквиваленты. Установка

деталей не эквивалентного качества может привести к поломке насоса.

**ПРИМЕЧАНИЯ:**

(1) При работе в запыленной зоне техническое обслуживание проводится чаще.

(2) Техническое обслуживание этих позиций должно выполняться дилером изготовителя, за исключением случаев, когда владелец располагает надлежащими инструментами и является специалистом-механиком.

**ПЕРИОДИЧНОСТЬ ТЕХНИЧЕСКОГО ОБСЛУЖИВАНИЯ**

Наименование операции	Ежедневный контроль	Ежемесячно или каждые 20 час работы	Ежеквартально или каждые 100час работы	Каждые полгода или 500час работы	Ежегодно или 1000 час работы
Проверить уровень топлива, при необходимости добавить	o				
Проверить отсутствия утечки из резервуара		o			
Проверить уровень смазочной жидкости в картере, при необходимости добавить	o				
Проверить отсутствия утечки из поддона картера	o				
Проверить крепление элементов, узлов двигателя	o			o	
Замена смазочной жидкости		o	o		
Замена масляного фильтра				o	
Контроль, очистка воздушного фильтра				o	
Контроль, промывка топливного фильтра			o		o
Контроль карбюратора				o	
Контроль дросселей				o	
Контроль топливных шлангов				o	
Регулировка зазоров впускных и выпускных клапанов(проводится в сервис центре, после обкатки «20 ч»)		o		o	
Заменить поршневые кольца					o

## 5.1. Смена масла

Сливайте масло, пока двигатель еще теплый, чтобы слив был быстрым и полным.

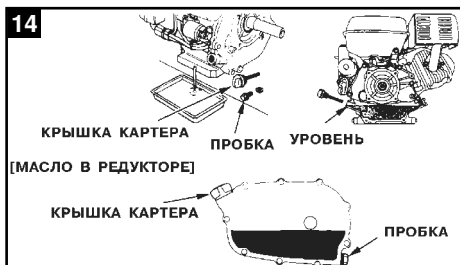

Отвинтите крышку заливной горловины с указателем уровня и пробку маслосливного отверстия и слейте масло рис.14.

Установите на место пробку маслосливного отверстия и туго завинтите.

Залейте рекомендованное масло

(см. рис.2) до указанного уровня.

После соприкосновения с отработанным маслом вымойте руки водой с мылом.

**УКАЗАНИЕ:** Удаляйте отработанное моторное масло без нанесения ущерба окружающей среде. Мы рекомендуем сдавать его в плотно закрытом контейнере на Вашу местную станцию обслуживания для утилизации. Не сливайте его в сточную трубу и не выливайте на землю.

## 5.2. Уход за воздушным фильтром

Загрязненный воздушный фильтр препятствует проходу воздуха в карбюратор. Во избежание неудовлетворительной работы карбюратора регулярно очищайте воздушный фильтр. Периодичность ревизий воздушного фильтра должна быть чаще, если насос работает в условиях сильной запыленности.

**⚠ ПРЕДОСТЕРЕЖЕНИЕ:** Не пользуйтесь для чистки ФИЛЬТРА бензином или растворителями с низкой температурой воспламенения. Они огнеопасны, а в определенных условиях и взрывоопасны.

**ВНИМАНИЕ!** Никогда не пользуйтесь МОТОПОМПОЙ без воздушного фильтра. Это приведет к быстрому износу двигателя в результате попадания в него пыли и грязи.

5.2.1. Отвинтите гайку-барашек и снимите крышку воздушного фильтра. Извлеките элементы и разъедините их. Тщательно проверьте, нет ли дыр или разрывов в обоих элементах, и замените поврежденные элементы.

5.2.2. Поропластовый элемент: Промойте элемент в растворе бытового моющего средства в теплой воде, после чего тщательно прополощите, или промойте в негорючем или трудно воспламеняющемся растворителе. Дайте элементу хорошо просохнуть.

5.2.3. Промочите элемент в чистом моторном масле и отожмите излишнее

масло. Если в поропласте останется слишком много масла, двигатель будет дымить при первом запуске.

5.2.4. Бумажный элемент: Слегка похлопайте элементом несколько раз по твердой поверхности, чтобы стряхнуть излишек грязи, или продуйте фильтр сжатым воздухом изнутри наружу; чистка щеткой загонит грязь в волокна. Замените бумажный элемент, если он сильно загрязнен.

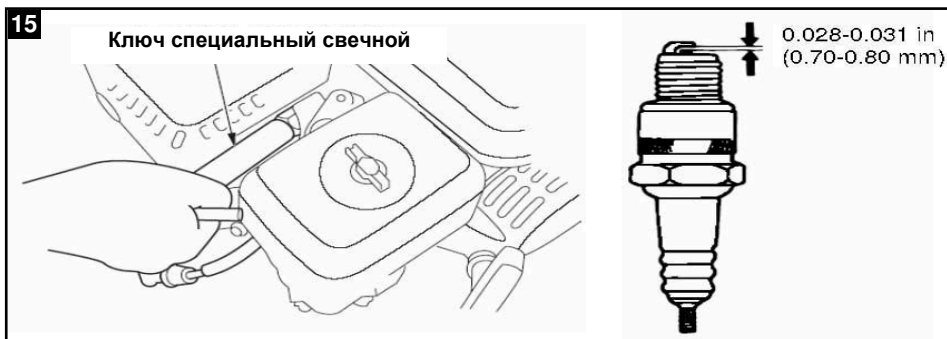

### 5.3. Уход за свечой зажигания

Рекомендуемая свеча зажигания:

BPR6ES (NGK)

W20EPR-U (NIPPON/DENSO)

Для исправной работы мотопомпы необходимо, чтобы был установлен правильный искровой промежуток свечи зажигания, и на ней не было нагара.

5.3.1. Снимите защиту (надсвечник) свечи зажигания.

**ПРЕДОСТЕРЕЖЕНИЕ:** Во время работы глушитель очень сильно нагревается и остается горячим еще некоторое время после остановки двигателя. Следите за тем, чтобы не прикоснуться к глушителю, пока он горячий.

5.3.2. Осторожно открутите свечу зажигания рис.15.

5.3.3. Осмотрите свечу. При явном износе, лопнувшем или выщербленном изоляторе свеча непригодна для работы. Если свеча может быть использована далее, почистите ее проволочной щеткой.

5.3.4. Измерьте щупом искровой промежуток. Отрегулируйте его, изгибая боковой электрод. Зазор между электродами должен быть 0,70 – 0,80 мм (0,028 – 0,031 дюйма).

5.3.5. Проверьте, в хорошем ли состоянии шайба свечи зажигания, и завинтите свечу рукой, не допуская перекоса.

**УКАЗАНИЕ:** При установке новой свечи зажигания, после того, как свеча сядет на место, затяните ее еще на 1/2 оборота, чтобы сжать шайбу. При установке использованной свечи зажигания, после того, как свеча сядет на место, затяните ее еще на 1/8 – 1/4 оборота.

**ВНИМАНИЕ!** Свеча зажигания должна быть надежно закручена. Плохо закрученная свеча зажигания может очень сильно нагреться и вызвать поломку двигателя (приблизительно 15-20Нм.).

#### 5.4. Техническое обслуживание корпуса насоса.

После каждого применения очищайте корпус насоса внутри в следующем порядке:

Разборка:

5.4.1. Открутите пробки сливных отверстий из корпуса насоса и снимите крышку насоса, чтобы слить находящуюся внутри воду.

5.4.2. Ослабьте рукоятку крышки насоса и откройте держатель крышки насоса.

5.4.3. Снимите крышку насоса и спиральный кожух с корпуса насоса и удалите грязь из корпуса насоса и спирального кожуха.

Сборка:

5.4.4. Установите тороидальные уплотнения на крышке насоса, стараясь не повредить их.

5.4.5. Установите крышку насоса на корпусе насоса, закройте держатель крышки и затяните рукоятку рукой.

5.4.6. Вставьте обе пробки в сливные отверстия на крышке и в корпусе насоса.

**УКАЗАНИЕ:** Затянув рукоятку крышки насоса, проверьте крышку и корпус насоса на отсутствие течи.

#### 5.5. Техническое обслуживание искрогасителя (опция)

**ПРЕДОСТЕРЕЖЕНИЕ:** Во время работы глушитель очень сильно нагревается и остается горячим еще некоторое время после остановки двигателя. Следите за тем, чтобы не прикоснуться к глушителю, пока он горячий. Дайте ему остыть, прежде чем приступать к работе.

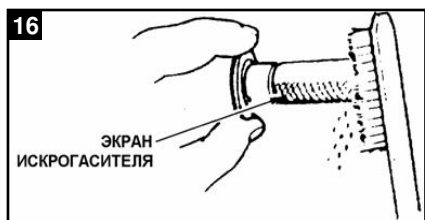

5.5.1. Щеткой удалите угольные

отложения с экрана искрогасителя рис.16.

**ВНИМАНИЕ!** Для обеспечения работоспособности искрогасителя необходимо производить его техническое обслуживание через каждые 100 часов.

**УКАЗАНИЕ:** На искрогасителе не должно быть трещин и дыр. Заменяйте его при необходимости

5.5.2. Установите искрогаситель и глушитель на место, действуя в порядке, обратном порядку разборки.

### 5. ВОЗМОЖНЫЕ НЕИСПРАВНОСТИ



**ПРЕДОСТЕРЕЖЕНИЕ:** Если пролито горючее, вытрите жидкость перед проверкой свечи зажигания или запуском двигателя. Пролитое горючее или его пары могут воспламениться.

Таблица 3

Неисправность	Вероятная причина	Способы устранения
1. Двигатель не запускается;	1. Нет топлива в топливном баке;	1. Заправить топливный бак.
	2. Закрыт топливный кран;	2. Открыть топливный кран.
	3. Неисправность свечи зажигания;	3. Очистить свечу от нагара и масла, промыть и просушить; проверить и установить зазор между электродами. При повреждении - изолятора заменить свечу.
	4. Засорилась топливная система	4. Снять и промыть топливный бак, топливный кран, топливопровод, карбюратор. Продуть карбюратор сжатым воздухом.
2. Подтекание топлива из глушителя; замасливание свечи зажигания;	1. После окончания работ не был закрыт топливный кран;	1. После выключения двигателя закрыть топливный кран.
	2. В цилиндр двигателя поступает богатая смесь;	2. Отрегулировать карбюратор.
	3. Негерметичен клапан карбюратора;	3. При неустранении нарушения промойкой - заменить карбюратор.
	4. Негерметична поплавковая игла карбюратора;	4. При неустранении нарушения промойкой - заменить карбюратор.
3. Электроды свечи зажигания покрыты белым налетом;	1. В цилиндр двигателя поступает бедная смесь;	1. Отрегулировать карбюратор.
4. Двигатель не развивает обороты;	1. Засорился воздухозаборник карбюратора;	1. Очистить воздухозаборник.
	2. Дроссель не полностью открывает диффузор карбюратора;	2. Отрегулировать карбюратор.
	3. Засорился жиклер карбюратора;	3. Воздухом продуть жиклеры карбюратора; не при устранении не разбирая карбюратор, промыть фильтр и поплавковую камеру в чистом бензине.
5. Двигатель	1. Загрязнена топливная	1. Промыть топливную

работает с перебоями, самопроизвольно меняет обороты,	система;	систему.
	2. Наличие воды в топливе;	2. Заменить топливо.
	3. Нарушена регулировка карбюратора;	3. Отрегулировать карбюратор.
6. При работающим двигателе нет подачи воды;	1. Воздушная пробка во внутренних полостях всасывающего рукава или насоса;	1. Немедленно остановить двигатель и заполнить насос водой.
	2. Не герметичен клапан всасывающего рукава;	2. Промыть клапан в чистой воде.
	3. После заполнения внутренних полостей насоса водой не была закрыта пробка;	3. Закрыть пробку.
	4. Попадание посторонних элементов во внутреннюю полость рукава;	4. Устранить посторонние элементы, и произвести заполнение системы водой.
	5. Разрушена крыльчатка насоса;	5. Заменить крыльчатку насоса.
	6. Не герметичны соединения напорной магистрали;	6. Выявить и устранить причину не герметичных соединений в магистрали.

## 7. ГАРАНТИЙНЫЕ ОБЯЗАТЕЛЬСТВА

Гарантийный срок эксплуатации мотопомпы - 12 месяцев со дня продажи. Установленный срок службы оборудования, изделия - 4 года. Все работы по ремонту оборудования должны выполняться только специалистами сервисного центра, предоставляющей гарантию на изделие. Гарантийный срок исчисляется со дня продажи изделия покупателю.

Гарантия не распространяется на повреждения, возникшие в результате несоблюдения правил эксплуатации, удара или падения, самостоятельного ремонта или изменения внутреннего устройства, неправильного подключения изделия.

Гарантия не распространяется на оборудование, монтаж которого произведен неквалифицированным персоналом, а также при нарушении сохранности пломб, отсутствии в гарантийном талоне информации о продавце или утери руководства на изделие.

При нарушении требований настоящего руководства гарантийный срок эксплуатации, а также регламентированный срок службы изделия аннулируются, и претензии фирмой изготовителем не принимаются.

По истечении срока службы, необходимо обратиться в сервисный центр за консультацией по дальнейшей эксплуатации компрессора. В противном

случае дальнейшая эксплуатация может повлечь невозможность нормального использования мотопомпы.

Гарантийный ремонт мотопомпы оформляется соответствующей записью в разделе «Особые отметки» и изъятием отрывной части гарантийного талона.

***Гарантия не распространяется на элементы ручного стартера, будьте аккуратны в использовании.***

## **8. ПРАВИЛА ХРАНЕНИЯ И ТРАНСПОРТИРОВКИ**

Хранить мотопомпу необходимо в закрытых или других помещениях с естественной вентиляцией, где колебания температуры и влажность воздуха существенно меньше, чем на открытом воздухе в районах с умеренным и холодным климатом, при температуре не выше +40°C и не ниже -50°C, относительной влажности не более 80%, при +25°C, что соответствует условиям хранения 5 по ГОСТ 15150-89.

Мотопомпу можно транспортировать любым видом закрытого транспорта в упаковки производителя или без нее с сохранением изделия от механических повреждений, атмосферных осадков, воздействия химически активных веществ и обязательным соблюдением мер предосторожности при перевозке хрупких грузов, что соответствует условиям перевозки 8 по ГОСТ 15150-89.

** ПРЕДОСТЕРЕЖЕНИЕ: Во избежание тяжелых ожогов и опасности возгорания дайте двигателю остыть, прежде чем транспортировать мотопомпу или хранить его в помещении.**

При транспортировке мотопомпы переведите топливный клапан в закрытое положение и держите изделие ровно, чтобы не пролилось топливо. Пролитое топливо или его пары могут воспламениться.

8.1. Перед помещением помпы на хранение на продолжительное время убедитесь, что помещение для хранения не слишком сырое или запыленное.

Прокачайте через мотопомпу чистую воду перед ее отключением. После прокачки открутите пробки сливных отверстий насоса, слейте воду как можно более тщательно и закрутите пробки обратно. Слейте топливо.

** ПРЕДОСТЕРЕЖЕНИЕ: Бензин – чрезвычайно огнеопасная, а при определенных условиях и взрывоопасная жидкость. Не курите и не допускайте появления открытого пламени или искр на месте работы.**

8.2. При закрытом топливном клапане открутите винт сливного отверстия поплавковой камеры карбюратора и слейте бензин из карбюратора. Поверните топливный клапан во включенное положение и слейте бензин из топливного бака в соответствующий сосуд.

8.3. Смените масло в двигателе.

открутите свечу зажигания и залейте в цилиндр около одной столовой ложки чистого моторного масла. Проверните двигатель на несколько

оборотов, чтобы масло распределилось, и установите свечу зажигания на место.

Продолжайте тянуть, пока отметка на шкиве стартера не выровняется с отверстием на стартере. В этом положении впускной и выпускной клапаны закрыты. Это способствует предохранению двигателя от внутренней коррозии.

Закройте насос, чтобы защитить его от пыли.

### **9. КОМПЛЕКТАЦИЯ.**

Свечной ключ - 1 шт.

Отвертка - 1 шт.

Паспорт – 1 шт.

Свечной ключ - 1 шт.

### **9. СВЕДЕНИЯ О СООТВЕТСТВИИ И ПРИЕМКИ**

Мотопомпы: **MWP-20; MWP-30; MWP-40** бензиновые мобильные соответствуют требованиям ТЗ 120201.07, ГОСТ Р 1029-2-1-95, ГОСТ 10280-83, ГОСТ 12.1.003-83, ГОСТ 12.2.007.10-87, ГОСТ 12.2.013.0-91 (МЭК 745-1-82), ГОСТ 12.2.030-2000, ГОСТ Р 50614-93 (МЭК745-2-84), ГОСТ 17770-86, ГОСТ Р 51317.6.3-99, ГОСТ Р 51318.14.1-99, ГОСТ 21671-82, нормам EN50366, EN55014, EN61029, EN61000, обеспечивающим безопасность жизни, здоровья потребителей охрану окружающей среды и признаны годными к эксплуатации

### **10. РЕКВИЗИТЫ ИЗГОТОВИТЕЛЯ**

Meritlink Limited, (Меритлинк Лимитед)  
Palladium House, 1-4 Argyll Street London,  
W1F LD, Great Britain (Великобритания).

E-mail: [info@meritlink.co.uk](mailto:info@meritlink.co.uk)

Все технические вопросы и рекомендации можете присылать на почту [passport@meritlink.ru](mailto:passport@meritlink.ru).

### **11. ОСОБЫЕ ОТМЕТКИ**



# ПРИЛОЖЕНИЕ



Схема управления двигателем с электрическим стартером



Чрн.	Черный	Крн.	Коричневый
Жлт.	Желтый	Крс.	Красный
Бл.	Белый	Злн.	Зеленный

Схема управления двигателем с ручным стартером

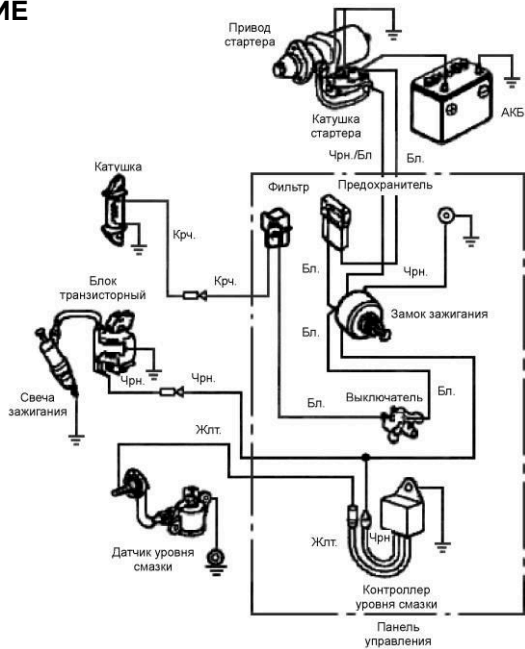
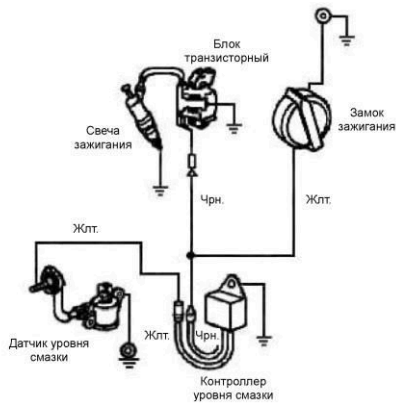
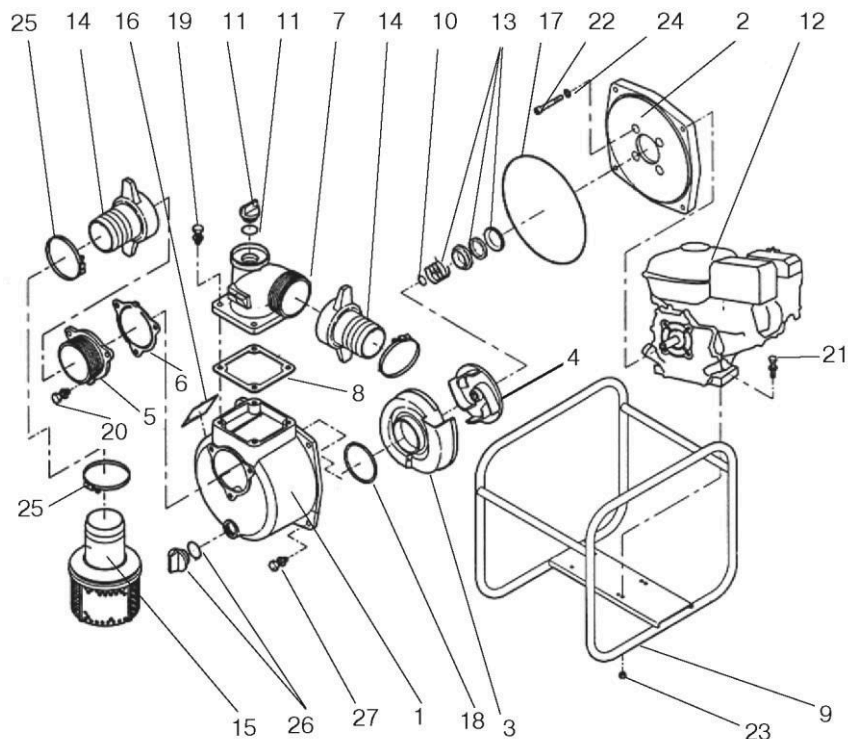

№	Наименование	Кол.	№	Наименование	Кол.
1	Корпус насоса	1	15	Фильтр сетчатый	1
2	Крышка насоса	1	16	Шильдик	1
3	Улитка	1	17	Кольцо уплотнительное	1
4	Колесо рабочее	1	18	Кольцо уплотнительное	1
5	Патрубок всасывающий	1	19	Болт	4
6	Клапан обратный	1	20	Болт	3
7	Патрубок напорный	1	21	Болт	4
8	Прокладка	1	22	Болт	4
9	Рама	1	23	Гайка	4
10	Шайба пружинная	3	24	Шайба пружинная	4
11	Пробка с прокладкой	1	25	Хомут	3
12	Двигатель	1	26	Пробка с прокладкой	1
13	Сальник	1	27	Болт	4
14	Патрубок	2	28		

## Как правильно выбрать помпу?

Выбор модели помпы зависит от ее применения для конкретных условий. Исходными данными для выбора помпы являются:

1. Максимальная производительность (л/мин.),
2. Высота водяного столба между расположением помпы и точкой разбора,
3. Потери во время передачи (гидравлическое сопротивление в трубопроводах, соединениях, кранах).

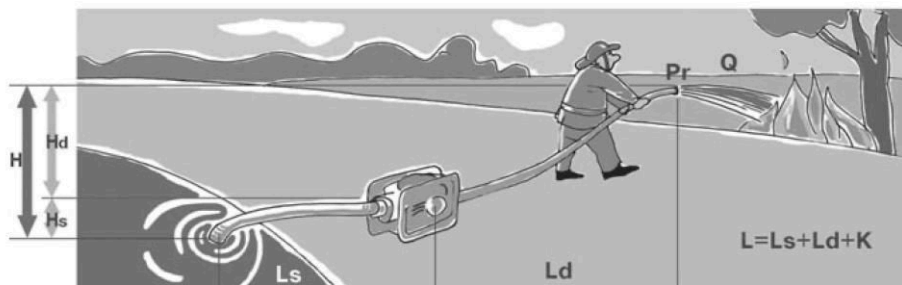

## Общая методика подбора мотопомпы

Q - производительность (л/мин)

$H = H_s + H_d + P_r$  - высота точки разбора от поверхности забора воды.

$H_s$  - высота расположения помпы по отношению к уровню поверхности забора воды (максимум 8,5 метров для самовсасывающих устройств по закону Торичелли).

$H_d$  - высота подъема

$P_r$  - давление жидкости на выходе из точки разбора (1 бар или 10 м вод. столба)

L - общая длина трубопровода от точки забора до точки разбора

Таблица гидравлических сопротивлений (K)		
Рис.	Тип соединения	Гидравлич. потери
	Кран полностью открытый	1м
	Т-образный переходник	3м
	Разворот на 180°	2,5м
	Поворот на 90°	2м
	Изгиб на 45°	1,5м

$$L = L_s + L_d + K,$$

где  $L_s$  - длина трубопровода от точки забора до помпы,  
 $L_d$  - длина от помпы до точки разбора,  
 K - эквивалент в метрах гидравлических потерь в трубопроводах, соединениях и кранах (приведены в таблице).

### Пример расчета:

Для мотопомпы SERH-50 максимальной производительностью 560 л/мин. с патрубками ( $2\frac{1}{2}$  x 2 дюйма) или (63 x 50 мм), установленной на расстоянии 2 м от водоема ( $L_s = 2$  м) с длиной подающего шланга 50 м ( $L_d = 50$  м).



Дополнительно подсоединен кран (K = 1 м) и имеется поворот на 90° (K=2 м) согласно таблице гидравлических сопротивлений.

Помпа установлена на высоте 5 м от поверхности забора ( $H_S = 5$  м).

Высота точки разбора от мотопомпы предполагается 9 м ( $H_D = 9$  м).

Желаемое давление на выходе (в точке разбора) должно составлять 1 атм., что соответствует примерно 10 м водяного столба ( $P_r = 10$  м).

**1. Расчет общей длины**

трубопроводов

$$L = L_S + L_D + K = 2 + 50 + 4 = 56 \text{ м.}$$

**2. Расчет общей высоты подъема**

$$H = H_S + H_D + P_r = 9 \text{ м} + 2 \text{ м} + 10 \text{ м} = 21 \text{ м.}$$

**3. Для определения расхода воды в точке разбора необходимо найти эквивалентную высоту подъема по формуле  $H_э = H + 0,25 L$ , в нашем случае  $H_э = 21 + 0,25 \times 56 = 35$  м**

**4. На графике зависимости высоты подъема от производительности помпы находим величину расхода воды в точке разбора от полученного значения эквивалентной высоты (см. кривую для помпы SEHR-50). Полученное значение расхода**

