

PRIVATE WELLNESS®
OUTDOOR

Art. 63215



Gessi SpA - Parco Gessi

13037 Serravalle Sesia (Vercelli) - Italy

Phone +39 0163 454111 - Facsimile +39 0163 459273

www.gessi.com - gessi@gessi.it

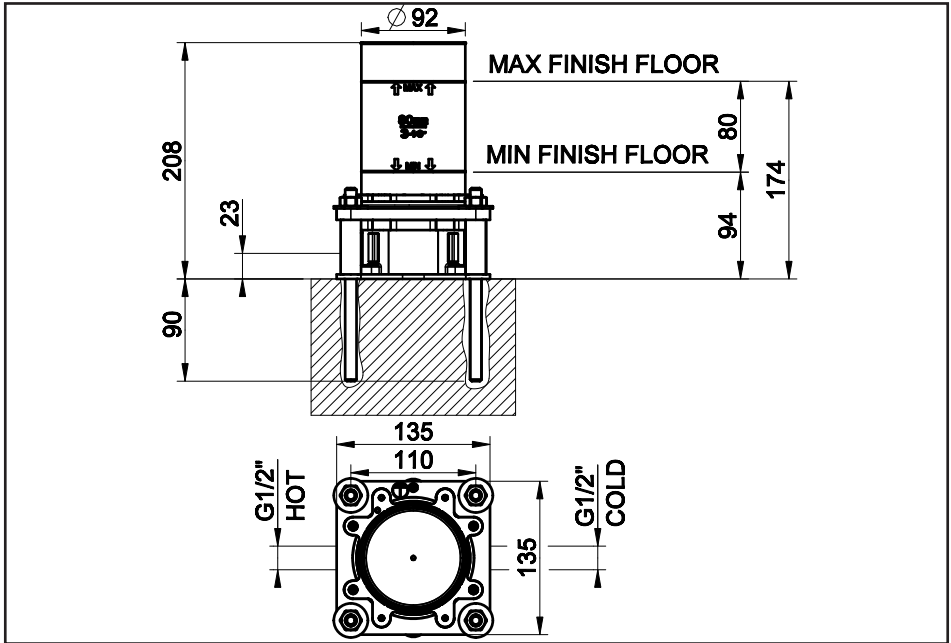

Prima dell'installazione e messa in funzione

Attenzione! I tubi d'alimentazione devono essere sciacquati con cura prima dell'installazione del dispositivo, in modo che non rimangano trucioli, residui di saldatura o canapa, o altre impurità all'interno dei tubi. Attraverso tubazioni non sciacquate a fondo o attraverso la rete idrica generale, nel dispositivo possono entrare corpi estranei in grado di danneggiare guarnizioni/o-ring. Si raccomanda pertanto di dotare anche l'impianto generale di filtri.

DATI TECNICI

- Pressione minima d'esercizio 0.5 bar
- Pressione massima d'esercizio 5 bar
- Pressione d'esercizio consigliata 3 bar (in caso di pressione dell'acqua superiore ai 5 bar si consiglia l'installazione di riduttori di pressione)

Before installation and setting to work

Attention! The feeding pipes have to be rinsed carefully before the installation of the device so that there won't remain shavings, sealing or hemp residues, or other impurities inside the pipes. Through pipes not thoroughly rinsed or through the general water network, in the device foreign bodies can enter that could damage gaskets /o-ring. So filters should be installed also on the general system.

TECHNICAL DATA

- Minimum working pressure 0.5 bar
- Maximum working pressure 5 bar
- Recommended working pressure 3 bar (in case of water pressure higher than 5 bar it is recommended to install pressure reducers)

Avant l'installation et la mise en fonction

Attention! Les tuyaux d'alimentation doivent être rincés avec soin avant l'installation du dispositif, de sorte que ils ne restent pas de copeaux, des restes de soudage ou de chanvre, ou d'autres impuretés à l'intérieur des tuyaux. A travers les conduites non rincées à fond ou à travers le réseau hydrique général, dans le dispositif peuvent entrer des corps étrangers à même de détériorer les gaines/o-ring. On recommande ainsi d'installer des filtres également sur le système général.

DONNÉES TECHNIQUES

- Pression minimum d'exercice 0.5 bar
- Pression maximum d'exercice 5 bar
- Pression d'exercice conseillée 3 bar (en cas de pression de l'eau supérieure aux 5 bar nous conseillons l'installation de réducteurs de pression)

Vor der Installation und Inbetriebnahme

Achtung! Bevor die Vorrichtung zu installieren, bitte spülen Sie die Zuleitungsröhre sorgfältig aus, um alle Spannen, Schweiß- und Hanfrückstände bzw. alle Verunreinigungen vom Inneren der Röhre zu entfernen. Durch nicht sorgfältig gespülte Rohrleitungen bzw. durch das allgemeine Wassernetz können Fremdkörper in den Korpen eintreten, die die Dichtungen bzw. die O-Ringe beschädigen können. Es ist dann empfehlenswert, die allgemeine Anlage mit Filtern auszustatten.

TECHNISCHE DATEN

- Minimaler Betriebsdruck 0.5 bar
- Maximaler Betriebsdruck 5 bar
- Empfohlener Betriebsdruck 3 bar (sollte der Wasserdruck einen Wert von 5 bar überschreiten, empfiehlt es sich Druckminderventile zu installieren)

Antes de la instalación y la puesta en función

¡Cuidado! Los tubos de alimentación tienen que ser enjuagados escrupulosamente antes de instalar el dispositivo de manera que no haya virutas, residuos de soldadura o cáñamo u otras impurezas al interior de los tubos. A través de los tubos no perfectamente enjuagados o de la red hídrica general pueden entrar en el dispositivo unos cuerpos extraños que pueden dañar guarniciones/o-rings. Les recomendamos por lo tanto que instalen los filtros en la planta general también.

DATOS TÉCNICOS

- Presión mínima de ejercicio 0.5 bar
- Presión máxima de ejercicio 5 bar
- Presión de ejercicio aconsejada 3 bar (en caso de presión del agua superior a los 5 bar, les aconsejamos instalar unos reductores de presión)

Перед установкой и началом использования

Внимание! Перед установкой смесителя необходимо тщательно промыть водопроводные трубы, чтобы в них не оставались стружка, шлак от сварки, лен или другие посторонние тела. Через плохо промытые водопроводные трубы или через общую водопроводную сеть в смеситель могут попасть посторонние тела, способные повредить уплотнения и уплотнительные кольца. Поэтому, рекомендуется оснастить фильтрами также и общую систему.

ΤΕΧΝΙΚΕΣ ΔΑΝΝΕΣ

- Минимальное рабочее давление: 0.5 бар
- Максимальное рабочее давление: 5 бар
- Рекомендованное рабочее давление 3 бар (в случае давления воды, превышающего 5 бар, рекомендуется установка редукторов давления).

Πριν από την εγκατάσταση και έναρξη της λειτουργίας

Προσοχή! Οι σωλήνες τροφοδοσίας πρέπει να ξεπλένονται προσεχτικά πριν από την εγκατάσταση της μπαταρίας προκειμένου να αποφευχθεί η παρουσία ψηγμάτων, υπολειμμάτων συγκολλητικής ουσίας ή στουπιού, ή άλλων ακαθαρσιών μέσα στους σωλήνες. Μέσα από όχι τέλεια καθαρισμένους σωλήνες ή μέσα από το γενικό δίκτυο παροχής νερού, στην μπαταρία μπορεί να εισχωρήσουν ξένα σώματα τα οποία μπορούν να προκαλέσουν ζημιά στα παρεμβύσματα / στους δακτύλιους κυκλικής διατομής. Έτσι λοιπόν θα πρέπει να τοποθετηθούν φίλτρα στο γενικό σύστημα.

ΤΕΧΝΙΚΑ ΣΤΟΙΧΕΙΑ

- Ελάχιστη πίεση λειτουργίας 0.5 bar
- Μέγιστη πίεση λειτουργίας 5 bar
- Συνιστώμενη πίεση λειτουργίας 3 bar (σε περίπτωση πίεσης του νερού μεγαλύτερη από 5 bar συνιστάται η τοποθέτηση μειωτήρων πίεσης)

在安装和使用前

小心! 安装本设备之前需要仔细清洗水管，确保管道里面不存留金属屑、焊接后的残渣或麻丝，或者是其他脏物。异质也能通过未深度冲洗的水管或更广义的水网管道进入装置，从而损坏垫圈/O形密封圈。为此建议为总水管网配置过滤器。

技术参数

- 最小工作压力为0.5巴
- 最大工作压力为5巴
- 建议采用的工作压力为3巴（如果水压超过5巴建议安装减压阀）

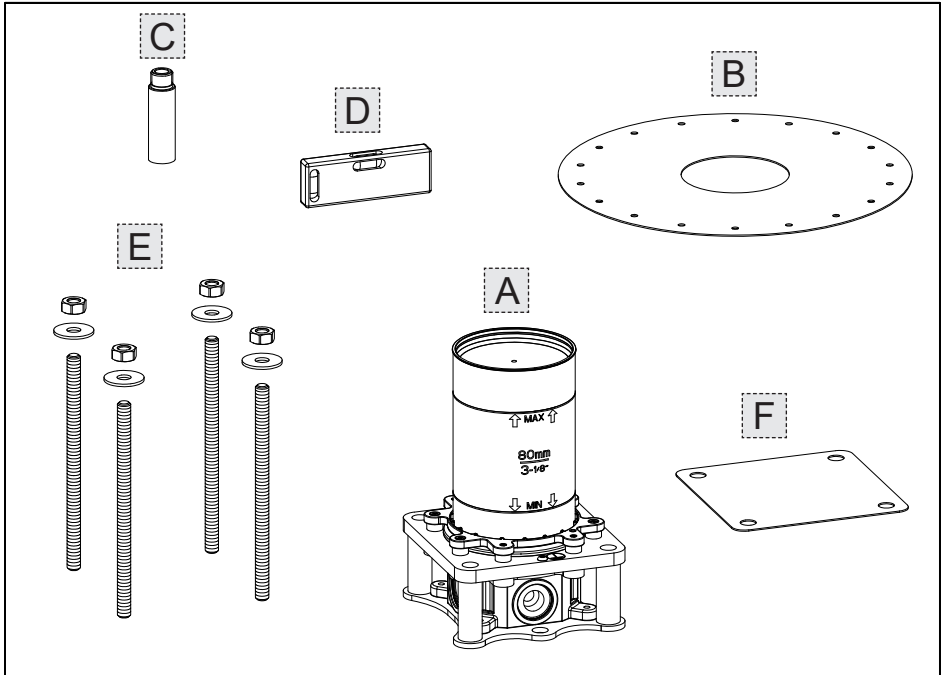

Contenuto della confezione:

- A - Corpo incasso
- B - Guarnizione a parete
- C - Prolunga per collaudo
- D - Livella
- E - Set di fissaggio
- F - Dima per installazione

Inhalt der Verpackung:

- A - Einbaukörper
- B - Wanddichtung
- C - Verlängerung für die Abnahme
- D - Wasserwaage
- E - Befestigungsset
- F - Installationsschablone

Περιεχόμενο συσκευασίας:

- A - Σώμα εντοιχισμού
- B - Επιτοίχια φλάντζα
- C - προέκταση για έγκριση
- D - Αλφράδι
- E - Σετ στερέωσης
- F - Ιχνάριο για την τοποθέτηση

Package content:

- A - Built-in body
- B - Wall gasket
- C - Extension for test
- D - Level
- E - Fastening set
- F - Installation template

Contenido de la caja:

- A - Cuerpo por empotrar
- B - Junta de pared
- C - Alargadera de ensayo
- D - Nivel
- E - Juego de fijación
- F - Plantilla de instalación

包裝內含:

- A - 嵌入体
- B - 墙装垫圈
- C - 验收用延长管
- D - 水平仪
- E - 固定套件
- F - 安装用样板

Contenu de l'emballage:

- A - Corps encastrément
- B - Gaine murale
- C - Rallonge pour test
- D - Niveau
- E - Set de fixation
- F - Gabarit pour installation

Содержимое упаковки:

- A - Встроенный корпус
- B - Настенное уплотнение
- C - Испытательный удлинитель
- D - Уровень
- E - Комплект крепления
- F - Кондуктор для установки

PRELIMINARI - PRE-INSTALLATION INFORMATION - PRÉALABLES - VORBEREITUNG -
PRELIMINARES - ПРЕДВАРИТЕЛЬНАЯ ПОДГОТОВКА - ΠΡΟΕΡΓΑΣΙΕΣ - 引音

Dimensioni in mm - Measures in mm - Dimensions en mm - Maß in mm - Medidas en milímetros - Размеры выражены в мм - Διαστάσεις σε mm - 尺寸以毫米为单位

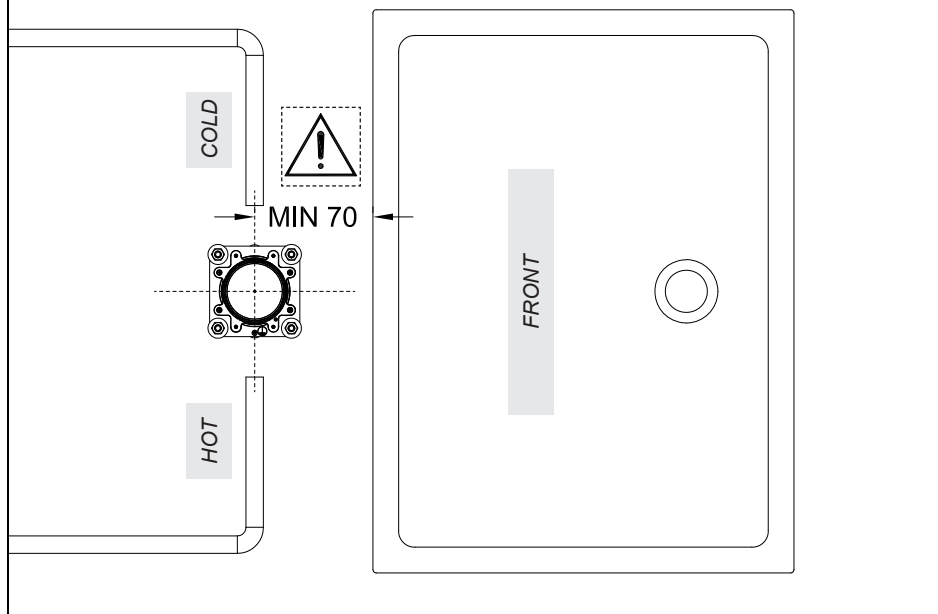
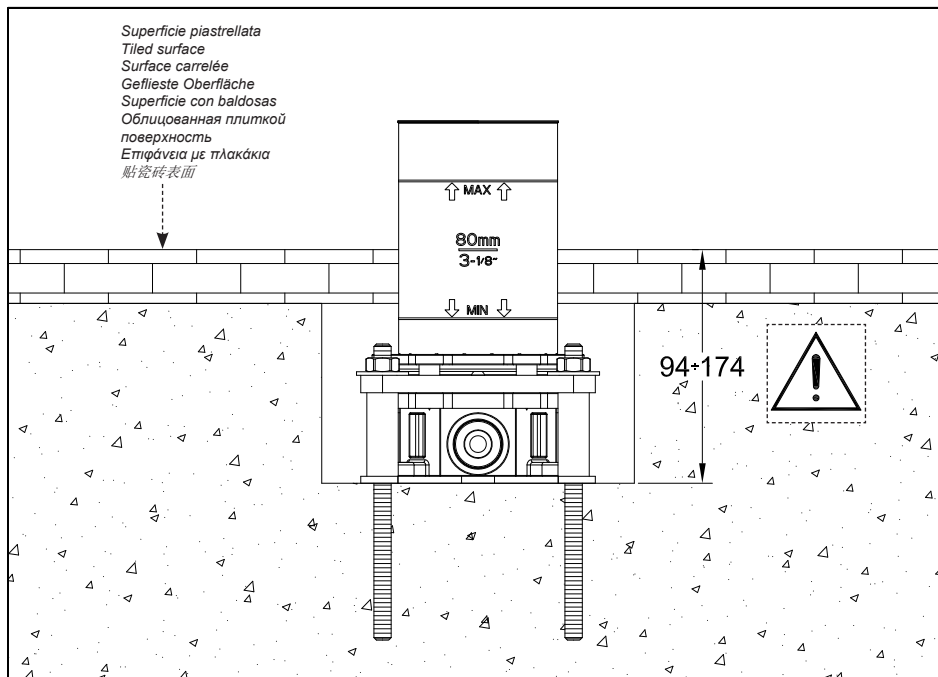

Possibili installazioni

Per creare un corretto alloggiamento per il corpo incasso è necessario verificare gli ingombri effettivi dello stesso e considerare le profondità di incasso minime e massime riportate sulla protezione in plastica pre-installata sul corpo.

Possible installations

To create the proper seat for the built-in body check the actual overall sizes and consider the minimum and maximum built-in depths shown on the plastic protection pre-installed on the body.

Possibles installations

Pour créer un emplacement correct pour le corps encastrément il faut vérifier les encombrements effectifs de celui-ci et considérer les profondeurs d'encastrément minimum et maximum indiquées sur la protection en plastique pré-installée sur le corps.

Installationsmöglichkeiten

Um eine korrekte Unterbringung für den Einbaukörper zu verwirklichen, muss man den effektiven Platzbedarf dieser überprüfen und die Mindest- und Höchststeinbautiefen berücksichtigen, welche auf der vorinstallierten Kunststoffschutzvorrichtung auf dem Einbaukörper angegeben sind.

Posibles instalaciones

Para crear un alojamiento correcto del cuerpo por empotrar es necesario verificar las dimensiones máximas del mismo cuerpo y tener en cuenta las profundidades por empotrar mínimas y máximas indicadas sobre la protección de plástico pre-instalada sobre el cuerpo.

Возможные способы установки

Для изготовления правильного проема под встроенный корпус необходимо проверить его реальные габаритные размеры и учесть минимальную и максимальную глубину встраивания, указанную на пластиковой защите, установленной на корпус.

Τρόποι τοποθέτησης

Για να δημιουργήσετε μία σωστή τοποθέτηση για το σώμα εντοιχισμού είναι απαραίτητο να ελέγξετε τους πραγματικούς όγκους αυτού και να λάβετε υπόψη το ελάχιστο και μέγιστο βάθος εντοιχισμού που αναφέρεται επάνω στην πλαστική προστασία που είναι προ-εγκαταστημένη επάνω στο σώμα.

可采用的安装

为向嵌入体提供正确的受体，需要检查其实际大小，考虑预安装的嵌入体塑料保护装置上标明的嵌入最小和最大深度。

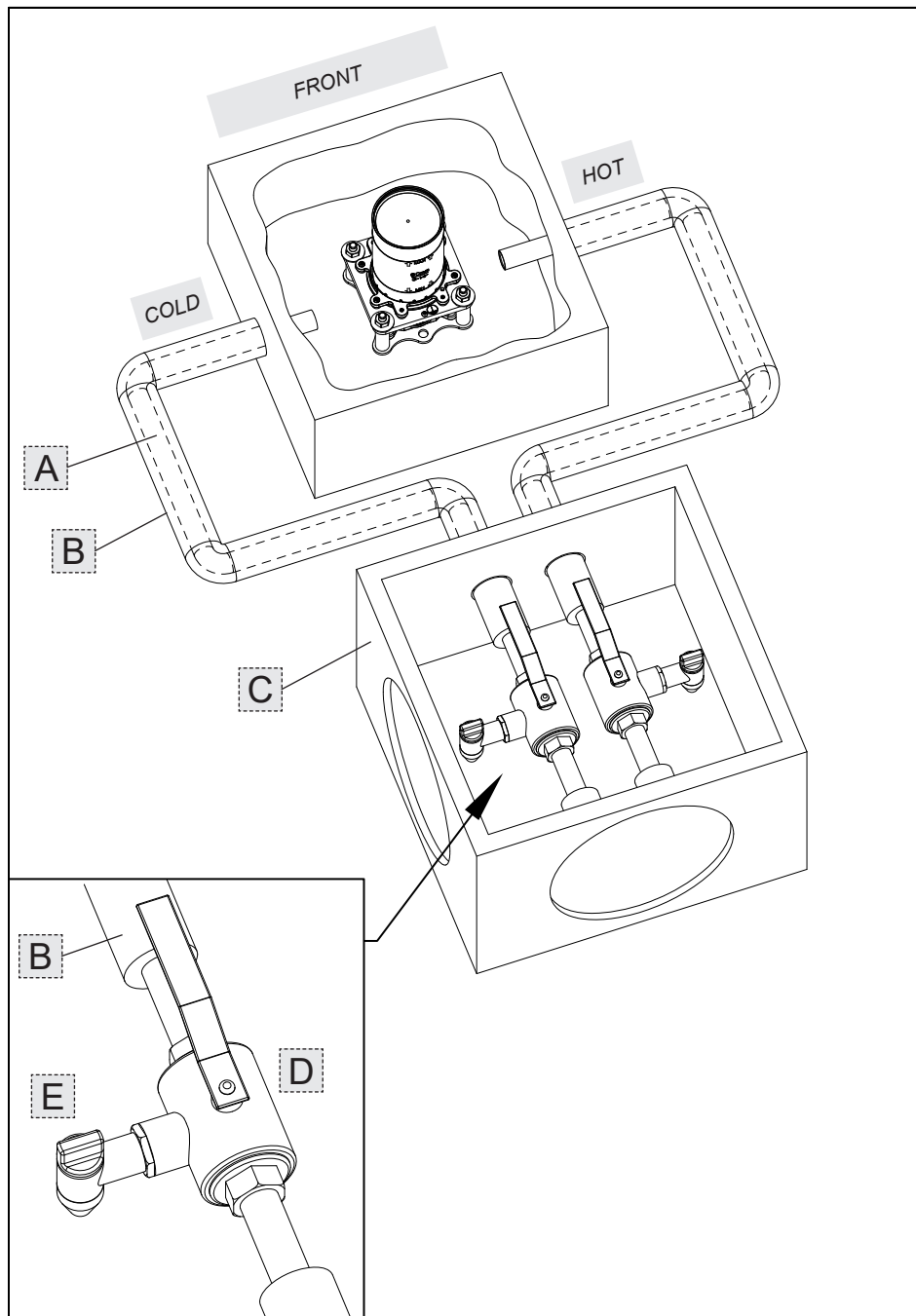

Materiale occorrente NON in dotazione:

- A - Tubi di alimentazione
- B - Guaina isolante per tubi
- C - Pozzetto da esterni
- D - Valvole a saracinesca
- E - Valvole di drenaggio

NOT supplied required material:

- A - Feeding pipes
- B - Insulation sheaths for pipes
- C - Cockpit for outdoor installation
- D - Gate valves
- E - Drain valves

Matériel requis NON fourni :

- A - Tuyaux d'alimentation
- B - Gaine isolante pour tuyaux
- C - Bouche d'égout extérieur
- D - Vannes d'arrêt
- E - Vannes de drainage

Benötigte Materialien, die NICHT im Lieferumfang enthalten sind:

- A - Versorgungsleitungen
- B - Isolierende Ummantelung für Rohrleitungen
- C - Schacht für Außenanschlüsse
- D - Schieberventile
- E - Drainageventile

Material necesario EXCLUIDO del suministro:

- A - Tubos de alimentación
- B - Vaina aislante para tubos
- C - Arqueta para exterior
- D - Válvulas de compuerta
- E - Válvulas de drenaje

Необходимый материал, НЕ включенный в комплект поставки:

- A - Водопроводный трубы
- B - Изоляционная оболочка для труб
- C - Колодец для наружного пространства
- D - Запорные клапаны
- E - Дренажный клапаны

Απαραίτητο υλικό που ΔΕΝ παρέχεται με τον εξοπλισμό:

- A - Σωλήνες τροφοδοσίας
- B - Περιβλήμα μόνωσης σωλήνων
- C - Φρεάτιο εξωτερικού χώρου
- D - Βαλβίδες ολισθήσεως
- E - Βαλβίδες αποστράγγισης

所需非随配材料:

- A - 进水管
- B - 管隔离套
- C - 外部井
- D - 闸阀
- E - 排水阀

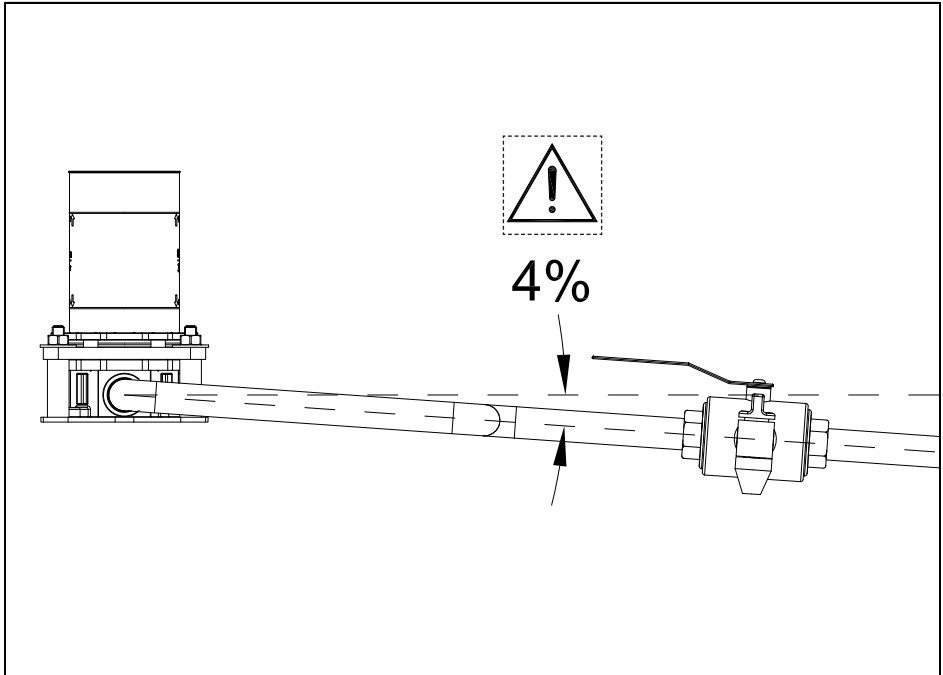

Installare i tubi con una pendenza minima del 4% in modo che nella stagione invernale, dopo aver chiuso le valvole a saracinesca dell'acqua calda e fredda, sia possibile drenare l'acqua mediante le valvole di drenaggio.

Ensure a minimum slop of 4% while installing the pipes, thus allowing discharging the water through the drain valves after having closed the hot and cold water gate valves during the winter season.

Installer les tuyaux avec une pente minimale de 4% de sorte qu'en hiver, après avoir fermé les vannes d'arrêt de l'eau chaude et froide, il soit possible de drainer l'eau à l'aide des vannes de drainage.

Die Rohrleitungen mit einer Mindestneigung von 4% installieren, so dass in der Wintersaison nach dem Schließen der Schieberventile für Kalt- und Warmwasser die Möglichkeit besteht das man das Wasser mittels der Drainageventile ablassen kann.

Instalen los tubos manteniendo una inclinación mínima del 4% para que, durante el invierno, tras haber cerrado las válvulas de compuerta del agua caliente y fría, sea posible evacuar el agua a través de las válvulas de drenaje.

При установке труб, соблюдайте минимальный наклон 4%, чтобы обеспечить выпуск воды через дренажные клапаны зимой, после того как закрыли запорные клапаны для горячей и холодной воды.

Εγκαταστήστε τους σωλήνες με ελάχιστη κλίση 4% έτσι ώστε κατά την χειμερινή περίοδο, αφού κλείσετε τις συρταρωτές βαλβίδες του ζεστού και κρύου νερού, να είναι δυνατόν να αποστραγγίσετε το νερό μέσω των βαλβίδων αποστράγγισης.

至少以4%的倾斜角安装管件以便冬季时关闭热水和冷水的闸阀后可以从排水阀排水。

Fig. 1

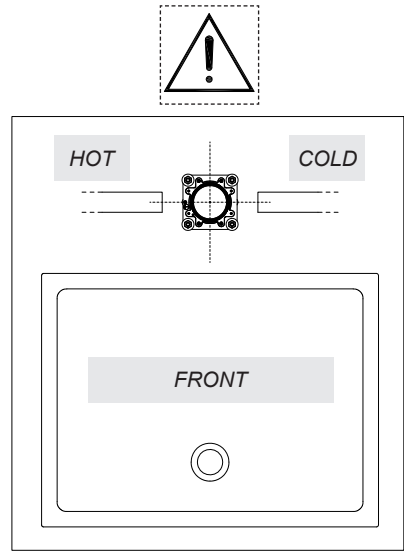
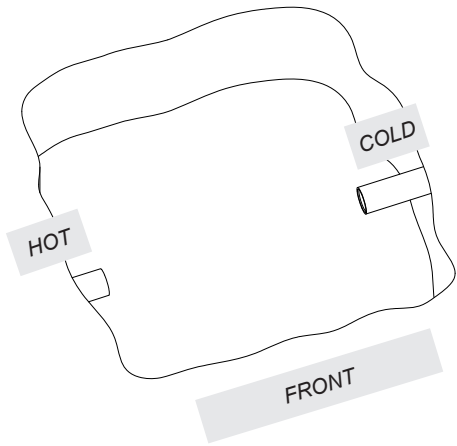

Fig. 2

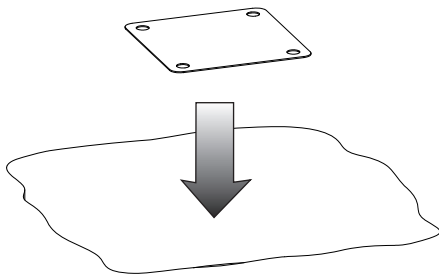

Fig. 3

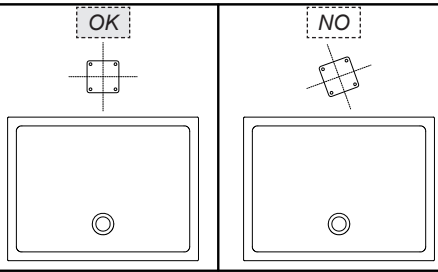
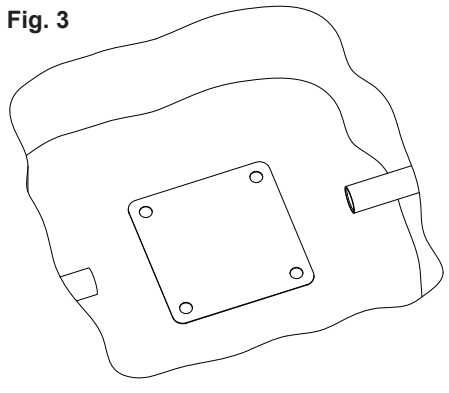

Fig. 4

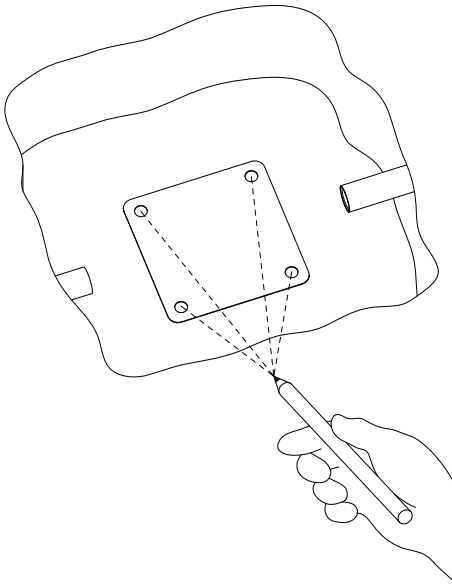

Fig. 5

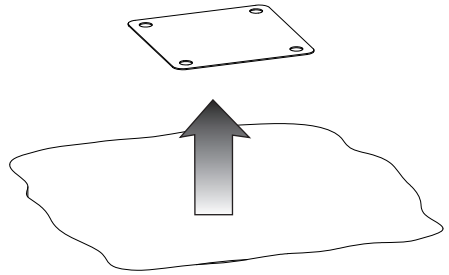

Fig. 6

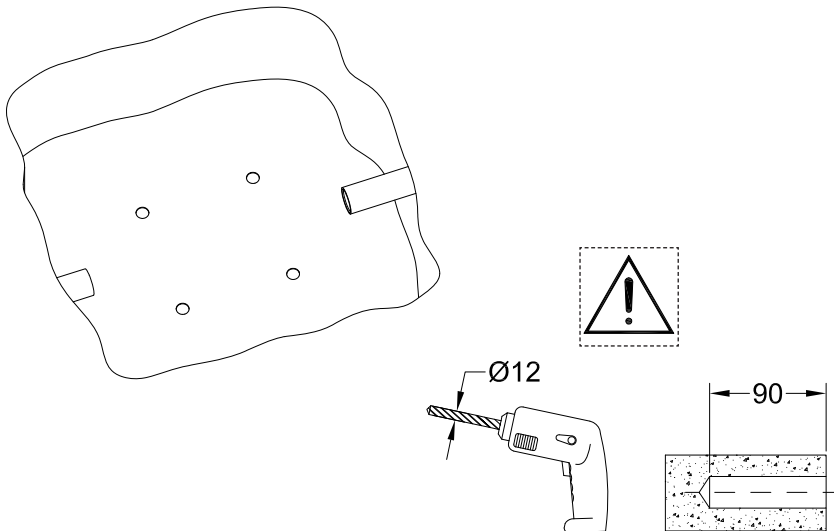
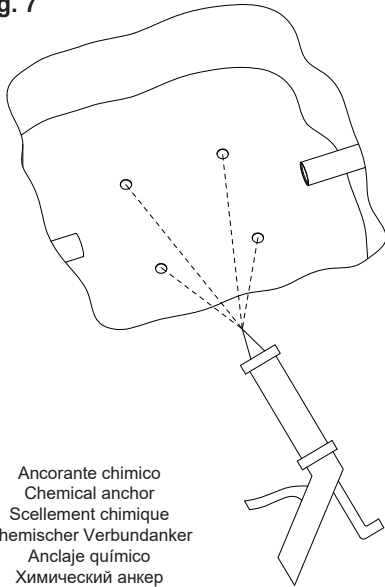

Fig. 7



Ancorante chimico
 Chemical anchor
 Scellement chimique
 Chemischer Verbundanker
 Anclaje químico
 Химический анкер
 Χημικό προσδετικό μέσο
 化学固定剂

Non in dotazione - Not supplied
 Non fournie - Nicht mitgelieferte
 Excluida del suministro
 Не включаются в комплект поставки
 Δεν παρέχεται - 非随配

Seguire le prescrizioni dell'ancorante chimico utilizzato

Read the prescriptions concerning the employed chemical anchor

Suivre les indications du scellement chimique utilisé

Die Vorschriften für den zu verwendenden chemischen Verbundanker befolgen

Observen las prescripciones relativas al anclaje químico empleado

Соблюдайте инструкции, касающиеся применяемого химического анкера

Ακολουθήστε τις προδιαγραφές του χημικού προσδετικού μέσου που χρησιμοποιείται

请遵照所用化学固定剂的说明

Fig. 8

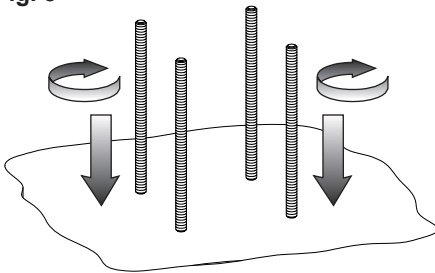

Fig. 9

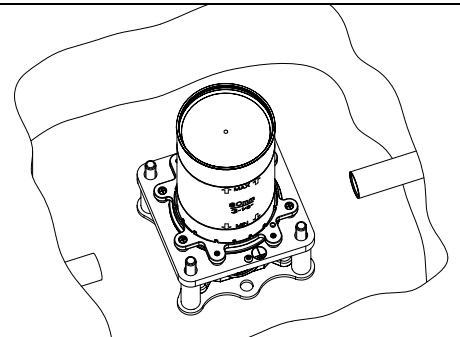
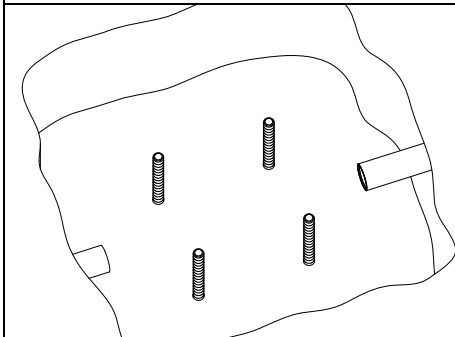
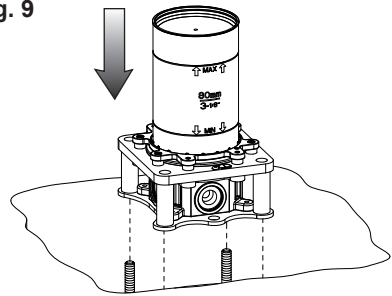

Fig. 10

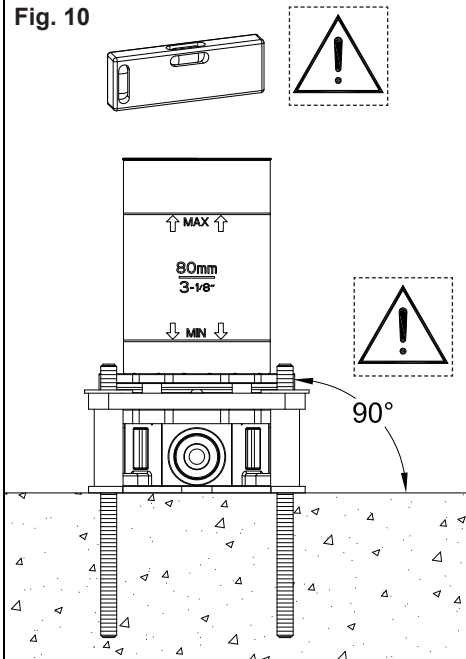

Fig. 11

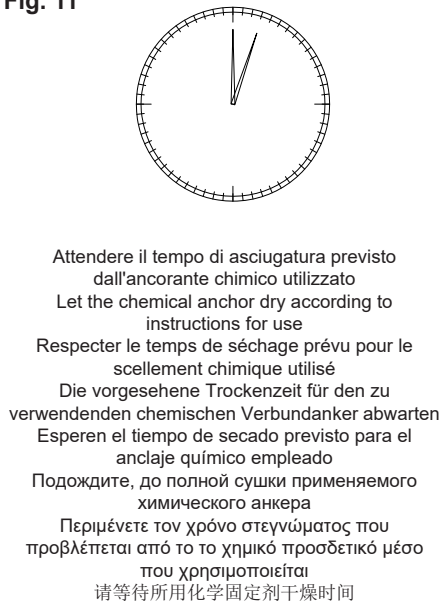

Fig. 12

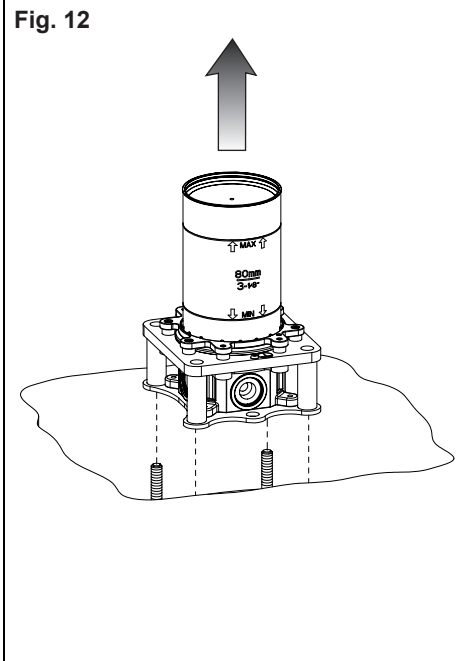

Fig. 13

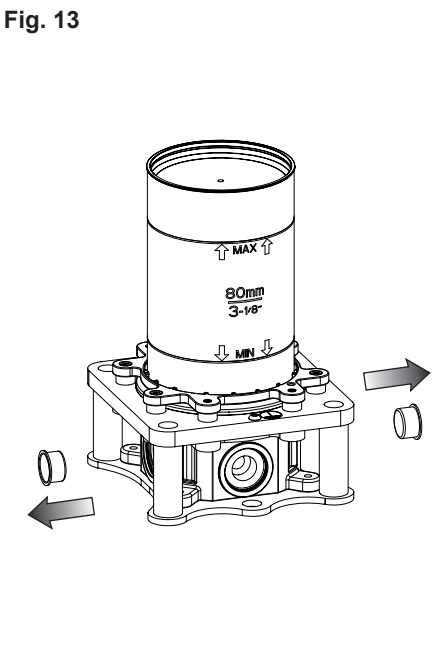
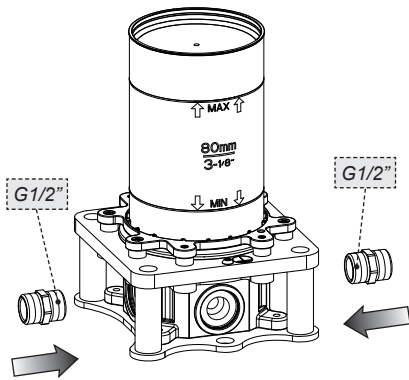

Fig. 14



Non in dotazione - Not supplied
 Non fournie - Nicht mitgelieferte
 Excluida del suministro
 Не включаются в комплект поставки
 Δεν παρέχεται - 非随配

Fig. 15

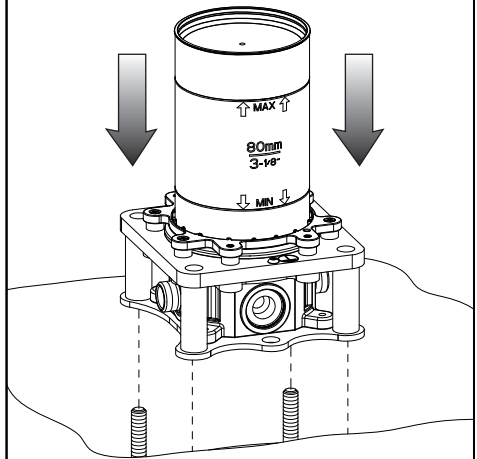

Fig. 16

Superficie piastrellata
 Tiled surface
 Surface carrelée
 Geflieste Oberfläche
 Superficie con baldosas
 Облицованная плиткой
 поверхность
 Επιφάνεια με πλακάκια
 贴瓷砖表面

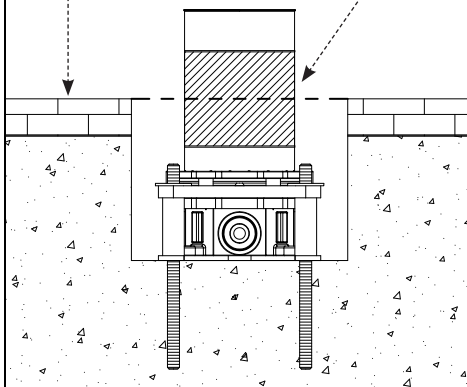

Fig. 17

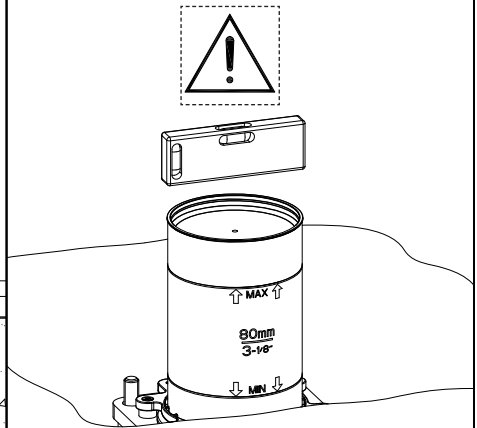
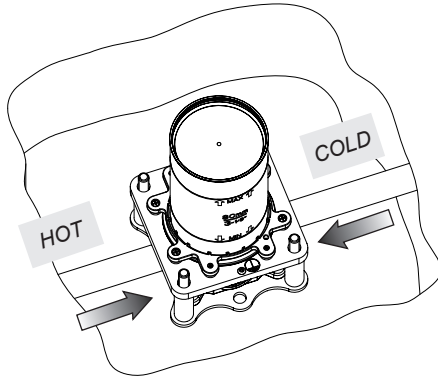

Fig. 18



usare canapa o teflon
 use hemp or teflon
 employer chanvre ou teflon
 benutzen Sie Hanf oder Teflon
 usar cáñamo o teflon
 используйте лен или тефлон
 χρησιμοποιήστε καννάβι ή τeflon
 使用麻丝或特氟龙

Fig. 19

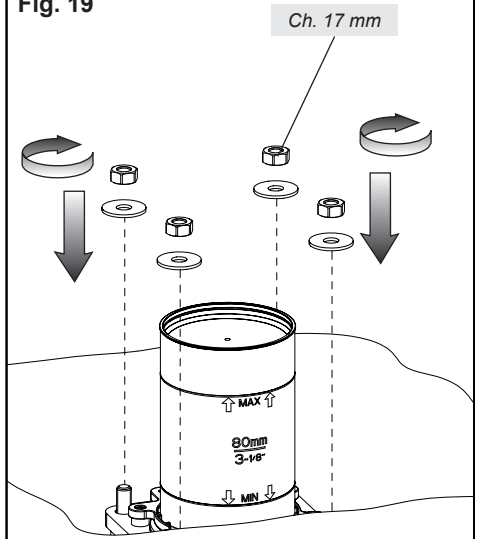

Fig. 20

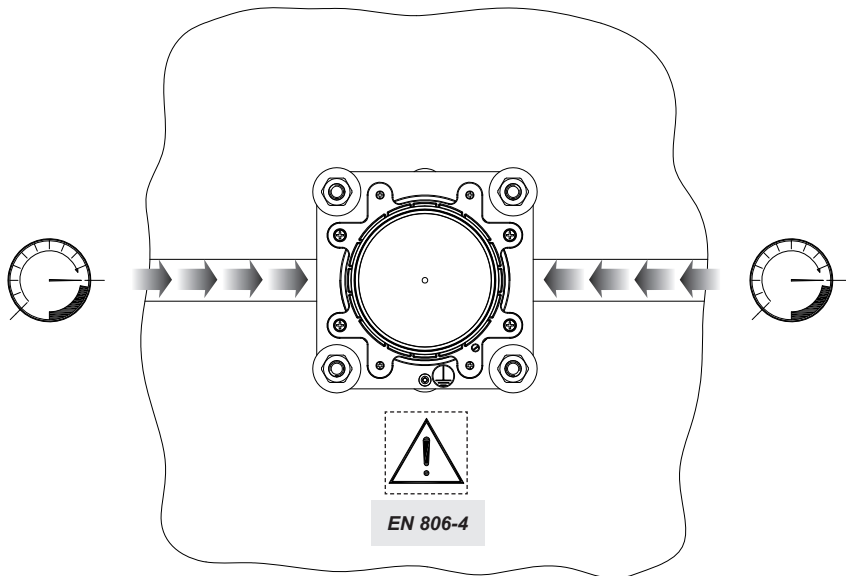

Fig. 21

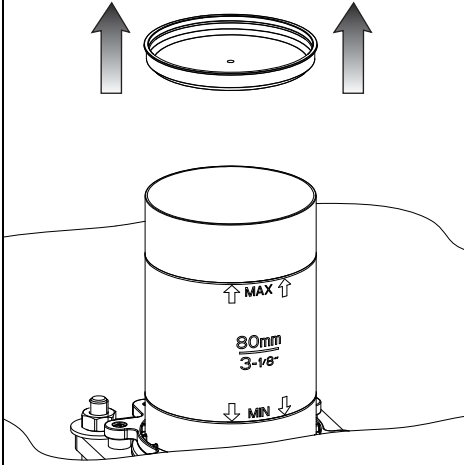

Fig. 22

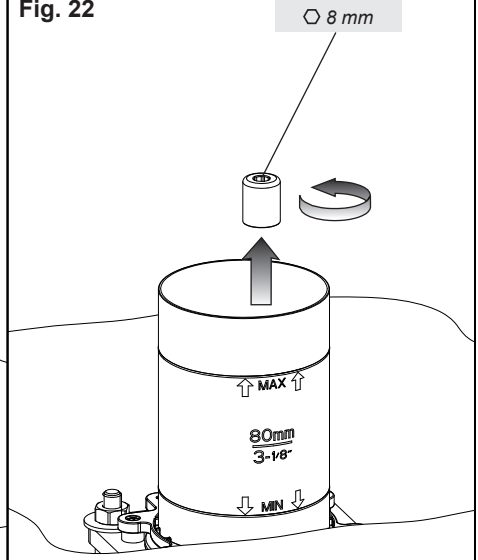

Fig. 23

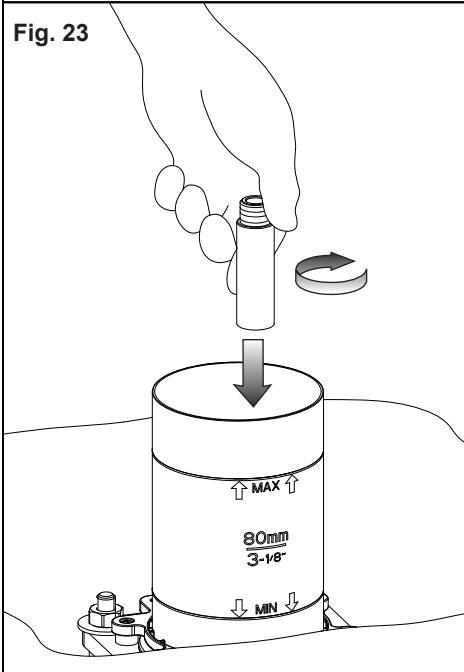

Fig. 24

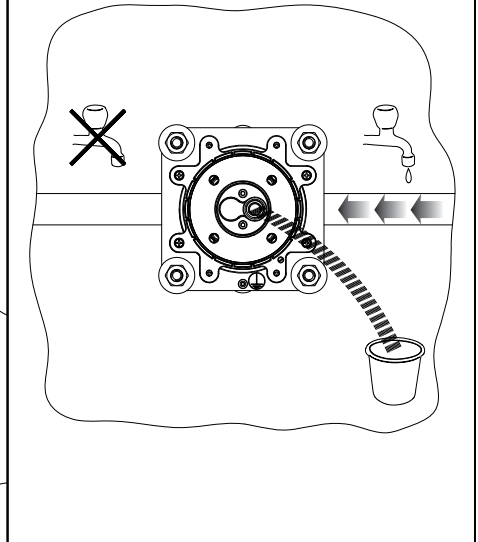

Fig. 25

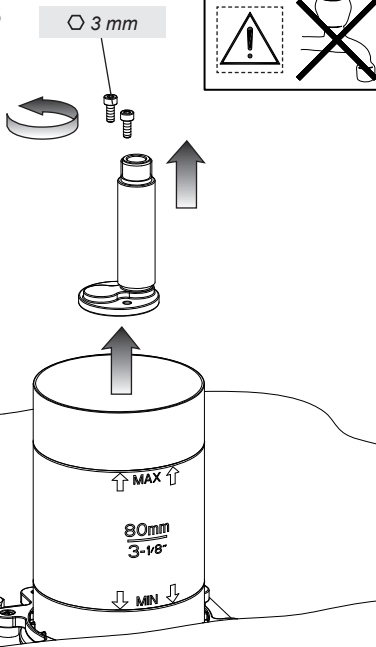

Fig. 26

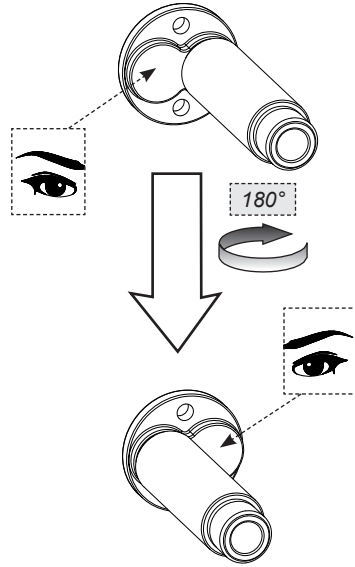

Fig. 27

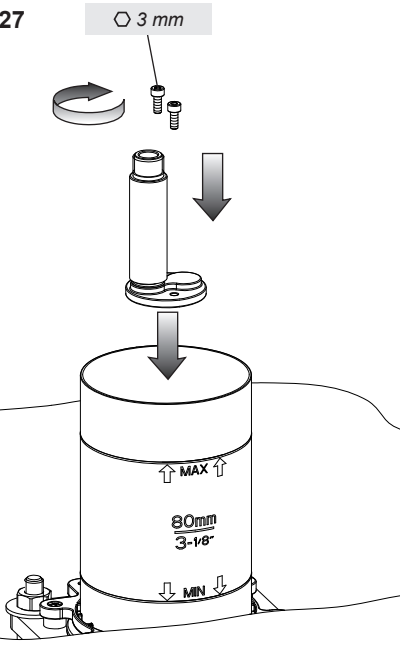

Fig. 28

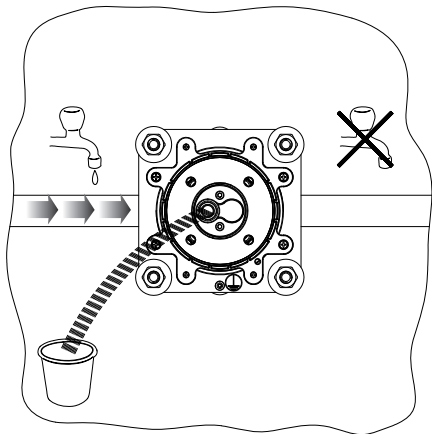

Fig. 32

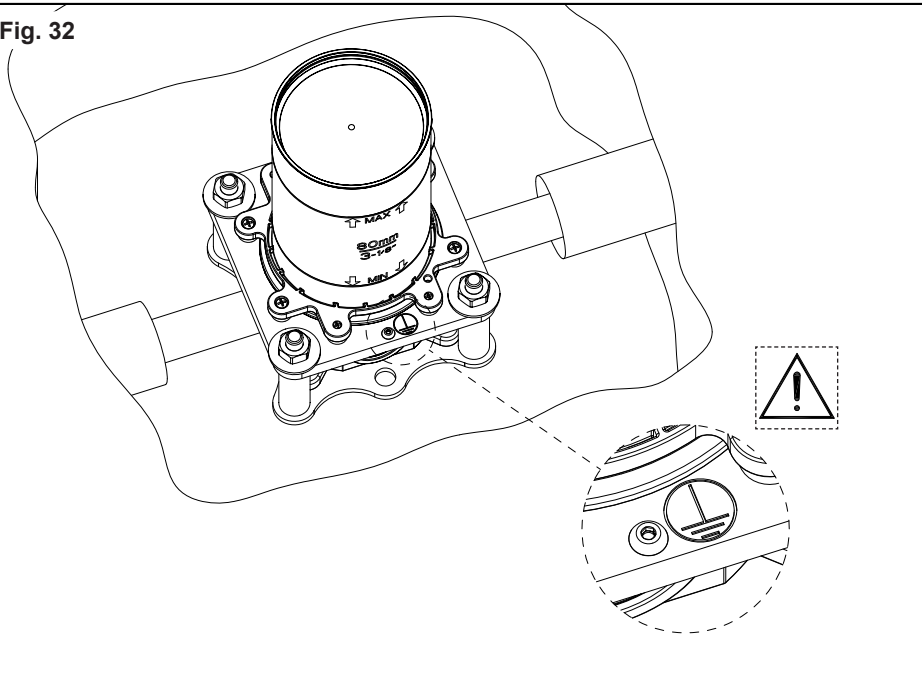
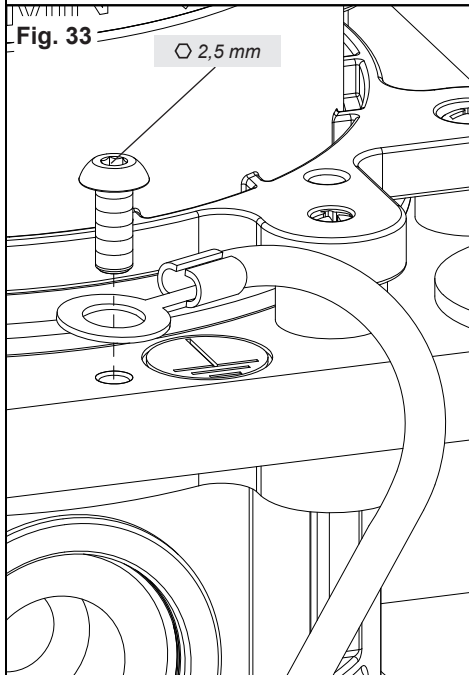

Fig. 33



Il collegamento a terra dell'incasso deve essere effettuato solo se presenta una resistenza verso terra inferiore a 1000 ohm.
 In situazioni particolari: locali ad uso medico, ad uso zootecnico, cantieri, il valore limite scende a 200 ohm.

The earth connection of the built-in body should be realized only in case of a resistance to earth lower than 1000 ohms.
 In particular situations, such as premises for medical or zootechnical treatment or worksites the limit values decreases to 200 ohms.

La liaison à la terre de la cavité ne doit être effectuée qu'en cas d'une résistance de terre inférieure à 1000 ohm.
 Dans des situations particulières telles que locaux à usage médical, zootechnique, chantiers de constructions, la valeur limite descend à 200 ohm.

Der Erdungsanschluss für den Einbau muss nur dann durchgeführt werden, wenn ein Erdungswiderstand von weniger als 1000 Ohm vorliegt.
 In besonderen Situationen: Bei Räumlichkeiten für medizinische Zwecke, für zootechnische Zwecke, Baustellen, sinkt der Grenzwert auf 200 Ohm.

La conexión de tierra del cuerpo por empotrar tiene que ser realizada sólo en caso de resistencia a tierra inferior a 1000 ohmios.
 En situaciones particulares: locales para uso médico, zootécnico o sitios de obras el valor límite baja a 200 ohmios.

Заземление встроенного корпуса осуществляется только при сопротивлении тока на землю ниже 1000 омов.
 В определенных ситуациях, например, в помещениях медицинского и зоотехнического назначения или строительных площадках, предельное значение снижается до 200 омов.

Η σύνδεση γείωσης του σώματος εντοιχισμού πρέπει να πραγματοποιηθεί μόνον εάν παρουσιάζει αντίσταση προς το έδαφος κάτω από 1000 ohm.
 Σε ιδιαίτερες καταστάσεις: χώροι ιατρικής χρήσης, ζωοτεχνικής χρήσης, εργοστάσια ή οριακή τιμή μειώνεται στα 200 ohm.

只有当地电阻低于1000 ohm才对嵌入体接地。
 在特定情况下：医生和兽医用房、工地，这个极限降到200 ohm。

Fig. 34

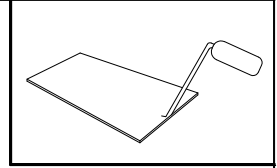
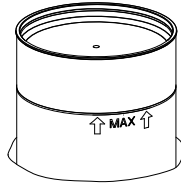

Fig. 35

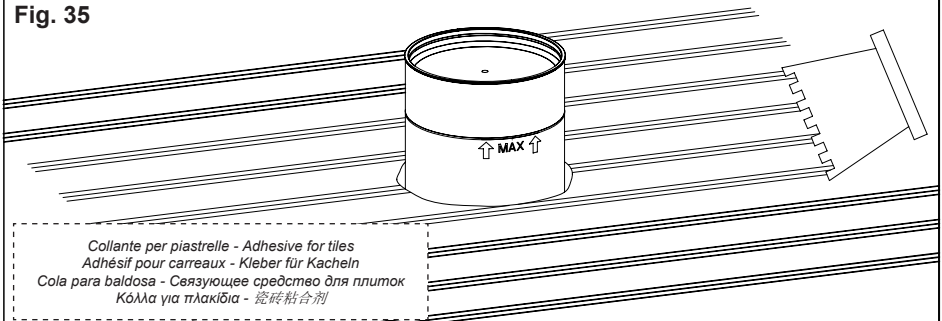

Fig. 36

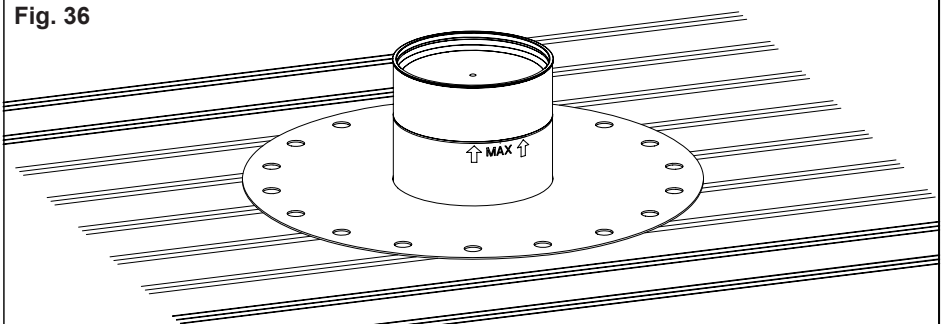

Fig. 37

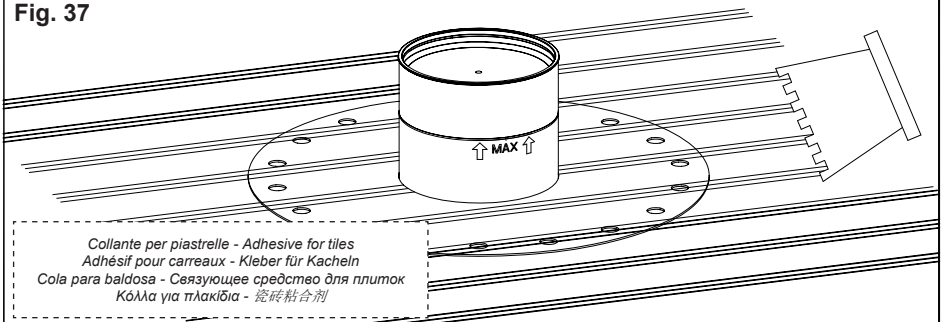

Fig. 38

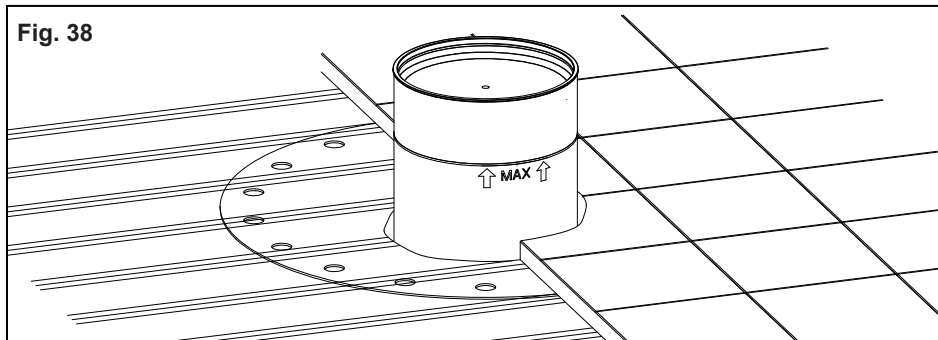

Fig. 39

