

Инструкция по эксплуатации

Вытяжная установка JET DC-3500 10000420T

Цены на товар на сайте:

http://www.vseinstrumenti.ru/stanki/struzhkootsosy/jet/vytyazhnaya_ustanovka_jet_dc-3500_10000420t/

Отзывы и обсуждения товара на сайте:

http://www.vseinstrumenti.ru/stanki/struzhkootsosy/jet/vytyazhnaya_ustanovka_jet_dc-3500_10000420t/#tab-Responses

JET

DC-3500

Вытяжная установка

GB

Operating Instructions

D

Gebrauchsanleitung

F

Mode d'emploi

RUS ✓

Инструкция по эксплуатации

Артикул: 10000420T



Walter Meier (Tool) AG, Tamperlistrasse 5, CH-8117 Fallanden, Switzerland

Вальтер Майер Тул АГ, Темперлиштрассе, CH-8117 Фельланден, Швейцария

Phone +41 44 806 47 48

Fax +41 44 806 47 58

www.jettools.com; jetinfo.eu@waltermeier.com

Импортер ООО «ИТА-СПб»

Санкт-Петербург, Складской проезд, д.4а, тел. +7 (812) 334-33-28

Московский офис ООО «ИТА-СПб»

Москва, Переведеновский переулок, д.17, тел. +7 (495) 660-38-83

www.jettools.ru; info@jettools.ru





Внимание!

Перед эксплуатацией вытяжной установки или перед выполнением технического обслуживания, оператор должен внимательно изучить и уяснить для себя данную инструкцию. Внимательно изучите правила техники безопасности и предупреждающие указания.

CAUTION	
	Перед началом использования установки прочитайте и уясните для себя содержимое данной инструкции оператора. Несоблюдение инструкций по эксплуатации может привести к несчастному случаю или к серьезной травме.
	Опасный громкий шум. Требуется защита слуха при использовании данной установки.
	Опасность летящих объектов. Требуется защита глаз при использовании данной установки.
	Риск для органов дыхания. Используйте утвержденный для данной области респиратор.

ПРЕДУПРЕЖДЕНИЕ:

ПОЖАЛУЙСТА, ВНИМАТЕЛЬНО ИЗУЧИТЕ ДАННУЮ ИНСТРУКЦИЮ ПЕРЕД СБОРКОЙ, ИСПЫТАНИЕМ И ЭКСПЛУАТАЦИЕЙ УСТАНОВКИ.

- **ВНИМАНИЕ!**

Пожалуйста, внимательно изучите данную инструкцию перед сборкой, испытанием и эксплуатацией установки.

- **ВНИМАНИЕ!**

Не приступайте к работе с вытяжной установкой, пока шланг не будет установлен во входное отверстие установки.

- **ВНИМАНИЕ!**

Данное оборудование предназначено только для работы с деревом. Запрещено использовать его в других целях. Оборудование для сбора отходов предназначено только для сухих опилок, обрезков, пыли, полученных при деревообработке. Запрещено какое-либо другое применение данной установки. Конструкция не стойкая к взрывам.

СОДЕРЖАНИЕ:

Требования техники безопасности	2
Предупредительные таблички	6
Инструкции по заземлению	8
Технические характеристики	9
Комплект поставки / транспортировка	10
Инструкция по сборке	11
Наружные размеры	15
Детализовочная схема	16
Спецификация деталей	17
Схема электрических соединений	18
Техническое обслуживание / ремонт	19

ОСНОВНЫЕ ПРАВИЛА ПО ТЕХНИКЕ БЕЗОПАСНОСТИ

Обработка дерева может быть опасной операцией, если не соблюдаются правила техники безопасности и работа производится ненадлежащим образом. Как и в любом оборудовании, существуют риски, связанные с работой на данном устройстве. Бережное и аккуратное использование оборудования значительно снизит возможность получения травм. Тем не менее, если не будут соблюдаться обычные меры безопасности, это может привести к травме пользователя.

Защитные приспособления, такие как экраны, толкатели, прижимы, наружная обшивка, защитные очки, респираторы и беруши снижают потенциальную травмоопасность. Но даже лучшая защита не сможет выполнить свою функцию при невнимательности, беспечности и работе ненадлежащим образом. Всегда следуйте цеховым правилам техники безопасности.

Если вам покажется, что операция опасна – не пробуйте ее произвести. Подберите альтернативную операцию, которая более безопасна. ПОМНИТЕ: ваша личная безопасность – это ваша ответственность!

ПРЕДУПРЕЖДЕНИЕ : НЕСОБЛЮДЕНИЕ ДАННЫХ ПРАВИЛ МОЖЕТ ПРИВЕСТИ К СЕРЬЕЗНЫМ ТРАВМАМ!

1. ДЛЯ ВАШЕЙ ЛИЧНОЙ БЕЗОПАСНОСТИ, ПРОЧИТАЙТЕ ИНСТРУКЦИЮ ПЕРЕД НАЧАЛОМ РАБОТЫ. Изучите назначение оборудования и предельные значения, а также специфичную опасность, характерную для оборудования.
2. ЗАЩИТА ДОЛЖНА БЫТЬ НА СВОИХ МЕСТАХ и в рабочем состоянии
3. ВСЕГДА НАДЕВАЙТЕ ЗАЩИТУ ДЛЯ ГЛАЗ
4. ВСЕ ОБОРУДОВАНИЕ ДОЛЖНО БЫТЬ ЗАЗЕМЛЕНО. Если оборудование оснащено штепсельной вилкой с тремя плоскими контактами, ее нужно вставлять в соответствующую розетку с тремя отверстиями. Если используется переходник на двухконтактную розетку, адаптер должен обеспечивать заземление третьего контакта. Никогда не удаляйте третий контакт.
5. УБЕРИТЕ РЕГУЛИРОВОЧНЫЕ КЛЮЧИ И ОТВЕРТКИ. Приучите себя всегда проверять, убраны ли ключи и отвертки с оборудования, прежде чем его включать.
6. СОДЕРЖИТЕ РАБОЧУЮ ЗОНУ В ЧИСТОТЕ. Загроможденные зоны и помосты приводят к несчастному случаю.
7. НЕ РАБОТАЙТЕ В ОПАСНЫХ УСЛОВИЯХ. Не используйте приводной инструмент во влажном или сыром помещении, не выставляйте его под дождь. Рабочая зона должна быть хорошо
15. НЕ ПЕРЕНАПРЯГАЙТЕСЬ. Сохраняйте удобную и устойчивую опорную позицию.
16. СОДЕРЖИТЕ ИНСТРУМЕНТ В НАИЛУЧШЕМ СОСТОЯНИИ. Держите инструмент острым и чистым для наилучшей производительности и безопасности. Следуйте инструкциям по смазке и замене.
17. ОТКЛЮЧИТЕ ОБОРУДОВАНИЕ ОТ ПИТАНИЯ перед техническим обслуживанием и заменой комплектующих, например, полотен, резцов, резцовых вставок и т.д.
18. ИСПОЛЬЗУЙТЕ ТОЛЬКО РЕКОМЕНДУЕМЫЕ ПРИНАДЛЕЖНОСТИ. Применение приспособлений, которые не были нами рекомендованы, могут привести к опасности и риску получения травм.
19. СНИЗЬТЕ РИСК НЕПРЕДНАМЕРЕННОГО ВКЛЮЧЕНИЯ. Убедитесь, что выключатель в положении OFF (Выкл.) перед включением в розетку.
20. НИКОГДА НЕ НАСТУПАЙТЕ НА ИНСТРУМЕНТ. Контакт с острым наконечником инструмента или случайное прикосновение к острой режущей части инструмента может привести к серьезным травмам.
21. ПРОВЕРЯЙТЕ НАЛИЧИЕ ПОВРЕЖДЕННЫХ ДЕТАЛЕЙ. Перед дальнейшим использованием оборудования, защита или другая поврежденная деталь должны быть тщательно проверены.

- освещена.
8. **НЕ ДОПУСКАЙТЕ ДЕТЕЙ И ПОСЕТИТЕЛЕЙ К ОБОРУДОВАНИЮ.** Дети и посетители должны находиться на безопасном расстоянии от рабочей зоны.
 9. **ЗАЩИТИТЕ ЦЕХ ОТ НЕУМЕЛОГО ИСПОЛЬЗОВАНИЯ** – при помощи замков и выключателей.
 10. **НЕ ПРИМЕНЯЙТЕ ИЗЛИШНЕЕ УСИЛИЕ К ИНСТРУМЕНТУ.** Для безопасной и продуктивной работы используйте инструмент на тех режимах, для которых он предназначен.
 11. **ИСПОЛЬЗУЙТЕ ПРАВИЛЬНЫЙ ИНСТРУМЕНТ.** Не применяйте излишнее усилие к инструменту, чтобы он производил работу, для которой не предназначен.
 12. **НОСИТЕ ПОДХОДЯЩУЮ СПЕЦОДЕЖДУ.** Запрещается носить свободную одежду, перчатки, галстуки, кольца, браслеты либо другие украшения, чтобы не зацепиться за движущиеся детали механизмов. Рекомендуется нескользящая обувь. Одевайте головной убор, чтобы прибрать длинные волосы.
 13. **ВСЕГДА ОДЕВАЙТЕ ЗАЩИТНЫЕ ОЧКИ.** Обычные очки не обладают защитными противоударными линзами. Используйте маску или респиратор, если процесс резания сопровождается образованием пыли.
 14. **БЕЗОПАСНАЯ РАБОТА.** Используйте прижимы или тиски для крепления заготовок. Это более безопасно, чем удерживать заготовку руками, к тому же освобождает обе руки для проведения работ.
 - Необходимо решить, возможно ли их дальнейшее использование должным образом и выполняют ли они свои функции. Проверьте, выровнены ли подвижные детали, не заело ли их, нет ли сломанных деталей, проверьте установки и прочие условия, которые влияют на работу станка. Защита или поврежденная деталь должна быть отремонтирована или заменена.
 22. **НАПРАВЛЕНИЕ ПОДАЧИ.** Подавайте заготовку к полотну или резцу только против направления вращения полотна или резца.
 23. **НИКОГДА НЕ ОСТАВЛЯЙТЕ ОБОРУДОВАНИЕ ВКЛЮЧЕННЫМ БЕЗ ПРИСМОТРА. ОТКЛЮЧАЙТЕ ОТ ЭЛЕКТРОПИТАНИЯ.** Не отходите от оборудования, пока оно полностью не остановится.
 24. **НАРКОТИКИ, АЛКОГОЛЬ, МЕДИЦИНСКИЕ ПРЕПАРАТЫ.** Не работайте с оборудованием, если находитесь под воздействием наркотиков, алкоголя или медицинских препаратов.
 25. **УБЕДИТЕСЬ, ЧТО ОБОРУДОВАНИЕ ОТКЛЮЧЕНО ОТ ПИТАНИЯ** при установке, подключении и переподключении двигателя.
 26. **ВНИМАНИЕ:** пыль, образующаяся при обработке некоторых видов дерева и лесоматериалов, может принести вред здоровью. Всегда работайте в хорошо проветриваемом помещении и обеспечьте хороший отвод пыли. Используйте вытяжные установки и пылесосы там, где это только возможно.

Меры безопасности:

1. **ПРЕДУПРЕЖДЕНИЕ:** Данное устройство не подходит для сбора опасной пыли.
2. **ПРЕДУПРЕЖДЕНИЕ:** Данное устройство предназначено только для сухого помещения, не использовать и хранить на открытом воздухе во влажном состоянии.
3. Регулярно проверяйте электрошнур на наличие повреждений. Если он поврежден, замените его на такой же перед последующей работой.
4. Производите замену электрошнура только на тот, характеристики которого указаны в инструкции.
5. Розетку / штепсель используйте только для применения, указанного в инструкции по эксплуатации.
6. Если электрошнур поврежден, он должен быть заменен производителем, его сервисным агентом или персоналом с аналогичной квалификацией, чтобы избежать опасную ситуацию.
7. Вытяжная установка должна быть отключена от источника питания во время очистки, технического обслуживания, замены частей или при смене функции устройства.
8. **ПРЕДУПРЕЖДЕНИЕ:** Данная вытяжная установка содержит древесный мусор/пыль, опасные для здоровья. Очистка и техническое обслуживание, включая удаление пылесборников, должны выполняться только уполномоченным персоналом с использованием подходящего средства индивидуальной защиты. Не выполняйте работу без хорошего индивидуального устройства защиты дыхания или без хорошей вентиляционной системы в соответствии с национальными требованиями в области охраны труда.
9. При выполнении операций по техническому обслуживанию или ремонту, все загрязненные части, которые не могут быть удовлетворительно очищены, должны быть утилизированы. Данные загрязненные части вытяжной установки должны быть утилизированы в непроницаемые мешки в соответствии с существующими стандартами в области утилизации таких продуктов.
10. Важно обеспечить адекватный воздухообмен в помещении, если отработанный воздух возвращается в помещение. Необходимо обратиться к соответствующим национальным стандартам.

ПРАВИЛА ТЕХНИКИ БЕЗОПАСНОСТИ ПРИ РАБОТЕ С ВЫТЯЖНЫМИ УСТАНОВКАМИ

ПРЕДУПРЕЖДЕНИЕ: При использовании установки необходимо следовать основным мерам предосторожности. Для снижения риска получения травм, удара током, возникновения пожара следуйте правилам, указанным ниже:

1. ПРОЧИТАЙТЕ и уясните для себя инструкцию по эксплуатации перед работой с вытяжной установкой.
2. НЕ ОСТАВЛЯЙТЕ установку подключенной к электросети. Выдерните вилку из розетки, если вы ее не используете, а также перед техническим обслуживанием, смене мешков, устранении засоров и чистке.
3. ВСЕГДА оставляйте выключатель в положение OFF (Выкл.) перед выключением оборудования из розетки.
4. ПРЕДУПРЕЖДЕНИЕ: ЧТОБЫ СНИЗИТЬ РИСК УДАРА ЭЛЕКТРИЧЕСКИМ ТОКОМ, не работайте вне помещения или на сырых поверхностях. Работайте только сухими руками.
5. СЛЕДУЙТЕ всем предписаниям по электрике и безопасности, в том числе Государственного Электрического Стандарта и правилам техники безопасности и охране труда. Все электроподключение и проводка должны проводиться только квалифицированным персоналом.
6. НЕ ИСПОЛЬЗУЙТЕ вытяжную установку для сбора легковоспламеняющейся и горючей жидкости, например, бензина. НИКОГДА не используйте установку поблизости с легковоспламеняющимися и горючими жидкостями.
7. ИСПОЛЬЗУЙТЕ установку только для сбора деревянных опилок. НЕ ИСПОЛЬЗУЙТЕ ее для сбора металлической стружки, пыли, воды или обрезков.
8. НИКОГДА не используйте установку для рассеивания дыма. НИКОГДА не используйте ее для сбора горящих и дымящих материалов, таких как сигареты, спички или горячий пепел.
9. ИСПОЛЬЗУЙТЕ установку только так, как описано в

инструкции.

10. НЕ ТЯНИТЕ вытяжную установку за шнур. НЕ ДОПУСКАЙТЕ контакта шнура с острыми кромками, горячей поверхностью, маслом или смазкой.
11. НЕ ВЫДЕРГИВАЙТЕ из розетки непосредственно за шнур. ВСЕГДА тяните за штепсель.
12. НЕ ТРОГАЙТЕ штепсель или вытяжную установку влажными руками.
13. НЕМЕДЛЕННО замените поврежденный электрошнур или штепсель. Если установка работает ненадлежащим образом или была повреждена, оставлена вне помещения или на нее попала вода, верните ее в авторизованный сервисный центр для обслуживания.
14. НЕ ИСПОЛЬЗУЙТЕ установку в качестве игрушки. НЕ ИСПОЛЬЗУЙТЕ ее рядом с детьми.
15. НЕ ВСТАВЛЯЙТЕ пальцы или посторонние предметы во входное отверстие для пыли. Держите вдали от открытых и движущихся деталей механизмов циклона волосы, свободную одежду, пальцы и прочие части тела.
16. НЕ ИСПОЛЬЗУЙТЕ установку без мешочного фильтра и мешка для сбора пыли. Они должны быть на своих местах и хорошо закреплены.
17. НЕ ИСПОЛЬЗУЙТЕ установку, если нерабочие входные каналы не прикрыты крышками. ВСЕГДА прикрывайте открытые входные каналы.
18. ПЕРИОДИЧЕСКИ проверяйте фильтр-мешок и мешок для сбора пыли на предмет порезов, разрывов или распоротых швов. СТРОГО ЗАПРЕЩАЕТСЯ использовать установку, если поврежден какой-либо мешок или всасывающий шланг.
19. Вытяжная установка предназначена ТОЛЬКО для бытового использования или небольших промышленных целей.
20. ПОДКЛЮЧАЙТЕ циклон только к хорошо заземленной розетке. Смотрите инструкции по заземлению.

ТЕХНИЧЕСКОЕ ОБСЛУЖИВАНИЕ:

1. **Пожалуйста, выдерните установку из розетки и выключите питание перед выполнением технического обслуживания, при смене фильтров/фильтров-мешков, а также чистке и ремонте установки.**
2. Пожалуйста, производите ежедневную чистку фильтров/ фильтров-мешков после рабочего дня, а также проводите периодическое техническое обслуживание устройства.

- - СОХРАНИТЕ ДАННУЮ ИНСТРУКЦИЮ - -

Предупреждающие таблички

1.



Рисунок 1 показывает основные правила техники безопасности при работе с установкой

3.



Рисунок 3 отображает характеристики станка

5.



Рисунок 5 говорит о том, что оператору следует надевать защиту при работе на устройстве

7.

Табличка показывает питание сети, расположение провода и самой таблички



9

Табличка предупреждает об опасности от напряжения, устройство можно открывать только квалифицированным специалистом



2.



Рисунок 2 говорит о том, что оператор должен прочитать инструкцию и носить защитные приспособления при работе с устройством

4.



Рисунок 4 рассказывает об общих правилах техобслуживания и работы на устройстве

6.



Опасная горячая поверхность

8.



Рисунок 8 говорит о том, что запрещается вставать на основание устройства



ИНСТРУКЦИИ ПО ЗАЗЕМЛЕНИЮ

Устройство должно быть заземлено. При неисправности или поломке устройства, заземление обеспечивает путь наименьшего сопротивления для электрического тока, чтобы снизить риск поражения электрическим током. Данное устройство имеет электрошнур и штепсельную вилку с заземлением. Штепсельная вилка должна вставляться в соответствующую правильно установленную и заземленную розетку в соответствии с местными нормами и правилами.

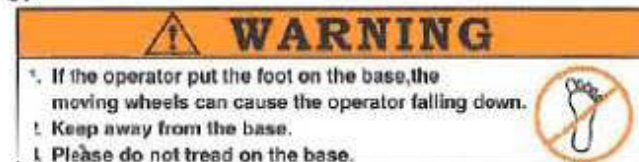
ВНИМАНИЕ – Неправильное подключение заземляющего провода может привести к поражению электрическим током. Если у вас имеются сомнения насчет правильности заземления штепсельной розетки – обратитесь к квалифицированному электрику или службе. Не модифицируйте штепсельную вилку, поставляемую вместе с вытяжным устройством. Если вилка не подходит к розетке, тогда обратитесь к квалифицированному электрику для установки подходящей розетки.

Для заземленных, соединенных электрошнуром устройств:

Данное устройство предназначено для использования в сети с номинальным током более чем 120В, оборудованное заводом-изготовителем специальным электрошнуром и штепсельной вилкой для подключения в соответствующую электрическую цепь. Убедитесь, что устройство подключено к розетке с той же конфигурацией, что и у штепсельной вилки. Запрещается использование адаптера. Если устройство должно быть подключено для использования на другом типе электрической цепи, тогда квалифицированному обслуживающему персоналу следует произвести переподключение.

Для постоянно подключенного прибора:

Данное устройство должно быть подключено к заземленной постоянно действующей электропроводке, либо заземляющий провод должен быть соединен с заземляющим контуром и подключен к выходному заземлению или контакту заземления установки.

Условия эксплуатации:

Напряжение: устойчивое состояние при напряжении 0,9 - 1,1 номинального напряжения.

Частота: от 0,99 до 1,01 номинальной частоты постоянно; от 0,98 до 1,02 в короткий промежуток времени.

Падение напряжения: падение напряжения не должно превышать более 20 % пикового напряжения питания для более, чем одного цикла на более чем 1 сек. между последовательными падениями напряжения.

Минимальное требование для правильной работы всего электрооборудования лежит в диапазоне температуры воздуха от + 5 °С до + 45 °С.

Правильная работа оборудования возможна при относительной влажности воздуха не превышающей 50 % и при максимальной температуре + 45 °С.

Правильная работа оборудования обеспечивается при высоте над уровнем моря до 1000 м.

Электрооборудование разработано так, чтобы быть защищенным от воздействия при транспортировке и температуре хранения в диапазоне от – 25 °С до + 50 °С, а также в короткий период времени не больше 24 часов до + 70 °С.

Избегайте воздействия вибрации окружающей среды.

Избегайте попадания прямых солнечных лучей или тепловых лучей.

Необходимо подключиться к соответствующей системе заземления завода, чтобы избежать источников электромагнитного излучения, таких как сварка или электроэрозионный станок.

Технические характеристики:

Двигатель	380В/50Гц/ 3 фазы
Потребляемая мощность	4.8 кВт
Выходная мощность	3.75 кВт (примерно)
Ток	8А
Скорость двигателя	2850 об./мин
Электрошнур	VDE 1,5мм ² x 4 жилы x 3,6м
Электрошнур двигателя	VDE 1,5мм ² x 4 жилы x 50см
Выключатель	Магнитный выключатель
Производительность всасывания	5900 м ³ /час
Разрежение	3050 Па
Скорость потока	37,5 м/сек.
Диаметр лопастного колеса	330 мм
Диаметр подключения шланга	4x100 мм
Объем мешка для стружки (одного)	330 литров
Степень очистки	30 микрон
Габаритные размеры устройства	2200 x 660 x 2620мм
Вес НЕТТО	122 кг
Вес с упаковкой	172 кг
Объем	25'

Звуковая эмиссия:

Средневзвешенный уровень звукового давления DC-3500: 78,3 дБ (А)

Относительная погрешность К = 4 дБ

Измерения проводились в соответствии с европейским стандартом

EN ISO 3746

КОМПЛЕКТ ПОСТАВКИ:

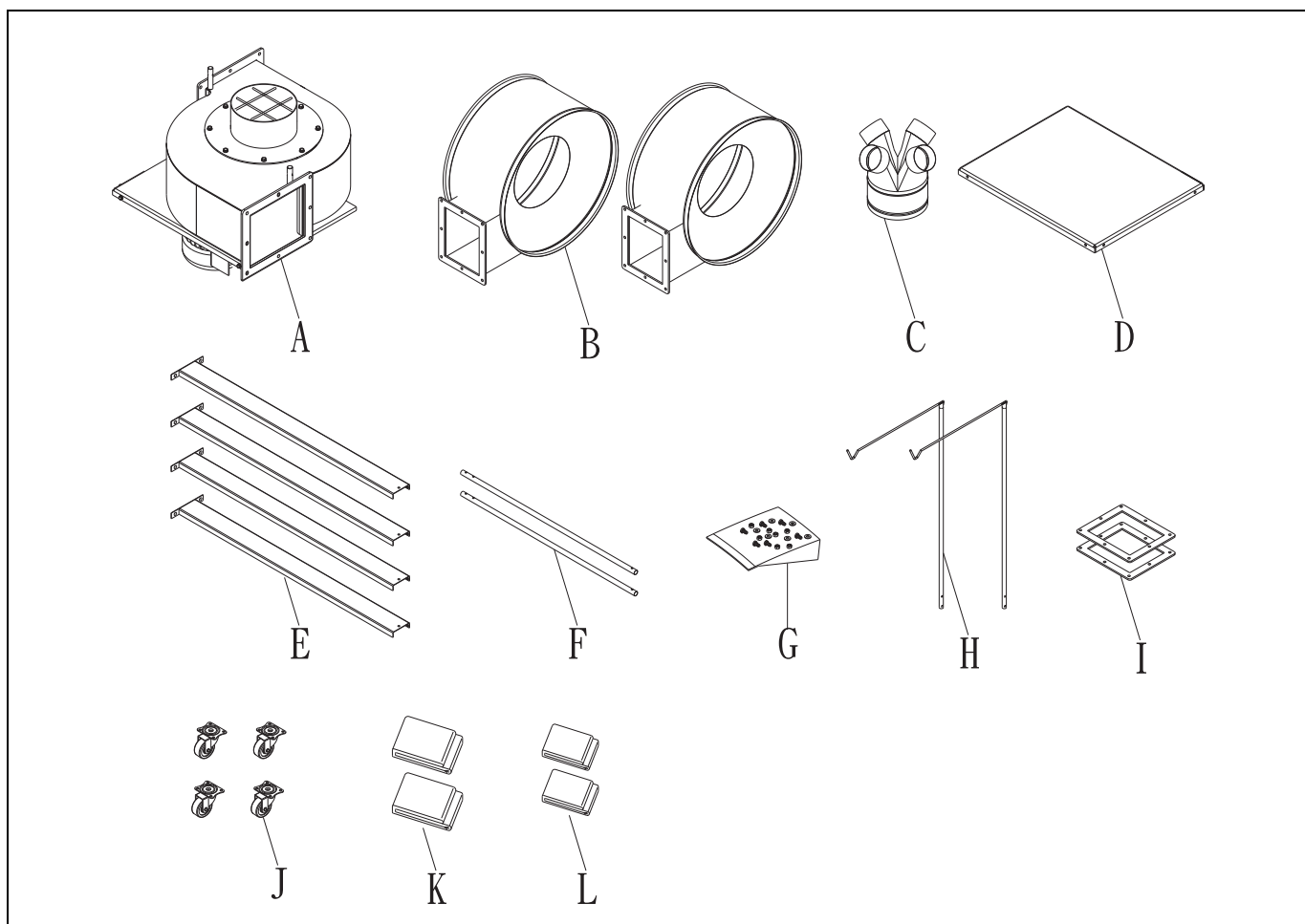

<u>№.</u>	<u>Описание</u>	<u>Кол-во</u>	<u>№</u>	<u>Описание</u>	<u>Кол-во</u>
A	Корпус вытяжной установки и узел двигателя/вентилятора	1	G	Гайки, винты, шайбы, пружинные шайбы и ключ	
B	Каркас	2	H	Кронштейн	2
C	Входное отверстие	1	I	Прокладка	1
D	Основание	1	J	Колеса основания	4
E	Правые и левые ножки	4	K	Верхний фильтр-мешок	2
F	Держатель мешка	2	L	Нижний пластиковый мешок	2

ТРАНСПОРТИРОВКА:

Упаковочные и погрузочно-разгрузочные работы должны выполняться только вилочным автопогрузчиком.

Установка вилочного подхвата под упаковку позволяет удерживать груз равномерно.

Расположите упаковку на полу.

Удалите обернутую вокруг установки упаковку.

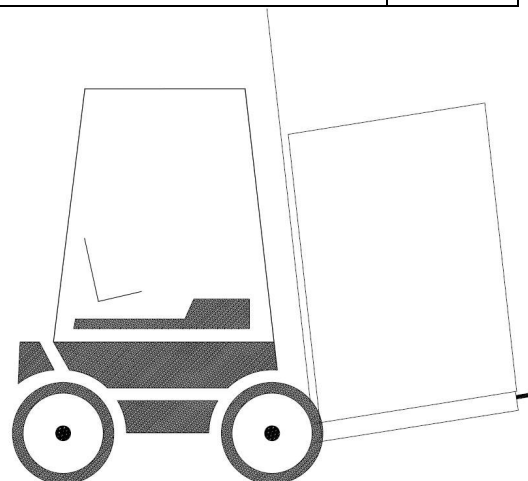

ИНСТРУКЦИЯ ПО СБОРКЕ:

Шаг 1:

Расположите основание вверх дном и установите колеса основания так, чтобы они были легкодоступны. Закрепите колеса основания на основание, при помощи поставляемых шестнадцати болтов 8 x 12 мм. (См. рис. 1)

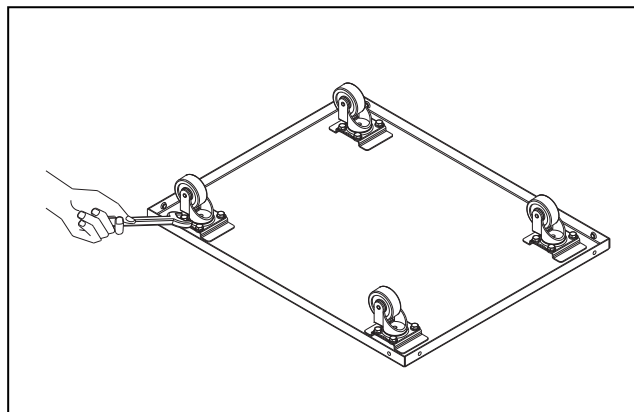

(Рис.1)

Шаг 2:

Установите корпус установки и узел двигателя вентилятора вверх дном. Закрепите четыре ножки с двух сторон с помощью поставляемых восьми болтов 8 x 12 мм. Надежно затяните все крепежные винты. (См. рис. 2)

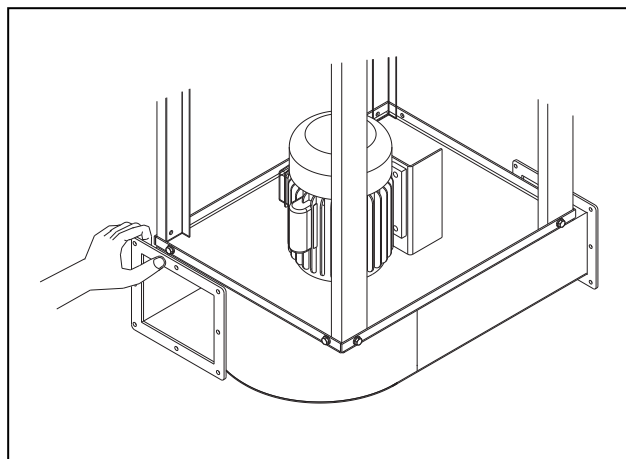

(Рис.2)

Шаг 3:

Прикрепите корпус и узел двигателя вентилятора к основанию с помощью 4 поставляемых болтов 8 x 12 мм. Плотнo затяните винты. (См. рис. 3)

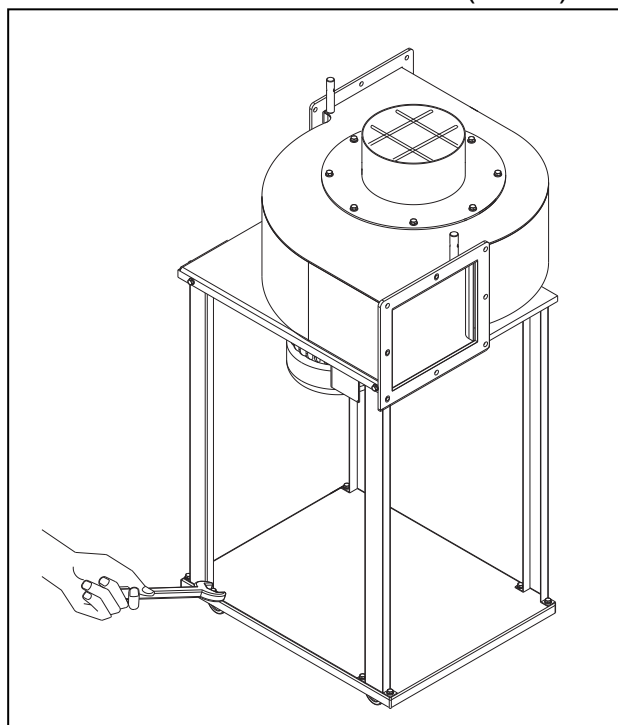

(Рис.3)

Шаг 4:

Установите прокладку на выходное отверстие корпуса установки. Прикрепите каркас к узлу двигателя/ вентилятора с помощью 16 винтов 8 x 25 мм. Плотнo затяните винты. (См. рис. 4)

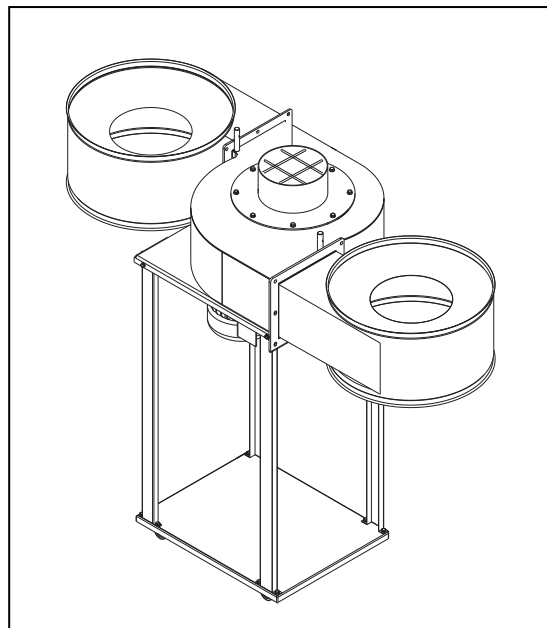

(Рис.4)

Шаг 5:

Соедините верхний держатель мешков и кронштейн с помощью четырех поставляемых болтов 6 x 12 мм. Затем установите верхний держатель мешков в отверстие, выполненное в верхней части корпуса, при помощи поставляемых болтов 6 x 12 мм. (См. рис. 5)

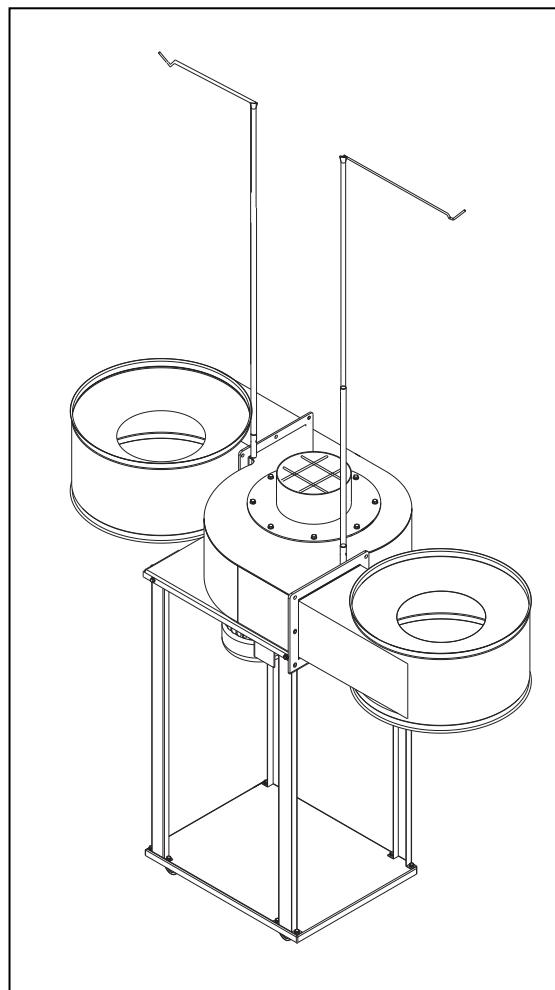

(Рис. 5)

Шаг 6:

Зацепите крючок, расположенный на верхней части мешка, за держатель. Натяните верхний фильтр-мешок и нижний пластиковый мешок на внешние края каркаса и надежно затяните ремешок. Наденьте хомут на мешок и затяните его. (См. Рис. 6)

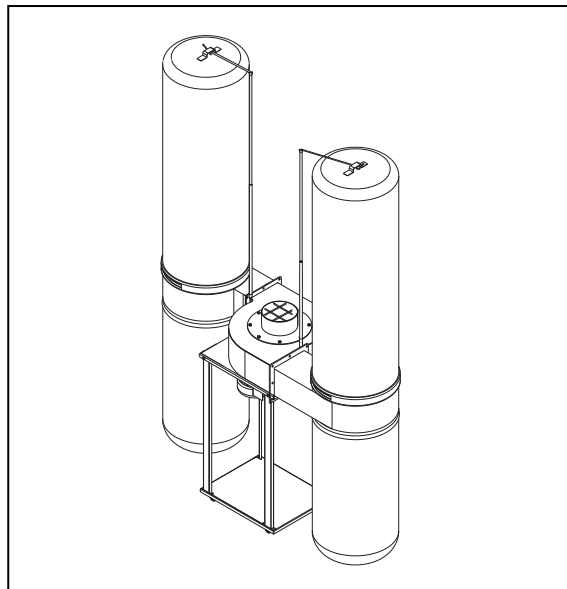

(Рис. 6)

Шаг 7:

Установите блок с четырьмя впускными отверстиями на фланец впускного отверстия.

Для установки его нужно вдавить в корпус. (См. рис. 7)

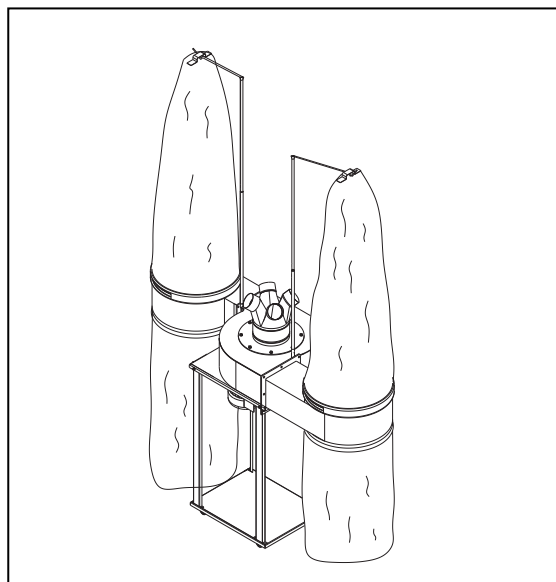

(Рис. 7)

Шаг 8:

Теперь сборка вытяжной установки закончена, и она готова к работе. До подключения установки к источнику питания удостоверьтесь, что источник питания правильно заземлен и имеет соответствующее напряжение и силу тока. (См. Рис. 8)

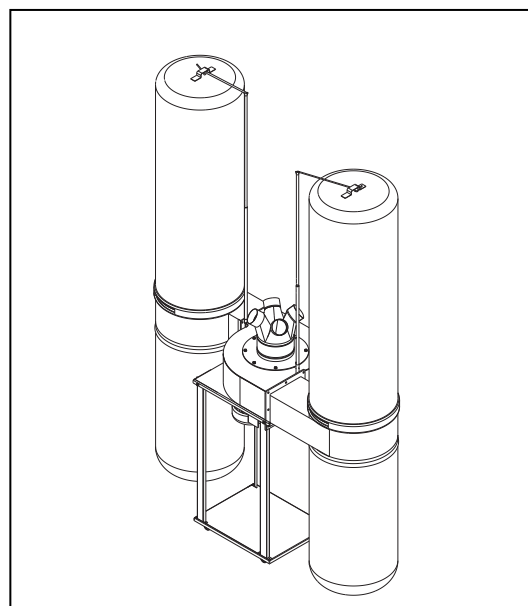

(Рис. 8)

ГАБАРИТНЫЕ РАЗМЕРЫ:

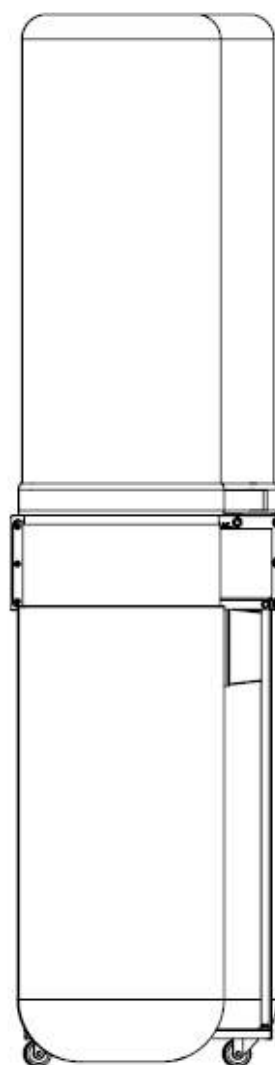
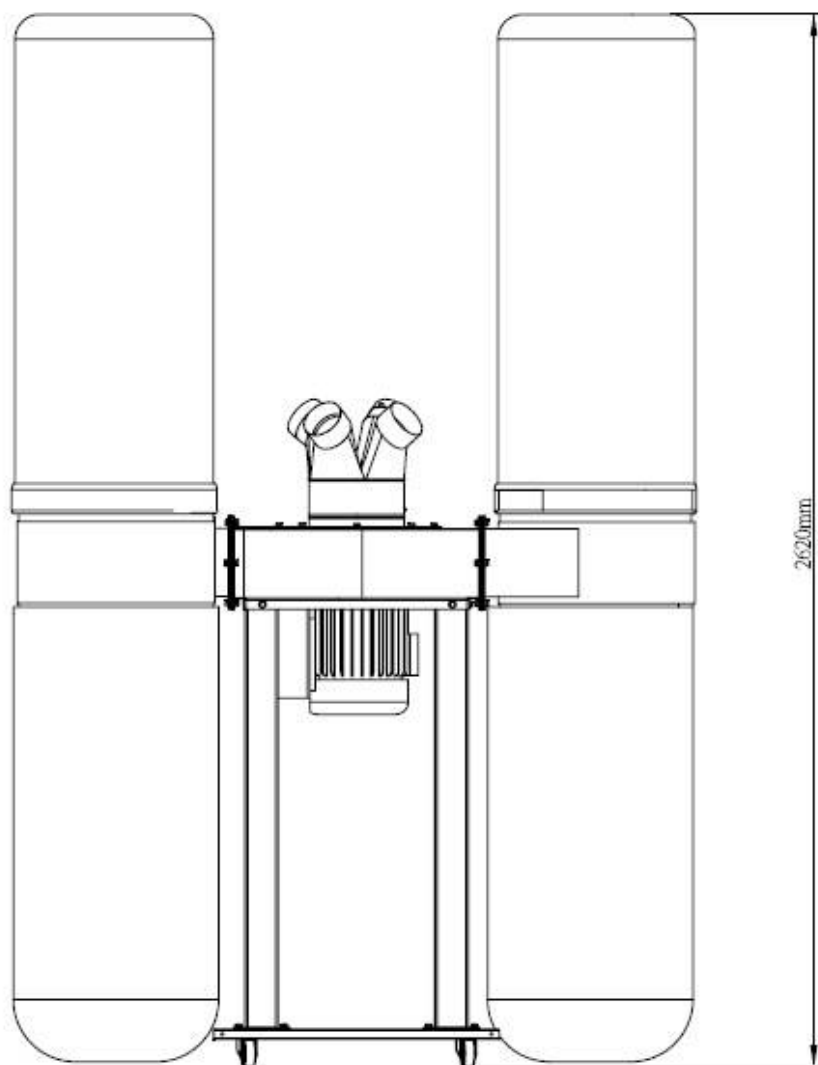
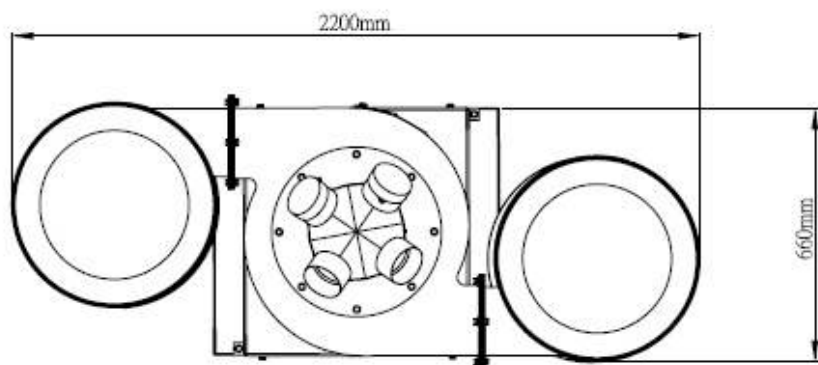

ДЕТАЛИРОВКА:

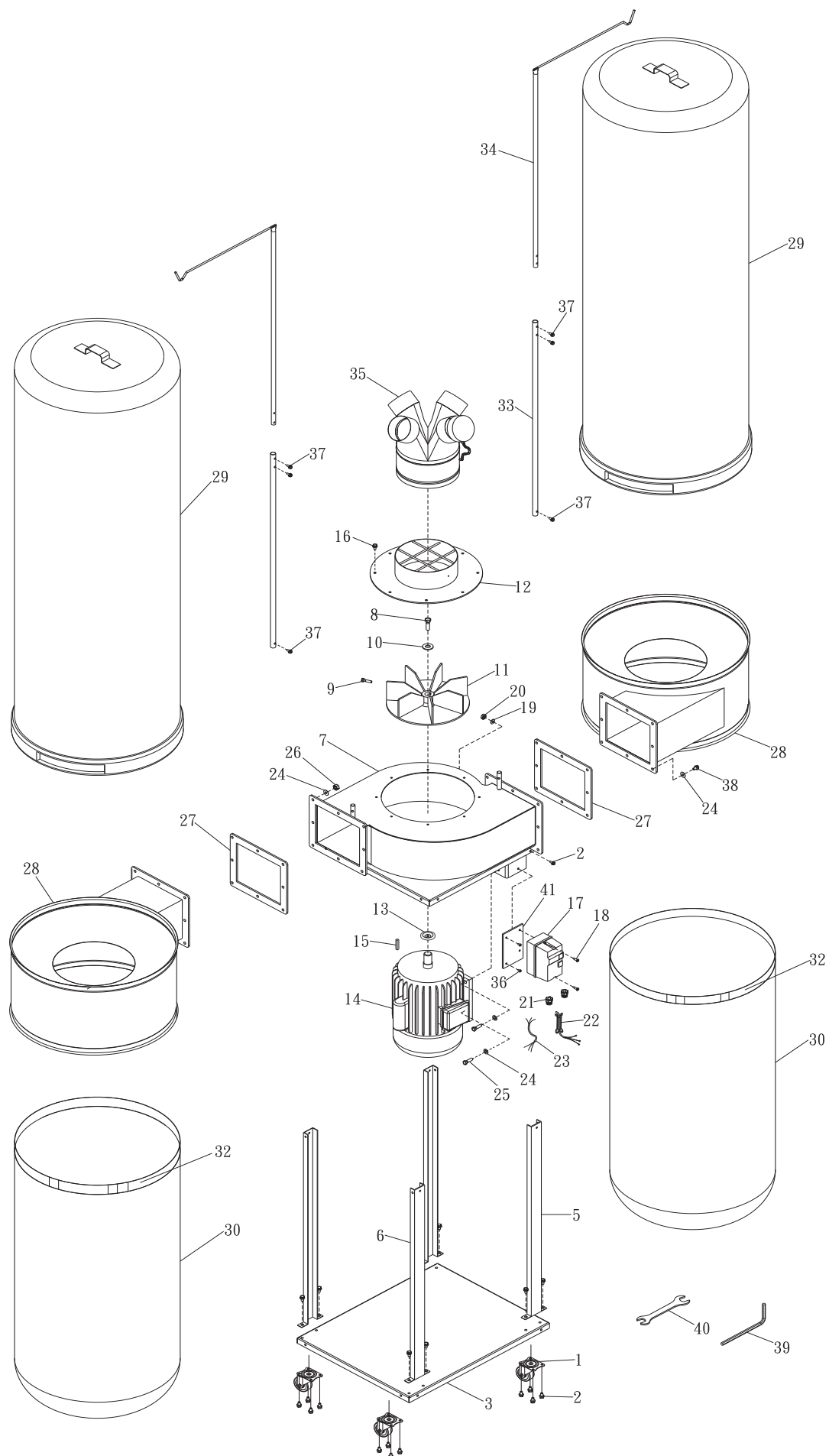

Детализировка:

№.	Артикул	Наименование	Размер	Кол-во
1	DC-3500-01	Caster	3 "	8
2	DC-3500-02	Hex. Soc. Set Screw	5/16" x 1/2"	56
3	DC-3500-03	Base		1
4				
5	DC-3500-05	Right Support		2
6	DC-3500-06	Left Support		2
7	DC-3500-07	Housing		1
8	DC-3500-08	Hex. Soc. Head Screw	M6 x 20mm	1
9	DC-3500-09	Hex. Head Screw	3/8" x 1"	1
10	DC-3500-10	Washer		1
11	DC-3500-11	Impeller	13"	1
12	DC-3500-12	Inlet Cover		1
13	DC-3500-13	Gasket		1
14	DC-3500-14	Motor	5HP/380V/50Hz/3Ph	1
15	DC-3500-15	Key	8 x 8 x 50	1
16	DC-3500-16	Hex. Soc. Set Screw	5/16" x 3/4"	8
17	DC-3500-17	Magnet Switch		1
18	DC-3500-18	Hex. Head Screw	3/16" x 3/4"	2
19	DC-3500-19	Washer	3/16"	2
20	DC-3500-20	Nut	3/16"	2
21	DC-3500-21	Wire Protection		3
22	DC-3500-22	Power Cord	VDE 1.5mm ² X4CX12M	1
23	DC-3500-23	Motor Cord	VDE 1.5mm ² X4CX50CM	1
24	DC-3500-24	Washer	5/16" x 23mm	40
25	DC-3500-25	Hex. Head. Screw	5/16" x 1"	4
26	DC-3500-26	Nut	5/16"	20
27	DC-3500-27	Gasket		2
28	DC-3500-28	Collector Body		2
29	DC-3500-29	Upper Filter Bag		2
30	DC-3500-30	Bottom Plastic Collecting Bag		2
31	DC-3500-31	Switch Plate		1
32	DC-3500-32	Band Clamp		4
33	DC-3500-33	Hanger Support		2
34	DC-3500-34	Hanger	M8	2
35	DC-3500-35	Inlet Port	(4) 4"	1
36	DC-3500-36	Round Head Screw	3/16" x 3/4"	2
37	DC-3500-37	Hex. Head Screw	1/4" x 1/2"	6
38	DC-3500-38	Hex. Head Screw	5/16" x 1"	16
39	DC-3500-39	Hex. Wrench	5mm	1
40	DC-3500-40	Open End Wrench	10 x 12mm	1

ЭЛЕКТРОСХЕМА:

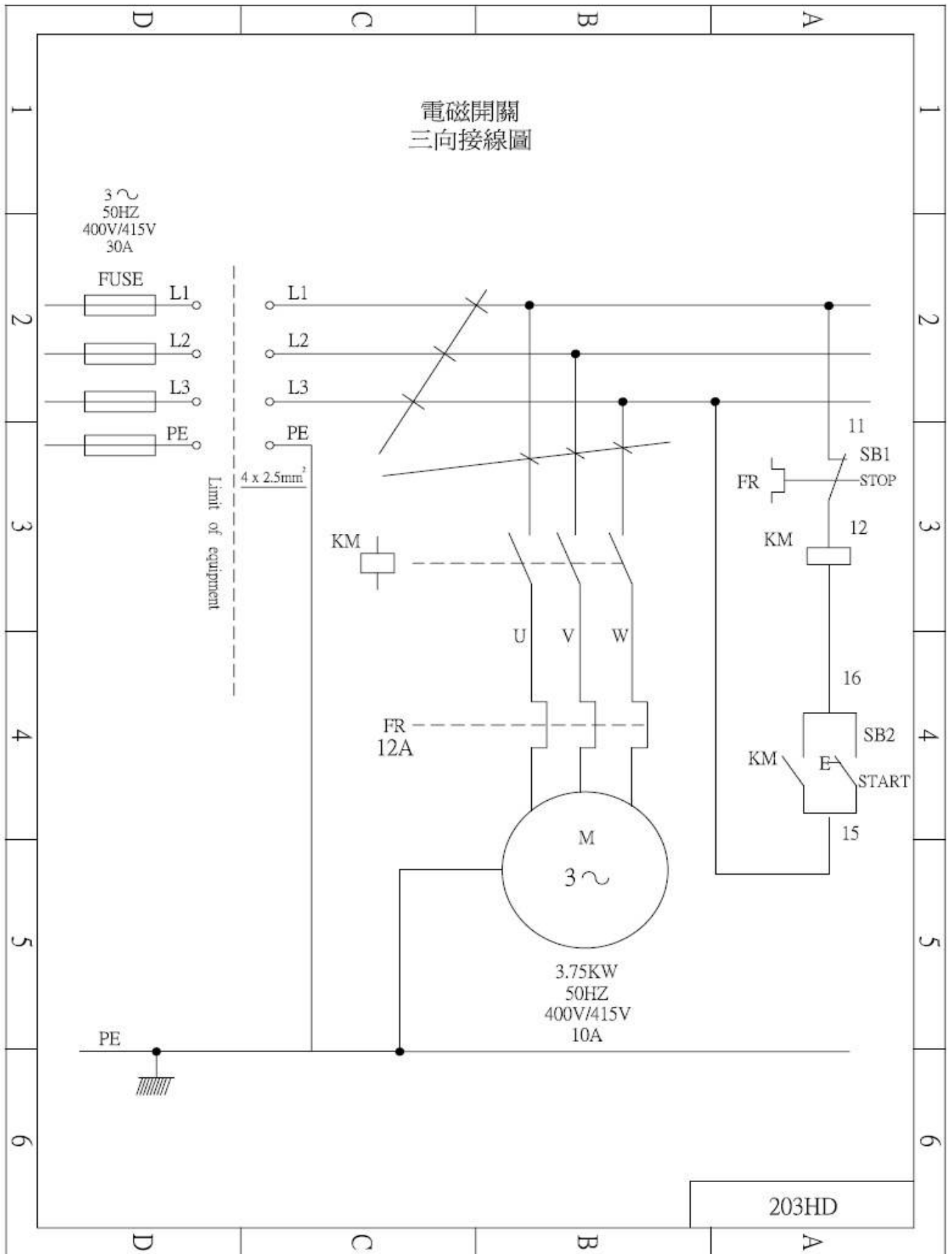

ТЕХНИЧЕСКОЕ ОБСЛУЖИВАНИЕ / РЕМОНТ:

1. Любое техническое обслуживание / ремонт должен выполняться при отключенном электропитании.
2. Работа по ремонту поврежденного внешнего электрошнура должна выполняться квалифицированным электриком. Никогда не ремонтируйте сами.
3. Замена фильтров или мешков: Пожалуйста, надевайте средства индивидуальной защиты (например, респираторную маску).
4. Никогда не используйте запасные части, которые поставляются не производителем установки, либо электрические характеристики которого не такие же, как у оригинала - это может вызвать опасность во время работы.