

Продажа дизайнерской мебели,
света и аксессуаров
по всей России

8 (800) 500-70-36
hello@barcelonadesign.ru
www.barcelonadesign.ru

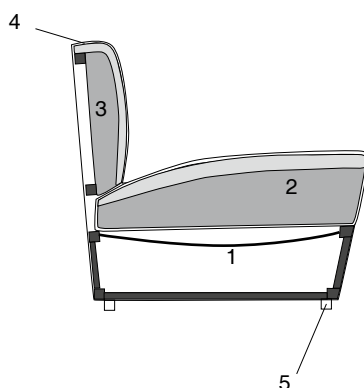

DESCRIPCIÓN

Con un cierto sabor de mediados del siglo XX, el sillón Delp es ante todo creatividad. Sus formas ambiguas, a veces orgánicas, a veces geométricas, son todo un reto para el usuario. La tirada especial de su brazo le da una especial comodidad y un estilo en el que el juego de planos y aristas nos permiten disfrutar de la butaca como un conjunto compacto. Otra de sus principales características es la forma del frente que esta especialmente diseñada para aumentar su comodidad. Posibilidad de utilizar pie giratorio o cuatro patas.

DESCRIPTION

With a smart middle XXth century taste, Delp armchair is above all creativity. Its ambiguous shapes, sometimes organic, sometimes geometric are a challenge for the user. The special inclination of its arm give it a great comfort in which planes and edges play allow us to enjoy the armchair as a compact entire. Another of its main character is the form of the frontal side of the seat that is specially designed to rise its comfort. Possibility of use a revolving support or four legs.

DESCRIPTION

Avec certain goût du moitié du XX.e siècle le fauteuil Delp est avant tout créativité. Ses formes ambiguës, parfois organiques, parfois géométriques, sont tout un défi pour l'utilisateur. Le effet spécial de son bras lui donne une commodité spéciale et un style dans lequel le jeu de plans et d'arêtes nous permettent de jouir du fauteuil comme ensemble compact. Autre de ses caractéristiques principales est la forme du front qui est spécialement créé pour augmenter son confort. Possibilité d'utiliser une base pivotante ou quatre pattes.

MATERIALES

1. Estructura de madera maciza, cubierta de espuma HRD 40 kg/m3. Suspensión realizada con cincha elástica Nea garantía de calidad 10 años.
2. Almohada asiento de espuma indeformable alta resistencia HR 40 kg/m3, más 3cm de suplemento súper suave.
3. Respaldo espuma HR 30 kg/m3.
4. Forrada toda con espuma de 10mm y fibra H100gr con velour.
5. Patas de madera maciza de haya.

MATERIALS

1. Thick wooden structure, covered by HRD 40 kg/m3 foam. Suspension made with elastic Nea webbing, guarantee of quality 10 years.
2. Seat Cushion of non deformable foam high resistance HRD 40 Kg/m3, plus 3 cm of super soft supplement.
3. Back in HR 30 kg/m3 foam.
4. Inside cotton case covered of 10 mm foam and H100gr fiber with velour.
5. Hard beech wood legs.

MATERIAUX

1. Structure en bois massif, recouverte de mousse HRD 40 kg/m3. Suspension réalisée avec sangles élastiques Nea garantie de qualité 10 ans.
2. Coussin d'assise de mousse indéformable haute résilience HRD 40 - 35 kg/m3, plus 3 cm de supplément extra doux, avec housse intérieure en coton.
3. Dossier en mousse HR 30kg/m3.
4. Recouverte de mousse de 10 mm et fibre H 100grs avec velours.
5. Pied en bois massif de hêtre.

REF.	1	2	3	4	5	6	7	8	9	M	MT3	Kg			
				+PVC				L	L	140(m)			Kg		
OP1 960BU	52	9	43									3.5	0.4	24	25
OP2 960BG GIRATORIO/ REVOLVING / PIVOTANT	82	172										3.5	0.4	29	30

OPCIONES / OPTIONS / OPTIONS

OP1 (BU)	FIJO	FIXED	FIXE
OP2 (BG)	GIRATORIO	REVOLVING	GIRATOIRE