

ECO 203

■ GEBERIT

2

DE
EN
FR
IT
NL
ES
PT
DA
NO
SV

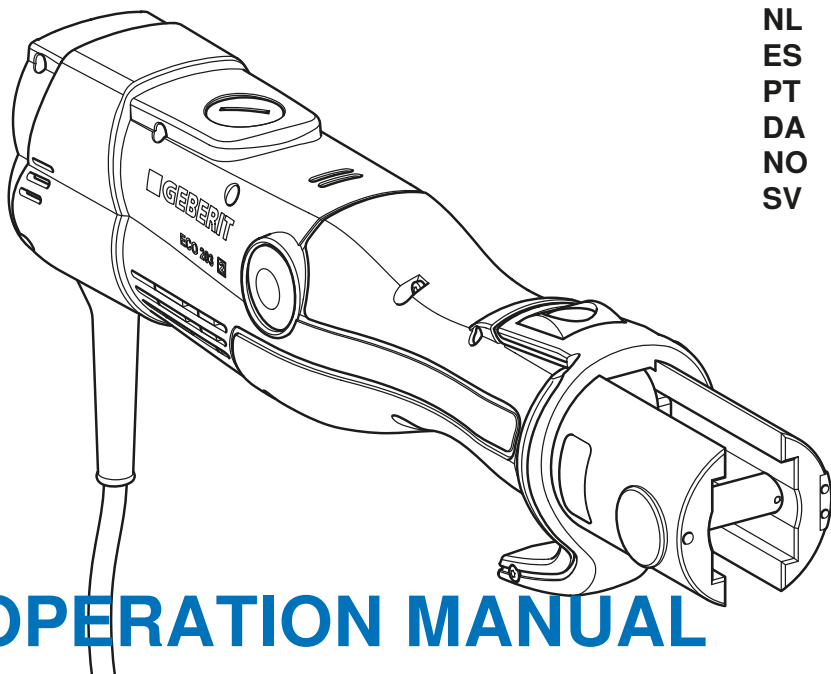

OPERATION MANUAL

BETRIEBSANLEITUNG
MANUEL D'UTILISATION
ISTRUZIONI DI FUNZIONAMENTO

**KNOW
HOW**
INSTALLED

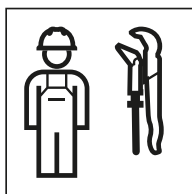

Deutsch	4
English	19
Français	33
Italiano	48
Nederlands	64
Español	79
Português	94
Dansk	109
Norsk	124
Svenska	138

Allgemeine Hinweise

Hinweis zu diesem Dokument

Die Originalbetriebsanleitung wurde in Deutsch erstellt. Bei allen weiteren Sprachen handelt es sich um Übersetzungen der Originalbetriebsanleitung.

Grundlegende Sicherheitshinweise

Bestimmungsgemässe Verwendung

Das Geberit Pressgerät dient ausschliesslich dazu, Rohre und Pressfittings der Geberit Presssysteme zu verpressen.

Dabei dürfen nur Geberit Pressaufsätze (Pressbacken, Pressschlingen, Zwischenbacken) verwendet werden, die mit dem Kompatibilitätskennzeichen  gekennzeichnet sind.

Das Geberit Pressgerät ist ausschliesslich für den Einsatz gemäss dieser Betriebsanleitung bestimmt. Andere Verwendungen gelten als nicht bestimmungsgemäss und können zu schweren Verletzungen oder zum Tod führen.

Das Geberit Pressgerät ist nicht bestimmt für:

- Aufnahme von Pressaufsätzen anderer Hersteller
- Verwendung ohne eingesetzte Pressaufsätze

Das Geberit Pressgerät zusammen mit Geberit Pressaufsätzen ist nicht bestimmt für:

- Verpressen von anderen Gegenständen als in der Betriebsanleitung beschrieben
- Verpressen von Rohren und Pressfittings anderer Hersteller
- Verpressen von Pressfittings, die eine andere Dimension als der Pressaufsatz aufweisen

Qualifikation der Benutzer

Ohne geeignete Ausbildung können Benutzer die Gefährdungen, die vom Geberit Pressgerät ausgehen, nicht erkennen und nicht richtig einschätzen. Dadurch können sie sich selbst oder andere Personen schwer verletzen.

- Das Geberit Pressgerät darf nur von Fachkräften für Rohrleitungsinstallationen verwendet werden.
- Benutzer müssen mit den landesspezifischen Sicherheitsvorschriften vertraut sein und diese anwenden.
- Benutzer, die zum ersten Mal mit dem Geberit Pressgerät arbeiten, müssen sich den sicheren Umgang von einem Fachkundigen erklären lassen oder an einem Fachlehrgang teilnehmen.

Hinweise und Anleitungen befolgen



WARNUNG

Lesen Sie alle Sicherheitshinweise, Anweisungen, Bebilderungen und technischen Daten, mit denen dieses Elektrowerkzeug versehen ist.

Versäumnisse bei der Einhaltung der nachfolgenden Anweisungen können elektrischen Schlag, Brand und/oder schwere Verletzungen verursachen.

- ▶ Bewahren Sie alle Sicherheitshinweise und Anweisungen für die Zukunft auf.

Vor Inbetriebnahme folgende Dokumente lesen und beachten:

- Beiliegendes Dokument „Allgemeine Sicherheitshinweise für Elektrowerkzeuge“
- Bedienungsanleitung der jeweiligen Geberit Pressaufsätze

Gefahr durch defekte Geberit Pressaufsätze vermeiden

Geberit Pressaufsätze (Pressbacken, Pressschlingen, Zwischenbacken) sind beim Pressvorgang grossen Kräften ausgesetzt und nutzen sich ab. Die Verwendung abgenutzter oder beschädigter Pressaufsätze kann zu schweren Verletzungen oder zum Tod durch wegfliegende Bruchstücke führen.

- Pressaufsätze nur in technisch einwandfreiem Zustand verwenden.
- Wartungsintervalle einhalten.
- Pressaufsätze regelmässig vor und nach jedem Einsatz auf Mängel und Beschädigungen prüfen. Auf Materialrisse in Presskontur und am Flansch prüfen.
- Bei Materialrissen gesamten Pressaufsatz nicht mehr verwenden.

Beschädigung der Geberit Pressaufsätze durch fehlerhafte Verpressung vermeiden



WARNUNG

Verletzungsgefahr durch Verwendung falscher Pressaufsätze

- ▶ Nur Pressaufsätze verwenden, die dem Durchmesser der zu verarbeitenden Pressfittings entsprechen.

Geberit Pressaufsätze können durch fehlerhafte Verpressung oder Verwendung beschädigt werden, beispielsweise durch das Mitverpressen von Fremdkörpern.

- Nur Geberit Pressaufsätze verwenden, die mit dem Kompatibilitätskennzeichen  gekennzeichnet sind.
- Pressaufsatz auf dem Pressfiting nicht verkanten.
- Bei Verdacht auf Beschädigung des Pressaufsatzes den Pressaufsatz ersetzen und den beschädigten Pressaufsatz von einer autorisierten Fachwerkstatt prüfen lassen.

Persönliche Schutzausrüstung verwenden

Ohne geeignete Schutzausrüstung können Personen durch wegfliegende Bruchstücke der Geberit Pressaufsätze schwer verletzt oder getötet werden.

- Während des Pressvorgangs Schutzhelm und Schutzbrille tragen.

Wartung und Reparaturen nur durch Fachwerkstätten

Geberit Pressgeräte und Geberit Pressaufsätze, die nicht oder nicht fachgerecht gewartet sind, können schwere Unfälle verursachen.

- Den Zeitpunkt der nächsten Wartung, der auf der Serviceplakette angegeben ist, zwingend einhalten.
- Wartung und Reparaturen nur durch autorisierte Fachwerkstätten durchführen lassen.
- Geberit Pressgerät und Geberit Pressaufsätze vorschriftsgemäss warten. → Siehe „Instandhaltung“, Seite 16.





Gesundheitsrisiken durch dauerhaften Betrieb vermeiden

Bei fortlaufendem Betrieb können Grenzwerte für Schwingungsemission und Lärmbelastung überschritten werden und zu Gesundheitsschäden führen.





- Schwingungsschutz-Handschuhe mit Gummi- oder Schaumpolsterung tragen.
- Arbeitspausen und Tätigkeiten ohne Schwingungsbelastung einplanen.
- Gehörschutz tragen.

Symbolerklärung

Symbole in der Anleitung

Symbol	Bedeutung
 WARNUNG	Kennzeichnet eine Gefahr, die zum Tod oder zu schwerer Verletzung führen kann, wenn sie nicht vermieden wird.
 VORSICHT	Kennzeichnet eine Gefahr, die zu Verletzungen führen kann, wenn sie nicht vermieden wird.
	Weist auf eine wichtige Information hin.
	Kompatibilitätskennzeichen: Pressaufsätze mit diesem Zeichen sind mit dem Pressgerät kompatibel.

Symbole auf dem Geberit Presswerkzeug

Symbol	Bedeutung
	Gefahr durch wegfliegende Bruchstücke.
	Sicherheitshinweise und Betriebsanleitung vor Inbetriebnahme und Benutzung des Geräts lesen.
	Serviceplakette: Gibt den Zeitpunkt der nächsten Wartung an.
	Schutzklasse II
	Kompatibilitätskennzeichen: Pressaufsätze mit diesem Zeichen sind mit dem Pressgerät kompatibel.

Produktbeschreibung

Aufbau und Funktion

Das Geberit Presswerkzeug ECO 203 besteht aus:

- Pressgerät mit Betriebsanleitung
- Pressbacken mit Kompatibilitätskennzeichen oder Zwischenbacken und Pressschlingen mit Kompatibilitätskennzeichen
- Dokument „Allgemeine Sicherheitshinweise für Elektrowerkzeuge“
- Transportkoffer

Die Ausstattung kann je nach Lieferumfang variieren.

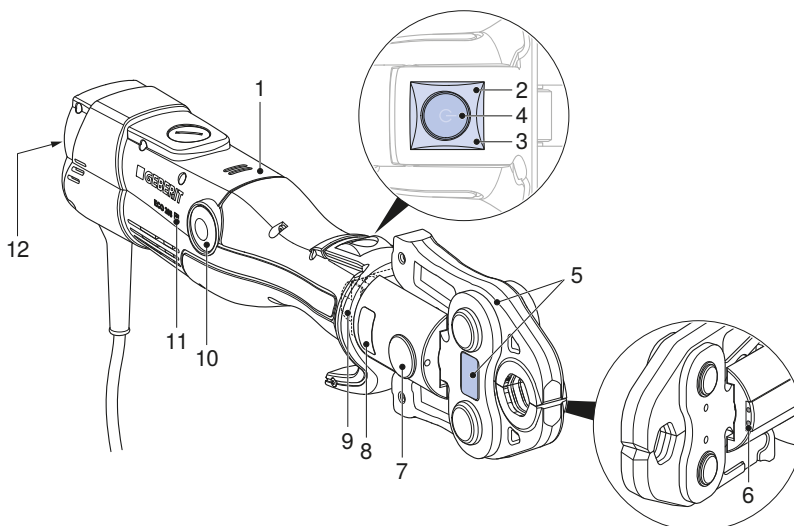

Pos.-Nr.	Bezeichnung	Funktion/Beschreibung
1	Pressgerät	–
2	Rote LED	Leuchtet oder blinkt: Störung → Siehe „Störungen beheben“, Seite 14.
3	Grüne LED	<ul style="list-style-type: none"> • Leuchtet: Gerät ist betriebsbereit. • Blinkt: Störung → Siehe „Störungen beheben“, Seite 14.
4	Starttaster	<ul style="list-style-type: none"> • Kurz drücken: Aktiviert Gerät aus Ruhezustand. • Lang drücken (> 2 Sek.): Startet den Pressvorgang und aktiviert die Pressstellenbeleuchtung. Pressverbindung wird automatisch ausgeführt.

Pos.-Nr.	Bezeichnung	Funktion/Beschreibung
5	Pressaufsatz	<ul style="list-style-type: none">• Pressbacke oder Pressschlinge mit Zwischenbacke entspricht dem Durchmesser des Pressfittings.• Pressaufsatz mit Warnaufkleber.
6	Weisse LEDs	Zwei LEDs zur Pressstellenbeleuchtung.
7	Haltebolzen	Hält den Pressaufsatz.
8	Warnaufkleber	<ul style="list-style-type: none">• Warnsymbol: Gefahr durch wegfliegende Bruchstücke.• Sicherheitshinweis: Betriebsanleitung vor Inbetriebnahme und Benutzung des Geräts lesen.
9	Rollentrieb	Überträgt die Presskraft vom Pressgerät zum Pressaufsatz.
10	Entlastungsknopf	Drücken und gedrückt halten: Unterbricht den Pressvorgang. Rollentrieb fährt in die Ausgangsposition zurück.
11	Kompatibilitätskennzeichen	Pressaufsätze mit diesem Zeichen sind mit dem Pressgerät kompatibel.
12	Typenschild	–

Technische Daten

Nennspannung	siehe Typenschild
Leistungsaufnahme	450 W
Netzfrequenz	50–60 Hz
Schutzart	IP20
Schutzklasse	II
Nennkraft	32 kN
Bemessungsbetriebsdauer	30 Minuten
Nettogewicht	3,2 kg
Schalldruckpegel ¹⁾	81 dB(A)
Schalleistungspegel ¹⁾	92 dB(A)
Schwingungsemissionswert ²⁾	≤ 2,5 m/s ²
Betriebstemperatur	-20 – +60 °C
Länge Netzkabel	5 m
Hersteller	Novopress GmbH & Co. KG, Scharnhorststrasse 1, D-41460 Neuss

¹⁾ Messunsicherheit: 3 dB(A)

²⁾ Messunsicherheit des Schwingungsemissionswerts: 1,5 m/s²

Hinweis: Der angegebene Schwingungsemissionswert wird nach einem genormten Prüfverfahren gemessen und kann zum Vergleich mit anderen Geräten herangezogen werden. Der angegebene Schwingungsemissionswert kann auch zu einer einleitenden Einschätzung der Nutzungsunterbrechung verwendet werden. Der Schwingungsemissionswert kann sich während der tatsächlichen Benutzung des Geräts vom Angabewert unterscheiden, abhängig von der Art und Weise, in der das Gerät verwendet wird. In Abhängigkeit von den tatsächlichen Benutzungsbedingungen (Aussetzbetrieb) kann es erforderlich sein, Sicherheitsmassnahmen zum Schutz der Bedienperson festzulegen.

Autorisierte Fachwerkstätten

Adressen autorisierter Fachwerkstätten können bei den Geberit Vertriebsgesellschaften erfragt werden.

Autorisierte Fachwerkstatt für Deutschland

Inicom Service GmbH
Vanessa Schulz
Gewerbestrasse 50
DE-88636 Illmensee
Tel.: 07558-93848-47

Bedienung

Allgemeine Bedienung

Wenn das Pressgerät 30 Minuten lang nicht benutzt wird, schaltet es in den Ruhezustand. Keine LED leuchtet. Durch kurzes Drücken des Starttasters wird das Gerät aus dem Ruhezustand reaktiviert. Das Gerät ist betriebsbereit, die grüne LED leuchtet.

Geberit Pressaufsätze einsetzen

Pressaufsätze sind Pressbacken, Pressschlingen und Zwischenbacken.



Bedienungsanleitungen der Geberit Pressaufsätze beachten. Pressaufsätze gemäss Sicherheitskapitel prüfen.

1

Netzstecker ausstecken.

2

Haltebolzen herausziehen.

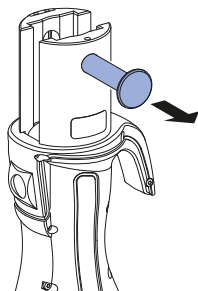

3

Pressaufsatz in das Pressgerät einsetzen.

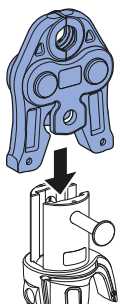

4

Haltebolzen bis zum Anschlag hineindrücken.

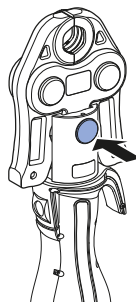

Ergebnis

- ✓ Das Presswerkzeug ist zum Verpressen bereit.

Verpressen mit Geberit Pressaufsätzen



WARNUNG

Verletzungsgefahr durch wegfliegende Bruchstücke

- ▶ Schutzbrille und Schutzhelm tragen.



WARNUNG

Verletzungsgefahr durch Verwendung falscher Pressaufsätze

- ▶ Nur Pressaufsätze verwenden, die dem Durchmesser der zu verarbeitenden Pressfittings entsprechen.



WARNUNG

Brandgefahr durch Erhitzung

- ▶ Nach 30 Minuten fortlaufenden Betriebs Pressgerät mindestens 30 Minuten abkühlen lassen.
- ▶ Heisses Pressgerät nicht neben leicht entzündlichen Materialien ablegen oder aufbewahren.



Pressvorgang kann jederzeit abgebrochen werden. → Siehe „Pressvorgang abbrechen“.

Voraussetzung

- Rohrenden sind entgratet und sauber.
- Rohrstück und Pressfitting sind gemäss Montageanleitung des Rohrleitungssystems zusammengesteckt.
- Pressaufsatz ist korrekt eingesetzt.

1

Presswerkzeug ans Stromnetz anschliessen.

- ✓ Das Gerät ist betriebsbereit, die grüne LED leuchtet.

2

Pressaufsatz korrekt auf den Pressfitting setzen und nicht verkanten. → Siehe Bedienungsanleitung der jeweiligen Geberit Pressaufsätze.

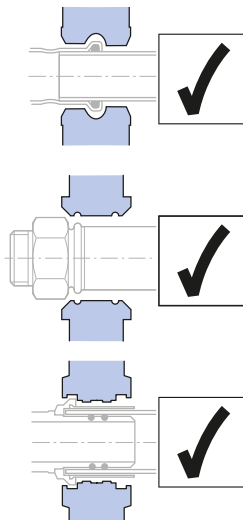

VORSICHT

Quetschgefahr

- ▶ Hände vom Pressaufsatz fernhalten.

3

Starttaster mindestens 2 Sekunden drücken.

- ✓ Der Pressvorgang läuft nach Krafterkennung automatisch ab, die grüne LED geht aus.

Ergebnis

- ✓ Nach vollständig durchgeführter Verpressung fährt der Rollentrieb in die Ausgangsposition zurück. Die grüne LED leuchtet, das Presswerkzeug ist wieder betriebsbereit.

Pressvorgang abbrechen

- ▶ Entlastungsknopf drücken und gedrückt halten.

Ergebnis

- ✓ Der Rollentrieb im Presswerkzeug fährt in die Ausgangsposition zurück. Für eine vollständig hergestellte Pressverbindung muss der Pressvorgang wiederholt werden. Dabei darf der Pressaufsatz nicht abgenommen oder verdreht werden.

Störungen beheben

Fehler	Ursache	Massnahme
Presswerkzeug lässt sich nicht aus dem Ruhezustand aktivieren, keine LED leuchtet.	Netzkabel ist nicht angeschlossen.	▶ Netzstecker ans Stromnetz anschliessen.
	Netzkabel oder Netzstecker ist defekt.	▶ Netzkabel und Netzstecker von einer autorisierten Fachwerkstatt prüfen und gegebenenfalls ersetzen lassen.
Grüne LED blinkt.	Haltebolzen ist falsch oder nicht bis zum Anschlag eingeschoben.	▶ Haltebolzen auf Beschädigung prüfen. ▶ Haltebolzen bis zum Anschlag hineindrücken.
Grüne LED blinkt, und Rollentrieb fährt zurück in Ausgangsposition.	Haltebolzen hat sich gelöst.	▶ Haltebolzen auf Beschädigung prüfen. ▶ Haltebolzen bis zum Anschlag hineindrücken: Grüne LED leuchtet. ▶ Pressfitting auf Dichtheit prüfen und gegebenenfalls Verpressung wiederholen.
Rote LED blinkt.	Starttaster wurde zu früh losgelassen.	▶ Entlastungsknopf drücken und gedrückt halten: Rollentrieb fährt in Ausgangsposition. ▶ Verpressung wiederholen: Starttaster mindestens 2 Sekunden drücken.
	Entlastungsknopf wurde gedrückt, oder Presswerkzeug war nicht in Ausgangsposition.	▶ Starttaster loslassen. ▶ Entlastungsknopf drücken und gedrückt halten: Rollentrieb fährt in Ausgangsposition. ▶ Verpressung wiederholen: Starttaster mindestens 2 Sekunden drücken.
	Presswerkzeug befindet sich ausserhalb der Betriebstemperatur.	▶ Presswerkzeug in wärmere Umgebung bringen bzw. abkühlen lassen. ▶ Presswerkzeug durch mehrere Leerpressungen (Verpressungen ohne Fitting) auf die nötige Betriebstemperatur bringen.

Fehler	Ursache	Massnahme
Rote LED leuchtet.	Presswerkzeug ist überlastet.	<ul style="list-style-type: none"> ▶ Starttaster loslassen. ▶ Entlastungsknopf drücken und gedrückt halten: Rolltrieb fährt in Ausgangsposition. ▶ Verpressung wiederholen: Starttaster mindestens 2 Sekunden drücken.
	Es werden nicht zulässige Presssysteme verwendet.	<ul style="list-style-type: none"> ▶ Starttaster loslassen. ▶ Entlastungsknopf drücken und gedrückt halten: Rolltrieb fährt in Ausgangsposition. ▶ Nur zulässige Presssysteme verwenden. ▶ Presswerkzeug von einer autorisierten Fachwerkstatt prüfen lassen.
	Netzspannung ist zu niedrig.	<ul style="list-style-type: none"> ▶ Netzspannung prüfen. ▶ Kabeltrommel des Verlängerungskabels vollständig abrollen. ▶ Verlängerung reduzieren.
	Presswerkzeug ist defekt.	<ul style="list-style-type: none"> ▶ Nach Netzausfall Entlastungsknopf drücken und gedrückt halten: Rolltrieb fährt in Ausgangsposition. ▶ Presswerkzeug von einer autorisierten Fachwerkstatt prüfen lassen.
Presswerkzeug bleibt stehen, und keine LED leuchtet.	Netzausfall.	<ul style="list-style-type: none"> ▶ Starttaster loslassen. ▶ Entlastungsknopf drücken und gedrückt halten: Rolltrieb fährt in Ausgangsposition. ▶ Pressfitting auf Dichtheit prüfen und gegebenenfalls Verpressung wiederholen.
Rote und grüne LED blinken abwechselnd.	Wartungsintervall ist erreicht.	<ul style="list-style-type: none"> ▶ Presswerkzeug von einer autorisierten Fachwerkstatt prüfen lassen.

Wartungsregeln

Intervall	Wartungsarbeit
Regelmässig (vor dem Einsatz, zu Beginn des Arbeitstags)	<ul style="list-style-type: none"> ▶ Presswerkzeug und Netzkabel auf äussere sicherheitsrelevante Mängel und Beschädigungen prüfen. ▶ Pressgerät reinigen und schmieren. ▶ Pressaufsätze reinigen und auf Mängel, insbesondere Materialanrisse, überprüfen. ▶ Pressaufsätze schmieren. → Siehe Bedienungsanleitung der jeweiligen Geberit Pressaufsätze.
Halbjährlich	<ul style="list-style-type: none"> ▶ Durch eine autorisierte Fachwerkstatt auf sicherheitsrelevante Mängel und Beschädigungen prüfen lassen. Diese messtechnische Prüfung ersetzt jedoch keine länderspezifischen Vorschriften und Gesetze, die weitere Prüfungen und Wartungsarbeiten erforderlich machen können.
Nach spätestens zwei Jahren gemäss Angaben auf der Serviceplakette oder wenn die rote und die grüne LED abwechselnd blinken.	<ul style="list-style-type: none"> ▶ Presskraft und Verschleisszustand durch eine autorisierte Fachwerkstatt prüfen lassen.

Geberit Pressgerät reinigen und schmieren



WARNUNG

Brandgefahr durch Kurzschluss

- ▶ Pressgerät niemals mit Wasser oder anderen Flüssigkeiten reinigen.

1 Netzstecker ausstecken.

2 Rolltrieb, Rolltriebführung und Haltebolzen des Pressgeräts reinigen.

3 Schmutz auspinseln.



VORSICHT

Gesundheitsschädliche Inhaltsstoffe

- ▶ Sicherheitshinweise der verwendeten Schmiermittel beachten.

4 Rolltrieb, Rolltriebführung und den Haltebolzen mit BRUNOX® Turbo-Spray® schmieren.

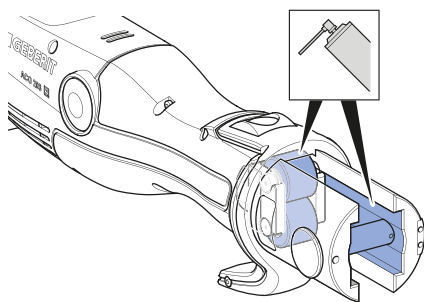

5 Überschüssiges Schmiermittel mit einem saugfähigen Tuch abwischen.

Entsorgung von Elektro- und Elektronik-Altgeräten



■

In Anlehnung an die Richtlinie 2012/19/EU:2012-07-04 sind Hersteller von Elektrogeräten verpflichtet, Altgeräte zurückzunehmen und fachgerecht zu entsorgen. Das Symbol gibt an, dass das Produkt nicht zusammen mit dem Restmüll entsorgt werden darf. Altgeräte sind zur fachgerechten Entsorgung direkt an Geberit zurückzugeben. Adressen der Annahmestellen können bei der zuständigen Geberit Vertriebsgesellschaft erfragt werden.

Impressum Geberit International AG, Jona

Geberit International AG
Schachenstrasse 77, CH-8645 Jona
documentation@geberit.com
www.geberit.com

Dokumentationsbeauftragter

Werner Trefzer, Technical Documentation, Geberit International AG, CH-8645 Jona, Schweiz

Konformitätserklärung zu Geberit Pressgeräten

Die entsprechende Konformitätserklärung liegt dem Pressgerät bei. Sollte die Konformitätserklärung fehlen, kann diese von der zuständigen Geberit Vertriebsgesellschaft angefordert werden.

General information

Note on this document

The original instructions were written in German. All other language versions are translations of the original instructions.

Basic safety notes

Intended use

The Geberit pressing tool is exclusively used for pressing Geberit pressing system pipes and pressfittings.

Only use Geberit pressing attachments (pressing jaws, pressing collars and adapter jaws) that carry the compatibility mark .

The Geberit pressing tool is exclusively intended to be used in accordance with these operating instructions. Other uses are deemed to be improper and can lead to serious injury or death.

The Geberit pressing tool is not intended for:

- use with other manufacturers' pressing attachments
- use without pressing attachments inserted

The Geberit pressing tool together with Geberit pressing attachments is not intended for:

- pressing objects other than those specified in the operating instructions
- pressing the pipes and pressfittings of other manufacturers
- pressing pressfittings which have different dimensions to the pressing attachment

User qualifications

Without suitable training, users cannot detect or may incorrectly estimate the hazards presented by the Geberit pressing tool. They are therefore at risk of seriously injuring themselves or others.

- Skilled persons qualified in pipe installations only may be permitted to use the Geberit pressing tool.
- Users must be conversant with and apply country-specific safety regulations.
- Users working with the Geberit pressing tool for the first time must have been instructed by an expert in the safe handling of the pressing tool or have attended a specialist course.

Following information and instructions



WARNING

Read all safety warnings, instructions, illustrations and specifications provided with this power tool.

Failure to follow all instructions listed below may result in electric shock, fire and/or serious injury.

- ▶ Save all warnings and instructions for future reference.

Read through and observe the following documents before commissioning:

- the accompanying "General safety notes for electric tools" document
- operating instructions for the Geberit pressing attachments in question

Avoiding hazards caused by defective Geberit pressing attachments

Geberit pressing attachments (pressing jaws, pressing collars, adapter jaws) are exposed to a great deal of stress during the pressing procedure and will wear out. The use of worn or damaged pressing attachments can lead to serious injuries or death as a result of flying fragments.

- Only use pressing attachments if they are in perfect working order.
- Adhere to maintenance intervals.
- Regularly inspect pressing attachments for defects and damage before and after every use. Check for incipient cracks in the pressing contour and on the flange.
- If incipient cracks are detected in the pressing attachment, cease using it.

Avoiding damage to Geberit pressing attachments caused by faulty pressing operations



WARNING

Risk of injury caused by the use of incorrect pressing attachments

- ▶ Only use pressing attachments that correspond to the diameter of the pressfittings to be processed.

Geberit pressing attachments can be damaged by faulty pressing operations or use such as by being pressed by foreign bodies.

- Only use Geberit pressing attachments that carry the compatibility mark [2].
- Do not tilt the pressing attachment on the pressfitting.
- If you suspect that the pressing attachment is damaged, replace it and have the damaged pressing attachment tested by an authorised repair shop.

Using personal protective equipment

Without suitable protective equipment, people may be seriously injured or killed by flying fragments from Geberit pressing attachments.

- Wear a protective helmet and protective goggles during the pressing procedure.

Maintenance and repairs only to be carried out by repair shops

Geberit pressing tools and Geberit pressing attachments that are not maintained, or are not professionally maintained, can cause serious accidents.

- It is imperative that users comply with the date of the next maintenance inspection, stated on the service sticker.
- Maintenance and repair work may only be performed by authorised repair shops.
- Perform maintenance on the Geberit pressing tool and Geberit pressing attachments according to instructions. → See "Maintenance", page 31.





Avoiding health hazards posed by permanent operation

Limit values for vibration emission values and noise annoyance can be exceeded during continuous operation and be harmful to health.





- Wear vibration-absorbing gloves with rubber or foam padding.
- Schedule breaks and activities in places not exposed to vibration.
- Wear ear protection.

Explanation of symbols

Symbols in the instructions

Symbol	Meaning
 WARNING	Indicates a hazard which, if not avoided, can lead to death or serious injury.
 CAUTION	Indicates a hazard which, if not avoided, can lead to injury.
	Refers to important information.
	Compatibility mark: pressing attachments that carry this symbol are compatible with the pressing tool.

Symbols on the Geberit pressing tool

Symbol	Meaning
	Hazard from flying fragments.
	Read the safety notes and operating instructions before commissioning and using the tool.
	Service sticker: indicates the time of the next maintenance.
	Protection class II
	Compatibility mark: pressing attachments that carry this symbol are compatible with the pressing tool.

Product description

Structure and function

The Geberit pressing tool ECO 203 consists of:

- pressing tool with operating instructions
- pressing jaws with compatibility mark or adapter jaws and pressing collars with compatibility marks
- "General safety notes for electric tools" document
- transport case

The equipment may vary depending on the scope of delivery.

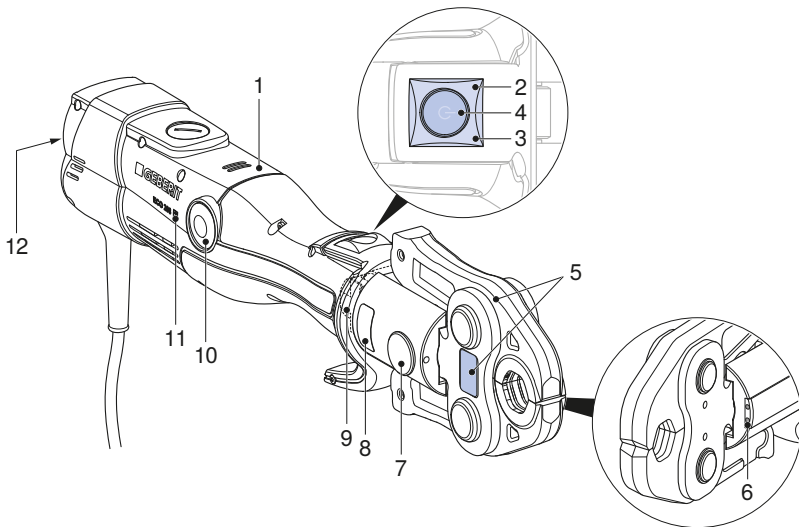

Item no.	Designation	Function/description
1	Pressing tool	–
2	Red LED	Lights up or flashes: malfunction → See "Rectifying malfunctions", page 29.
3	Green LED	<ul style="list-style-type: none"> • Lights up: tool is ready for operation. • Flashing: malfunction → See "Rectifying malfunctions", page 29.
4	Start button	<ul style="list-style-type: none"> • Briefly press the button: activates the tool from idle state. • Long press (> 2 sec.): starts the pressing procedure and activates the pressing point light; the press connection is established automatically.

Item no.	Designation	Function/description
5	Pressing attachment	<ul style="list-style-type: none"> • The pressing jaw or pressing collar with adapter jaw corresponds to the diameter of the pressfitting. • Pressing attachment with warning note sticker.
6	White LEDs	Two LEDs for pressing point light.
7	Retaining pin	Holds the pressing attachment in place.
8	Warning note sticker	<ul style="list-style-type: none"> • Warning sign: hazard from flying fragments. • Safety note: read the operating instructions before commissioning and using the tool.
9	Roller drive	Transfers the press capacity from the pressing tool to the pressing attachment.
10	Release button	Press and hold: interrupts the pressing procedure. Roller drive moves back into starting position.
11	Compatibility mark	Pressing attachments that carry this symbol are compatible with the pressing tool.
12	Specification plate	–

Technical data

Nominal voltage	See specification plate
Power consumption	450 W
Mains frequency	50–60 Hz
Protection degree	IP20
Protection class	II
Nominal force	32 kN
Nominal period of operation	30 minutes
Net weight	3.2 kg
Sound pressure level ¹⁾	81 dB(A)
Sound power level ¹⁾	92 dB(A)
Vibration emission value ²⁾	≤ 2.5 m/s ²
Operating temperature	-20 – +60 °C
Mains cable length	5 m
Manufacturer	Novopress GmbH & Co. KG, Scharnhorststrasse 1, 41460 Neuss, Germany

¹⁾ Measurement inaccuracy: 3 dB(A)

²⁾ Measurement inaccuracy of the vibration emission value: 1.5 m/s²

Note: The stated vibration emission value is measured according to a standardised test process and can be used for comparison with other tools. The stated vibration emission value can also be used for an introductory estimation of the interruption of use. The vibration emission value can differ from the stated value during the actual use of the tool, depending on the way the tool is used. Depending on the actual operating conditions (intermittent operation), it may be necessary to determine safety measures to protect the operator.

Authorised repair shops

The addresses of authorised repair shops can be requested from the Geberit sales companies.

Authorised repair shop for Germany

Inicom Service GmbH
 Vanessa Schulz
 Gewerbestrasse 50
 88636 Illmensee, Germany
 Tel.: 07558-93848-47

Operation

General operation

If the pressing tool is not used for 30 minutes, it will switch to idle state. No LED is lit. Tapping the start button will reactivate the device from idle state. The tool is ready for operation; the green LED lights up.

Inserting Geberit pressing attachments

Pressing attachments are pressing jaws, pressing collars and adapter jaws.



Observe the user manuals of the Geberit pressing attachments. Check the pressing attachments according to the safety chapter.

1 Disconnect the mains plug.

2 Pull out the retaining pin.

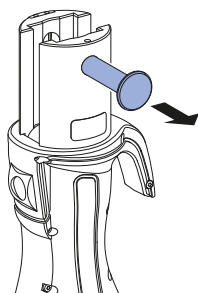

3 Insert the pressing attachment into the pressing tool.

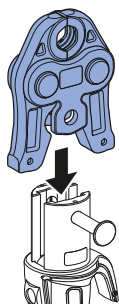

4 Push the retaining pin in until the stop position is reached.

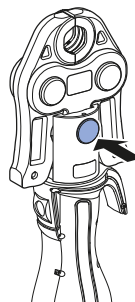

Result

✓ The pressing tool is ready for pressing.

Pressing with Geberit pressing attachments



WARNING

Risk of injury caused by flying fragments

- ▶ Wear protective goggles and a protective helmet.



WARNING

Risk of injury caused by the use of incorrect pressing attachments

- ▶ Only use pressing attachments that correspond to the diameter of the press-fittings to be processed.



WARNING

Risk of fire from heat build-up

- ▶ Allow the pressing tool to cool down for at least 30 minutes after 30 minutes of continuous operation.
- ▶ Do not place or store the hot pressing tool near easily flammable materials.



The pressing procedure can be cancelled at any time. → See "Cancelling the pressing procedure".

Prerequisite

- Pipe ends are deburred and clean.
- The pipe section and pressfitting are fitted together according to the installation manual of the piping system.
- The pressing attachment is inserted correctly.

1

Connect the pressing tool to the power supply system.

- ✓ The tool is ready for operation; the green LED lights up.

2

Fit the pressing attachment to the pressfitting correctly and do not tilt.
→ See user manual for the Geberit pressing attachments in question.

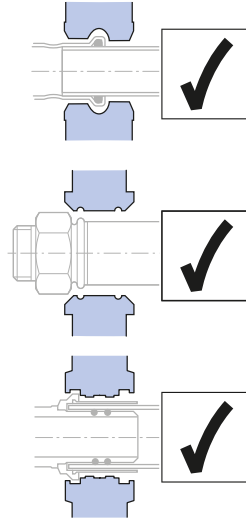

CAUTION

Danger of crushing

- ▶ Keep hands away from the pressing attachment.

3

Press the start button for at least 2 seconds.

- ✓ The pressing procedure proceeds automatically after a force is detected, and the green LED switches off.

Result

- ✓ After the pressing operation has been completed, the roller drive returns to its starting position. The green LED lights up and the pressing tool is ready for operation again.

labelling="Section-Header">Cancelling the pressing procedure

-
- ▶ Press and hold release button.
-

Result

- ✓ The roller drive in the pressing tool returns to its starting position. The pressing procedure must be repeated for a complete press connection. The pressing attachment must not be removed or rotated at this time.

Rectifying malfunctions

Fault	Cause	Action
Unable to activate the pressing tool out of idle state, no LEDs are lit.	Mains cable is not connected.	▶ Connect the mains plug to the power supply system.
	Mains cable or mains plug is defective.	▶ Have the mains cable and mains plug examined at an authorised repair shop and replaced if necessary.
Green LED flashes.	Retaining pin has been inserted incorrectly or has not been pushed in until the stop position is reached.	<ul style="list-style-type: none"> ▶ Check the retaining pin for damage. ▶ Push the retaining pin in until the stop position is reached.
Green LED flashes and roller drive moves back to its starting position.	Retaining pin has come loose.	<ul style="list-style-type: none"> ▶ Check the retaining pin for damage. ▶ Push the retaining pin in until the stop position is reached: green LED lights up. ▶ Check the pressfitting for tightness and repeat the pressing operation if necessary.
Red LED flashes.	Start button was released too soon.	<ul style="list-style-type: none"> ▶ Press and hold release button: roller drive moves to its starting position. ▶ Repeat the pressing operation: press the start button for at least 2 seconds.
	Release button was pressed or pressing tool was not in starting position.	<ul style="list-style-type: none"> ▶ Release start button. ▶ Press and hold release button: roller drive moves to its starting position. ▶ Repeat the pressing operation: press the start button for at least 2 seconds.
	Pressing tool is outside of the operating temperature.	<ul style="list-style-type: none"> ▶ Bring the pressing tool into a warmer environment or leave it to cool down. ▶ Bring the pressing tool to the required operating temperature by performing multiple blank pressing operations (pressing operations without a fitting).

Fault	Cause	Action
Red LED lights up.	Pressing tool is overloaded.	<ul style="list-style-type: none"> ▶ Release start button. ▶ Press and hold release button: roller drive moves to its starting position. ▶ Repeat the pressing operation: press the start button for at least 2 seconds.
	Non-permissible pressing systems are being used.	<ul style="list-style-type: none"> ▶ Release start button. ▶ Press and hold release button: roller drive moves to its starting position. ▶ Only use permissible pressing systems. ▶ Have the pressing tool inspected by an authorised repair shop.
	Mains voltage is too low.	<ul style="list-style-type: none"> ▶ Check the mains voltage. ▶ Fully unreel the cable drum of the extension cable. ▶ Reduce extension.
	Pressing tool is defective.	<ul style="list-style-type: none"> ▶ After a network failure, press and hold release button: roller drive moves to its starting position. ▶ Have the pressing tool inspected by an authorised repair shop.
The pressing tool remains unchanged and no LED lights up.	Network failure.	<ul style="list-style-type: none"> ▶ Release start button. ▶ Press and hold release button: roller drive moves to its starting position. ▶ Check the pressfitting for tightness and repeat the pressing operation if necessary.
Red and green LEDs flash alternately.	Maintenance interval has been reached.	<ul style="list-style-type: none"> ▶ Have the pressing tool inspected by an authorised repair shop.

Maintenance

Maintenance regulations

Interval	Maintenance work
Regularly (before use, at the start of the working day)	<ul style="list-style-type: none"> ▶ Check the pressing tool and mains cable for externally visible defects and damage that could affect safety. ▶ Clean and lubricate the pressing tool. ▶ Clean pressing attachments and check for defects, particularly for cracks in the material. ▶ Lubricate the pressing attachments. → See user manual for the Geberit pressing attachments in question.
Every six months	<ul style="list-style-type: none"> ▶ Have an authorised repair shop perform a test for safety-related defects or damage. However, this metrological measurement does not replace any country-specific regulations and legislation that might prescribe further checks and maintenance work.
After two years at the most as per specifications on the service sticker or when the red and green LEDs flash alternately.	<ul style="list-style-type: none"> ▶ Have an authorised repair shop check the press capacity and the state of wear.

Cleaning and lubricating the Geberit pressing tool



WARNING

Risk of fire from short circuit

- ▶ Never clean the pressing tool with water or other liquids.

1 Disconnect the mains plug.

2 Clean the roller drive, roller drive guide and retaining pin of the pressing tool.

3 Use a brush to remove dirt.



CAUTION

Harmful substances

- ▶ Observe the safety notes of the lubricant used.

4 Lubricate the roller drive, roller drive guide and retaining pin with BRUNOX® Turbo-Spray®.

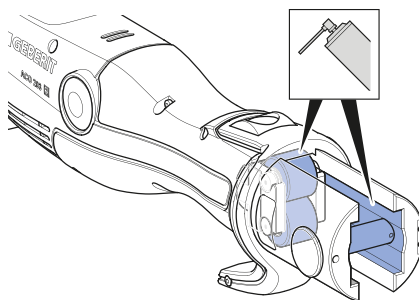

5 Wipe away excess lubricant using an absorbent cloth.

Disposal

Disposal of old electrical and electronic equipment



In accordance with Directive 2012/19/EU:2012-07-04, manufacturers of electrical equipment are obliged to take back old equipment and to dispose of it appropriately. The symbol indicates that the product cannot be disposed of with non-recyclable waste. Old equipment should be returned directly to Geberit where it will be disposed of appropriately. Addresses to which equipment can be returned can be requested from the relevant Geberit sales company.

Impressum Geberit International AG, Jona

Geberit International AG
Schachenstrasse 77, CH-8645 Jona
documentation@geberit.com
www.geberit.com

Person in charge of documentation

Werner Trefzer, Technical Documentation, Geberit International AG, 8645 Jona, Switzerland

Declaration of conformity for Geberit pressing tools

The corresponding declaration of conformity is included with the pressing tool. If the declaration of conformity is not included, it can be requested from the relevant Geberit local sales company.

Indications d'ordre général

Remarque concernant le présent document

Le manuel d'utilisation original a été rédigé en allemand. Toutes les autres versions linguistiques sont des traductions de ce manuel d'utilisation original.

Consignes de sécurité fondamentales

Utilisation conforme

La sertisseuse Geberit est conçue exclusivement pour sertir des tubes et raccords de pression des systèmes de sertissage Geberit.

Seuls des embouts de sertissage Geberit (mâchoires et chaînes de sertissage, mordaches) portant l'indicateur de compatibilité  peuvent ici être utilisés.

La sertisseuse Geberit est exclusivement prévue pour une utilisation conformément au présent manuel d'utilisation. Toute autre utilisation est considérée comme non conforme à sa destination et peut entraîner des blessures graves ou la mort.

La sertisseuse Geberit n'est pas prévue pour :

- une utilisation avec des embouts de sertissage d'autres fabricants
- une utilisation sans embouts de sertissage

La sertisseuse Geberit combinée avec les embouts de sertissage Geberit n'est pas prévue pour :

- sertir d'autres objets que ceux énumérés dans le présent manuel d'utilisation
- sertir des tubes et raccords de pression d'autres fabricants
- sertir des raccords de pression présentant une dimension différente de l'embout de sertissage utilisé

Qualification des utilisateurs

Sans formation appropriée, les utilisateurs de la sertisseuse Geberit ne sont pas en mesure de comprendre et d'évaluer correctement les dangers qui découlent de son utilisation. Ils risquent dès lors de se blesser ou de blesser d'autres personnes gravement.

- La sertisseuse Geberit ne doit être utilisée que par des personnes spécialisées dans la pose de systèmes de conduites.
- Les utilisateurs doivent être familiarisés avec les directives de sécurité spécifiques au pays et les appliquer.
- Avant d'utiliser la sertisseuse Geberit pour la première fois, l'utilisateur est tenu de se faire expliquer le maniement sûr par un spécialiste ou participer à une formation spécifique.

Respecter les indications et les instructions



AVERTISSEMENT

Lisez l'intégralité des consignes de sécurité, des instructions, des étiquettes apposées sur l'appareil et des caractéristiques techniques de l'appareil.

Les négligences dans le respect des instructions qui suivent peuvent causer des décharges électriques, des incendies et/ou des blessures graves.

- ▶ Conservez toutes les consignes de sécurité et les instructions pour une éventuelle consultation ultérieure.

Lire et prendre en compte les documents suivants avant la mise en service :

- le document joint « Consignes de sécurité générales pour outils électriques »
- le mode d'emploi des embouts de sertissage Geberit concernés

Eviter les dangers inhérents aux embouts de sertissage Geberit défectueux

Les embouts de sertissage Geberit (mâchoires et chaînes de sertissage, mordaches) sont soumis à des contraintes importantes pendant le processus de sertissage et sujets à usure. L'utilisation d'embouts de sertissage usés ou endommagés peut entraîner des blessures graves ou la mort par projection de fragments.

- Utiliser uniquement des embouts de sertissage en parfait état technique.
- Respecter les intervalles d'entretien.
- Avant et après chaque utilisation, vérifier régulièrement si les embouts de sertissage sont défectueux ou endommagés. Vérifier la présence éventuelle de fissures sur le contour de sertissage et la bride.
- En présence de fissures, ne plus utiliser l'embout de sertissage concerné.

Eviter d'endommager les embouts de sertissage Geberit par un sertissage inapproprié



AVERTISSEMENT

Risque de blessure en cas d'utilisation d'embouts de sertissage inappropriés

- ▶ Utiliser uniquement des embouts de sertissage qui correspondent au diamètre des raccords de pression à sertir.

Un sertissage ou une utilisation inapproprié(e) des embouts de sertissage Geberit peut les endommager, par exemple en cas de sertissage simultané de corps étrangers.

- Utiliser uniquement des embouts de sertissage Geberit portant l'indicateur de compatibilité .
- Veiller à ne pas gauchir l'embout de sertissage sur le raccord de pression.
- En cas de soupçon d'endommagement de l'embout de sertissage, le remplacer et le faire contrôler par un atelier spécialisé autorisé.

Utiliser un équipement de protection individuel

Sans équipement de protection approprié, danger de mort et risque de blessures graves par projection de fragments des embouts de sertissage Geberit.

- Porter un casque et des lunettes de protection pendant le processus de sertissage.

Maintenance et réparations uniquement par des ateliers spécialisés

Les sertisseuses Geberit et embouts de sertissage Geberit qui ne sont pas entretenus ou qui le sont de manière inappropriée peuvent provoquer de graves accidents.

- Respecter impérativement la date de la prochaine maintenance indiquée sur la plaquette d'entretien.
- Confier la maintenance et les réparations uniquement à des ateliers spécialisés autorisés.
- Entretenir la sertisseuse Geberit et les embouts de sertissage Geberit conformément aux prescriptions en vigueur. → Voir « Maintenance », page 45.





Eviter les risques pour la santé inhérents au fonctionnement permanent

En cas de fonctionnement en continu, les valeurs limites pour les vibrations et nuisances sonores peuvent être dépassées et entraîner des effets nocifs sur la santé.





- Porter des gants protégeant des vibrations avec rembourrage en caoutchouc ou en mousse.
- Prévoir des pauses et des activités sans contraintes par vibrations.
- Porter une protection auditive.

Explication des symboles

Symboles utilisés dans le mode d'emploi

Symbole	Signification
 AVERTISSEMENT	Désigne un danger susceptible d'entraîner la mort ou des blessures graves s'il n'est pas évité.
 ATTENTION	Désigne un danger susceptible d'entraîner des blessures s'il n'est pas évité.
	Signale une information importante.
	Indicateur de compatibilité : les embouts de sertissage munis de cet indicateur sont compatibles avec la sertisseuse.

Symboles présents sur l'outil de sertissage Geberit

Symbole	Signification
	Danger par projection de fragments.
	Lire les consignes de sécurité et le manuel d'utilisation avant de mettre en service et d'utiliser l'appareil.
	Plaquette d'entretien : indique la date de la prochaine maintenance.
	Classe de protection II
	Indicateur de compatibilité : les embouts de sertissage munis de cet indicateur sont compatibles avec la sertisseuse.

Descriptif du produit

Structure et fonction

L'outil de sertissage Geberit ECO203 se compose des éléments suivants :

- sertisseuse avec son manuel d'utilisation
- mâchoires avec indicateur de compatibilité ou mordaches et chaînes de sertissage avec indicateur de compatibilité
- document « Consignes de sécurité générales pour outils électriques »
- coffret de transport

L'équipement peut varier en fonction du contenu de la livraison.

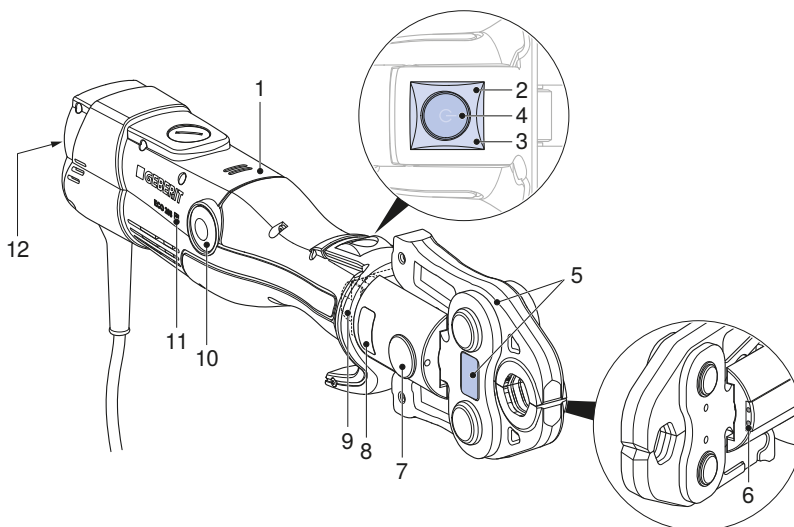

N° de position	Désignation	Fonction / Description
1	Sertisseuse	–
2	LED rouge	Allumée ou clignote : dérangement → Voir « Dépannage », page 43.
3	LED verte	<ul style="list-style-type: none"> • Allumée : l'appareil est prêt à être utilisé. • Clignote : dérangement → Voir « Dépannage », page 43.
4	Touche de démarrage	<ul style="list-style-type: none"> • Appuyer brièvement : fait sortir l'appareil de l'état de veille. • Appuyer longuement (> 2 sec.) : démarre le processus de sertissage et active l'éclairage du point de sertissage. Le raccordement serti est exécuté automatiquement.

N° de position	Désignation	Fonction / Description
5	Embout de sertissage	<ul style="list-style-type: none"> • Mâchoire ou chaîne de sertissage avec mordache correspondant au diamètre du raccord de pression. • Embout de sertissage avec autocollant avertisseur.
6	LED blanches	Deux LED pour l'éclairage du point de sertissage.
7	Boulon de retenue	Maintient l'embout de sertissage.
8	Autocollant avertisseur	<ul style="list-style-type: none"> • Symbole d'avertissement : danger par projection de fragments. • Consigne de sécurité : lire le manuel d'utilisation avant de mettre en service et d'utiliser l'appareil.
9	Entraînement à rouleaux	Transmet la force de sertissage de la sertisseuse sur l'embout de sertissage.
10	Bouton de décharge	Appuyer et maintenir enfoncé : interruption du processus de sertissage. L'entraînement à rouleaux revient à sa position initiale.
11	Indicateur de compatibilité	Les embouts de sertissage munis de cet indicateur sont compatibles avec la sertisseuse.
12	Plaque signalétique	–

Caractéristiques techniques

Tension nominale	Voir plaque signalétique
Puissance absorbée	450 W
Fréquence du réseau	50–60 Hz
Degré de protection	IP20
Classe de protection	II
Force nominale	32 kN
Autonomie	30 minutes
Poids net	3,2 kg
Niveau de pression acoustique ¹⁾	81 dB(A)
Niveau de puissance sonore ¹⁾	92 dB(A)
Valeur de vibration ²⁾	≤ 2,5 m/s ²
Température de service	-20 – +60 °C
Longueur du câble d'alimentation secteur	5 m
Fabricant	Novopress GmbH & Co. KG, Scharnhorststrasse 1, D-41460 Neuss

¹⁾ Incertitude de mesure : 3 dB(A)

²⁾ Incertitude de mesure de la valeur de vibration : 1,5 m/s²

Remarque : La valeur de vibration indiquée est mesurée selon une méthode d'essai normalisée et peut être utilisée pour une comparaison avec d'autres appareils. La valeur de vibration indiquée peut également être utilisée pour une évaluation préliminaire de l'interruption d'utilisation. La valeur de vibration lors de l'utilisation effective de l'appareil peut différer de la valeur indiquée suivant la manière dont l'appareil est utilisé. En fonction des conditions d'utilisation effectives (fonctionnement par intermittence), il peut être nécessaire de définir des mesures de sécurité visant à protéger l'utilisateur.

Ateliers spécialisés autorisés

Demander les adresses des entreprises qualifiées autorisées auprès des sociétés de distribution Geberit.

Atelier spécialisé autorisé pour l'Allemagne

Inicom Service GmbH
Vanessa Schulz
Gewerbestrasse 50
DE-88636 Illmensee
Tél. : 07558-93848-47

Utilisation

Utilisation générale

La sertisseuse se place en état de veille lorsqu'elle n'est pas utilisée pendant 30 minutes. Aucune LED n'est allumée. Une courte pression sur la touche de démarrage fait sortir l'appareil de l'état de veille. L'appareil est prêt à être utilisé, la LED verte est allumée.

Insérer les embouts de sertissage Geberit

Les embouts de sertissage sont des mâchoires, chaînes de sertissage et mordaches.



Respecter les modes d'emploi des embouts de sertissage Geberit. Contrôler les embouts de sertissage conformément aux stipulations du chapitre relatif à la sécurité.

1

Débrancher la prise secteur.

2

Retirer le boulon de retenue.

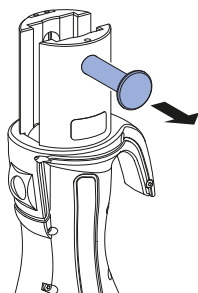

3

Insérer l'embout de sertissage dans la sertisseuse.

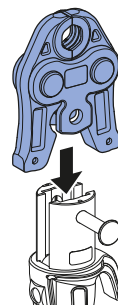

4

Enfoncer le boulon de retenue jusqu'en butée.

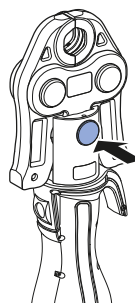

Résultat

✓ L'outil est prêt pour le sertissage.

Sertir avec des embouts de sertissage Geberit



AVERTISSEMENT

Risque de blessure par projection de fragments

- ▶ Porter des lunettes de protection et un casque.



AVERTISSEMENT

Risque de blessure en cas d'utilisation d'embouts de sertissage inappropriés

- ▶ Utiliser uniquement des embouts de sertissage qui correspondent au diamètre des raccords de pression à sertir.



AVERTISSEMENT

Risque d'incendie par surchauffe

- ▶ Après 30 minutes de fonctionnement ininterrompu, laisser refroidir la sertisseuse pendant au moins 30 minutes.
- ▶ Ne pas déposer ou conserver une sertisseuse chaude à proximité de matériaux facilement inflammables.



Le processus de sertissage peut être interrompu à tout moment. → Voir «Interruption du processus de sertissage».

Condition requise

- Les extrémités des tubes sont ébarbées et propres.
- Le tube et le raccord de pression sont emboîtés conformément aux instructions de montage du système de tuyauterie.
- L'embout de sertissage est inséré correctement.

1

Raccorder l'outil de sertissage au réseau électrique.

- ✓ L'appareil est prêt à être utilisé, la LED verte est allumée.

2

Poser correctement l'embout de sertissage sur le raccord de pression en évitant tout gauchissement. → Voir mode d'emploi de l'embout de sertissage Geberit concerné.

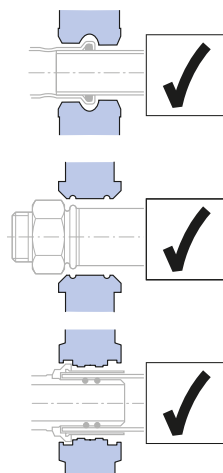

ATTENTION

Risque d'écrasement

- ▶ Éloigner les mains de l'embout de sertissage.

3

Appuyer sur la touche de démarrage pendant au moins 2 secondes.

- ✓ Le processus de sertissage se déroule automatiquement après détection de force, la LED verte s'éteint.

Résultat

- ✓ Après exécution du sertissage, l'entraînement à rouleaux retourne en position initiale. La LED verte s'allume, l'outil de sertissage est à nouveau prêt à être utilisé.

Interruption du processus de sertissage

- Appuyer sur le bouton de décharge et le maintenir enfoncé.

Résultat

- ✓ L'entraînement à rouleaux dans l'outil de sertissage retourne en position initiale. Le processus de sertissage doit être répété pour obtenir un raccordement totalement serti. Il convient de ne pas enlever ni de gauchir l'embout de sertissage.

Dépannage

Erreur	Cause	Mesure
Il n'est pas possible de faire sortir l'outil de sertissage de l'état de veille, aucune LED n'est allumée.	Le câble d'alimentation secteur n'est pas branché.	► Brancher la prise électrique sur le secteur.
	La prise électrique ou le câble d'alimentation secteur sont défectueux.	► Faire contrôler le câble d'alimentation secteur et la prise électrique par un atelier spécialisé autorisé et les faire remplacer le cas échéant.
La LED verte clignote.	Le boulon de retenue est mal inséré ou n'est pas inséré jusqu'en butée.	► Vérifier si le boulon de retenue est endommagé. ► Enfoncer le boulon de retenue jusqu'en butée.
La LED verte clignote et l'entraînement à rouleaux retourne en position initiale.	Le boulon de retenue s'est desserré.	► Vérifier si le boulon de retenue est endommagé. ► Enfoncer le boulon de retenue jusqu'en butée: la LED verte est allumée. ► Vérifier l'étanchéité du raccord de pression et recommencer le sertissage le cas échéant.
La LED rouge clignote.	La touche de démarrage a été relâchée trop tôt.	► Appuyer sur le bouton de décharge et le maintenir enfoncé : l'entraînement à rouleaux retourne en position initiale. ► Recommencer le sertissage : appuyer sur la touche de démarrage pendant au moins 2 secondes.
	Le bouton de décharge a été enfoncé ou l'outil de sertissage n'était pas en position initiale.	► Relâcher la touche de démarrage. ► Appuyer sur le bouton de décharge et le maintenir enfoncé : l'entraînement à rouleaux retourne en position initiale. ► Recommencer le sertissage : appuyer sur la touche de démarrage pendant au moins 2 secondes.
	L'outil de sertissage se trouve en dehors de la température de service.	► Placer l'outil de sertissage dans un environnement plus chaud ou le laisser refroidir. ► Amener l'outil de sertissage à la température de service requise en procédant à plusieurs sertissages à vide (sertissages sans raccord).

Erreur	Cause	Mesure
La LED rouge est allumée.	L'outil de sertissage est surchargé.	<ul style="list-style-type: none"> ▶ Relâcher la touche de démarrage. ▶ Appuyer sur le bouton de décharge et le maintenir enfoncé : l'entraînement à rouleaux retourne en position initiale. ▶ Recommencer le sertissage : appuyer sur la touche de démarrage pendant au moins 2 secondes.
	Des systèmes de pressage non autorisés sont utilisés.	<ul style="list-style-type: none"> ▶ Relâcher la touche de démarrage. ▶ Appuyer sur le bouton de décharge et le maintenir enfoncé : l'entraînement à rouleaux retourne en position initiale. ▶ Utiliser uniquement des systèmes de pressage autorisés. ▶ Faire vérifier l'outil de sertissage par un atelier spécialisé autorisé.
	La tension secteur est trop basse.	<ul style="list-style-type: none"> ▶ Contrôler la tension secteur. ▶ Dérouler complètement l'enrouleur de la rallonge. ▶ Réduire la longueur de la rallonge.
	L'outil de sertissage est défectueux.	<ul style="list-style-type: none"> ▶ Après une coupure d'électricité, appuyer sur le bouton de décharge et le maintenir enfoncé : l'entraînement à rouleaux retourne en position initiale. ▶ Faire vérifier l'outil de sertissage par un atelier spécialisé autorisé.
L'outil de sertissage s'arrête et aucune LED n'est allumée.	Coupure d'électricité.	<ul style="list-style-type: none"> ▶ Relâcher la touche de démarrage. ▶ Appuyer sur le bouton de décharge et le maintenir enfoncé : l'entraînement à rouleaux retourne en position initiale. ▶ Vérifier l'étanchéité du raccord de pression et recommencer le sertissage le cas échéant.
Les LED rouge et verte clignotent en alternance.	L'intervalle d'entretien est atteint.	<ul style="list-style-type: none"> ▶ Faire vérifier l'outil de sertissage par un atelier spécialisé autorisé.

Maintenance

Règles de maintenance

Intervalle	Travaux de maintenance
Régulièrement (avant utilisation, au début de chaque journée de travail)	<ul style="list-style-type: none"> ▶ Contrôler l'absence de vices et de dommages extérieurs importants au regard de la sécurité sur l'outil de sertissage et le câble d'alimentation secteur. ▶ Nettoyer et lubrifier la sertisseuse. ▶ Nettoyer les embouts de sertissage et contrôler l'absence d'anomalies, notamment de fissures. ▶ Lubrifier les embouts de sertissage. → Voir mode d'emploi de l'embout de sertissage Geberit concerné.
Tous les six mois	<ul style="list-style-type: none"> ▶ Faire contrôler les éventuels vices et dommages importants du point de vue sécurité par un atelier spécialisé autorisé. Ce contrôle métrologique ne remplace toutefois pas les directives et lois spécifiques aux pays qui peuvent rendre obligatoires des contrôles et travaux de maintenance supplémentaires.
Au plus tard au bout de deux ans et conformément aux indications de la plaquette d'entretien, ou lorsque les LED rouge et verte clignotent en alternance.	<ul style="list-style-type: none"> ▶ Faire contrôler la force de sertissage et l'état d'usure par un atelier spécialisé autorisé.

Nettoyer et lubrifier la sertisseuse Geberit



AVERTISSEMENT

Risque d'incendie par court-circuit

- ▶ Ne jamais nettoyer la sertisseuse avec de l'eau ou d'autres liquides.

- 1** Débrancher la prise secteur.
- 2** Nettoyer l'entraînement à rouleaux, son guide et le boulon de retenue de la sertisseuse.
- 3** Nettoyer la saleté à l'aide d'un pinceau.



ATTENTION

Composants nocifs pour la santé

- ▶ Observer les instructions de sécurité des lubrifiants utilisés.

- 4** Lubrifier l'entraînement à rouleaux, son guide et le boulon de retenue à l'aide de BRUNOX® Turbo-Spray®.

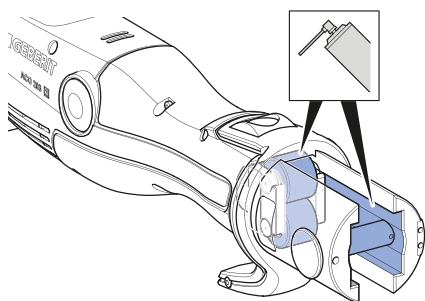

- 5** Essuyer l'excès de lubrifiant à l'aide d'un chiffon absorbant.

Élimination

Élimination des déchets d'équipements électriques et électroniques



En référence à la directive 2012/19/UE:2012-07-04, les fabricants d'appareils électriques sont astreints à reprendre les appareils usagés et à les éliminer d'une manière appropriée. Ce symbole indique que le produit ne doit pas être jeté avec les autres déchets. Les appareils usagés doivent être directement retournés à Geberit pour être mis au rebut de manière appropriée. Vous pouvez demander les adresses des centres de collecte auprès de la société de distribution Geberit concernée.

Impressum Geberit International AG, Jona

Geberit International AG
Schachenstrasse 77, CH-8645 Jona
documentation@geberit.com
www.geberit.com

Préposé à la documentation

Werner Trefzer, Technical Documentation, Geberit International AG, CH-8645 Jona, Suisse

Déclaration de conformité des sertisseuses Geberit

La déclaration de conformité est fournie avec la sertisseuse. Si ce n'est pas le cas, la demander auprès de la société de distribution Geberit concernée.

Indicazioni generali

Avviso relativo a questo documento

Le istruzioni di funzionamento originali sono state redatte in lingua tedesca. Nel caso di tutte le altre lingue si tratta di traduzioni delle istruzioni di funzionamento originali.

Avvertenze fondamentali per la sicurezza

Utilizzo conforme

La pressatrice Geberit serve esclusivamente per pressare tubi e raccordi dei sistemi pressfitting Geberit.

In tal caso devono essere utilizzati solo elementi aggiuntivi per pressatura Geberit (ganasce a morsa, ganasce a catena, ganasce intermedie) che recano il marchio di compatibilità .

La pressatrice Geberit è destinata esclusivamente all'impiego in conformità alle presenti istruzioni di funzionamento. Altri impieghi sono considerati non conformi alla destinazione d'uso e possono causare lesioni gravi o persino il decesso.

La pressatrice Geberit non è destinata:

- ad accogliere elementi aggiuntivi per pressatura di altri produttori
- all'impiego senza elementi aggiuntivi per pressatura inseriti

La pressatrice Geberit insieme agli elementi aggiuntivi per pressatura Geberit non è destinata:

- alla pressatura di altri oggetti diversi da quelli descritti nelle istruzioni di funzionamento
- alla pressatura di tubi e raccordi di altri costruttori
- alla pressatura di raccordi che presentano un'altra dimensione rispetto all'elemento aggiuntivo per pressatura

Qualifica degli utenti

Senza una formazione adeguata, gli utenti non sono in grado di riconoscere o valutare correttamente i pericoli che possono derivare dalla pressatrice Geberit. Di conseguenza, possono ferire gravemente se stessi o altre persone.

- La pressatrice Geberit deve essere utilizzata solo da persone addestrate nell'installazione di tubazioni.
- Gli utenti devono essere a conoscenza delle norme di sicurezza nazionali e applicarle.
- Gli utenti che lavorano per la prima volta con la pressatrice Geberit devono farsi spiegare l'uso sicuro da un esperto oppure partecipare ad un corso di specializzazione.

Osservare le indicazioni e le istruzioni



AVVERTENZA

Leggere tutte le avvertenze di sicurezza, istruzioni, illustrazioni e dati tecnici di cui è provvisto il presente elettro utensile.

Omissioni nel rispetto delle seguenti istruzioni possono essere causa di scosse elettriche, incendi e/o gravi lesioni.

- ▶ Conservare tutte le avvertenze di sicurezza e le istruzioni per l'uso futuro.

Prima della messa in funzione, leggere e osservare i seguenti documenti:

- il documento allegato "Avvertenze generali di sicurezza per elettro utensili"
- istruzioni per l'uso dei rispettivi elementi aggiuntivi per pressatura Geberit

Evitare pericoli causati da elementi aggiuntivi per pressatura Geberit difettosi

Durante il processo di pressatura, gli elementi aggiuntivi per pressatura Geberit (ganasce a morsa, ganasce a catena, ganasce intermedie) sono soggetti a grandi forze e si usurano. L'impiego di elementi aggiuntivi per pressatura consumati o danneggiati può provocare gravi lesioni o persino il decesso a causa di frammenti scaraventati in aria.

- Impiegare solo elementi aggiuntivi per pressatura in condizioni di integrità tecnica.
- Rispettare gli intervalli di manutenzione.
- Prima e dopo ogni impiego degli elementi aggiuntivi per pressatura, assicurarsi che non presentino difetti e danneggiamenti. Verificare il profilo toroidale e la flangia per escludere incrinature nel materiale.
- Non utilizzare più gli elementi aggiuntivi per pressatura che presentano incrinature nel materiale.

Evitare di danneggiare gli elementi aggiuntivi Geberit con una pressatura errata



AVVERTENZA

Pericolo di lesioni dovuto all'impiego di elementi aggiuntivi per pressatura errati

- ▶ Utilizzare solo elementi aggiuntivi per pressatura che corrispondono al diametro dei pressfitting da installare.

Gli elementi aggiuntivi per pressatura Geberit possono subire danni dovuti a una pressatura o a un impiego errati, come per esempio la pressatura insieme a corpi estranei.

- Utilizzare solo elementi aggiuntivi per pressatura Geberit che recano il marchio di compatibilità .
- Non inclinare l'elemento aggiuntivo per pressatura sul raccordo.
- Se si sospetta il danneggiamento dell'elemento aggiuntivo per pressatura, sostituirlo e farlo verificare da un'officina specializzata autorizzata.

Utilizzo dei dispositivi di protezione individuale

Senza un dispositivo di protezione adeguato, le persone possono subire lesioni gravi o mortali a causa di frammenti degli elementi aggiuntivi per pressatura Geberit scaraventati in aria.

- Durante il processo di pressatura, indossare un casco di protezione e occhiali di protezione.

La manutenzione e le riparazioni devono essere effettuate solo da officine specializzate

Le pressatrici Geberit e gli elementi aggiuntivi per pressatura Geberit che non sono stati mantenuti a regola d'arte o che non sono stati mantenuti affatto possono causare gravi infortuni.

- Rispettare tassativamente la scadenza della successiva manutenzione, indicata sulla placchetta di assistenza.
- Far eseguire la manutenzione e le riparazioni solo da officine specializzate autorizzate.
- Eseguire la manutenzione della pressatrice Geberit e degli elementi aggiuntivi per pressatura Geberit secondo le direttive. → Vedere "Manutenzione", pagina 61.





Evitare rischi per la salute dovuti al funzionamento continuo

In caso di funzionamento continuo, è possibile che vengano superati i valori limite per l'emissione di vibrazioni e l'inquinamento acustico con conseguenti danni alla salute.





- Indossare guanti antivibrazione con imbottitura in gomma o in poliuretano espanso.
- Pianificare le pause di lavoro e le attività senza sollecitazioni da vibrazioni.
- Indossare la protezione per l'udito.

Spiegazione simboli

Simboli utilizzati nelle istruzioni

Simbolo	Significato
 AVVERTENZA	Indica un pericolo che, se non evitato, può causare lesioni gravi o persino il decesso.
 CAUTELA	Indica un pericolo che, se non evitato, può causare lesioni.
	Indica un'informazione importante.
	Marchio di compatibilità: gli elementi aggiuntivi per pressatura che recano questo marchio sono compatibili con la pressatrice.

Simboli presenti sulla pressatrice Geberit

Simbolo	Significato
	Pericolo causato da frammenti scaraventati in aria.
	Leggere le avvertenze di sicurezza e le istruzioni di funzionamento prima di mettere in funzione e utilizzare l'apparecchio.
	Placchetta di assistenza: indica la scadenza della manutenzione successiva.
	Classe di isolamento II
	Marchio di compatibilità: gli elementi aggiuntivi per pressatura che recano questo marchio sono compatibili con la pressatrice.

Descrizione del prodotto

Struttura e funzione

La pressatrice Geberit ECO 203 è composta da:

- pressatrice con istruzioni di funzionamento
- ganasce a morsa con marchio di compatibilità o ganasce intermedie e ganasce a catena con marchio di compatibilità
- documento "Avvertenze generali di sicurezza per elettroutensili"
- valigia per il trasporto

La composizione può variare in base al materiale in dotazione.

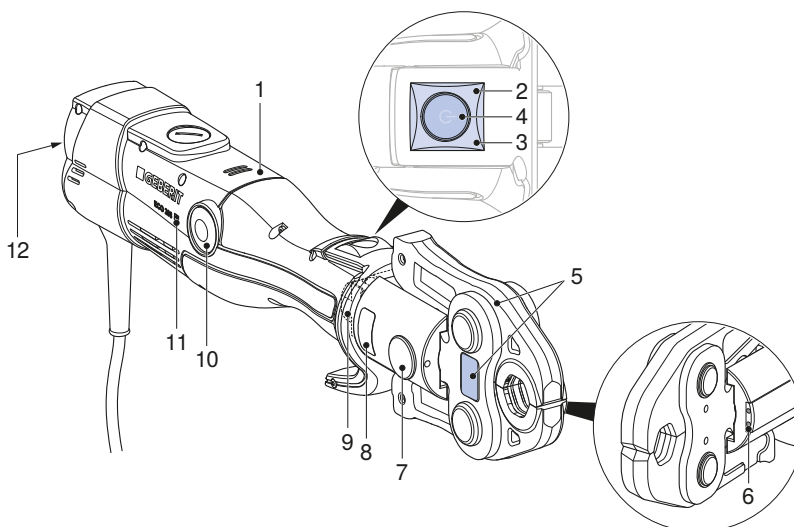

N. posizione	Denominazione	Funzione/Descrizione
1	Pressatrice	—
2	LED rosso	È acceso o lampeggia: malfunzionamento → Vedere "Eliminazione dei guasti", pagina 59.
3	LED verde	<ul style="list-style-type: none"> • Acceso: l'apparecchio è pronto per l'entrata in esercizio. • Lampeggia: malfunzionamento → Vedere "Eliminazione dei guasti", pagina 59.
4	Tasto di avvio	<ul style="list-style-type: none"> • Premere brevemente: attiva l'apparecchio dallo stato di inattività. • Premere a lungo (> 2 sec.): avvia il processo di pressatura e attiva l'illuminazione della zona da pressare. La giunzione a pressare viene eseguita automaticamente.

N. posizione	Denominazione	Funzione/Descrizione
5	Elemento aggiuntivo per pressatura	<ul style="list-style-type: none"> • La ganaschia a morsa o la ganaschia a catena con ganaschia intermedia corrispondono al diametro del raccordo. • Raccordo aggiuntivo per pressatura con etichetta adesiva di avvertenza.
6	LED bianchi	Due LED per l'illuminazione della zona da pressare.
7	Vite di fissaggio	Tiene fermo l'elemento aggiuntivo per pressatura.
8	Etichetta adesiva di avvertenza	<ul style="list-style-type: none"> • Simbolo di avvertenza: pericolo causato da frammenti scaraventati in aria. • Avvertenze di sicurezza: leggere le istruzioni di funzionamento prima di mettere in funzione e utilizzare l'apparecchio.
9	Rulli di trasmissione	Trasmette la forza di compressione dalla pressatrice all'elemento aggiuntivo per pressatura.
10	Pulsante di rilascio	Premere e tenere premuto: interrompe il processo di pressatura. I rulli di trasmissione ritornano in sede.
11	Marchio di compatibilità	Gli elementi aggiuntivi per pressatura che recano questo marchio sono compatibili con la pressatrice.
12	Targhetta	–

Dati tecnici

Tensione nominale	Vedere targhetta
Potenza assorbita	450 W
Frequenza di rete	50–60 Hz
Grado di protezione	IP20
Classe di isolamento	II
Forza nominale	32 kN
Durata nominale di esercizio	30 minuti
Peso netto	3,2 kg
Livello di pressione sonora ¹⁾	81 dB(A)
Livello di potenza sonora ¹⁾	92 dB(A)
Valore di emissione vibrazioni ²⁾	≤ 2.5 m/s ²
Temperatura d'esercizio	-20 – +60 °C
Lunghezza del cavo elettrico	5 m
Costruttore	Novopress GmbH & Co. KG, Scharnhorststrasse 1, D-41460 Neuss

¹⁾ Incertezza della misura: 3 dB(A)

²⁾ Incertezza della misura del valore di emissione vibrazioni: 1,5 m/s²

Avviso: il valore di emissione vibrazioni indicato viene misurato secondo una procedura di collaudo normalizzata e può essere utilizzato come parametro di confronto con altri apparecchi. Il valore di emissione vibrazioni può anche essere utilizzato per una stima preliminare dell'interruzione di utilizzo. Il valore di emissione vibrazioni può, in funzione della modalità in cui l'apparecchio viene impiegato, differenziarsi dal valore indicato durante il suo utilizzo effettivo. A seconda delle condizioni di utilizzo effettive (funzionamento intermittente) può essere necessario stabilire opportune misure per la sicurezza dell'operatore.

Officine specializzate autorizzate

Gli indirizzi delle officine specializzate autorizzate possono essere richiesti alle società di vendita Geberit.

Officina specializzata autorizzata per la Germania

Inicom Service GmbH
Vanessa Schulz
Gewerbestr. 50
DE-88636 Illmensee
Tel.: 07558-93848-47

Comando

Comando generale

Se la pressatrice non viene utilizzata per 30 minuti, commuta allo stato di inattività. Nessun LED è acceso. Premendo brevemente il pulsante di avvio, l'apparecchio viene riattivato dallo stato di inattività. L'apparecchio è pronto per l'entrata in esercizio, il LED verde è acceso.

Inserimento degli elementi aggiuntivi per pressatura Geberit

Gli elementi aggiuntivi per pressatura sono le ganasce, le ganasce a catena e le ganasce intermedie.



Osservare le istruzioni per l'uso degli elementi aggiuntivi per pressatura Geberit. Verificare gli elementi aggiuntivi per pressatura secondo il capitolo sulla sicurezza.

1

Staccare la spina elettrica.

2

Estrarre la vite di fissaggio.

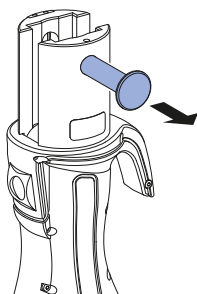

3

Inserire l'elemento aggiuntivo per pressatura nella pressatrice.

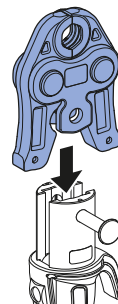

4

Spingere la vite di fissaggio fino all'arresto.

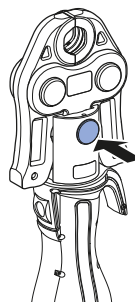

Risultato

- ✓ La pressatrice è pronta per la pressatura.

Pressatura con elementi aggiuntivi per pressatura Geberit



AVVERTENZA

Pericolo di lesioni causato da frammenti scaraventati in aria

- ▶ Indossare occhiali di protezione e casco di protezione.



AVVERTENZA

Pericolo di lesioni dovuto all'impiego di elementi aggiuntivi per pressatura errati

- ▶ Utilizzare solo elementi aggiuntivi per pressatura che corrispondono al diametro dei pressfitting da installare.



AVVERTENZA

Pericolo di incendio dovuto al riscaldamento

- ▶ Dopo 30 minuti di funzionamento ininterrotto, lasciare raffreddare la pressatrice per almeno 30 minuti.
- ▶ Non deporre o conservare la pressatrice surriscaldata accanto a materiali facilmente infiammabili.



Il processo di pressatura può essere interrotto in qualsiasi momento. → Vedere "Interruzione del processo di pressatura".

Prerequisito

- Le estremità del tubo sono sbavate e pulite.
- Lo spezzone di tubo e il raccordo sono assemblati secondo le istruzioni per il montaggio del sistema di tubazioni.
- L'elemento aggiuntivo per pressatura è inserito correttamente.

1

Collegare la pressatrice alla rete della corrente elettrica.

- ✓ L'apparecchio è pronto per l'entrata in esercizio, il LED verde è acceso.

2

Applicare correttamente l'elemento aggiuntivo per pressatura sul raccordo e non inclinarlo. → Vedere le istruzioni per l'uso dei rispettivi elementi aggiuntivi per pressatura Geberit.

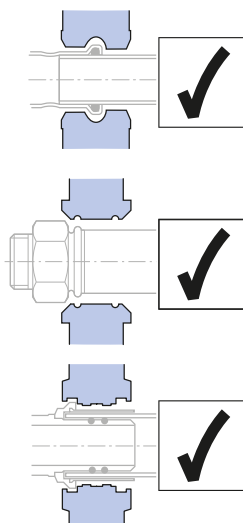

**CAUTELA****Pericolo di schiacciamento**

- ▶ Tenere lontane le mani dall'elemento aggiuntivo per pressatura.

3

Premere il tasto di avvio per almeno 2 secondi.

- ✓ Dopo il rilevamento della forza, il processo di pressatura si svolge in modo automatico, il LED verde si spegne.

Risultato

- ✓ Una volta portata a termine la pressatura, i rulli di trasmissione tornano in sede. Il LED verde è acceso, la pressatrice è nuovamente pronta per l'entrata in esercizio.

Interruzione del processo di pressatura

Premere e tenere premuto il pulsante di rilascio.

Risultato

- ✓ I rulli di trasmissione nella pressatrice ritornano in sede. Per eseguire una giunzione a pressare completa, è necessario ripetere il processo di pressatura. In tal caso l'elemento aggiuntivo per pressatura non deve essere né rimosso né sottoposto a torsione.

Eliminazione dei guasti

Errore	Causa	Rimedio
La pressatrice non può essere attivata dallo stato di inattività, non è acceso nessun LED.	Il cavo elettrico non è collegato.	► Collegare la spina elettrica alla rete della corrente elettrica.
	Il cavo elettrico o la spina elettrica sono difettosi.	► Far controllare il cavo elettrico e la spina elettrica da un'officina specializzata autorizzata ed eventualmente farli sostituire.
Il LED verde lampeggia.	La vite di fissaggio è errata o non inserita fino all'arresto.	<ul style="list-style-type: none"> ► Controllare che la vite di fissaggio non sia danneggiata. ► Spingere la vite di fissaggio fino all'arresto.
Il LED verde lampeggia ed i rulli di trasmissione ritornano in sede.	La vite di fissaggio non è in battuta.	<ul style="list-style-type: none"> ► Controllare che la vite di fissaggio non sia danneggiata. ► Inserire la vite di fissaggio fino all'arresto: il LED verde è acceso. ► Controllare la tenuta del raccordo ed eventualmente ripetere la pressatura.
Il LED rosso lampeggia.	Il tasto di avvio è stato rilasciato troppo presto.	<ul style="list-style-type: none"> ► Premere e tenere premuto il pulsante di rilascio: i rulli di trasmissione si portano in sede. ► Ripetere la pressatura: premere il tasto di avvio per almeno 2 secondi.
	È stato premuto il pulsante di rilascio o la pressatrice non era in sede.	<ul style="list-style-type: none"> ► Rilasciare il tasto di avvio. ► Premere e tenere premuto il pulsante di rilascio: i rulli di trasmissione si portano in sede. ► Ripetere la pressatura: premere il tasto di avvio per almeno 2 secondi.
	La pressatrice si trova al di fuori della temperatura d'esercizio.	<ul style="list-style-type: none"> ► Portare la pressatrice in un ambiente più caldo o farla raffreddare. ► Portare la pressatrice alla necessaria temperatura d'esercizio mediante più pressature a vuoto (pressature senza raccordo).

Errore	Causa	Rimedio
Il LED rosso è acceso.	La pressatrice è sovraccarica.	<ul style="list-style-type: none"> ▶ Rilasciare il tasto di avvio. ▶ Premere e tenere premuto il pulsante di rilascio: i rulli di trasmissione si portano in sede. ▶ Ripetere la pressatura: premere il tasto di avvio per almeno 2 secondi.
	Non vengono impiegati sistemi pressfitting consentiti.	<ul style="list-style-type: none"> ▶ Rilasciare il tasto di avvio. ▶ Premere e tenere premuto il pulsante di rilascio: i rulli di trasmissione si portano in sede. ▶ Impiegare solo sistemi pressfitting consentiti. ▶ Far verificare la pressatrice da un'officina specializzata autorizzata.
	La tensione di rete è troppo bassa.	<ul style="list-style-type: none"> ▶ Controllare la tensione di rete. ▶ Svolgere completamente il cavo di prolunga dalla relativa bobina. ▶ Ridurre la prolunga.
	La pressatrice è difettosa.	<ul style="list-style-type: none"> ▶ Premere e tenere premuto il pulsante di rilascio dopo un'interruzione di corrente: i rulli di trasmissione si portano in sede. ▶ Far verificare la pressatrice da un'officina specializzata autorizzata.
La pressatrice si ferma e non è acceso alcun LED.	Interruzione di corrente.	<ul style="list-style-type: none"> ▶ Rilasciare il tasto di avvio. ▶ Premere e tenere premuto il pulsante di rilascio: i rulli di trasmissione si portano in sede. ▶ Controllare la tenuta del raccordo ed eventualmente ripetere la pressatura.
Il LED rosso e il LED verde lampeggiano a turno.	L'intervallo di manutenzione è raggiunto.	<ul style="list-style-type: none"> ▶ Far verificare la pressatrice da un'officina specializzata autorizzata.

Manutenzione

Regole di manutenzione

Intervallo	Intervento di manutenzione
Regolarmente (prima dell'impiego, all'inizio della giornata lavorativa)	<ul style="list-style-type: none"> ▶ Controllare che la pressatrice e il cavo elettrico non presentino difetti e danni esterni rilevanti ai fini della sicurezza. ▶ Pulire e lubrificare la pressatrice. ▶ Pulire gli elementi aggiuntivi per pressatura e controllare la presenza di eventuali difetti, in particolare incrinature nel materiale. ▶ Lubrificare gli elementi aggiuntivi per pressatura. → Vedere le istruzioni per l'uso dei rispettivi elementi aggiuntivi per pressatura Geberit.
Ogni sei mesi	<ul style="list-style-type: none"> ▶ Far eseguire un controllo da parte di un'officina specializzata autorizzata per escludere difetti e danneggiamenti. Tuttavia questo controllo metrologico non sostituisce le norme e le leggi specifiche di un paese, che potrebbero richiedere ulteriori controlli e interventi di manutenzione.
Al più tardi dopo due anni secondo le indicazioni sulla placchetta di assistenza o quando il LED rosso e verde lampeggiano a turno.	<ul style="list-style-type: none"> ▶ Richiedere a un'officina specializzata autorizzata di controllare la forza di compressione e lo stato di usura.

Pulizia e lubrificazione della pressatrice Geberit



AVVERTENZA

Pericolo di incendio dovuto a cortocircuito

- ▶ Non pulire mai la pressatrice con acqua o con altri liquidi.

1

Staccare la spina elettrica.

2

Pulire i rulli di trasmissione, la guida dei rulli di trasmissione e la vite di fissaggio della pressatrice.

3

Rimuovere la sporcizia con un pennello.



CAUTELA

Sostanze nocive per la salute

- ▶ Osservare le avvertenze di sicurezza dei lubrificanti utilizzati.

4

Lubrificare i rulli di trasmissione, la guida dei rulli di trasmissione e la vite di fissaggio con BRUNOX® TurboSpray®.

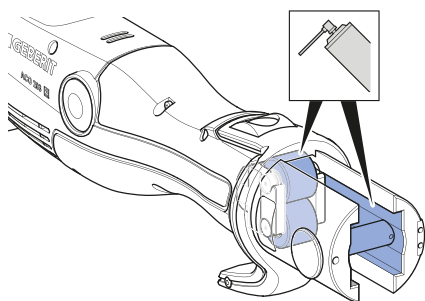
**5**

Togliere il lubrificante in eccesso con un panno assorbente.

Smaltimento

Smaltimento degli apparecchi elettrici ed elettronici usati



In ottemperanza alla direttiva 2012/19/UE:2012-07-04 i costruttori di apparecchi elettrici sono tenuti a ritirare e a smaltire a regola d'arte le unità usate. Il simbolo indica che il prodotto non può essere smaltito insieme ai rifiuti non riciclabili. Gli apparecchi usati devono essere restituiti direttamente a Geberit, che si occuperà del corretto smaltimento. Gli indirizzi dei punti di raccolta possono essere chiesti alla società di vendita Geberit competente.

Impressum Geberit International AG, Jona

Geberit International AG
Schachenstrasse 77, CH-8645 Jona
documentation@geberit.com
www.geberit.com

Responsabile della documentazione

Werner Trefzer, Technical Documentation, Geberit International AG, CH-8645 Jona, Svizzera

Dichiarazione di conformità per le pressatrici Geberit

La dichiarazione di conformità corrispondente è acclusa alla pressatrice. Se la dichiarazione di conformità dovesse mancare, questa può essere richiesta alla società di vendita Geberit responsabile.

Algemene informatie

Opmerking over dit document

De originele handleiding is in het Duits geschreven. Alle andere talen zijn vertalingen van de originele handleiding.

Fundamentele veiligheidsvoorschriften

Reglementair gebruik

De Geberit persmachine dient er uitsluitend voor om buizen en persfittings van de Geberit perssystemen te verpersen.

Daarbij mogen alleen Geberit persopzetstukken (persbekken, perskettingen, adapters) worden gebruikt die met het compatibiliteitskenmerk  gemarkeerd zijn.

De Geberit persmachine is uitsluitend bestemd voor gebruik in overeenstemming met deze handleiding. Elk ander gebruik geldt als oneigenlijk, niet toegelaten gebruik en kan ernstig of zelfs dodelijk letsel tot gevolg hebben.

De Geberit persmachine is niet bestemd voor:

- opname van persopzetstukken van andere fabrikanten
- gebruik zonder dat er persopzetstukken aangebracht zijn

De Geberit persmachine is samen met Geberit persopzetstukken niet bestemd voor:

- verpersen van andere voorwerpen dan in de handleiding beschreven
- verpersen van buizen en persfittings van andere fabrikanten
- verpersen van persfittings die een andere afmeting hebben dan het persopzetstuk

Kwalificatie van de gebruikers

Zonder geschikte opleiding kunnen gebruikers de gevaren die van de Geberit persmachine uitgaan, niet herkennen of niet correct inschatten. Daardoor kunnen zijzelf of andere personen ernstig gewond raken.

- De Geberit persmachine mag alleen worden gebruikt door technische experts voor leidinginstallaties.
- Gebruikers moeten vertrouwd zijn met de landspecifieke veiligheidsvoorschriften en deze toepassen.
- Gebruikers die voor het eerst met de Geberit persmachine werken, moeten zich door een vakkundige persoon laten instrueren in het veilige gebruik of aan een vaktechnische cursus deelnemen.

Aanwijzingen en instructies opvolgen



WAARSCHUWING

Lees alle veiligheidsaanwijzingen, instructies, illustraties en technische gegevens, waarmee dit elektrisch gereedschap is uitgerust.

Nalatigheid bij het opvolgen van de volgende instructies kan elektrische schokken, brand en/of ernstig letsel tot gevolg hebben.

- ▶ Bewaar alle veiligheidsvoorschriften en aanwijzingen voor toekomstige raadpleging.

Voordat u begint met de inbedrijfstelling de volgende documenten lezen en in acht nemen:

- bijgevoegd document "algemene veiligheidsvoorschriften voor elektrische gereedschappen"
- gebruiksaanwijzing van de betreffende Geberit persopzetstukken

Gevaar door defecte Geberit persopzetstukken vermijden

Geberit persopzetstukken (persbekken, perskettingen, adapters) zijn bij het persproces aan grote krachten blootgesteld en slijten daarom. Het gebruik van versleten of beschadigde persopzetstukken kan ernstig letsel of de dood door wegspringende brokstukken tot gevolg hebben.

- Persopzetstukken alleen in technisch correcte toestand gebruiken.
- Onderhoudsintervallen aanhouden.
- De persopzetstukken regelmatig voor en na elk gebruik op gebreken en beschadigingen controleren. Op materiaalscheuren in de perscontour en aan de flens controleren.
- Bij materiaalscheuren het hele persopzetstuk niet meer gebruiken.

Beschadiging van de Geberit persopzetstukken door verkeerde persing voorkomen



WAARSCHUWING

Gevaar voor letsel door gebruik van verkeerde persopzetstukken.

- ▶ Alleen persopzetstukken gebruiken die overeenkomen met de diameter van de te verwerken persfittingen.

Geberit persopzetstukken kunnen door foutieve persing of gebruik beschadigd raken, zoals bijv. het meeverpersen van vreemde voorwerpen.

- Alleen Geberit persopzetstukken gebruiken, die met het compatibiliteitskenmerk  gemarkeerd zijn.
- Persopzetstuk niet kantelen t.o.v. de persfitting.
- Bij een mogelijke beschadiging van het persopzetstuk het persopzetstuk vervangen en het beschadigde persopzetstuk door een erkend servicepunt laten nakijken.

Persoonlijke beschermingsmiddelen gebruiken

Zonder geschikte beschermingsmiddelen bestaat een gevaar voor ernstig of zelfs dodelijk letsel van personen door wegspringende fragmenten van de Geberit persopzetstukken.

- Tijdens het persproces een beschermbril en veiligheidshelm dragen.

Onderhoud en reparaties alleen door erkende servicepunten

Geberit persmachines en Geberit persopzetstukken die niet of niet vakkundig onderhouden zijn, kunnen ernstige ongevallen veroorzaken.

- Het moment van het volgende onderhoud dat op de serviceplakker aangegeven is, dwingend naleven.
- Onderhoud en reparaties alleen door erkende servicepunten laten uitvoeren.
- Geberit persmachine en Geberit persopzetstukken volgens de voorschriften onderhouden. → Zie "Onderhoud", pagina 76.





Gezondheidsrisico's bij continu bedrijf vermijden

Bij continu gebruik kunnen grenswaarden voor trillingsemissies en laawaibelasting overschreden worden, met gezondheidsschade tot gevolg.

- Met rubber of schuim gevoerde handschoenen dragen die bescherming bieden tegen trillingen.
- Werkpauzes en werkzaamheden zonder trillingsbelastingen inplanen.
- Oorbescherming dragen.

Uitleg van symbolen

Symbolen in de handleiding

Symbool	Betekenis
 WAARSCHUWING	Wijst op een gevaar dat tot ernstig of dodelijk letsel kan leiden, indien dit niet vermeden wordt.
 VOORZICHTIG	Wijst op een gevaar dat lichamelijk letsel tot gevolg kan hebben, indien dit niet vermeden wordt.
	Wijst op een belangrijke informatie.
	Compatibiliteitskenmerk: persopzetstukken met dit teken zijn compatibel met de persmachine.

Symbolen op de Geberit perstang

Symbool	Betekenis
	Gevaar door wegvliegende fragmenten.
	Veiligheidsinstructies en handleiding voor de inbedrijfstelling en het gebruik van het apparaat lezen.
	Serviceplakker: geeft het tijdstip voor het volgende onderhoud aan.
	Beschermingsklasse II
	Compatibiliteitskenmerk: persopzetstukken met dit teken zijn compatibel met de persmachine.

Productbeschrijving

Opbouw en functie

De Geberit perstang ECO 203 bestaat uit:

- persmachine incl. handleiding
- persbekken met compatibiliteitskenmerk of adapters en perskettingen met compatibiliteitskenmerk
- document "Algemene veiligheidsinstructies voor elektrische gereedschappen"
- transportkoffer

De uitrusting kan afhankelijk van de leveringsomvang variëren.

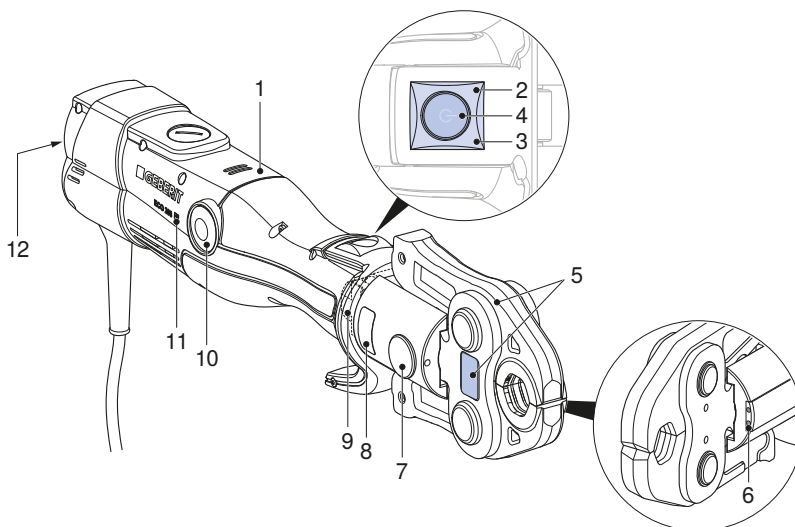

Pos.-nr.	Omschrijving	Functie/beschrijving
1	Persmachine	–
2	Rode LED	Brandt of knippert: storing → Zie "Storingen verhelpen", pagina 74.
3	Groene LED	<ul style="list-style-type: none"> • Brandt: het apparaat is gereed voor gebruik. • Knippert: storing → Zie "Storingen verhelpen", pagina 74.
4	Startknop	<ul style="list-style-type: none"> • Kort indrukken: activeert het apparaat vanuit rusttoestand. • Lang indrukken (> 2 sec.): start het persproces en activeert de verlichting van de perspunten. Persverbinding wordt automatisch uitgevoerd.

Pos.-nr.	Omschrijving	Functie/beschrijving
5	Persopzetstuk	<ul style="list-style-type: none"> • Persbek of persketting met adapter komt overeen met de diameter van de persfitting. • Persopzetstuk met waarschuwingsticker.
6	Witte LED's	Twee LED's voor de perspuntverlichting.
7	Bevestigingsbout	Houdt het persopzetstuk vast.
8	Waarschuwingsticker	<ul style="list-style-type: none"> • Waarschuwingssymbool: gevaar door wegvliegende fragmenten. • Veiligheidsinstructies: handleiding voor de inbedrijfstelling en het gebruik van het apparaat lezen.
9	Rollenaandrijving	Brengt de perskracht van de persmachine over op het persopzetstuk.
10	Ontlastknop	Indrukken en ingedrukt houden: onderbreekt het persproces. Rollenaandrijving gaat terug naar de uitgangspositie.
11	Compatibiliteitskenmerk	Persopzetstukken met dit teken zijn compatibel met de persmachine.
12	Type plaatje	–

Technische gegevens

Nominale spanning	Zie type plaatje
Opgenomen vermogen	450 W
Netfrequentie	50–60 Hz
Beschermingsgraad	IP20
Beschermingsklasse	II
Nominale kracht	32 kN
Nominale gebruiksduur	30 minuten
Nettogewicht	3,2 kg
Geluidsdrukniveau ¹⁾	81 dB(A)
Geluidssterkteniveau ¹⁾	92 dB(A)
Trillingsemisiewaarde ²⁾	≤ 2,5 m/s ²
Bedrijfstemperatuur	-20 – +60 °C
Lengte aansluitkabel	5 m
Fabrikant	Novopress GmbH & Co. KG, Scharnhorststrasse 1, D-41460 Neuss

¹⁾ Meeton nauwkeurigheid: 3 dB(A)

²⁾ Meeton nauwkeurigheid van de trillingsemisiewaarde: 1,5 m/s²

Opmerking: De aangegeven trillingsemisiewaarde wordt volgens een genormeerde keuringsmethode gemeten en kan ter vergelijking met andere apparaten worden gebruikt. De aangegeven trillingsemisiewaarde kan ook als een eerste inschatting van de gebruiksonderbreking worden gebruikt. De trillingsemisiewaarde kan tijdens het daadwerkelijke gebruik van het apparaat verschillen van de aangegeven waarde, afhankelijk van de manier waarop het apparaat gebruikt wordt. Afhankelijk van de feitelijke gebruiksomstandigheden (intermitterend) kan het noodzakelijk zijn veiligheidsmaatregelen vast te leggen ter bescherming van de gebruiker.

Erkende servicepunten

Adressen van erkende servicepunten kunnen bij de Geberit verkoopkantoren gevraagd worden.

Erkend servicepunt voor Duitsland

Inicom Service GmbH
Vanessa Schulz
Gewerbstrasse 50
DE-88636 Illmensee
Tel.: 07558-93848-47

Bediening

Algemene bediening

Als de persmachine 30 minuten lang niet wordt gebruikt, wordt het in de rusttoestand geschakeld. Er brandt geen LED. Door kort indrukken van de startknop wordt de persmachine vanuit de rusttoestand geactiveerd. De persmachine is bedrijfsklaar, de groene LED brandt.

Geberit persopzetstukken gebruiken

Persopzetstukken zijn persbekken, perskettingen en adapters.



Gebruiksaanwijzingen van de Geberit persopzetstukken in acht nemen. Persopzetstukken volgens veiligheidshoofdstuk controleren.

1

Netstekker uitpluggen.

2

Bevestigingsbout eruit trekken.

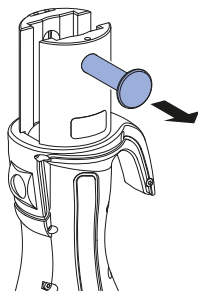

3

Persopzetstuk in de persmachine inzetten.

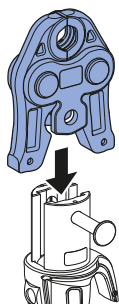

4

Bevestigingsbout er tot aan de aanslag indrukken.

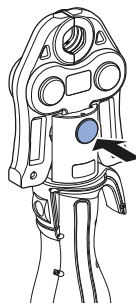

Resultaat

✓ De perstang is gereed om te verpersen.

Verpersen met Geberit persopzetstukken



WAARSCHUWING

Gevaar voor letsel door wegvliegende fragmenten

- ▶ Beschermbril en veiligheidshelm dragen.



WAARSCHUWING

Gevaar voor letsel door gebruik van verkeerde persopzetstukken.

- ▶ Alleen persopzetstukken gebruiken die overeenkomen met de diameter van de te verwerken persfittingen.



WAARSCHUWING

Brandgevaar door verhitting

- ▶ Na 30 minuten ononderbroken gebruik de persmachine minimaal 30 minuten laten afkoelen.
- ▶ Een hete persmachine niet naast licht ontvlambare materialen neerleggen of opbergen.



Persproces kan altijd worden afgebroken. → Zie "Persproces afbreken".

Voorwaarde

- Buiselinden zijn ontbraamd en schoon.
- Buisdeel en persfitting zijn volgens de montageaanwijzing van het buisleidingstelsel in elkaar gestoken.
- Persopzetstuk is correct geplaatst.

1

Perstang op het elektriciteitsnet aansluiten.

- ✓ De persmachine is bedrijfsklaar, de groene LED brandt.

2

Persopzetstuk correct op de persfitting plaatsen en niet schuin stellen.
→ Zie gebruiksaanwijzing van de betreffende Geberit persopzetstukken.

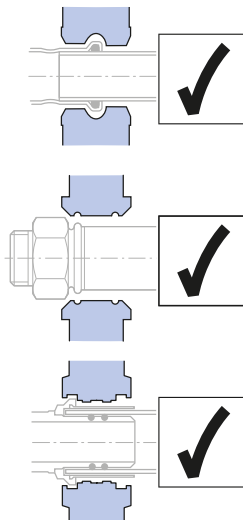

VOORZICHTIG

Gevaar om bekneld te raken

- ▶ Blijf met de handen uit de buurt van het persopzetstuk.

3

Startknop minimaal 2 seconden lang indrukken.

- ✓ Het persproces verloopt na krachttherkenning automatisch, de groene LED gaat uit.

Resultaat

- ✓ Na volledig uitgevoerde persing keert de rollenaandrijving terug naar de uitgangspositie. De groene LED brandt, de perstang is weer bedrijfsklaar.

Persproces afbreken

- ▶ Ontlastknop indrukken en ingedrukt houden.

Resultaat

- ✓ De rollenaandrijving in de perstang gaat terug in de uitgangspositie. Bij een niet volledig tot stand gebrachte persverbinding moet het persproces worden herhaald. Daarbij mag het persopzetstuk niet verwijderd of verdraaid worden.

Storingen verhelpen

Fout	Oorzaak	Maatregel
Perstang laat zich niet activeren vanuit de rusttoestand, er brandt geen LED.	Aansluitkabel is niet aangesloten.	▶ Stekker op het elektriciteitsnet aansluiten.
	Aansluitkabel of stekker is defect.	▶ Aansluitkabel en stekker door een erkend servicepunt laten controleren en indien nodig laten vervangen.
Groene LED knippert.	Bevestigingsbout is fout of niet tot aan de aanslag ingeschoven.	▶ Bevestigingsbout op beschadigingen controleren. ▶ Bevestigingsbout er tot aan de aanslag indrukken.
Groene LED knippert en rollenaandrijving gaat terug naar uitgangspositie.	Bevestigingsbout is losgeraakt.	▶ Bevestigingsbout op beschadigingen controleren. ▶ Bevestigingsbout er tot aan de aanslag indrukken: groene LED brandt. ▶ Dichtheid van persfitting controleren en indien nodig persing herhalen.
Rode LED knippert.	Startknop is te vroeg losgelaten.	▶ Ontlastknop indrukken en ingedrukt houden: rollenaandrijving gaat naar uitgangspositie. ▶ Persing herhalen: startknop minimaal 2 seconden lang indrukken.
	Er is op de ontlastknop gedrukt of perstang was niet in uitgangspositie.	▶ Startknop loslaten. ▶ Ontlastknop indrukken en ingedrukt houden: rollenaandrijving gaat naar uitgangspositie. ▶ Persing herhalen: startknop minimaal 2 seconden lang indrukken.
	Perstang is buiten de bedrijfstemperatuur.	▶ Perstang in warmere omgeving brengen resp. laten afkoelen. ▶ Perstang op de vereiste bedrijfstemperatuur brengen door enkele keren leeg te verpersen (persen zonder fitting).

Fout	Oorzaak	Maatregel
Rode LED brandt.	Perstang is overbelast.	<ul style="list-style-type: none"> ▶ Startknop loslaten. ▶ Ontlastknop indrukken en ingedrukt houden: rollenaandrijving gaat naar uitgangspositie. ▶ Persing herhalen: startknop minimaal 2 seconden lang indrukken.
	Er worden niet-toegelaten perssystemen gebruikt.	<ul style="list-style-type: none"> ▶ Startknop loslaten. ▶ Ontlastknop indrukken en ingedrukt houden: rollenaandrijving gaat naar uitgangspositie. ▶ Alleen met toegelaten perssystemen werken. ▶ Perstang door een erkend servicepunt laten controleren.
	Netspanning is te laag.	<ul style="list-style-type: none"> ▶ Netspanning controleren. ▶ Kabeltrommel van het verlengsnoer volledig afrollen. ▶ Verlenging reduceren.
	Perstang is defect.	<ul style="list-style-type: none"> ▶ Na netuitval ontlastknop indrukken en ingedrukt houden: rollenaandrijving gaat naar uitgangspositie. ▶ Perstang door een erkend servicepunt laten controleren.
Perstang blijft staan en er brandt geen LED.	Stroomuitval.	<ul style="list-style-type: none"> ▶ Startknop loslaten. ▶ Ontlastknop indrukken en ingedrukt houden: rollenaandrijving gaat naar uitgangspositie. ▶ Dichtheid van persfitting controleren en indien nodig persing herhalen.
Rode en groene LED knippen afwisselend.	Onderhoudsinterval is bereikt.	<ul style="list-style-type: none"> ▶ Perstang door een erkend servicepunt laten controleren.

Onderhoud

Onderhoudsregels

Interval	Onderhoudswerkzaamheden
Regelmatig (voor het gebruik, aan het begin van de werkdag)	<ul style="list-style-type: none"> ▶ Perstang en aansluitkabel op uitwendige voor de veiligheid relevante gebreken en beschadigingen controleren. ▶ Persmachine reinigen en invetten. ▶ Persopzetstukken reinigen en op gebreken, met name materiaalscheuren, controleren. ▶ Persopzetstukken invetten. → Zie gebruiksaanwijzing van de betreffende Geberit persopzetstukken.
Halfjaarlijks	<ul style="list-style-type: none"> ▶ Door een erkend servicepunt op veiligheidsrelevante gebreken en beschadigingen laten controleren. Deze meettechnische controle vervangt echter geen specifieke nationale voorschriften en wetten, die verdere controles en onderhoudswerkzaamheden nodig kunnen maken.
Na uiterlijk twee jaar volgens de informatie op de serviceplakker of wanneer de rode en de groene LED afwisselend knipperen.	<ul style="list-style-type: none"> ▶ Perskracht en slijtagetoestand door een erkend servicepunt laten controleren.

Geberit persmachine reinigen en invetten



WAARSCHUWING

Brandgevaar door kortsluiting

- Persmachine nooit met water of andere vloeistoffen reinigen.

1

Netstekker uitpluggen.

2

Rollenaandrijving, geleiding rollenaandrijving en bevestigingsbout van de persmachine reinigen.

3

Vuil afborstelen.



VOORZICHTIG

Bestanddelen schadelijk voor de gezondheid

- Neem de veiligheidsinstructies van de gebruikte smeermiddelen in acht.

4

Rollenaandrijving, geleiding rollenaandrijving en bevestigingsbout met BRUNOX® Turbo-Spray® invetten.

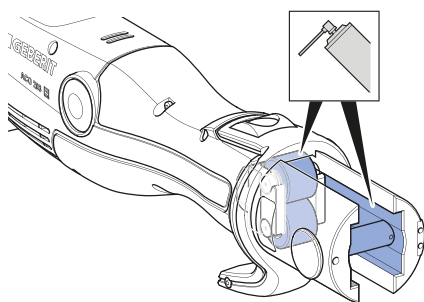

5

Overtollig smeermiddel met een absorberende doek afwissen.

Afvoer

Afvoer van afgedankte elektrische en elektronische apparatuur



In het kader van de richtlijn 2012/19/EU:2012-07-04 zijn fabrikanten van elektrische apparaten verplicht oude apparaten terug te nemen en deskundig te verwijderen. Het symbool geeft aan dat het product niet met normaal afval mag worden afgevoerd. Oude apparaten moeten voor vakkundige afvoer direct aan Geberit worden geretourneerd. Inleveradressen kunnen bij het verantwoordelijke Geberit verkoopkantoor worden aangevraagd.

Impressum Geberit International AG, Jona

Geberit International AG
Schachenstrasse 77, CH-8645 Jona
documentation@geberit.com
www.geberit.com

Verantwoordelijk voor documentatie

Werner Trefzer, Technical Documentation, Geberit International AG, CH-8645 Jona, Zwitserland

Conformiteitsverklaring voor Geberit persmachines

De overeenkomstige conformiteitsverklaring wordt bij de persmachine meegeleverd. Mocht de conformiteitsverklaring ontbreken, dan kan deze bij het verantwoordelijke Geberit verkoopkantoor worden aangevraagd.

Información general

Nota sobre este documento

Las instrucciones de servicio originales están redactadas en alemán. El resto de idiomas son traducciones de las instrucciones de servicio originales.

Normas de seguridad básicas

Uso previsto

La máquina de compresión Geberit sirve exclusivamente para prensar los tubos y los pressfittings de los sistemas de compresión Geberit.

Solamente se deben utilizar los elementos sobrepuestos de compresión Geberit (mordazas de compresión, collarines de compresión, mordazas intermedias) que estén identificadas con las marcas de compatibilidad .

La máquina de compresión Geberit debe utilizarse exclusivamente conforme a estas instrucciones de servicio. Cualquier otro uso se considera no conforme a lo previsto y puede provocar lesiones graves o incluso la muerte.

La máquina de compresión Geberit no debe utilizarse para:

- fijación de elementos sobrepuestos de compresión de otros fabricantes
- aplicación sin elementos sobrepuestos de compresión montados

La máquina de compresión Geberit junto con los elementos sobrepuestos de compresión Geberit no debe utilizarse para:

- prensar objetos diferentes a los descritos en las instrucciones de servicio
- prensar tubos y pressfittings de otros fabricantes
- prensar los pressfittings que tengan una dimensión diferente a la del elemento sobrepuesto de compresión

Cualificación de los usuarios

Sin la formación adecuada, los usuarios no pueden reconocer ni evaluar correctamente los peligros que se derivan de la máquina de compresión Geberit. Esto puede ocasionar lesiones al propio usuario o a otras personas.

- Solo una persona con formación en instalaciones de tuberías debe utilizar la máquina de compresión Geberit.
- Los usuarios deben estar familiarizados con la normativa de seguridad específica de cada país y aplicarla.
- Los usuarios que trabajen por primera vez con la máquina de compresión Geberit deben recibir formación de un experto acerca del manejo seguro de la misma o bien realizar un cursillo especializado.

Cumplimiento de las indicaciones e instrucciones



ADVERTENCIA

Lea todas las normas de seguridad, instrucciones, ilustraciones e información técnica de las que dispone esta herramienta eléctrica.

Si no se respetan las siguientes indicaciones pueden producirse descargas eléctricas, incendios y/o lesiones de carácter grave.

- ▶ Guarde todas las normas de seguridad e indicaciones para el futuro.

Antes de la puesta en marcha, lea los siguientes documentos y cumpla con sus indicaciones:

- documento adjunto "Normas generales de seguridad para herramientas eléctricas"
- instrucciones de uso de los elementos sobrepuestos de compresión Geberit correspondientes

Prevención de peligro por elementos sobrepuestos de compresión Geberit defectuosos

Los elementos sobrepuestos de compresión Geberit (mordazas de compresión, collarines de compresión, mordazas intermedias) están sometidos a grandes fuerzas durante el proceso de compresión y se deterioran. La aplicación de elementos sobrepuestos de compresión desgastados o dañados puede provocar lesiones graves o incluso la muerte por la proyección de fragmentos.

- Utilizar los elementos sobrepuestos de compresión únicamente en un perfecto estado técnico.
- Respetar los intervalos de mantenimiento.
- Comprobar regularmente los elementos sobrepuestos de compresión antes y después de cada utilización para determinar si presentan defectos o si están dañados. Observar si el material del contorno de compresión y de la brida presenta fisuras.
- En caso de fisuras en el material, no volver a utilizar el elemento sobrepuesto de compresión.

Evitar el daño de los elementos sobrepuestos de compresión Geberit debido a una compresión incorrecta



ADVERTENCIA

Peligro de lesiones debido a la aplicación de elementos sobrepuestos de compresión incorrectos

- ▶ Utilizar tan solo elementos sobrepuestos de compresión que correspondan al diámetro de los pressfittings que se van a utilizar.

Los elementos sobrepuestos de compresión Geberit pueden resultar dañados debido a una compresión o una aplicación incorrecta, por ejemplo, si se comprimen junto a cuerpos extraños.

- Utilizar solo elementos sobrepuestos de compresión Geberit que estén identificados con las marcas de compatibilidad [2].
- No inclinar el elemento sobrepuesto de compresión sobre el pressfitting.

ES

- En caso de sospechar que el elemento sobrepuesto de compresión está dañado, sustituirlo y encargar su comprobación a un servicio de asistencia técnica autorizado.

Usar el equipo de protección personal

Sin un equipo de protección adecuado, las personas pueden sufrir lesiones graves o incluso la muerte por la proyección de fragmentos de los elementos sobrepuestos de compresión Geberit.

- Durante el proceso de compresión, utilizar un casco protector y unas gafas de protección.

Mantenimiento y reparaciones únicamente en servicios de asistencia técnica autorizados

Si no se efectúa un mantenimiento en las máquinas de compresión Geberit y en los elementos sobrepuestos de compresión Geberit o no se efectúa de forma profesional, estos pueden causar accidentes graves.

- Es obligatorio respetar la fecha del siguiente mantenimiento que aparece en la etiqueta adhesiva de servicio técnico.
- El mantenimiento y las reparaciones deben realizarse únicamente en servicios de asistencia técnica autorizados.
- Llevar a cabo el mantenimiento de la máquina de compresión Geberit y de los elementos sobrepuestos de compresión Geberit cumpliendo con la normativa. → Véase “Mantenimiento”, página 91.





Prevención de peligros para la salud en caso de funcionamiento permanente

Si se lleva a cabo un funcionamiento continuo, pueden excederse los valores límite de emisión de vibraciones y de ruidos y perjudicar la salud.





- Utilizar guantes protectores antivibración con acolchado de goma o espuma.
- Planificar pausas en el trabajo y actividades que no estén sometidas a vibración.
- Utilizar protector de oídos.

Significado de los símbolos

Símbolos que aparecen en estas instrucciones

Símbolo	Significado
 ADVERTENCIA	Señala un peligro que puede provocar la muerte o una lesión grave si no se evita.
 ATENCIÓN	Señala un peligro que puede provocar lesiones si no se evita.
	Indica una información importante.
	Marca de compatibilidad: los elementos sobrepuestos de compresión que tengan esta marca son compatibles con la máquina de compresión.

Símbolos que aparecen en la herramienta de compresión Geberit

Símbolo	Significado
	Peligro por proyección de fragmentos.
	Leer las normas de seguridad y las instrucciones de servicio antes de la puesta en marcha y la utilización del dispositivo.
	Etiqueta adhesiva de servicio técnico: indica cuándo debe realizarse el próximo mantenimiento.
	Clase de protección II
	Marca de compatibilidad: los elementos sobrepuestos de compresión que tengan esta marca son compatibles con la máquina de compresión.

Descripción del producto

Construcción y función

La herramienta de compresión Geberit ECO 203 consta de:

- máquina de compresión con instrucciones de servicio
- mordaza de compresión con marca de compatibilidad o mordaza intermedia y collarín de compresión con marca de compatibilidad
- documento "Normas generales de seguridad para herramientas eléctricas"
- maletín de transporte

El equipamiento puede variar en función del volumen de suministro.

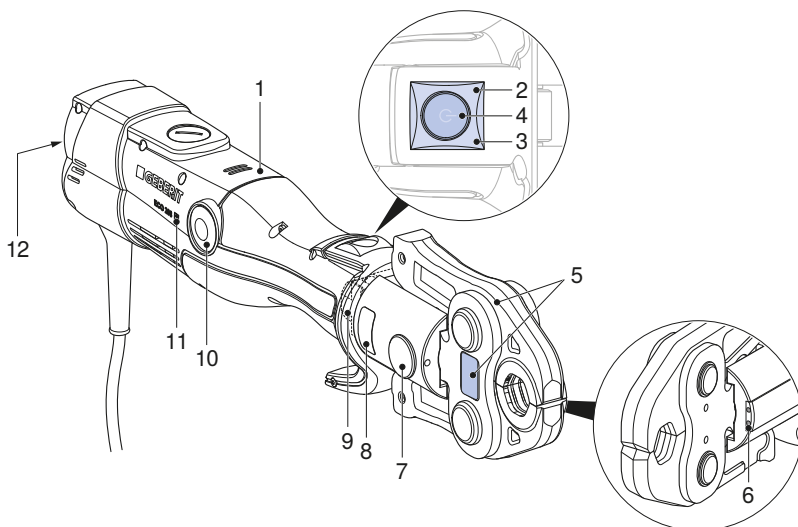

N.º posición	Denominación	Función/descripción
1	Máquina de compresión	—
2	LED rojo	Se enciende o parpadea: fallo → Véase "Solución de fallos", página 89.
3	LED verde	<ul style="list-style-type: none"> • Encendido: el dispositivo está listo para el uso. • Parpadea: fallo → Véase "Solución de fallos", página 89.

N.º posición	Denominación	Función/descripción
4	Botón de accionamiento	<ul style="list-style-type: none"> • Pulsación breve: activa el dispositivo desde el modo de reposo. • Mantener pulsado (>2 s): inicia el proceso de compresión y activa la iluminación de los puntos de compresión. La unión por compresión se realiza automáticamente.
5	Elemento sobrepuesto de compresión	<ul style="list-style-type: none"> • Mordaza de compresión o collarín de compresión con mordaza intermedia y el mismo diámetro del pressfitting. • Elemento sobrepuesto de compresión con etiqueta adhesiva de advertencia.
6	LED blancos	Dos LED para la iluminación de los puntos de compresión.
7	Pasador de sujeción	Sostiene el elemento sobrepuesto de compresión.
8	Etiqueta adhesiva de advertencia	<ul style="list-style-type: none"> • Símbolo de advertencia: peligro por proyección de fragmentos. • Norma de seguridad: leer las instrucciones de servicio antes de la puesta en marcha y la utilización del dispositivo.
9	Unidad de rodillos	Transmite la fuerza de compresión de la máquina de compresión al elemento sobrepuesto de compresión.
10	Botón de desbloqueo	Pulsar y mantener pulsado: interrumpe el proceso de compresión. La unidad de rodillos regresa a la posición de inicio.
11	Marca de compatibilidad	Los elementos sobrepuestos de compresión que tengan esta marca son compatibles con la máquina de compresión.
12	Adhesivo con las especificaciones	–

Información técnica

Tensión nominal	Véase adhesivo con las especificaciones
Potencia de entrada	450 W
Frecuencia de red	50–60 Hz
Grado de protección	IP20
Clase de protección	II
Fuerza nominal	32 kN
Tiempo de funcionamiento estimado	30 min
Peso neto	3,2 kg
Nivel de presión acústica ¹⁾	81 dB (A)
Nivel de fuerza acústica ¹⁾	92 dB (A)
Valor de la emisión de vibraciones ²⁾	≤2,5 m/s ²
Temperatura de servicio	-20 – +60 °C
Longitud del cable de conexión a red	5 m
Fabricante	Novopress GmbH & Co. KG, Scharnhorststrasse 1, D-41460 Neuss (Alemania)

¹⁾ Incertidumbre de medición: 3 dB (A)

²⁾ Incertidumbre de medición del valor de emisión de vibraciones: 1,5 m/s²

Nota: El valor de emisión de vibraciones indicado se ha medido conforme a un procedimiento de verificación normalizado y puede consultarse para compararlo con otros dispositivos. El valor de la emisión de vibraciones indicado también puede utilizarse para realizar una valoración preliminar de la interrupción de utilización. En función del uso que se haga del dispositivo, durante el uso real del mismo, el valor de la emisión de vibraciones podrá diferir del valor indicado. Dependiendo de las condiciones reales de uso (servicio periódico) puede ser necesario fijar unas medidas de seguridad para la protección de la persona encargada del manejo.

Servicios de asistencia técnica autorizados

Pueden pedirse las direcciones de los servicios de asistencia técnica autorizados a las empresas distribuidoras de Geberit.

Servicio de asistencia técnica autorizado para Alemania

Inicom Service GmbH
Vanessa Schulz
Gewerbestrasse 50
DE-88636 Illmensee
Tel.: 07558-93848-47

Manejo

Información general sobre el manejo

Si la máquina de compresión deja de utilizarse durante 30 minutos, pasa al modo de reposo. Ningún LED está encendido. Pulsando brevemente el botón de accionamiento se vuelve a activar el dispositivo desde el modo de reposo. El dispositivo está listo para el funcionamiento cuando se enciende el LED verde.

Insertar los elementos sobrepuestos de compresión Geberit

Los elementos sobrepuestos de compresión son las mordazas de compresión, los collarnes de compresión y las mordazas intermedias.



Tener en cuenta las instrucciones de uso de los elementos sobrepuestos de compresión Geberit. Comprobar los elementos sobrepuestos de compresión conforme a lo indicado en el capítulo de seguridad.

1 Desenchufar el enchufe a la red eléctrica.

2 Extraer el pasador de sujeción.

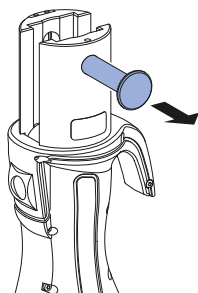

3 Insertar el elemento sobrepuesto de compresión en la máquina de compresión.

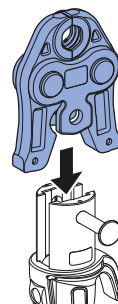

4 Insertar el pasador de sujeción hasta el tope.

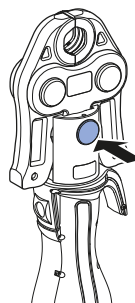

Resultado

✓ La herramienta de compresión está lista para pensar.

Presado con los elementos sobrepuestos de compresión Geberit



ADVERTENCIA

Peligro de lesiones por fragmentos que salen proyectados

- ▶ Utilizar gafas de protección y casco protector.



ADVERTENCIA

Peligro de lesiones debido a la aplicación de elementos sobrepuestos de compresión incorrectos

- ▶ Utilizar tan solo elementos sobrepuestos de compresión que correspondan al diámetro de los pressfittings que se van a utilizar.



ADVERTENCIA

Peligro de incendio por sobrecalentamiento

- ▶ Después de 30 minutos de funcionamiento ininterrumpido, dejar enfriar la máquina de compresión durante al menos 30 minutos.
- ▶ No depositar ni conservar la máquina de compresión caliente al lado de materiales fácilmente inflamables.



El proceso de compresión puede interrumpirse en cualquier momento.
→ Véase "Interrumpir el proceso de compresión".

Prerrequisito

- Los extremos del tubo están desbarbados y limpios.
- El tubo y el pressfitting están ensamblados de acuerdo con las instrucciones de montaje del sistema de tuberías.

- El elemento sobrepuesto de compresión se ha introducido correctamente.

1

Conectar la herramienta de compresión al sistema de suministro de red.

- ✓ El dispositivo está listo para el funcionamiento cuando se enciende el LED verde.

2

Colocar el elemento sobrepuesto de compresión correctamente sobre el pressfitting y no ladear. → Véanse las instrucciones de uso de los elementos sobrepuestos de compresión Geberit correspondientes.

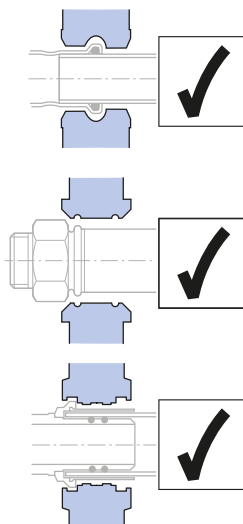



ATENCIÓN

Peligro de aplastamiento

- ▶ Mantener las manos alejadas del elemento sobrepuesto de compresión.

3

- Pulsar el botón de accionamiento durante al menos 2 segundos.
- ✓ El proceso de compresión se ejecuta automáticamente después de la sensación de fuerza, el LED verde se apaga.

Resultado

- ✓ Una vez se haya realizado por completo la compresión, la unidad de rodillos se desplaza a la posición de inicio. El LED

verde se enciende, la herramienta de compresión está de nuevo lista para el funcionamiento.

Interrumpir el proceso de compresión



- Pulsar y mantener pulsado el botón de desbloqueo.

Resultado

- ✓ La unidad de rodillos de la herramienta de compresión regresa a la posición de inicio. Para establecer por completo una unión por compresión, debe repetirse el proceso de compresión. Para ello, el elemento sobrepuesto de compresión no se debe retirar ni girar.

Solución de fallos

Error	Causa	Medida
La herramienta de compresión no puede activarse desde el modo de reposo, no se enciende ningún LED.	El cable de conexión a red no está enchufado.	▶ Conectar el enchufe de red al sistema de suministro de red.
	El cable de conexión a red o el enchufe de red está defectuoso.	▶ Un servicio de asistencia técnica autorizado deberá comprobar y, dado el caso, sustituir el cable de conexión a red y el enchufe de red.
El LED verde parpadea.	El pasador de sujeción no está introducido de forma correcta o hasta el tope.	<ul style="list-style-type: none"> ▶ Comprobar el pasador de sujeción en cuanto a daños. ▶ Insertar el pasador de sujeción hasta el tope.
El LED verde parpadea y la unidad de rodillos retrocede a la posición de inicio.	El pasador de sujeción se ha soltado.	<ul style="list-style-type: none"> ▶ Comprobar el pasador de sujeción en cuanto a daños. ▶ Insertar el pasador de sujeción hasta el tope: el LED verde está encendido. ▶ Comprobar la estanqueidad del pressfitting y, dado el caso, repetir la compresión.

Error	Causa	Medida
El LED rojo parpadea.	Se ha soltado demasiado pronto el botón de accionamiento.	<ul style="list-style-type: none"> ▶ Pulsar y mantener pulsado el botón de desbloqueo: la unidad de rodillos se desplaza a la posición de inicio. ▶ Repetir la compresión: pulsar el botón de accionamiento durante al menos 2 segundos.
	Se pulsó el botón de descarga o la herramienta de compresión no estaba en la posición de inicio.	<ul style="list-style-type: none"> ▶ Soltar el botón de accionamiento. ▶ Pulsar y mantener pulsado el botón de desbloqueo: la unidad de rodillos se desplaza a la posición de inicio. ▶ Repetir la compresión: pulsar el botón de accionamiento durante al menos 2 segundos.
	La herramienta de compresión se encuentra a una temperatura diferente a la temperatura de servicio.	<ul style="list-style-type: none"> ▶ Colocar la herramienta de compresión en un entorno más cálido o dejarla enfriar. ▶ Hacer que la herramienta de compresión alcance la temperatura de servicio necesaria mediante varias compresiones en vacío (compresiones sin accesorio).
El LED rojo está encendido.	La herramienta de compresión tiene una sobrecarga.	<ul style="list-style-type: none"> ▶ Soltar el botón de accionamiento. ▶ Pulsar y mantener pulsado el botón de desbloqueo: la unidad de rodillos se desplaza a la posición de inicio. ▶ Repetir la compresión: pulsar el botón de accionamiento durante al menos 2 segundos.
	No se utilizan sistemas de compresión admisibles.	<ul style="list-style-type: none"> ▶ Soltar el botón de accionamiento. ▶ Pulsar y mantener pulsado el botón de desbloqueo: la unidad de rodillos se desplaza a la posición de inicio. ▶ Utilizar únicamente sistemas de compresión admisibles. ▶ Encargar la comprobación de la herramienta de compresión a un servicio de asistencia técnica autorizado.
	La tensión de red es demasiado baja.	<ul style="list-style-type: none"> ▶ Comprobar la tensión de red. ▶ Desenrollar completamente el cable de extensión del tambor. ▶ Reducir la extensión.
	La herramienta de compresión está defectuosa.	<ul style="list-style-type: none"> ▶ Tras un fallo de alimentación, pulsar y mantener pulsado el botón de desbloqueo: la unidad de rodillos se desplaza a la posición de inicio. ▶ Encargar la comprobación de la herramienta de compresión a un servicio de asistencia técnica autorizado.

Error	Causa	Medida
La herramienta de compresión se apaga y ningún LED está encendido.	Fallo de alimentación.	<ul style="list-style-type: none"> ▶ Soltar el botón de accionamiento. ▶ Pulsar y mantener pulsado el botón de desbloqueo: la unidad de rodillos se desplaza a la posición de inicio. ▶ Comprobar la estanqueidad del pressfitting y, dado el caso, repetir la compresión.
El LED rojo y el verde parpadean alternativamente.	Se ha alcanzado el intervalo de mantenimiento.	<ul style="list-style-type: none"> ▶ Encargar la comprobación de la herramienta de compresión a un servicio de asistencia técnica autorizado.

Mantenimiento

Normas de mantenimiento

Intervalo	Trabajo de mantenimiento
Periódicamente (antes de la utilización, al comienzo de la jornada laboral)	<ul style="list-style-type: none"> ▶ Comprobar la herramienta de compresión y el cable de conexión a red en cuanto a defectos y daños exteriores, relevantes para la seguridad. ▶ Limpiar y engrasar la máquina de compresión. ▶ Limpiar los elementos sobrepuestos de compresión y comprobar si tienen defectos, en especial fisuras en el material. ▶ Engrasar los elementos sobrepuestos de compresión. → Véanse las instrucciones de uso de los elementos sobrepuestos de compresión Geberit correspondientes.
Semestralmente	<ul style="list-style-type: none"> ▶ Encargar a un servicio de asistencia técnica autorizado la comprobación para determinar si existen defectos y daños relevantes para la seguridad. Esta comprobación de medición no sustituye a la normativa y legislación nacionales, que pueden precisar otras comprobaciones y trabajos de mantenimiento adicionales.
Tras un máximo de dos años según las indicaciones de la etiqueta adhesiva de servicio técnico o cuando los LED rojo y verde parpadeen alternativamente.	<ul style="list-style-type: none"> ▶ Mandar comprobar la fuerza de compresión y el estado de desgaste por un servicio de asistencia técnica autorizado.

Limpiar y engrasar la máquina de compresión de Geberit



ADVERTENCIA

Peligro de incendio por cortocircuito

- ▶ No limpiar nunca la máquina de compresión con agua u otros líquidos.

1

Desenchufar el enchufe a la red eléctrica.

2

Limpiar la unidad de rodillos, la guía de la unidad de rodillos y el pasador de sujeción de la máquina de compresión.

3

Limpiar la suciedad con un pincel.



ATENCIÓN

Componentes nocivos para la salud

- ▶ Tener en cuenta las normas de seguridad del lubricante utilizado.

4

Engrasar la unidad de rodillos, la guía de la unidad de rodillos y el pasador de sujeción con BRUNOX® Turbo-Spray®.

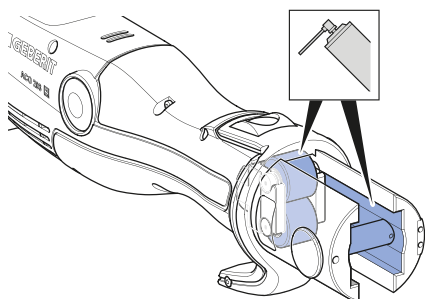

5

Limpiar el exceso de lubricante con un paño absorbente.

Eliminación de desechos

Eliminación de aparatos eléctricos y electrónicos usados



De acuerdo con la Directiva 2012/19/UE:2012-07-04, los fabricantes de aparatos eléctricos están obligados a admitir la devolución de aparatos usados y a eliminarlos correctamente. El símbolo indica que el producto no debe eliminarse junto con otros desechos. Para una correcta eliminación, los aparatos usados deben devolverse directamente a Geberit. En la empresa distribuidora Geberit pertinente podrá consultar las direcciones de los puntos de recogida.

Impressum Geberit International AG, Jona

Geberit International AG
Schachenstrasse 77, CH-8645 Jona
documentation@geberit.com
www.geberit.com

Encargado de la documentación

Werner Trefzer, Technical Documentation, Geberit International AG, CH-8645 Jona, Suiza

Declaración de conformidad para máquinas de compresión de Geberit

La correspondiente declaración de conformidad se entrega junto a la máquina de compresión. Si la declaración de conformidad no viniera incluida, esta puede solicitarse a la empresa distribuidora de Geberit autorizada.

Informação geral

Indicação relativa a este documento

As instruções de operação originais foram elaboradas em alemão. Nos restantes idiomas, encontram-se traduções das instruções de operação originais.

Instruções básicas de segurança

Utilização adequada

A máquina de compressão Geberit serve exclusivamente para comprimir tubos e uniões de compressão dos sistemas de compressão Geberit.

Para o efeito, só podem ser usados acessórios de compressão Geberit (mandíbulas, colares de compressão, adaptadores para colar de compressão) identificados com a marca de compatibilidade .

A máquina de compressão Geberit é adequada exclusivamente para a aplicação em conformidade com as presentes instruções de operação. Qualquer outra aplicação é considerada incorreta, podendo causar ferimentos graves ou fatais.

A máquina de compressão Geberit é adequada para:

- suporte de acessórios de compressão de outros fabricantes
- aplicação sem os acessórios de compressão montados

A máquina de compressão Geberit em combinação com acessórios de compressão Geberit não é adequada para:

- compressão de outros objetos que não os descritos nas instruções de operação
- compressão de tubos e uniões de compressão de outros fabricantes
- compressão de uniões de compressão com uma dimensão diferente da do acessório de compressão

Qualificação dos utilizadores

Sem formação adequada, os utilizadores não são capazes de reconhecer e avaliar corretamente os perigos provenientes da máquina de compressão Geberit, podendo causar ferimentos graves a si ou a terceiros.

- A máquina de compressão Geberit só pode ser utilizada por pessoas especializadas em instalações de tubagens.
- É necessário que os utilizadores estejam familiarizados com as normas de segurança específicas do país e as apliquem.
- Os utilizadores que trabalhem pela primeira vez com a máquina de compressão Geberit têm de ser instruídos por um técnico acerca do manuseamento seguro da mesma ou participar numa formação técnica.

Cumprimento das indicações e instruções



AVISO

Leia todas as indicações de segurança, instruções, figuras e os dados técnicos fornecidos com esta ferramenta elétrica.

Qualquer negligência no cumprimento das instruções que se seguem pode levar a eletrocussão, incêndio e/ou ferimentos graves.

- ▶ Conservar todas as instruções e indicações de segurança para o futuro.

Antes da colocação em funcionamento, ler e respeitar os seguintes documentos:

- documento “Indicações gerais de segurança para ferramentas elétricas” fornecido
- instruções de utilização dos respetivos acessórios de compressão Geberit

Evitar perigo resultante de acessórios de compressão Geberit danificados

Durante o processo de compressão, os acessórios de compressão Geberit (mandíbulas, colares de compressão, adaptadores para colar de compressão) estão sujeitos a forças elevadas e a desgaste. A aplicação de acessórios de compressão gastos ou danificados pode causar ferimentos graves ou fatais devido a fragmentos expelidos.

- Apenas utilizar os acessórios de compressão se estiverem em perfeito estado de funcionamento.
- Respeitar os intervalos de manutenção.
- Verificar regularmente os acessórios de compressão quanto a falhas e danos antes e após cada utilização. Verificar quanto a fraturas no molde de compressão e no flange.
- Em caso de fraturas, não utilizar mais o acessório de compressão completo.

Evitar danos nos acessórios de compressão Geberit devido a compressão incorreta



AVISO

Perigo de ferimentos devido à aplicação de acessórios de compressão incorretos

- ▶ Utilizar exclusivamente acessórios de compressão que coincidam com o diâmetro das uniões de compressão a processar.

Os acessórios de compressão Geberit podem ficar danificados no caso de uma compressão ou aplicação incorreta, como por exemplo, a compressão de corpos estranhos.

- Utilizar exclusivamente acessórios de compressão Geberit identificados com a marca de compatibilidade .
- Não torcer o acessório de compressão na união de compressão.
- Em caso de suspeita de danos no acessório de compressão, substituí-lo e solicitar a verificação do acessório danificado numa empresa especializada e devidamente autorizada.

Utilizar equipamento de proteção individual

Sem o equipamento de proteção adequado, podem ocorrer ferimentos graves ou fatais devido a fragmentos expelidos dos acessórios de compressão Geberit.

- Utilizar capacete e óculos de proteção durante o processo de compressão.

Realizar a manutenção e as reparações apenas em empresas especializadas

As máquinas de compressão Geberit e os acessórios de compressão Geberit sem manutenção ou submetidos a uma manutenção incorreta podem causar acidentes graves.

- Respeitar obrigatoriamente a data da próxima manutenção indicada na vinheta de serviço.
- Mandar realizar a manutenção e as reparações apenas em empresas especializadas e devidamente autorizadas.
- Efetuar a manutenção adequada da máquina de compressão Geberit e dos acessórios de compressão Geberit. → Consultar "Manutenção", página 106.





Evitar riscos de saúde no caso de funcionamento permanente

Em caso de funcionamento contínuo, os valores limite para a emissão de vibrações e a poluição sonora podem ser excedidos, causando danos à saúde.





- Utilizar luvas protetoras de vibrações com acolchoado de borracha ou espuma.
- Planejar pausas e atividades que não estejam sujeitas a vibrações.
- Utilizar proteção auricular.

Explicação dos símbolos

Símbolos nas instruções

Símbolo	Significado
 ATENÇÃO	Identifica um perigo que pode resultar em morte ou ferimentos graves caso não seja evitado.
 CUIDADO	Identifica um perigo que pode resultar em ferimentos caso não seja evitado.
	Adverte para uma informação importante.
	Marca de compatibilidade: os acessórios de compressão com esta marca são compatíveis com a máquina de compressão.

Símbolos no equipamento de compressão Geberit

Símbolo	Significado
	Perigo no caso de fragmentos expelidos.
	Ler as indicações de segurança e as instruções de operação antes da colocação em funcionamento e da utilização do aparelho.
	Vinheta de serviço: indica a data da próxima manutenção.
	Classe de proteção II
	Marca de compatibilidade: os acessórios de compressão com esta marca são compatíveis com a máquina de compressão.

Descrição do produto

Estrutura e função

O equipamento de compressão Geberit ECO 203 é composto por:

- máquina de compressão com instruções de operação
- mandíbulas com marca de compatibilidade ou adaptadores para colar de compressão e colares de compressão com marca de compatibilidade
- documento "Indicações gerais de segurança para ferramentas elétricas"
- caixa de transporte

O equipamento pode variar de acordo com o fornecimento.

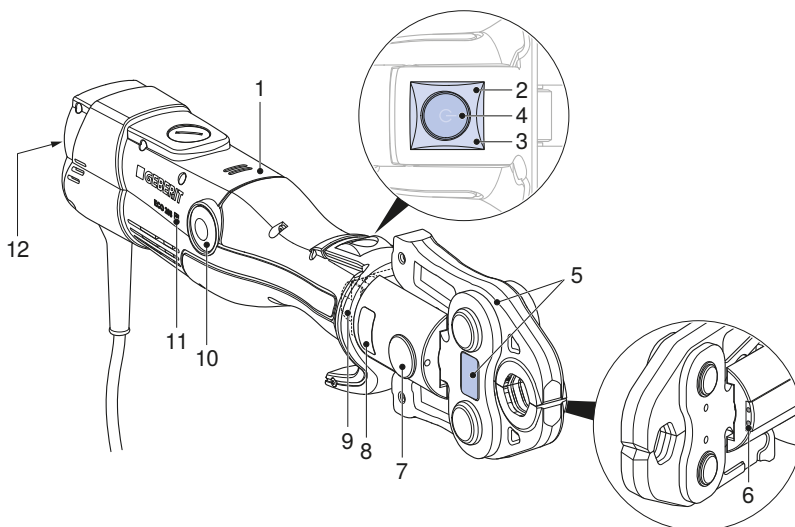

Pos. n.º	Denominação	Função/descrição
1	Máquina de compressão	—
2	LED vermelho	Aceso ou a piscar: avaria → Consultar "Eliminar falhas", página 104.
3	LED verde	<ul style="list-style-type: none"> • Aceso: o aparelho está operacional. • A piscar: avaria → Consultar "Eliminar falhas", página 104.
4	Botão de arranque	<ul style="list-style-type: none"> • Premir brevemente: ativa o aparelho a partir do estado de repouso. • Premir prolongadamente (> 2 s): inicia o processo de compressão e ativa a iluminação do local de compressão. A junta comprimida é efetuada automaticamente.

Pos. n.º	Denominação	Função/descrição
5	Acessório de compressão	<ul style="list-style-type: none"> • A mandíbula ou o colar de compressão com adaptador para colar de compressão corresponde ao diâmetro da união de compressão. • Acessório de compressão com autocolante de advertência.
6	LED brancos	Dois LED para a iluminação do local de compressão.
7	Pino de fixação	Segura o acessório de compressão.
8	Autocolante de advertência	<ul style="list-style-type: none"> • Símbolo de advertência: perigo no caso de fragmentos expelidos. • Instruções de segurança: ler as instruções de operação antes da colocação em funcionamento e da utilização do aparelho.
9	Acionamento de rolos	Transmite a força de compressão da máquina para o acessório de compressão.
10	Botão de alívio de pressão	Premir e manter premido: interrompe o processo de compressão. O acionamento de rolos recua até à posição inicial.
11	Marca de compatibilidade	Os acessórios de compressão com esta marca são compatíveis com a máquina de compressão.
12	Placa de tipo	–

Dados técnicos

Voltagem nominal	Consultar placa de tipo
Consumo de energia	450 W
Frequência da rede	50–60 Hz
Nível de proteção	IP20
Classe de proteção	II
Força nominal	32 kN
Duração de funcionamento nominal	30 minutos
Peso líquido	3,2 kg
Nível de pressão sonora ¹⁾	81 dB(A)
Nível de potência sonora ¹⁾	92 dB(A)
Valor de vibração ²⁾	≤ 2,5 m/s ²
Temperatura de funcionamento	-20 – +60 °C
Comprimento do cabo de ligação à eletricidade	5 m
Fabricante	Novopress GmbH & Co. KG, Scharnhorststrasse 1, D-41460 Neuss

¹⁾ incerteza de medição: 3 dB(A)

²⁾ Incerteza de medição do valor de vibração: 1,5 m/s²

Aviso: o valor de vibração indicado é medido de acordo com um processo de verificação normalizado e pode ser consultado para comparação com outros aparelhos. O valor de vibração indicado pode ainda ser utilizado para uma avaliação preliminar da interrupção de utilização. Dependendo do modo como o aparelho é utilizado, o valor de vibração pode divergir do indicado durante a utilização efetiva do aparelho. Conforme as condições reais de utilização (operação periódica), pode ser necessário definir medidas de segurança para a proteção do operador.

Empresas especializadas e devidamente autorizadas

Os endereços das oficinas especializadas devidamente autorizadas podem ser obtidos junto dos representantes de vendas da Geberit.

Empresa especializada e devidamente autorizada para a Alemanha

Inicom Service GmbH
Vanessa Schulz
Gewerbestrasse 50
DE-88636 Illmensee
Tel.: 07558-93848-47

Operação

Operação geral

Se a máquina de compressão não for utilizada durante 30 minutos, comuta para o estado de repouso. Não se acende nenhum LED. Ao premir brevemente o botão de arranque, o aparelho é reativado a partir do estado de repouso. O aparelho fica operacional e o LED verde acende-se.

Inserir acessórios de compressão Geberit

Os acessórios de compressão são as mandíbulas, os colares de compressão e os adaptadores para colar de compressão.



Respeitar as instruções de utilização dos acessórios de compressão Geberit. Verificar os acessórios de compressão de acordo com o capítulo de segurança.

1

Desligar a ficha de rede.

2

Retirar o pino de fixação.

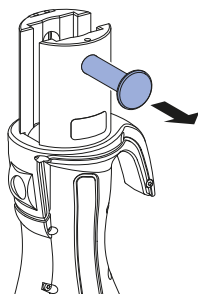

3

Inserir o acessório de compressão na máquina de compressão.

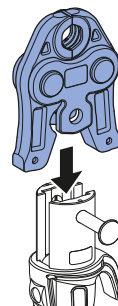

4

Introduzir o pino de fixação até ao batente.

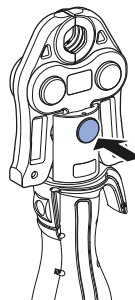

Resultado

- ✓ O equipamento de compressão está pronto para a compressão.

Compressão com acessórios de compressão Geberit



AVISO

Perigo de ferimentos devido a fragmentos expelidos

- ▶ Utilizar óculos de proteção e capacete de proteção.



AVISO

Perigo de ferimentos devido à aplicação de acessórios de compressão incorretos

- ▶ Utilizar exclusivamente acessórios de compressão que coincidam com o diâmetro das uniões de compressão a processar.



AVISO

Perigo de incêndio devido a aquecimento

- ▶ Após 30 minutos de funcionamento contínuo, deixar a máquina de compressão arrefecer durante pelo menos 30 minutos.
- ▶ Não colocar nem guardar a máquina de compressão quente ao lado de materiais facilmente inflamáveis.



O processo de compressão pode ser interrompido a qualquer momento.
→ Consultar "Interromper o processo de compressão".

Pré-requisito

- As extremidades do tubo estão rebarbadas e limpas.
- O tubo e a união de compressão foram encaixados de acordo com as instruções de montagem do sistema de tubagem.
- A união de compressão está inserida corretamente.

1

Ligar o equipamento de compressão à rede de alimentação elétrica.
✓ O aparelho fica operacional e o LED verde acende-se.

2

Colocar o acessório de compressão corretamente na compressão, sem torcer. → Consultar as instruções de utilização dos respetivos acessórios de compressão. Geberit.

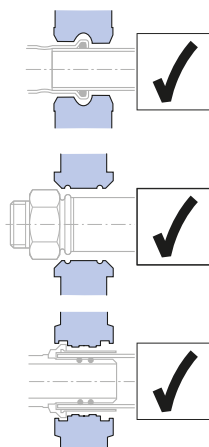

CUIDADO

Perigo de esmagamento

- ▶ Manter as mãos afastadas do acessório de compressão.

3

Premir o botão de arranque durante no mínimo 2 segundos.
✓ O processo de compressão é executado automaticamente após deteção de força e o LED verde apaga-se.

Resultado

- ✓ Depois de a compressão estar concluída, o acionamento de rolos retorna à posição inicial. O LED verde acende-se e o equipamento de compressão fica novamente operacional.

Interromper o processo de compressão

- ▶ Premir o botão de alívio de pressão e mantê-lo premido.

Resultado

- ✓ O acionamento de rolos no equipamento de compressão retorna à posição inicial. Para uma junta comprimida completa, o processo de compressão tem de ser repetido. O acessório de compressão não pode ser retirado nem rodado durante o processo.

Eliminar falhas

Erro	Causa	Medida
Não é possível ativar o equipamento de compressão a partir do estado de repouso e não está aceso nenhum LED.	O cabo de ligação à eletricidade não está ligado.	▶ Conectar a ficha de rede à rede elétrica.
	O cabo de ligação à eletricidade ou a ficha de rede está danificado(a).	▶ Solicitar a verificação do cabo de ligação à eletricidade e da ficha de rede a uma empresa especializada e devidamente autorizada e, se necessário, substituir.
O LED verde pisca.	O pino de fixação está mal encaixado ou não está introduzido até ao batente.	▶ Verificar se o pino de fixação apresenta danos. ▶ Introduzir o pino de fixação até ao batente.
O LED verde pisca e o acionamento de rolos retorna à posição inicial.	O pino de fixação soltou-se.	▶ Verificar se o pino de fixação apresenta danos. ▶ Introduzir o pino de fixação até ao batente: o LED verde acende-se. ▶ Verificar se a união de compressão está estanque e, se necessário, repetir o processo de compressão.
O LED vermelho pisca.	O botão de arranque foi solto demasiado cedo.	▶ Premir o botão de alívio de pressão e mantê-lo premido: o acionamento de rolos desloca-se para a posição inicial. ▶ Repetir a compressão: premir o botão de arranque durante no mínimo 2 segundos.
	O botão de alívio de pressão foi premido ou o equipamento de compressão não se encontrava na posição inicial.	▶ Soltar o botão de arranque. ▶ Premir o botão de alívio de pressão e mantê-lo premido: o acionamento de rolos desloca-se para a posição inicial. ▶ Repetir a compressão: premir o botão de arranque durante no mínimo 2 segundos.
	O equipamento de compressão encontra-se fora da temperatura de funcionamento.	▶ Colocar o equipamento de compressão num ambiente mais quente ou deixá-lo arrefecer. ▶ Através de várias compressões em vazio (compressões sem união), colocar o equipamento de compressão na temperatura de funcionamento necessária.

Erro	Causa	Medida
O LED vermelho acende-se.	O equipamento de compressão está sobrecarregado.	<ul style="list-style-type: none"> ▶ Soltar o botão de arranque. ▶ Premir o botão de alívio de pressão e mantê-lo premido: o acionamento de rolos desloca-se para a posição inicial. ▶ Repetir a compressão: premir o botão de arranque durante no mínimo 2 segundos.
	Não são utilizados sistemas de compressão autorizados.	<ul style="list-style-type: none"> ▶ Soltar o botão de arranque. ▶ Premir o botão de alívio de pressão e mantê-lo premido: o acionamento de rolos desloca-se para a posição inicial. ▶ Utilizar apenas sistemas de compressão autorizados. ▶ Solicitar a verificação do equipamento de compressão numa empresa especializada e devidamente autorizada.
	A voltagem de alimentação está demasiado baixa.	<ul style="list-style-type: none"> ▶ Verificar a voltagem de alimentação. ▶ Desenrolar completamente o tambor do cabo de extensão. ▶ Reduzir a extensão.
	O equipamento de compressão está danificado.	<ul style="list-style-type: none"> ▶ Após uma falha de energia, premir o botão de alívio de pressão e mantê-lo premido: o acionamento de rolos desloca-se para a posição inicial. ▶ Solicitar a verificação do equipamento de compressão numa empresa especializada e devidamente autorizada.
O equipamento de compressão fica parado e não se acende nenhum LED.	Falha de energia.	<ul style="list-style-type: none"> ▶ Soltar o botão de arranque. ▶ Premir o botão de alívio de pressão e mantê-lo premido: o acionamento de rolos desloca-se para a posição inicial. ▶ Verificar se a união de compressão está estanque e, se necessário, repetir o processo de compressão.
Os LED vermelho e verde piscam alternadamente.	O intervalo para manutenção foi alcançado.	<ul style="list-style-type: none"> ▶ Solicitar a verificação do equipamento de compressão numa empresa especializada e devidamente autorizada.

Manutenção

Regras de manutenção

Intervalo	Trabalho de manutenção
Regularmente (ao início do dia de trabalho, antes da utilização)	<ul style="list-style-type: none"> ▶ Verificar se o equipamento de compressão e o cabo de ligação à eletricidade apresentam danos externos que possam reduzir a segurança. ▶ Limpar e lubrificar a máquina de compressão. ▶ Limpar os acessórios de compressão e verificar quanto a defeitos, especialmente fissuras. ▶ Lubrificar os acessórios de compressão. → Consultar as instruções de utilização dos respetivos acessórios de compressão Geberit.
Semestralmente	<ul style="list-style-type: none"> ▶ Solicitar a verificação quanto a danos e defeitos relevantes em termos de segurança numa empresa especializada e devidamente autorizada. No entanto, esta verificação metrológica não substitui diretivas e leis específicas do país que possam requerer outras verificações e outros trabalhos de manutenção.
Após, o mais tardar, dois anos, de acordo com as indicações da vinheta de serviço ou quando os LED vermelho e verde piscarem alternadamente.	<ul style="list-style-type: none"> ▶ Solicitar a verificação da força de compressão e do estado de desgaste a uma empresa especializada e devidamente autorizada.

Limpar e lubrificar a máquina de compressão da Geberit



AVISO

Perigo de incêndio devido a curto-circuito

- ▶ Nunca limpar a máquina de compressão com água ou outros líquidos.

1 Desligar a ficha de rede.

2 Limpar o acionamento de rolos e o pino de fixação da máquina de compressão.

3 Remover a sujidade com um pincel.



CUIDADO

Substâncias nocivas para a saúde

- ▶ Respeitar as indicações de segurança dos lubrificantes utilizados.

4 Lubrificar o acionamento de rolos, a guia do acionamento de rolos e o pino de fixação com BRUNOX® Turbo-Spray®.

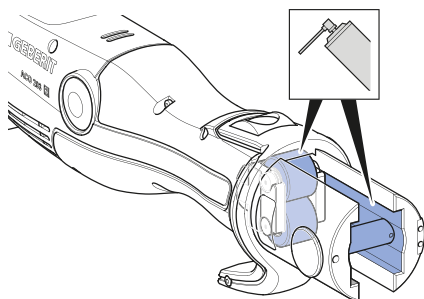

5 Limpar o lubrificante em excesso com um pano absorvente.

Tratamento de resíduos

Tratamento de resíduos de equipamentos elétricos e eletrónicos



Com base na Diretiva 2012/19/UE:2012-07-04, os fabricantes de aparelhos elétricos são obrigados a recolher e a eliminar profissionalmente aparelhos no fim da sua vida útil. O símbolo indica que o produto não pode ser eliminado juntamente com o lixo comum. Após o fim da vida útil, os aparelhos devem ser enviados diretamente à Geberit para o tratamento especializado. Os endereços dos pontos de recolha podem ser consultados junto da empresa de marketing e vendas da Geberit competente.

Impressum Geberit International AG, Jona

Geberit International AG
Schachenstrasse 77, CH-8645 Jona
documentation@geberit.com
www.geberit.com

Responsável pela documentação

Werner Trefzer, Technical Documentation, Geberit International AG, CH-8645 Jona, Suíça

Declaração de conformidade para máquinas de compressão Geberit

A respetiva Declaração de conformidade é fornecida com a máquina de compressão. No caso de falta da Declaração de conformidade, esta poderá ser pedida à empresa de marketing e vendas Geberit competente.

Generelle informationer

Bemærkninger vedr. dette dokument

Den originale driftsvejledning er udfærdiget på tysk. Alle andre sprog er oversættelser af den originale driftsvejledning.

Grundlæggende sikkerhedsinstruktioner

Bestemmelsesmæssig anvendelse

Geberit presseapparatet er udelukkende beregnet til at presse rør og pressefittings til Geberit pressesystemer.

Hertil må der kun bruges Geberit pressepåsatser (pressekæber, presseslynger, mellembakker), der er mærket med kompatibilitetsmærket .

Geberit presseapparatet er udelukkende beregnet til anvendelse iht. denne driftsvejledning. Andre anvendelser betragtes som ukorrekte og kan føre til svære kvæstelser eller død.

Geberit presseapparatet er ikke beregnet til:

- holder til pressepåsatser fra andre producenter
- anvendelser uden isatte pressepåsatser

Geberit presseapparatet sammen med Geberit pressepåsatser er ikke beregnet til:

- presning af andre genstande end beskrevet i driftsvejledningen
- presning af rør og pressefittings fra andre producenter
- presning af pressefittings, der har en anden dimension end pressepåsatzen

Brugerens kvalifikationer

Brugere uden egnet uddannelse kan ikke kende eller vurdere de farer, der er forbundet med Geberit presseapparatet. På den måde kan brugeren selv, men også andre personer, komme alvorligt til skade.

- Geberit presseapparatet må kun bruges af fagmænd til rørledningsinstallationer.
- Brugerne skal kende og bruge sikkerhedsforskrifterne i det pågældende land.
- Brugere, der arbejder med Geberit presseapparatet for første gang, skal instrueres i sikker håndtering af en fagkyndig eller deltage i et specialkursus.

Overholdelse af henvisninger og vejledninger



ADVARSEL

Læs alle sikkerhedsinstruktioner, anvisninger, illustrationer og tekniske data, som dette elværktøj er forsynet med.

Manglende overholdelse af de følgende anvisninger kan medføre elektrisk stød, brand og/eller alvorlig tilskadekomst.

- ▶ Gem alle sikkerhedsinstruktioner og anvisninger med henblik på senere brug.

Læs og overhold følgende dokumenter inden ibrugtagningen:

- medfølgende dokument "Generelle sikkerhedsinstruktioner for elværktøj"
- betjeningsvejledning for de enkelte Geberit pressepåsatser

Hindring af fare på grund af defekte Geberit pressepåsatser

Geberit pressepåsatser (pressekæber, presseslynger, mellembakker) udsættes for stor kraft under presningen og bliver slidt. Hvis der anvendes slidte eller beskadigede pressepåsatser, kan det føre til alvorlige kvæstelser eller død på grund af brudstykker, der slynges ud.

- Anvend kun pressepåsatser i teknisk fejlfri stand.
- Overhold serviceintervallerne.
- Kontroller regelmæssigt pressepåsatserne for mangler og skader før og efter hver anvendelse. Kontrollér, om der er revnedannelse i materialet i presseformen og på flangen.
- Hvis der er revnedannelse i materialet, må hele pressepåsatzen ikke længere anvendes.

Hindring af skader på Geberit pressepåsatser på grund af forkert presning



ADVARSEL

Fare for kvæstelser på grund af anvendelse af forkerte pressepåsatser

- ▶ Brug kun pressepåsatser, der svarer til diameteren på den pressefitting, der skal forarbejdes.

Geberit pressepåsatser kan beskadiges på grund af forkert presning eller anvendelse, f.eks. hvis der fejlagtigt samtidigt presses fremmedlegemer.

- Brug kun Geberit pressepåsatser, der er mærket med kompatibilitetsmærket [2].
- Undgå, at pressepåsatzen sidder skævt på pressefittingen.
- Hvis der er mistanke om, at pressepåsatzen er beskadiget, skal pressepåsatzen udskiftes og kontrolleres af et autoriseret værksted.

Anvendelse af personligt beskyttelsesudstyr

Hvis der ikke bæres egnet beskyttelsesudstyr, kan personer blive alvorligt kvæstet eller dræbt af brudstykker fra Geberit pressepåsatser.

- Bær beskyttelseshjelm og beskyttelsesbriller under presningen.

Service og reparation kun af fagværksteder

Geberit presseapparater og Geberit pressepåsatser, der ikke vedligeholdes eller ikke vedligeholdes fagligt korrekt, kan føre til alvorlige uheld.

- Overhold altid tidspunktet for næste service, der er angivet på servicemærkaten.
- Service og reparation må kun udføres af autoriserede værksteder.
- Vedligehold Geberit presseapparat og Geberit pressepåsatser iht. specifikationerne. → Se "Vedligeholdelse", side 121.





Undgå sundhedsrisici på grund af konstant drift

Ved uafbrudt drift kan grænseværdierne for vibration og støjbelastning overskrides og føre til sundhedsskader.





- Bær handsker med vibrationsbeskyttelse med gummi- eller skum-polstring.
- Planlæg arbejdspauser og aktiviteter uden vibrationsbelastning.
- Bær høreværn.

Symbolforklaring

Symboler i vejledningen

Symbol	Betydning
 ADVARSEL	Henviser til en fare, der kan føre til død eller alvorlige kvæstelser, hvis den ikke undgås.
 FORSIGTIG	Henviser til en fare, der kan føre til kvæstelser, hvis den ikke undgås.
	Henviser til vigtig information.
	Kompatibilitetsmærke: Pressepåsætter med dette mærke er kompatible med dette presseapparat.

Symboler på Geberit presseværktøjet

Symbol	Betydning
	Fare på grund af brudstykker, der slynges ud.
	Læs sikkerhedsinstruktioner og driftsvejledning før ibrugtagning og anvendelse af enheden.
	Servicemærkat: Angiver tidspunktet for næste service.
	Beskyttelsesklasse II
	Kompatibilitetsmærke: Pressepåsætter med dette mærke er kompatible med dette presseapparat.

Produktbeskrivelse

Opbygning og funktion

Geberit presseværktøj ECO 203 består af:

- presseapparat inkl. driftsvejledning
- pressekæber med kompatibilitetsmærke eller mellembakker og presseslynger med kompatibilitetsmærke
- dokumentet "Generelle sikkerhedsinstruktioner for elværktøj"
- transportkuffert

Udstyret kan variere afhængigt af indholdet i leveringen.

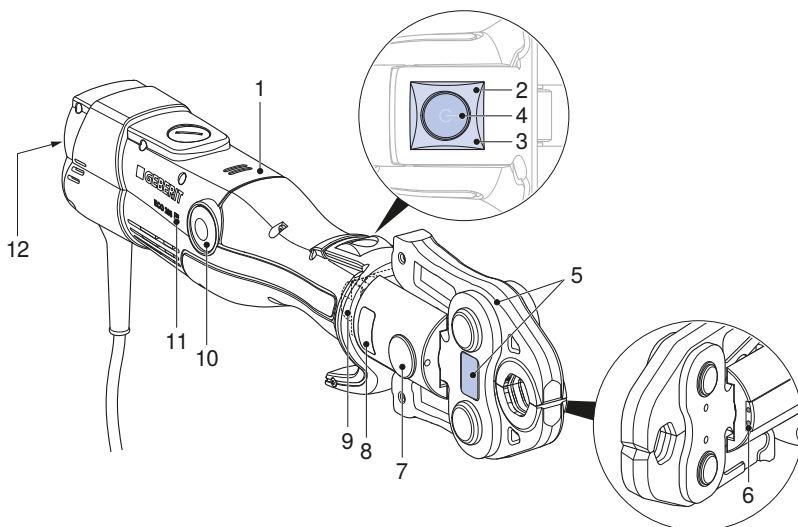

Pos. nr.	Betegnelse	Funktion/beskrivelse
1	Presseapparat	–
2	Rød LED	Lyser eller blinker: Fejl → Se "Fejlafhjælpning", side 119.
3	Grøn LED	<ul style="list-style-type: none"> • Lyser: Enheden er klar til brug. • Blinker: Fejl → Se "Fejlafhjælpning", side 119.
4	Startknap	<ul style="list-style-type: none"> • Kort tryk: Aktiverer enheden fra standby. • Langt tryk (> 2 sek.): Starter presningen og aktiverer belysningen af pressestedet. Samlingen laves automatisk.
5	Pressepåsat	<ul style="list-style-type: none"> • Pressekæber eller presseslynger med mellembakke svarer til pressefittingens diameter. • Pressepåsat med advarselmærkat.
6	Hvide LED'er	To LED'er til belysning af pressestedet.

Pos. nr.	Betegnelse	Funktion/beskrivelse
7	Låsebolt	Holder pressepåsatzen.
8	Advarselsmærkat	<ul style="list-style-type: none">• Advarselssymbol: Fare på grund af brudstykker, der slyn- ges ud.• Sikkerhedsinstruktion: Læs driftsvejledningen før ibrug- tagning og anvendelse af enheden.
9	Rulledrev	Overfører pressekraften fra presseapparatet til pressepå- satsen.
10	Aflastningsknap	Tryk, og hold den inde: Afbryder presningen. Rulledrevet kører tilbage til startposition.
11	Kompatibilitetsmærke	Pressepåsatser med dette mærke er kompatible med dette presseapparat.
12	Typeskilt	–

Tekniske data

Mærkespænding	Se typeskilt
Effektforbrug	450 W
Netfrekvens	50–60 Hz
Beskyttelsestype	IP20
Beskyttelsesklasse	II
Nominel kraft	32 kN
Nominel driftsvarighed	30 minutter
Nettovægt	3,2 kg
Lydtrykniveau ¹⁾	81 dB(A)
Lydeffektniveau ¹⁾	92 dB(A)
Vibrationsværdi ²⁾	≥ 2,5 m
Driftstemperatur	-20 – +60 °C
Længde netkabel	5 m
Producent	Novopress GmbH & Co. KG, Scharnhorststrasse 1, D-41460 Neuss

¹⁾ Målesikkerhed: 3 dB(A)

²⁾ Målesikkerhed på vibrationsværdi: 1,5 m/s²

Bemærk: Den anførte vibrationsværdi er blevet målt i overensstemmelse med en standardiseret prøvningsmetode og kan anvendes til sammenligning med andre enheder. Den anførte vibrationsværdi kan også anvendes til en indledende vurdering af brugsafbrydelsen. Vibrationsværdien kan under den faktiske anvendelse af enheden være forskellig fra den angivne værdi, afhængig af måden, som enheden anvendes på. Afhængig af de faktiske anvendelsesbetingelser (intermitterende drift) kan det være nødvendigt at fastlægge sikkerhedsforanstaltninger til beskyttelse af brugeren.

Autoriserede værksteder

Adresserne på de autoriserede værksteder kan fås ved henvendelse til Geberits salgsselskaber.

Autoriseret værksted for Tyskland

Inicom Service GmbH
Vanessa Schulz
Gewerbestrasse 50
DE-88636 Illmensee
Tlf.: 07558-93848-47

Betjening

Generel betjening

Hvis presseapparatet ikke anvendes i 30 minutter, skifter det til standby. Ingen LED lyser. Ved at trykke kortvarigt på startknappen genaktiveres enheden fra standby. Enheden er klar til brug, den grønne LED lyser.

Isætning af Geberit pressepåsatser

Pressepåsatser er pressekæber, presseslynger og mellembakker.



Overhold betjeningsvejledningerne til Geberit pressepåsatser. Kontroller pressepåsatserne iht. sikkerhedskapitlet.

1 Tag netstikket ud.

2 Træk låsebolten ud.

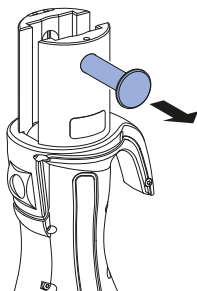

3 Sæt pressepåsatzen ind i presseapparatet.

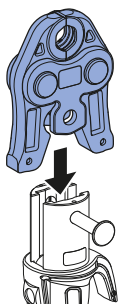

4 Skub låsebolten helt ind.

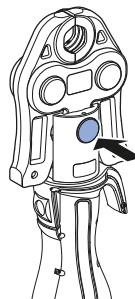

Resultat

✓ Presseværktøjet er klar til presning.

Presning med Geberit pressepåsætter



ADVARSEL

Fare for kvæstelser på grund af brudstykker, der slynges ud

- ▶ Bær beskyttelsesbriller og beskyttelseshjelm.



ADVARSEL

Fare for kvæstelser på grund af anvendelse af forkerte pressepåsætter

- ▶ Brug kun pressepåsætter, der svarer til diameteren på den pressefittning, der skal forarbejdes.



ADVARSEL

Brandfare på grund af opvarmning

- ▶ Efter 30 minutters uafbrudt drift skal presseapparatet køle af i mindst 30 minutter.
- ▶ Undlad at lægge eller opbevare et varmt presseapparat ved siden af letantændelige materialer.



Presningen kan afbrydes til enhver tid. → Se „Afbrydelse af presning“.

Forudsætning

- Rørenderne er afgratede og rene.
- Rørstykke og pressefittning skal være sat sammen i overensstemmelse med monteringsvejledningen for rørsystemet.
- Pressepåsætten er korrekt isat.

1

Slut presseværktøjet til strømforsyningen.

- ✓ Enheden er klar til brug, den grønne LED lyser.

2

Sæt pressepåsætten korrekt på pressefittningen. Den må ikke sidde skævt.
→ Se betjeningsvejledning for de enkelte Geberit pressepåsætter.

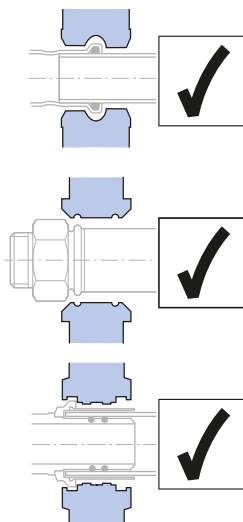

FORSIGTIG

Fare for fastklemning

- ▶ Hold hænderne væk fra pressepåsætten.

3

Tryk mindst 2 sekunder på startknappen.

- ✓ Presningen standser automatisk efter registrering af kraft, og den grønne LED slukker.

Resultat

- ✓ Når presningen er helt afsluttet, kører rullebrevet tilbage til startpositionen. Den grønne LED lyser, presseværktøjet er atter klar til brug.

Afbrydelse af presning

- ▶ Tryk på aflastningsknappen, og hold den inde.

Resultat

- ✓ Rulledrevet i presseværktøjet kører tilbage til startpositionen. Presningen skal gentages for at sikre, at samlingen er helt udført. I den forbindelse må pressepåsatsen ikke tages af eller monteres forkert.

Fejlafhjælpning

Fejl	Årsag	Foranstaltninger
Presseværktøjet kan ikke aktiveres fra standby, ingen LED lyser.	Netkablet er ikke tilsluttet.	▶ Slut netstikket til strømforsyningen.
	Netkabel eller netstik er defekt.	▶ Få netkablet og netstikket kontrolleret og evt. udskiftet på et autoriseret værksted.
Grøn LED blinker.	Låsebolten er sat forkert i eller ikke sat helt ind.	▶ Kontroller låsebolten for beskadigelse. ▶ Skub låsebolten helt ind.
Grøn LED blinker, og rulledrevet kører tilbage til startpositionen.	Låsebolten er gået løs.	▶ Kontroller låsebolten for beskadigelse. ▶ Skub låsebolten helt ind: Grøn LED lyser. ▶ Kontroller, at pressefittingen er tæt, og gentag evt. presningen.
Rød LED blinker.	Startknappen blev sluppet for tidligt.	▶ Tryk på aflastningsknappen, og hold den inde: Rulledrevet kører til startposition. ▶ Gentag presningen: Tryk mindst 2 sekunder på startknappen.
	Der er trykket på aflastningsknappen, eller presseværktøjet befandt sig ikke i startpositionen.	▶ Slip startknappen. ▶ Tryk på aflastningsknappen, og hold den inde: Rulledrevet kører til startposition. ▶ Gentag presningen: Tryk mindst 2 sekunder på startknappen.
	Presseværktøjet befinder sig uden for driftstemperaturen.	▶ Læg presseværktøjet et varmere sted, eller lad det afkøle. ▶ Bring presseværktøjet op på den nødvendige driftstemperatur ved hjælp af et par tomme presninger (presninger uden fitting).

Fejl	Årsag	Foranstaltninger
Rød LED lyser.	Presseværktøjet er overbelastet.	<ul style="list-style-type: none"> ▶ Slip startknappen. ▶ Tryk på aflastningsknappen, og hold den inde: Rulledrevet kører til startposition. ▶ Gentag presningen: Tryk mindst 2 sekunder på startknappen.
	Der bruges ikke-tilladte pressesystemer.	<ul style="list-style-type: none"> ▶ Slip startknappen. ▶ Tryk på aflastningsknappen, og hold den inde: Rulledrevet kører til startposition. ▶ Brug kun tilladte pressesystemer. ▶ Bed et autoriseret værksted om at kontrollere presseværktøjet.
	Netspændingen er for lav.	<ul style="list-style-type: none"> ▶ Kontroller netspændingen. ▶ Rul kabeltromlen med forlængerkablet helt ud. ▶ Reducer forlængelsen.
	Presseværktøjet er defekt.	<ul style="list-style-type: none"> ▶ Tryk på aflastningsknappen efter strømudfald, og hold den inde: Rulledrevet kører til startposition. ▶ Bed et autoriseret værksted om at kontrollere presseværktøjet.
Presseværktøjet står stille, og ingen LED lyser.	Strømudfald.	<ul style="list-style-type: none"> ▶ Slip startknappen. ▶ Tryk på aflastningsknappen, og hold den inde: Rulledrevet kører til startposition. ▶ Kontroller, at pressefittingen er tæt, og gentag evt. presningen.
Rød og grøn LED blinker på skift.	Serviceintervallet er nået.	<ul style="list-style-type: none"> ▶ Bed et autoriseret værksted om at kontrollere presseværktøjet.

Vedligeholdelse

Regler for service

Interval	Vedligeholdelsesarbejde
Regelmæssigt (før brug, ved arbejdsdagens begyndelse)	<ul style="list-style-type: none"> ▶ Kontroller presseværktøj og netkabel for udvendige sikkerhedsrelevante mangler og skader. ▶ Rengør og smør presseapparatet. ▶ Rengør pressepåsatserne, og kontroller dem for fejl og mangler, især revnedannelse i materialet. ▶ Smør pressepåsatserne. → Se betjeningsvejledning for de enkelte Geberit pressepåsatser.
Halvårligt	<ul style="list-style-type: none"> ▶ Bed et autoriseret værksted om at kontrollere for sikkerhedsrelevante mangler og skader. Denne måletekniske kontrol erstatter dog ikke nationale forskrifter og love, der kan nødvendiggøre yderligere kontrol og vedligeholdelsesarbejde.
Senest efter to år iht. oplysningerne på servicemærkaten, eller hvis den røde og den grønne LED blinker på skift.	<ul style="list-style-type: none"> ▶ Lad trykkraft og slitage kontrollere på et autoriseret værksted.

Rengøring og smøring af Geberit presseapparatet



ADVARSEL

Brandfare på grund af kortslutning

- ▶ Rengør aldrig presseapparatet med vand eller andre væsker.

1

Tag netstikket ud.

2

Rengør presseapparatets rulle-drev, rulle-drevsføring og låsebolt.

3

Fjern snavs med en pensel.



FORSIGTIG

Sundhedsskadelige indholdsstoffer

- ▶ Overhold sikkerhedsinstruktionerne for de anvendte smøremidler.

4

Smør rulle-drev, rulle-drevsføring og låsebolt med BRUNOX® Turbo-Spray®.

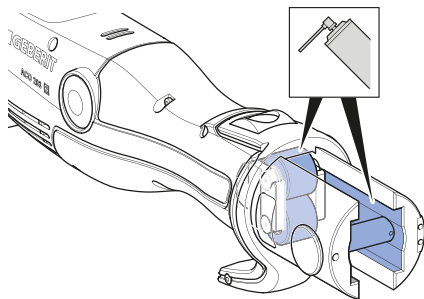

5

Tør overskydende smøremiddel af med en sugende klud.

Bortskaffelse

Bortskaffelse af affald fra elektrisk og elektronisk udstyr



■

Ifølge direktivet 2012/19/EU:2012-07-04 er producenter af elektriske apparater forpligtet til at tage brugte apparater retur og bortskaffe dem korrekt. Symbolet angiver, at produktet ikke må bortskaffes sammen med restaffald. Brugte apparater skal leveres direkte tilbage til Geberit med henblik på faglig korrekt, sagkyndig bortskaffelse. Modtageradresser kan rekvireres hos det ansvarlige Geberit salgsselskab.

Impressum Geberit International AG, Jona

Geberit International AG
Schachenstrasse 77, CH-8645 Jona
documentation@geberit.com
www.geberit.com

Dokumentationsansvarlig

Werner Trefzer, Technical Documentation, Geberit International AG, CH-8645 Jona, Schweiz

Overensstemmelseserklæring vedr. Geberit presseapparater

Den relevante overensstemmelseserklæring følger med presseapparatet. Hvis overensstemmelseserklæringen mangler, kan den rekvireres via det ansvarlige Geberit salgsselskab.

Generelle informasjoner

Informasjon om dette dokumentet

Den originale driftsveiledningen er skrevet på tysk. På alle andre språk dreier det seg om oversettelser av den originale driftsveiledningen.

Grunnleggende sikkerhetsanvisninger

Korrekt bruk

Geberit pressenheten brukes utelukkende til å presse rør og pressfittings fra Geberit presssystemene.

I den forbindelse må det bare brukes Geberit presspåsatser (pressbakker, press-slinger, mellombakker) som er merket med samsvarsmerket .

Geberit pressenheten er utelukkende beregnet for bruk i samsvar med denne driftsveiledningen. Andre bruksområder regnes som ikke forskriftsmessige og kan føre til alvorlige personskader eller dødsfall.

Geberit pressenheten er ikke beregnet til:

- Holder for presspåsatser fra andre produsenter
- Bruk uten presspåsatser satt i

Geberit pressenheten sammen med Geberit presspåsatser er ikke beregnet til:

- Pressing av andre gjenstander enn det som er beskrevet i driftsveiledningen
- Pressing av rør og pressfittings fra andre produsenter
- Pressing av pressfittings som har en annen dimensjon enn presspåsatzen

Brukernes kvalifikasjoner

Uten egnet opplæring kan ikke brukerne gjenkjenne farene i forbindelse med Geberit pressenheten eller vurdere dem på riktig måte. Dermed kan de skade seg selv eller andre personer.

- Geberit pressenheten må bare brukes av fagpersoner for rørledningsinstallasjoner.
- Brukerne må være kjent med og bruke sikkerhetsforskriftene i det aktuelle landet.
- Brukere som arbeider med Geberit pressenheten for første gang, må få en fagkyndig til å forklare sikker bruk eller delta på en fagopplæring.

Følg anvisninger og informasjon



ADVARSEL

Les alle sikkerhetsanvisninger, anvisninger, illustrasjoner og tekniske data som følger med dette elektroverktøyet.

Hvis de følgende anvisningene ikke overholdes, kan det føre til elektrisk støt, brann og/eller alvorlige personskader.

- ▶ Ta vare på alle sikkerhetsanvisninger og -informasjon for senere bruk.

Les og ta hensyn til følgende dokumenter før oppstart:

- Det medfølgende dokumentet "Generelle sikkerhetsanvisninger for elektroverktøy"
- Brukerhåndbok for de respektive Geberit presspåsatsene

Unngå fare på grunn av defekte Geberit presspåsater

Geberit presspåsater (pressbakker, press-slinger, mellombakker) utsettes for sterke krefter under pressesekvensen og slites ut. Bruk av slitte eller skadde presspåsater kan føre til alvorlige personskader eller dødsfall på grunn av deler som slynges ut.

- Presspåsater må kun brukes når de er i teknisk god stand.
- Overhold vedlikeholdsintervallene.
- Kontroller presspåsater regelmessig før og etter hver bruk med tanke på mangler og skader. Kontroller om det er sprekkdannelser i materialet i presskonturen og flensen.
- Ved sprekkdannelser i materialet må hele presspåsatsen ikke lenger brukes.

Unngå skade på Geberit presspåsatsene på grunn av feil pressing



ADVARSEL

Fare for personskader ved bruk av feil presspåsater

- Bruk bare presspåsater som tilsvarer diameteren til pressfittingen som skal bearbeides.

Geberit presspåsater kan bli skadet på grunn av feil pressing eller bruk, for eksempel ved pressing av fremmedlegemer.

- Bruk bare Geberit presspåsater som er merket med samsvarsmerket .
- Påse at presspåsatsen ikke settes skjevt på pressfittingen.
- Bytt ut presspåsatsen ved mistanke om skade, og la et autorisert fagverksted kontrollere den skadde presspåsatsen.

Bruk personlig verneutstyr

Uten egnet verneutstyr kan personer bli alvorlig skadet eller drept av deler av Geberit presspåsatsene som slynges ut.

- Bruk vernehjelm og vernebriller under pressesekvensen.

Vedlikehold og reparasjon bare på fagverksteder

Geberit pressenheter og Geberit presspåsatser som ikke vedlikeholdes fagmessig, kan forårsake alvorlige ulykker.

- Tidspunktet for neste vedlikehold, som er angitt på serviceetiketten, må overholdes.
- Vedlikehold og reparasjon må bare utføres av autoriserte fagverksteder.
- Vedlikehold Geberit pressenheter og Geberit presspåsatserne forsikringsmessig. → Se "Service", side 136.





Unngå helsefarer på grunn av kontinuerlig drift

Ved kontinuerlig drift kan grenseverdier for svingningsemisjoner og støybelastning overskrides og føre til helseskader.





- Bruk svingningsbeskyttelseshansker med gummi- eller skumpolstring.
- Planlegg arbeidspauser og aktiviteter uten svingningsbelastning.
- Bruk hørselsvern.

Symbolforklaring

Symboler i veiledningen

Symbol	Betydning
 ADVARSEL	Angir en fare som kan føre til dødsfall eller alvorlige personskader hvis den ikke unngås.
 FORSIKTIG	Angir en fare som kan føre til personskader hvis den ikke unngås.
	Gjør oppmerksom på viktig informasjon.
	Samsvarsmerke: Presspåsatser med dette merket er kompatible med pressenheten.

Symboler på Geberit pressverktøyet

Symbol	Betydning
	Fare på grunn av deler som slynges ut.
	Les sikkerhetsanvisningene og brukerhåndboken før du starter opp og tar i bruk apparatet.
	Serviceetikett: Angir tidspunkt for neste vedlikehold.
	Beskyttelsesklasse II
	Samsvarsmerke: Presspåsatser med dette merket er kompatible med pressenheten.

Produktbeskrivelse

Oppbygging og funksjon

Geberit pressverktøyet ECO203 består av:

- Pressenhet med brukerhåndbok
- Pressbakker med samsvarsmerke eller mellombakker og press-slinger med samsvarsmerke
- Dokumentet "Generelle sikkerhetsanvisninger for elektroverktøy"
- Transportkoffert

Utstyret kan variere alt etter leveringsomfanget.

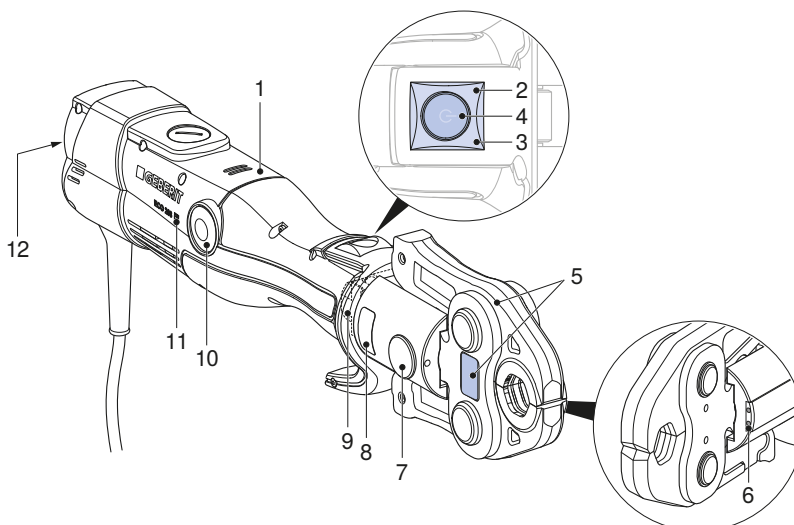

Pos. nr.	Betegnelsen	Funksjon / beskrivelse
1	Pressenhet	–
2	Rød LED	Lyser eller blinker: Feil → Se "Utbedre feil", side 134.
3	Grønn LED	<ul style="list-style-type: none"> • Lyser: Apparatet er klart til bruk. • Blinker: Feil → Se "Utbedre feil", side 134.
4	Startknapp	<ul style="list-style-type: none"> • Trykk en kort stund: Aktiverer apparatet fra hvilemodus. • Trykk lenge (> 2 sek.): Starter pressesesekvensen og aktiverer belysning av pressestedet. Presset skjøt utføres automatisk.
5	Presspåsats	<ul style="list-style-type: none"> • Pressbakke eller press-slinge med mellombakke tilsvarer diameteren til pressfittingen. • Presspåsats med varseletikett.
6	Hvite LED-er	To LED-er for belysning av pressestedet.

NO

Pos. nr.	Betegnelse	Funksjon / beskrivelse
7	Festebolt	Holder presspåsatsen.
8	Varseletikett	<ul style="list-style-type: none"> Varselsymbol: Fare på grunn av deler som slynges ut. Sikkerhetsanvisning: Les brukerhåndboken før du starter opp og tar i bruk apparatet.
9	Rulledrev	Overfører presskraften fra pressenheten til presspåsatsen.
10	Avlastningsknapp	Trykk og hold inne: Avbryter pressesekvensen. Rulledrevet går tilbake til oppstartsposisjonen.
11	Samsvarsmerke	Presspåsatter med dette merket er kompatible med pressenheten.
12	Typeskilt	–

Tekniske data

Merkespenning	Se typeskilt
Inngangsstrøm	450 W
Nettfrekvens	50–60 Hz
Kapslingsgrad	IP20
Beskyttelsesklasse	II
Nominell kraft	32 kN
Varighet for måledrift	30 minutter
Nettovekt	3,2 kg
Lydtrykknivå ¹⁾	81 dB(A)
Lydeffektnivå ¹⁾	92 dB(A)
Svingningsemisjonsverdi ²⁾	≤ 2,5 m/s ²
Driftstemperatur	-20 – +60 °C
Lengde strømkabel	5 m
Produsent	Novopress GmbH & Co. KG, Scharnhorststrasse 1, D-41460 Neuss

¹⁾ Måleusikkerhet: 3 dB(A)

²⁾ Måleusikkerhet til svingningsemisjonsverdien: 1,5 m/s²

Merk: Den angitte svingningsemisjonsverdien ble målt med en standardisert kontrollmetode og kan brukes til å sammenligne med andre apparater. Den angitte svingningsemisjonsverdien kan også brukes til innledende vurdering av driftsavbrudd. Svingningsemisjonsverdien kan avvike fra spesifisert verdi under bruk av apparatet, avhengig av hvordan det brukes og på hvilken måte. Avhengig av reelle forhold (periodiske) kan det være nødvendig å iverksette sikkerhetstiltak for å beskytte operatøren.

Autoriserte fagverksteder

Adresser til autoriserte fagverksteder kan fås hos Geberit-forhandlere.

Autorisert fagverksted for Tyskland

Inicom Service GmbH
Vanessa Schulz
Gewerbestrasse 50
DE-88636 Illmensee
Tlf.: 07558-93848-47

Betjening

Generell betjening

Hvis pressenheten ikke brukes i løpet av 30 minutter, går den i hvilemodus. Ingen LED lyser. Hvis du trykker en kort stund på startknappen, reaktiveres apparatet fra hvilemodus. Apparatet er klart til bruk, den grønne LED-en lyser.

Sette i Geberit presspåsats

Presspåsats er pressbakker, press-slinger og mellombakker.



Følg brukerhåndbokene for Geberit presspåsats. Kontroller presspåsats i henhold til sikkerhetskapitlet.

1

Trekk ut støpselet.

2

Trekk ut festebolten.

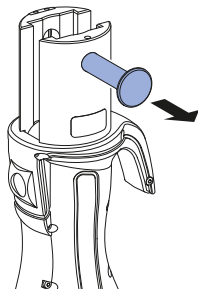

3

Sett presspåsatsen inn i pressenheten.

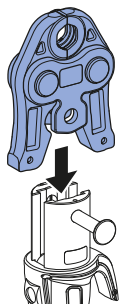

4

Trykk festebolten helt inn.

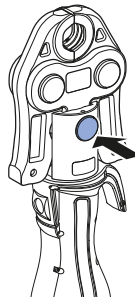

Resultat

✓ Pressverktøyet er klart til pressing.

Pressing med Geberit presspåsats



ADVARSEL

Fare for personskader på grunn av deler som slynges ut

- ▶ Bruk vernebriller og vernehjelm.



ADVARSEL

Fare for personskader ved bruk av feil presspåsats

- ▶ Bruk bare presspåsats som tilsvarer diameteren til pressfittingen som skal bearbeides.



ADVARSEL

Brannfare på grunn av oppvarming

- ▶ Etter 30 minutters kontinuerlig bruk skal pressenheten kjøle seg ned i minst 30 minutter.
- ▶ Ikke plasser eller oppbevar en varm pressenhet ved siden av lettantennelige materialer.



Pressesekvensen kan avbrytes når som helst. → Se "Avbryte pressing".

Forutsetning

- Rørene er avgradet og rengjort.
- Rørstykket og pressfittingen er satt sammen iht. monteringsanvisningen til rørsystemet.
- Presspåsatsen er riktig satt i.

1

Koble pressverktøyet til strømforsyningen.

- ✓ Apparatet er klart til bruk, den grønne LED-en lyser.

2

Sett presspåsatsen riktig og ikke skjevt på pressfittingen. → Se brukerhåndbok for de respektive Geberit presspåsatsene.

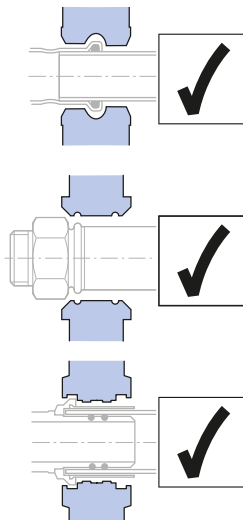

FORSIKTIG

Klemfare

- ▶ Hold hendene borte fra presspåsatsen.

3

Trykk startknappen i minst 2 sekunder.

- ✓ Pressesekvensen går automatisk når kraften registreres, den grønne LED-en slukker.

Resultat

- ✓ Etter fullstendig gjennomført pressing går rullerevet tilbake i oppstartsposisjonen. Den grønne LED-en lyser, pressverktøyet er klart til bruk igjen.

Avbryte pressing

- Trykk og hold inne avlastningsknappen.

Resultat

- ✓ Rulledrevet i pressverktøyet kjører tilbake til oppstartsposisjon. For en fullstendig presset skjøt må pressesekvensen gjentas. Den pressede skjøten må ikke demonteres eller vris i forbindelse med dette.

Utbedre feil

Feil	Årsak	Tiltak
Pressverktøyet kan ikke aktiveres fra hvilemodus, ingen LED lyser.	Strømkabelen er ikke tilkoblet.	► Kople støpslet til strømmettet.
	Strømkabel eller støpsel er defekt.	► La et autorisert fagverksted kontrollere strømkabelen og støpslet og eventuelt skifte dem ut.
Grønn LED blinker.	Festebolten er skjøvet inn feil eller ikke til anslag.	► Kontroller festebolten med tanke på skader. ► Trykk festebolten helt inn.
Grønn LED blinker, og rulledrevet går tilbake til oppstartsposisjon.	Festebolten har løsnet.	► Kontroller festebolten med tanke på skader. ► Trykk festebolten helt inn: Grønn LED lyser. ► Kontroller at pressfittingen er tett og gjenta eventuelt pressingen.
Rød LED blinker.	Startknappen ble sluppet for tidlig.	► Trykk og hold inne avlastningsknappen: Rulledrevet kjører til oppstartsposisjonen. ► Gjenta pressingen: Trykk startknappen i minst 2 sekunder.
	Avlastningsknappen ble trykket, eller pressverktøyet var ikke i oppstartsposisjon.	► Slipp startknappen. ► Trykk og hold inne avlastningsknappen: Rulledrevet kjører til oppstartsposisjonen. ► Gjenta pressingen: Trykk startknappen i minst 2 sekunder.
	Pressverktøyet har ikke driftstemperatur.	► Flytt pressverktøyet til varmere omgivelser, eller la det avkjøles. ► Sørg for at pressverktøyet oppnår nødvendig driftstemperatur ved å foreta flere tompressinger (pressinger uten fittings).

Feil	Årsak	Tiltak
Rød LED lyser.	Pressverktøyet er overbelastet.	<ul style="list-style-type: none"> ▶ Slipp startknappen. ▶ Trykk og hold inne avlastningsknappen: Rulledrevet kjører til oppstartsposisjonen. ▶ Gjenta pressingen: Trykk startknappen i minst 2 sekunder.
	Ikke tillatte presssystemer brukes.	<ul style="list-style-type: none"> ▶ Slipp startknappen. ▶ Trykk og hold inne avlastningsknappen: Rulledrevet kjører til oppstartsposisjonen. ▶ Bruk kun tillatte presssystemer. ▶ La et autorisert fagverksted undersøke pressverktøyet.
	Nettspenningen er for lav.	<ul style="list-style-type: none"> ▶ Kontroller nettspenningen. ▶ Spol skjøtekabelen fullstendig av kabeltrømmelen. ▶ Reduser forlengelsen.
	Pressverktøyet er defekt.	<ul style="list-style-type: none"> ▶ Trykk og hold inne avlastningsknappen etter strømbrudd: Rulledrevet kjører til oppstartsposisjonen. ▶ La et autorisert fagverksted undersøke pressverktøyet.
Pressverktøyet blir stående, og ingen LED lyser.	Strømbrudd.	<ul style="list-style-type: none"> ▶ Slipp startknappen. ▶ Trykk og hold inne avlastningsknappen: Rulledrevet kjører til oppstartsposisjonen. ▶ Kontroller at pressfittingen er tett og gjenta eventuelt pressingen.
Rød og grønn LED blinker vekselvis.	Vedlikeholdsintervall er nådd.	<ul style="list-style-type: none"> ▶ La et autorisert fagverksted undersøke pressverktøyet.

Vedlikeholdsregler

Intervall	Vedlikeholdsarbeid
Regelmessig (før bruk, når arbeidsdagen begynner)	<ul style="list-style-type: none"> ▶ Pressverktøyet og netttilslutningskabelen må kontrolleres for ytre sikkerhetsrelevante mangler og skader. ▶ Rengjør og smør pressenheten. ▶ Rengjør presspåsatsen, og kontroller om det er mangler, spesielt sprekkdannelse i materialet. ▶ Smør presspåsatsene. → Se brukerhåndbok for de respektive Geberit presspåsatsene.
Hvert halvår	<ul style="list-style-type: none"> ▶ Få et autorisert fagverksted til å kontrollere sikkerhetsrelevante mangler og skader. Denne måletekniske kontrollen erstatter imidlertid ikke nasjonale forskrifter og lover som kan gjøre ytterligere kontroll og vedlikeholdsarbeid nødvendige.
Senest etter to år i henhold til angivelser på serviceetiketten eller når den røde og grønne LED-indikatoren blinker vekselvis.	<ul style="list-style-type: none"> ▶ Få presskraften og slitasjetilstanden kontrollert av et autorisert fagverksted.

Rengjøre og smøre Geberit pressenheten

**ADVARSEL**

Brannfare på grunn av kortslutning

- ▶ Pressenheten må aldri rengjøres med vann eller andre væsker.

1 Trekk ut støpselet.

2 Rengjør rulledeivet, føringen og festebolten på pressenheten.

3 Børst vekk smuss.

**FORSIKTIG**

Helseskadelige innholdsstoffer

- ▶ Følg sikkerhetsanvisningene for smøremidlet som brukes.

4 Smør rulledeivet, føringen og festebolten med BRUNOX® Turbo-Spray®.

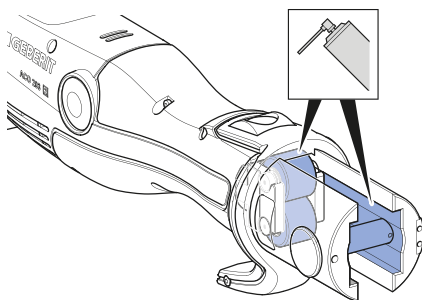

5 Tørk bort overflødig smøremiddel med en absorberende klut.

Avfallshåndtering

Avfallshåndtering av utrangert elektrisk og elektronisk utstyr



I henhold til direktivet 2012/19/EU:2012-07-04 er produsentene av elektroutstyr forpliktet til å ta gammelt utstyr i retur og deponere dette forskriftsmessig. Symbolet angir at produktet ikke skal deponeres sammen med restavfallet. Gammelt utstyr skal sendes i retur direkte til Geberit for forskriftsmessig deponering. Aktuelle mottaksadresser får du fra din Geberit-merkeforhandler.

Impressum Geberit International AG, Jona

Geberit International AG
Schachenstrasse 77, CH-8645 Jona
documentation@geberit.com
www.geberit.com

Dokumentasjonsfullmektig

Werner Trefzer, Technical Documentation, Geberit International AG, CH-8645 Jona, Sveits

Samsvarserklæring for Geberit pressenheter

Den relevante samsvarserklæringen er vedlagt pressenheten. Hvis samsvarserklæringen mangler, kan du be om å få den fra den aktuelle Geberit merkeforhandleren.

Allmän information

Information om detta dokument

Driftinstruktionens originalspråk är tyska. Alla andra språk är översättningar av originalinstruktionen.

Grundläggande säkerhetsanvisningar

Ändamålsenlig användning

Geberit pressenhet får endast användas för pressning av rör och pressrördelar i Geberit pressrörssystem.

Det är endast tillåtet att använda Geberit presstillsatser (pressbackar, presslingor, mellanbackar) med kompatibilitetsmärkningen .

Geberit pressenhet är endast avsedd att användas på det sätt som beskrivs i denna driftinstruktion. Andra tillämpningar betraktas som ej ändamålsenliga och kan leda till svåra personskador eller dödsfall.

Geberit pressenhet är inte avsedd för följande:

- hållare för presstillsatser från andra tillverkare
- användning utan presstillsatser

Geberit pressenhet i kombination med Geberit presstillsatser är inte avsedd för följande:

- pressning av andra föremål än de som anges i driftinstruktionen
- pressning av rör och pressrördelar från andra tillverkare
- pressning av pressrördelar med andra rördimensioner än presstillsatsens

Användarens kvalifikationer

Användare som saknar lämplig utbildning kan inte identifiera och bedöma de risker som utgår från Geberit pressenhet. Därmed kan de skada sig själva eller andra personer allvarligt.

- Geberit pressenhet får endast användas av fackpersonal för rörinstallationer.
- Användare måste känna till och följa de lokala säkerhetsföreskrifterna.
- Användare som för första gången arbetar med Geberit pressenhet måste instrueras av en fackkunnig person eller delta i en utbildning.

Följ upplysningar och anvisningar



VARNING

Läs igenom alla säkerhetsupplysningar, anvisningar, bildtexter och tekniska data som medföljer detta elverktyg.

Underlåtenhet att följa nedanstående anvisningar kan medföra elektriska stötar, brand och/eller allvarliga personskador.

- ▶ Spara alla säkerhetshänvisningar och anvisningar för framtida bruk.

Läs igenom och beakta följande dokument före idrifttagandet:

- Medföljande dokument "Allmänna säkerhetsanvisningar för elverktyg"
- Bruksanvisning för respektive Geberit presstillsats

Undvik fara på grund av defekta Geberit presstillsatser

Geberit presstillsatser (pressbackar, presslingor, mellanbackar) ut-sätts för stark belastning under pressekvensen och nöts med tiden. Om nötta eller skadade presstillsatser används kan det leda till svåra skador eller dödsfall till följd av kringflygande fragment.

- Använd bara presstillsatser som är i fullgott skick.
- Observera underhållsintervallerna.
- Kontrollera presstillsatserna regelbundet med avseende på brister och skador före och efter varje användning. Kontrollera om det finns begynnande materialsprickor i presskonturen och på flänsen.
- Använd inte presstillsatsen mer om det finns materialsprickor.

Undvik skador på Geberit presstillsatser på grund av felaktig pressning



VARNING

Risk för personskador vid användning av felaktiga presstillsatser

- ▶ Använd endast presstillsatser som överensstämmer med diametern på de pressrördelar som ska bearbetas.

Geberit presstillsatser kan skadas vid felaktig pressning eller användning, t.ex. vid sampressning av främmande föremål.

- Använd endast Geberit presstillsatser med kompatibilitetsmärkingen [2].
- Se till att presstillsatsen inte hamnar snett på pressrördelen.
- Vid misstanke om skador på presstillsatsen ska den bytas ut och kontrolleras av en auktoriserad verkstad.

Använd personlig skyddsutrustning

Utan lämplig skyddsutrustning kan personer skadas allvarligt eller dödas av kringflygande fragment från Geberit presstillsatser.

- Under pressekvensen måste skyddshjälm och skyddsglasögon bäras.

Underhåll och reparationer får endast utföras av verkstäder

Geberit pressenheter och Geberit presstillsatser som inte har underhållits eller som har underhållits felaktigt kan orsaka allvarliga olyckor.

- Tidpunkten för nästa underhåll, som anges på servicedekalen, måste följas.
- Underhåll och reparationer får endast genomföras av auktoriserade verkstäder.
- Geberit pressenhet och Geberit presstillsatser måste underhållas enligt föreskrifterna. → Se "Service", sida 150.





Undvik hälsorisker genom konstant drift

Vid konstant drift kan gränsvärdena för vibrationsemission och buller överskridas och leda till hälsoskador.





- Bär vibrationsemissionshandskar med gummi- eller skumstoppling.
- Planera arbetspauser och uppgifter utan vibrationsbelastning.
- Bär hörselskydd.

Symbolförklaring

Symboler i anvisningen

Symbol	Betydelse
 VARNING	Betecknar en fara som kan leda till dödsfall eller allvarliga personskador om den inte undviks.
 OBSERVERA	Betecknar en fara som kan leda till skador om faran inte undviks.
	Hänvisar till viktig information.
	Kompatibilitetsmärkning: Presstillsatser med dessa tecken är kompatibla med pressenheten.

Symboler på Geberit pressverktyg

Symbol	Betydelse
	Fara på grund av kringflygande fragment.
	Läs säkerhetsanvisningarna och driftinstruktionen innan verktyget tas i drift och används.
	Serviceetikett: Anger tidpunkten för nästa underhåll.
	Skyddsklass II
	Kompatibilitetsmärkning: Presstillsatser med dessa tecken är kompatibla med pressenheten.

Produktbeskrivning

Uppbyggnad och funktion

Geberit pressverktyg ECO 203 består av:

- pressenhet med driftinstruktion
- pressbackar med kompatibilitetsmärkning eller mellanbackar och presslingor med kompatibilitetsmärkning
- dokumentet "Allmänna säkerhetsanvisningar för elverktyg"
- transportlåda

Utrustningen kan variera beroende på leveransomfattningen.

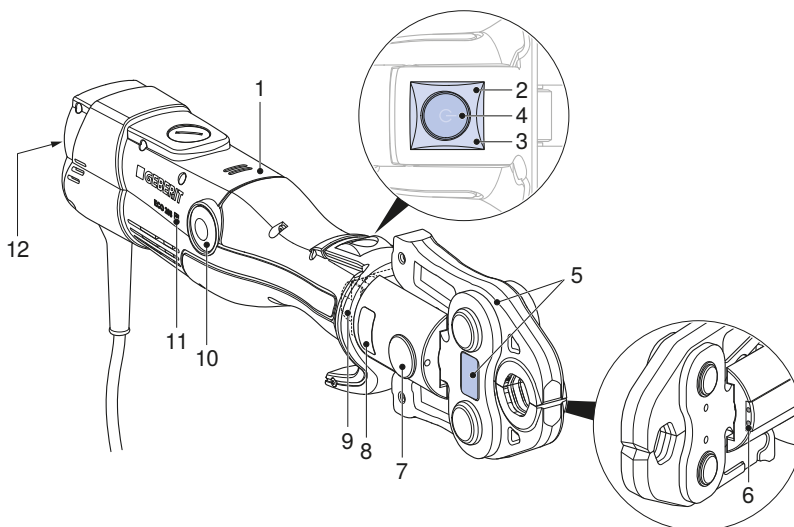

Pos.nr.	Benämning	Funktion/beskrivning
1	Pressenhet	–
2	Röd LED	Lyser eller blinkar: Störning → Se "Avhjälpa störningar", sida 148.
3	Grön LED	<ul style="list-style-type: none"> • Lyser: Enheten är driftklar. • Blinkar: Störning → Se "Avhjälpa störningar", sida 148.
4	Startknapp	<ul style="list-style-type: none"> • Kort tryckning: Väcker enheten ur viloläge. • Lång tryckning (> 2 sek.): Startar pressekvensen och aktiverar pressningsbelysningen. Pressfog utförs automatiskt.
5	Presstillsats	<ul style="list-style-type: none"> • Pressbacken eller presslingan med mellanback överensstämmer med pressrördelens diameter. • Presstillsats med varningsdekal.

Pos.nr.	Benämning	Funktion/beskrivning
6	Vita LED-lampor	Två LED-lampor för pressningsbelysning.
7	Fästbult	Håller presstillsatsen.
8	Varningsdekal	<ul style="list-style-type: none">• Varningssymbol: Fara på grund av kringflygande fragment.• Säkerhetsanvisning: Läs driftinstruktionen innan enheten tas i drift och används.
9	Rulldrivning	Överför presskraften från pressenheten till presstillsatsen.
10	Avlastningsknapp	Tryck och håll nedtryckt: Avbryter pressekvensen. Rulldrivningen kör tillbaka till utgångsläget.
11	Kompatibilitetsmärkning	Presstillsatser med dessa tecken är kompatibla med pressenheten.
12	Typskylt	–

Tekniska data

Märkspänning	Se typskylten
Effekt	450 W
Nätfrekvens	50–60 Hz
Kapslingsklass	IP20
Skyddsklass	II
Nominell kraft	32 kN
Nominell drifttid	30 minuter
Nettovikt	3,2 kg
Ljudnivå ¹⁾	81 dB(A)
Ljudeffektnivå ¹⁾	92 dB(A)
Vibrationsemissionsvärde ²⁾	≤ 2,5 m/s ²
Driftstemperatur	-20 – +60 °C
Längd nätkabel	5 m
Tillverkare	Novopress GmbH & Co. KG, Scharnhorststrasse 1, D-41460 Neuss

¹⁾ Mätosäkerhet: 3 dB(A)

²⁾ Mätosäkerhet för vibrationsemissionsvärdet: 1,5 m/s²

Observera: Det angivna vibrationsemissionsvärdet mäts enligt ett standardiserat provnings-sätt och kan jämföras med andra enheter. Det angivna vibrationsemissionsvärdet kan även användas för en första bedömning av avbrott på grund av nötning. Vibrationsemissionsvärdet kan skilja sig från det angivna värdet under den faktiska användningen av enheten, beroende på hur enheten används. Beroende på de faktiska användningsförhållandena (intermittent drift) kan det krävas att säkerhetsåtgärder till skydd för operatören fastställs.

Auktoriserade verkstäder

Adresser till auktoriserade verkstäder får du hos Geberits återförsäljare.

Auktoriserad verkstad för Tyskland

Inicom Service GmbH
Vanessa Schulz
Gewerbstrasse 50
DE-88636 Illmensee
Tfn: 07558-93848-47

Manövrering

Allmän manövrering

Om pressenheten inte används under 30 minuter försätts den i viloläge. Ingen LED lyser. Enheten väcks ur viloläget när man trycker kort på startknappen. Enheten är driftsklar när den gröna LED-lampan lyser.

Montering av Geberit presstillsatser

Presstillsatser är pressbackar, presslingor och mellanbackar.



Observera bruksanvisningarna för Geberit presstillsatser. Kontrollera presstillsatserna enligt säkerhetskapitlet.

1

Dra ut nätkontakten.

2

Dra ut fästbulten.

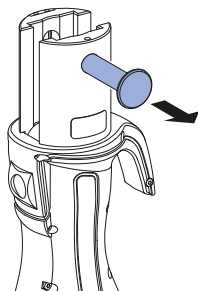

3

Sätt in presstillsatsen i pressenheten.

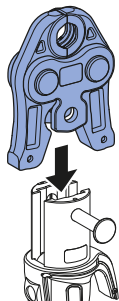

4

Tryck in fästbulten till anslaget.

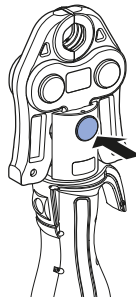

Resultat

✓ Pressverktyget är redo för pressning.

Pressning med Geberit presstillsatser



VARNING

Risk för personskador på grund av kringflygande fragment

- ▶ Använd skyddsglasögon och skyddshjälms.



VARNING

Risk för personskador vid användning av felaktiga presstillsatser

- ▶ Använd endast presstillsatser som överensstämmer med diametern på de pressrördelar som ska bearbetas.



VARNING

Brandrisk på grund av upphettning

- ▶ Låt pressenheten svalna i 30 minuter efter 30 minuters oavbruten drift.
- ▶ Varma pressenheter får inte placeras eller förvaras bredvid lättantändliga material.



Pressekvensen kan när som helst avbrytas. → Se "Avbryta pressekvensen".

Förutsättning

- Rörändarna är avgradade och rena.
- Röret och pressrördelen är ihopsatta enligt rörledningssystemets monteringsanvisning.
- Presstillsatsen är korrekt isatt.

1

- Anslut pressverktyget till elnätet.
- ✓ Enheten är driftsklar när den gröna LED-lampan lyser.

2

Positionera presstillsatsen korrekt på pressrördelen och se till att den inte hamnar snett. → Se bruksanvisningen för respektive Geberit presstillsats.

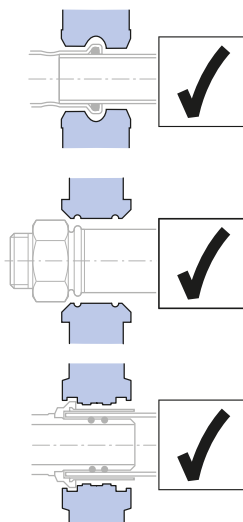

OBSERVERA

Klämrisk

- ▶ Håll händerna borta från presstillsatsen.

3

Tryck på startknappen i minst 2 sekunder.

- ✓ Pressekvensen avslutas automatiskt efter kraftregistreringen, varvid den gröna LED-lampan slocknar.

Resultat

- ✓ När pressningen har genomförts helt och hållet återgår rulldrivningen till utgångsläget. Den gröna LED-lampan lyser, pressverktyget är driftsklart igen.

Avbryta pressekvensen

- ▶ Tryck ned avlastningsknappen och håll den nedtryckt.

Resultat

- ✓ Rulldrivningen i pressverktyget kör tillbaka till utgångsläget. För en fullständig pressfös måste pressekvensen upprepas. Presstillsatsen får inte tas av eller vridas.

Avhjälpa störningar

Fel	Orsak	Åtgärd
Pressverktyget väcks inte ur sitt viloläge, ingen LED lyser.	Nätkabeln är inte ansluten.	▶ Anslut nätkontakten till elnätet.
	Nätkabeln eller nätkontakten är defekt.	▶ Nätkabeln och nätkontakten ska kontrolleras av en auktoriserad verkstad och bytas ut vid behov.
Grön LED blinkar.	Fästbulten är felaktig eller har inte skjutits ända in till anslaget.	▶ Kontrollera fästbulten med avseende på skador. ▶ Tryck in fästbulten till anslaget.
Grön LED blinkar och rulldrivningen kör tillbaka till utgångsläget.	Fästbulten har lossnat.	▶ Kontrollera fästbulten med avseende på skador. ▶ Tryck in fästbulten till anslaget: Grön LED lyser. ▶ Kontrollera att pressrördelen är tät och upprepa pressningen vid behov.
Röd LED blinkar.	Startknappen har släppts för tidigt.	▶ Tryck ned avlastningsknappen och håll den nedtryckt: Rulldrivningen kör till utgångsläget. ▶ Upprepa pressningen: Tryck på startknappen i minst 2 sekunder.
	Avlastningsknappen har tryckts eller pressverktyget var inte i utgångsläget.	▶ Släpp startknappen. ▶ Tryck ned avlastningsknappen och håll den nedtryckt: Rulldrivningen kör till utgångsläget. ▶ Upprepa pressningen: Tryck på startknappen i minst 2 sekunder.
	Pressverktyget är utanför driftstemperaturområdet.	▶ Flytta pressverktyget till en varmare omgivning eller låt det svalna. ▶ Se till att pressverktyget får nödvändig driftstemperatur genom flera tompressningar (pressningar utan rördelar).

Fel	Orsak	Åtgärd
Röd LED lyser.	Pressverktyget är överbelastat.	<ul style="list-style-type: none"> ▶ Släpp startknappen. ▶ Tryck ned avlastningsknappen och håll den nedtryckt: Rulldrivningen kör till utgångsläget. ▶ Upprepa pressningen: Tryck på startknappen i minst 2 sekunder.
	Ej tillåtna presssystem används.	<ul style="list-style-type: none"> ▶ Släpp startknappen. ▶ Tryck ned avlastningsknappen och håll den nedtryckt: Rulldrivningen kör till utgångsläget. ▶ Använd endast tillåtna presssystem. ▶ Låt en auktoriserad verkstad kontrollera pressverktyget.
	Nätspänningen är för låg.	<ul style="list-style-type: none"> ▶ Kontrollera nätspänningen. ▶ Rulla av hela förlängningskabeln från kabeltrumman. ▶ Minska förlängningen.
	Pressverktyget är defekt.	<ul style="list-style-type: none"> ▶ Tryck ned avlastningsknappen och håll den nedtryckt efter nätfel: Rulldrivningen kör till utgångsläget. ▶ Låt en auktoriserad verkstad kontrollera pressverktyget.
Pressverktyget stannar och ingen LED lyser.	Nätfel.	<ul style="list-style-type: none"> ▶ Släpp startknappen. ▶ Tryck ned avlastningsknappen och håll den nedtryckt: Rulldrivningen kör till utgångsläget. ▶ Kontrollera att pressrördelen är tät och upprepa pressningen vid behov.
Röd och grön LED blinkar omväxlande.	Underhållsintervallet har uppnåtts.	<ul style="list-style-type: none"> ▶ Låt en auktoriserad verkstad kontrollera pressverktyget.

Underhållsregler

Intervall	Underhållsarbeten
Regelbundet (före användning, vid arbetsdagens början)	<ul style="list-style-type: none"> ▶ Kontrollera pressverktyget och nätkabeln avseende säkerhetsrelevanta yttre brister och skador. ▶ Rengör och smörj pressenheten. ▶ Rengör presstillsatserna och kontrollera dem med avseende på brister, framför allt begynnande materialsprickor. ▶ Smörj presstillsatserna. → Se bruksanvisningen för respektive Geberit presstillsats.
Varje halvår	<ul style="list-style-type: none"> ▶ Låt en auktoriserad verkstad genomföra kontroller avseende säkerhetsrelevanta brister och skador. Den mättekniska kontrollen ersätter dock inte landsspecifika föreskrifter och lagar som kan kräva ytterligare kontroller och underhållsarbeten.
Senast två år enligt uppgifterna på servicedekalen eller när den röda och gröna LED:en blinkar omväxlande.	<ul style="list-style-type: none"> ▶ Låt en auktoriserad verkstad kontrollera presskraft och slitage.

Rengöring och smörjning av Geberit pressenhet

**VARNING**

Brandrisk på grund av kortslutning

- ▶ Rengör aldrig pressenheten med vatten eller andra vätskor.

1

Dra ut nätkontakten.

2

Rengör rulldrivningen, dess gejd samt fästbulten på pressenheten.

3

Pensla bort smuts.

**OBSERVERA**

Hälsovådliga ämnen

- ▶ Observera säkerhetsanvisningarna för det smörjmedel som används.

4

Smörj rulldrivningen, dess gejd samt fästbulten med BRUNOX® Turbo-Spray®.

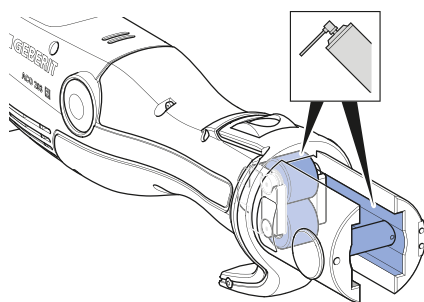
**5**

Torka bort överflödigt smörjmedel med en absorberande trasa.

Avfallshantering

Avfallshantering av förbrukade elektriska och elektroniska apparater



Enligt direktiv 2012/19/EU:2012-07-04 är tillverkare av elektriska apparater skyldiga att ta tillbaka gamla apparater och avfallshandera dem på yrkesmässigt sätt. Symbolen anger att produkten inte får avfallshandteras tillsammans med osorterat avfall. Gamla apparater ska lämnas tillbaka till Geberit direkt för fackmässig avfallshantering. Information om inlämningsadresser finns hos ansvarig Geberit återförsäljare.

Impressum Geberit International AG, Jona

Geberit International AG
Schachenstrasse 77, CH-8645 Jona
documentation@geberit.com
www.geberit.com

Dokumentationsansvarig

Werner Trefzer, Technical Documentation, Geberit International AG, CH-8645 Jona, Schweiz

Försäkran om överensstämmelse för Geberit pressenheter

Pressenheter levereras med motsvarande försäkran om överensstämmelse. Om försäkran om överensstämmelse saknas kan du begära ett exemplar från en ansvarig Geberit återförsäljare.

Geberit International AG
Schachenstrasse 77, CH-8645 Jona
documentation@geberit.com
www.geberit.com

