

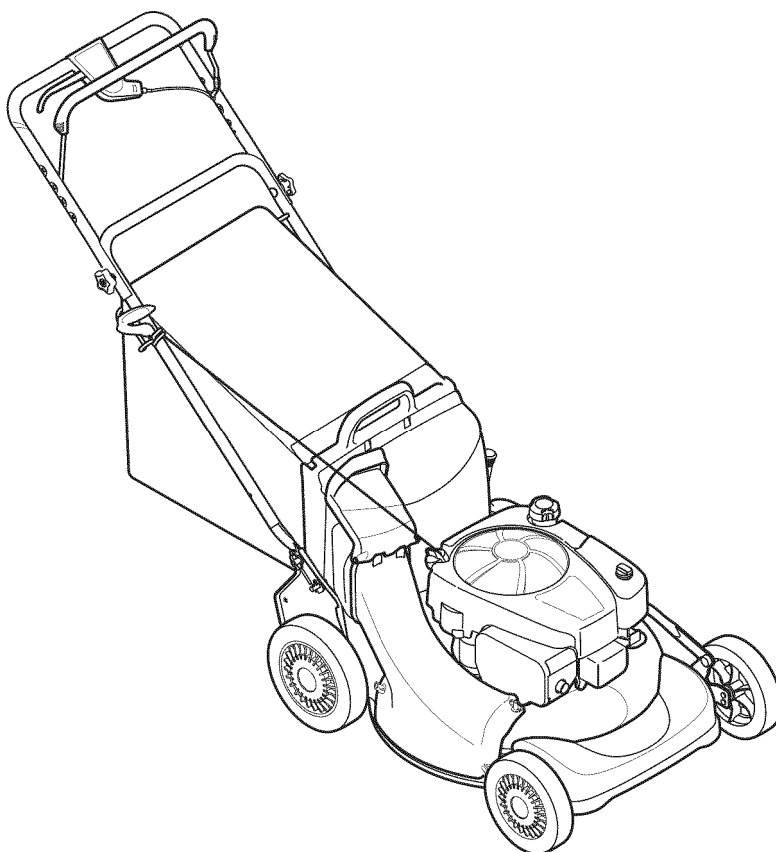

САМОХОДНАЯ ГАЗОНОКОСИЛКА 21" (54 см)
Модель № 247.37108



ВНИМАНИЕ:

перед использованием изделия внимательно прочитайте настоящее руководство и ознакомьтесь с инструкциями по технике безопасности и эксплуатации.

- БЕЗОПАСНОСТЬ
- МОНТАЖ
- ЭКСПЛУАТАЦИЯ
- ТЕХНИЧЕСКОЕ ОБСЛУЖИВАНИЕ

ОБОЗНАЧЕНИЯ БЕЗОПАСНОСТИ

В данном разделе рассматриваются обозначения безопасности, имеющие отношение к данному изделию. Внимательно прочитайте все инструкции перед проведением монтажных работ или началом эксплуатации.

Обозначение

Описание

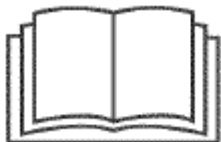

ОЗНАКОМЬТЕСЬ С РУКОВОДСТВОМ ПО ЭКСПЛУАТАЦИИ

Внимательно прочитайте и выполните все требования по технике безопасности, приведенные в соответствующих руководствах по эксплуатации до проведения монтажных работ или начала использования оборудования.



ОПАСНО – ВРАЩАЮЩИЙСЯ НОЖ

В целях снижения риска получения травм не помещайте конечности рядом с вращающимися деталями устройства. Не приступайте к выполнению работ, не убедившись в том, что крышка разгрузочного устройства или травосборника установлены надлежащим образом. При повреждении замените соответствующие детали.



ОПАСНО – ПОСТОРОННИЕ ЛИЦА

Не выполняйте работы, если рядом находятся дети или другие посторонние лица.



ОПАСНО – РЕЗАННЫЕ РАНЫ КОНЕЧНОСТЕЙ

Не помещайте конечности рядом с вращающимися деталями устройства.



ОПАСНО – ВЕРОЯТНОСТЬ ОТСКОКА ПОСТОРОННИХ ПРЕДМЕТОВ

Следите за тем, чтобы в подрезаемой траве не было посторонних предметов, которые могут быть захвачены ножом газонокосилки и выброшены с большой скоростью в любом направлении. При выполнении работ используйте защитные очки.



ОПАСНО – ЭКСПЛУАТАЦИЯ НА СКЛОНАХ

При выполнении работ на склонах соблюдайте предельную осторожность. Не используйте газонокосилку на склонах с углом наклона более 15°.



ВНИМАНИЕ – ВЕРОЯТНОСТЬ ВОЗГОРАНИЯ ТОПЛИВА

Перед дозаправкой дайте двигателю остыть в течение, по крайней мере, двух минут.



ВНИМАНИЕ – ОКИСЬ УГЛЕРОДА

Не запускайте двигатель в закрытых или плохо проветриваемых помещениях. Выхлопы двигателя содержат окись углерода, смертельно опасный, не имеющий запаха газ.



ВНИМАНИЕ – ГОРЯЧАЯ ПОВЕРХНОСТЬ

Компоненты двигателя, в особенности глушитель, очень сильно нагреваются в процессе работы. Не прикасайтесь к горячим поверхностям, пока двигатель и глушитель не остынут.





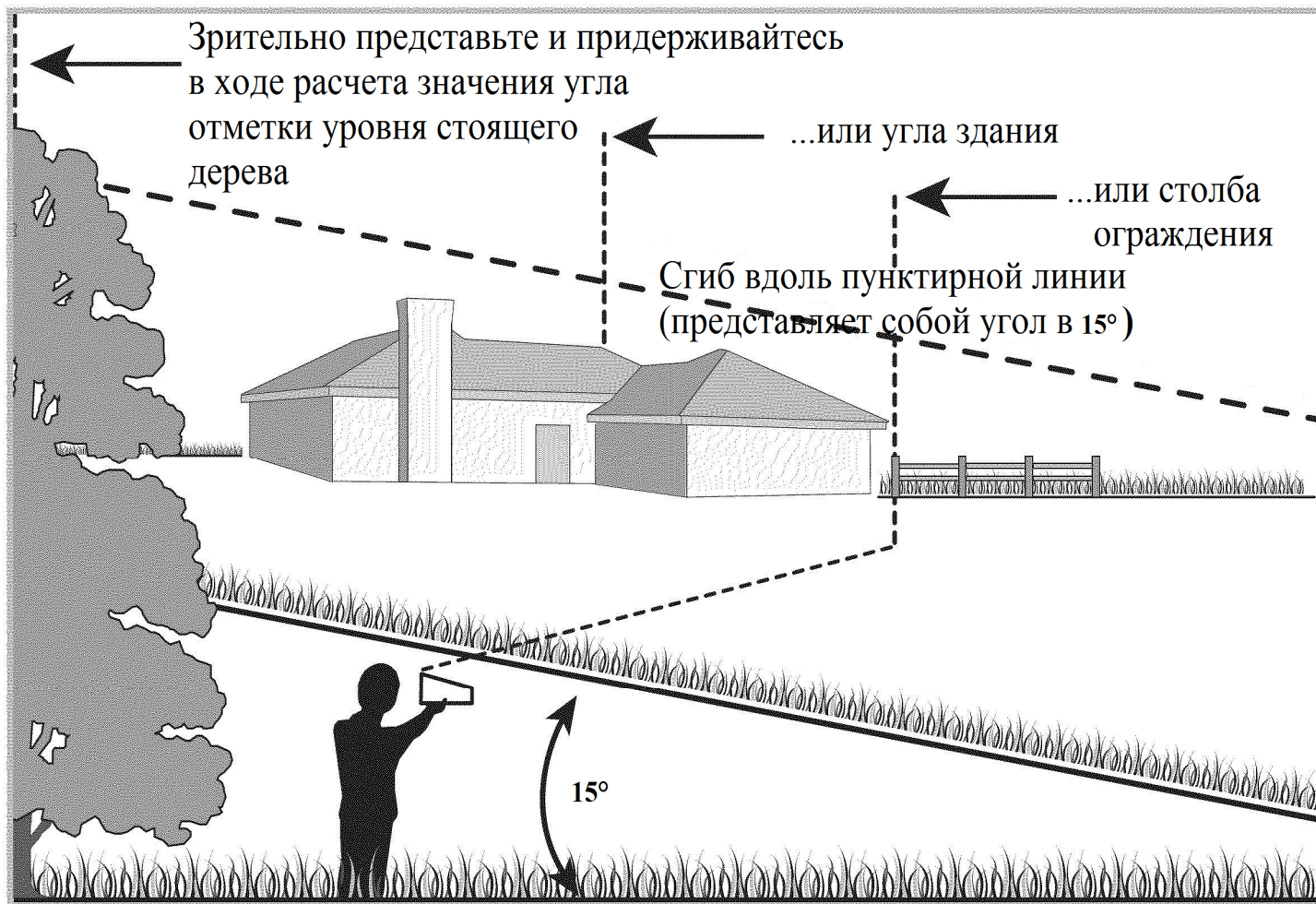

РЕКОМЕНДАЦИИ ПО ЭКСПЛУАТАЦИИ НА СКЛОНАХ

Ознакомьтесь с нижеприведенными рекомендациями в целях определения возможности безопасной эксплуатации оборудования на склонах.

Не используйте газонокосилку на поверхностях с углом наклона более 15° (подъем приблизительно 2-1/2 фута на каждые 10 футов). При выполнении работ двигаться следует поперек склона, но ни в коем случае не в направлении вверх – вниз.



ПРЕДУПРЕЖДАЮЩИЕ ТАБЛИЧКИ

	ОПАСНО	РИСК ПОЛУЧЕНИЯ ТЯЖЕЛЫХ ТРАВМ ИЛИ ЛЕТАЛЬНОГО ИСХОДА	
			
<p>МАХ 15°</p> <ul style="list-style-type: none">• НЕ ПОМЕЩАЙТЕ КОНЕЧНОСТИ РЯДОМ С ВРАЩАЮЩИМИСЯ ДЕТАЛЯМИ УСТРОЙСТВАМИ.• СЛЕДИТЕ ЗА ТЕМ, ЧТОБЫ В ПОДРЕЗАЕМОЙ ТРАВЕ НЕ БЫЛО ПОСТОРОННИХ ПРЕДМЕТОВ, КОТОРЫЕ МОГУТ БЫТЬ ЗАХВАЧЕНЫ ЛЕЗВИЯМИ ГАЗОНОКОСИЛКИ И ВЫБРОШЕНЫ С БОЛЬШОЙ СКОРОСТЬЮ В ЛЮБОМ НАПРАВЛЕНИИ. ПРИ ВЫПОЛНЕНИИ РАБОТ ИСПОЛЬЗУЙТЕ ЗАЩИТНЫЕ ОЧКИ.• НЕ ВЫПОЛНЯЙТЕ РАБОТЫ, ЕСЛИ РЯДОМ НАХОДЯТСЯ ДЕТИ ИЛИ ДРУГИЕ ПОСТОРОННИЕ ЛИЦА.• ПРИ ВЫПОЛНЕНИИ РАБОТ НА СКЛОНАХ СОБЛЮДАЙТЕ ПРЕДЕЛЬНУЮ ОСТОРОЖНОСТЬ, ДВИГАТЬСЯ СЛЕДУЕТ ПОПЕРЕК СКЛОНА, НО НИ В КОЕМ СЛУЧАЕ НЕ В НАПРАВЛЕНИИ ВВЕРХ - ВНИЗ. НЕ ИСПОЛЬЗУЙТЕ ГАЗОНОКОСИЛКУ НА СКЛОНАХ С УГЛОМ НАКЛОНА БОЛЕЕ 15°. ВНИМАТЕЛЬНО ОСМОТРИТЕСЬ ПЕРЕД НАЧАЛОМ ДВИЖЕНИЯ ЗАДНИМ ХОДОМ. <p>ОЗНАКОМЬТЕСЬ С ПРИВЕДЕННЫМИ В НАСТОЯЩЕМ РУКОВОДСТВЕ ИНСТРУКЦИЯМИ. ПОДДЕРЖИВАЙТЕ УСТРОЙСТВА ОБЕСПЕЧЕНИЯ БЕЗОПАСНОСТИ (МЕХАНИЗМ УПРАВЛЕНИЯ ПОВОРОТОМ НОЖЕЙ, ПОДВИЖНЫЙ ЩИТОК, КРЫШКА РАЗГРУЗОЧНОГО УСТРОЙСТВА И Т.Д.) В РАБОЧЕМ СОСТОЯНИИ. В СЛУЧАЕ ПОВРЕЖДЕНИЯ ЗАМЕНИТЕ СООТВЕТСТВУЮЩИЕ УЗЛЫ.</p>			
			
ВНИМАНИЕ			
<p>Использование настоящего оборудования связано с искрообразованием и риском возгорания сухой растительности. В ряде случаев необходима установка экрана искроуловителя. Оператору оборудования следует обратиться в местные органы пожарного надзора в целях уточнения требований законодательных положений в отношении пожарной безопасности.</p>			

НЕ ПРИСТУПАЙТЕ В ВЫПОЛНЕНИЮ РАБОТ БЕЗ УСТАНОВЛЕННОЙ НЕПОВРЕЖДЕННОЙ КРЫШКИ РАЗГРУЗОЧНОГО УСТРОЙСТВА ИЛИ ТРАВПОДБОРЩИКА.

ОПАСНО

НЕ ПОМЕЩАЙТЕ КОНЕЧНОСТИ РЯДОМ С ВРАЩАЮЩИМИСЯ ДЕТАЛЯМИ УСТРОЙСТВА.



В ЦЕЛЯХ СНИЖЕНИЯ РИСКА ПОЛУЧЕНИЯ ТРАВМ НЕ ПРИСТУПАЙТЕ К ВЫПОЛНЕНИЮ РАБОТ, НЕ УБЕДИВШИСЬ В ТОМ, ЧТО КРЫШКА РАЗГРУЗОЧНОГО УСТРОЙСТВА ИЛИ ТРАВПОДБОРЩИК УСТАНОВЛЕНЫ НАДЛЕЖАЩИМ ОБРАЗОМ. ПРИ ПОВРЕЖДЕНИИ ЗАМЕНИТЕ СООТВЕТСТВУЮЩИЕ УЗЛЫ.

ОПАСНО

НЕ ПОМЕЩАЙТЕ КОНЕЧНОСТИ РЯДОМ С ВРАЩАЮЩИМИСЯ ДЕТАЛЯМИ УСТРОЙСТВА.



ПРИМЕЧАНИЕ: изделие поставляется с не заправленным двигателем. Перед запуском и использованием изделия залейте в двигатель бензин и масло в соответствии с инструкциями, приведенными в разделе «Эксплуатация».

ПРИМЕЧАНИЕ: при использовании терминов «правосторонний» или «левосторонний» подразумевается положение справа или слева от места оператора.

РАСПАКОВКА КАРТОННОГО ЯЩИКА

1. Прорежьте сверху вниз все углы картонного ящика.
2. Извлеките из ящика все незакрепленные детали.
3. Удалите упаковочный материал.

ВЫГРУЗКА ИЗДЕЛИЯ ИЗ КАРТОННОГО ЯЩИКА

1. Поднимите изделие за заднюю часть и выкатите его из картонного ящика.
2. Тщательно проверьте ящик на наличие каких-либо незакрепленных деталей.

НЕЗАКРЕПЛЕННЫЕ ДЕТАЛИ И УЗЛЫ, ПОСТАВЛЯЕМЫЕ В КАРТОННОМ ЯЩИКЕ

- Травосборник
- Адаптер травосборника
- Боковой разгрузочный лоток
- Моторное масло

МОНТАЖ

Установка ручки

1. Удалите упаковочный материал, который может быть установлен между верхней и нижней частью ручки А. Потяните верхнюю часть ручки вверх и назад, как показано на Рис. 1. Убедитесь в том, что нижняя часть ручки плотно зафиксирована в установочных кронштейнах. Не пережимайте тросики. В. Затяните звездообразную рукоятку, чтобы закрепить верхнюю часть ручки на нижней.
2. Определите местоположение шплинта пружинного типа на каждой стороне нижней части ручки.

А. Извлеките шплинт пружинного типа из отверстия. Используя пассатижи, вставьте шплинт в отверстие, расположенное наиболее близко к кронштейну (см. Рис. 2). Повторите вышеописанные операции на другой стороне ручки.

В. Вставьте болт с квадратным подголовком в верхнее отверстие установочного кронштейна. Зафиксируйте его с помощью пластиковой барашковой гайки. Повторите вышеописанные операции на другой стороне ручки.

ПРИМЕЧАНИЕ: убедитесь в том, что тросик протянут с внешней стороны нижней части ручки и не мешает установке травосборника. Выгрузное окно спроектировано таким образом, чтобы шнур стартера свободно перемещался при открытом выгрузном окне и установленном травосборнике..



РИС. 1



РИС. 2

3. Направляющая шнура, подсоединенного к опорному стержню, находится на правой стороне нижней части ручки (см. Рис. 3).
 - A. Прижмите рычаг управления ножом к верхней части ручки.
 - B. Вытяните шнур стартера из двигателя. Отпустите рычаг управления ножом.
 - C. Протяните шнур стартера в направляющей.
 - D. Используйте хомуты, чтобы закрепить тросик на нижней части ручки.

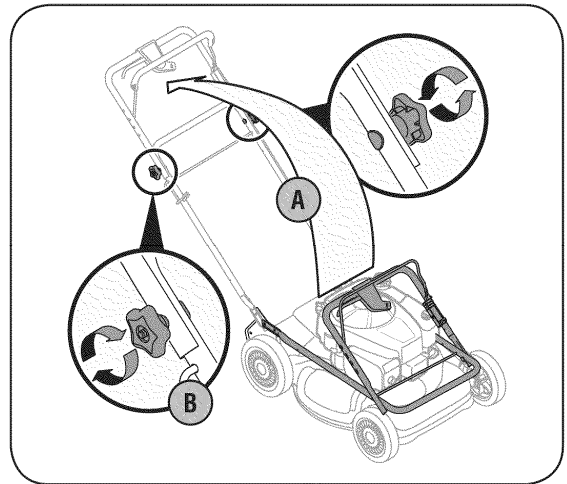

РИС. 3

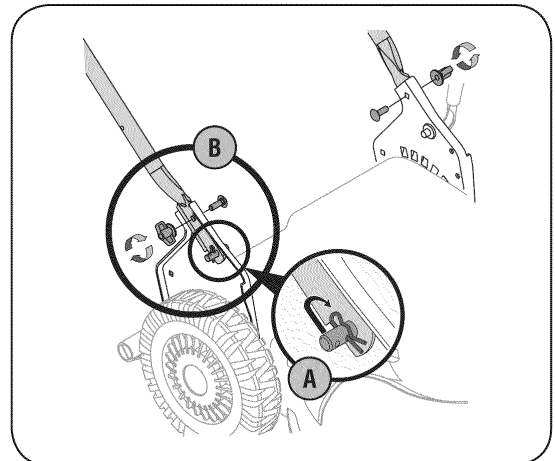
Установка травосборника

Газонокосилка поставляется с установленным дефлектором измельчителя (мульчера). Для сбора травы в травосборник необходимо установить его и адаптер, присоединив их к месту, где расположен мульчирующий дефлектор.

1. Отвинтите три барашковые гайки, используемые для крепления дефлектора, и снимите дефлектор (см. Рис. 4).
2. Установите переходник, убедившись в том, что его передняя кромка расположена в деке. Затяните барашковые гайки.
3. Поднимите дверцу разгрузочного лотка и вставьте травосборник в переходник (см. Рис. 5).

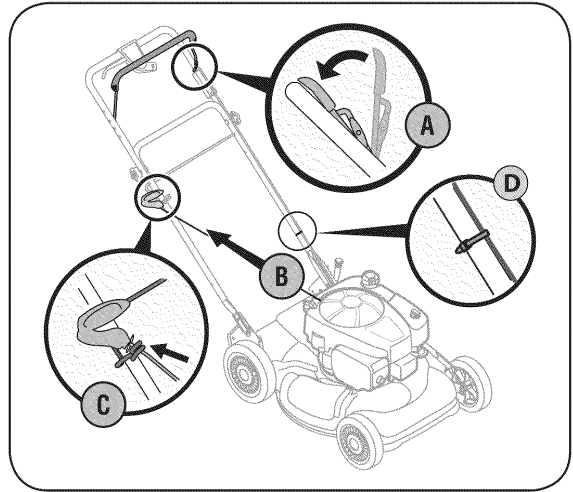

РИС. 4



РИС. 5

Установка крышки устройства боковой разгрузки

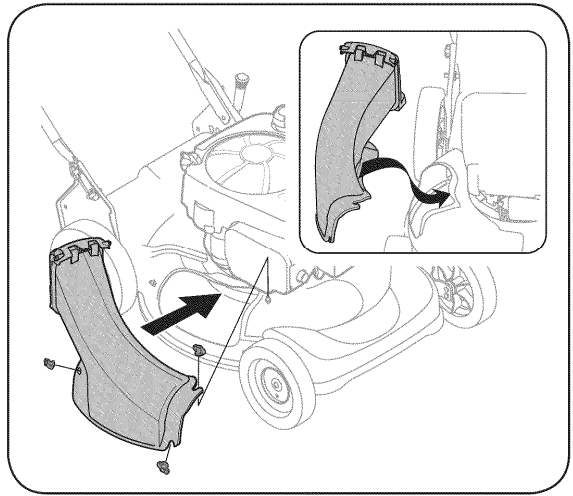
Выполните следующие операции:

1. Извлеките дефлектор измельчителя или адаптер травосборника из газонокосилки, отвинтив барашковые гайки
2. Подсоедините крышку устройства боковой разгрузки и зафиксируйте его теми же гайками (см. Рис. 6).

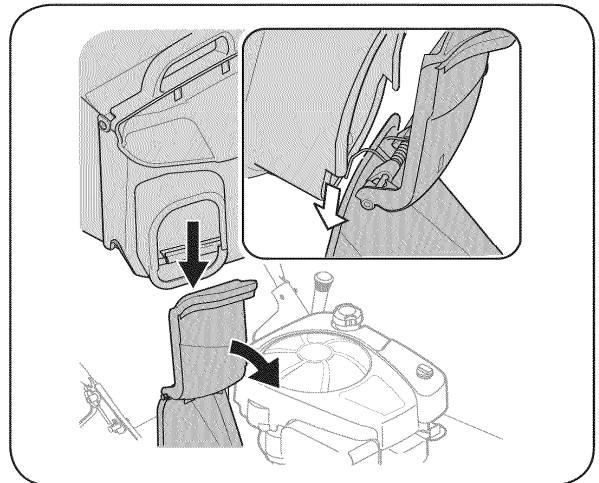
РЕГУЛИРОВКА

Высота среза

Рычаг регулировки высоты среза установлен над задним левым колесом (см. Рис. 7А).

1. Потяните рычаг регулировки высота среза от деки вверх.
2. Передвиньте рычаг в нужное положение (вперед или назад) для обеспечения необходимого значения высоты среза травы.
3. Отпустите рычаг в положение к деке.



РИС. 6

Устройство управления привода колес

Регулировочное колесико, расположенное в корпусе рукоятки устройства управления приводом, используется для натяжения или ослабления приводного ремня. Устройство управления приводом необходимо отрегулировать в следующих случаях:

1. Газонокосилка не движется при задействованном устройстве управления приводом.
2. При включении устройства управления приводом приводные колеса пытаются вращаться.

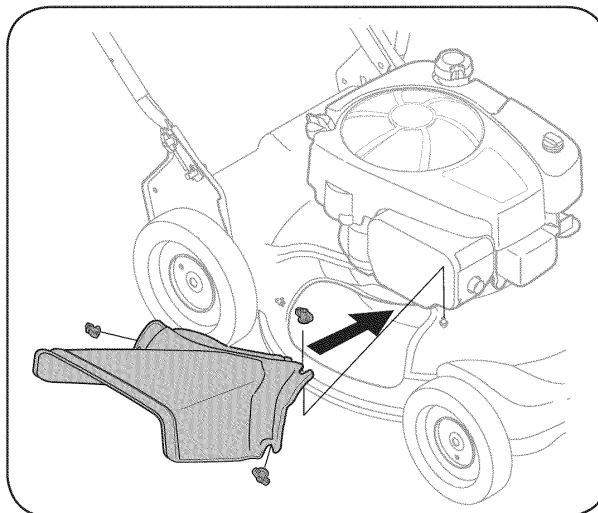
Регулировка выполняется посредством поворота соответствующего регулировочного колеса по часовой стрелке (натянуть трос) или против часовой стрелки (ослабить трос) (см. Рис. 8).



РИС. 7

ПРИМЕЧАНИЕ: Для некоторых людей положение устройства управления приводом может быть не комфортным. Вы можете отрегулировать ручку повернув регулировочное колесико.



РИС. 8

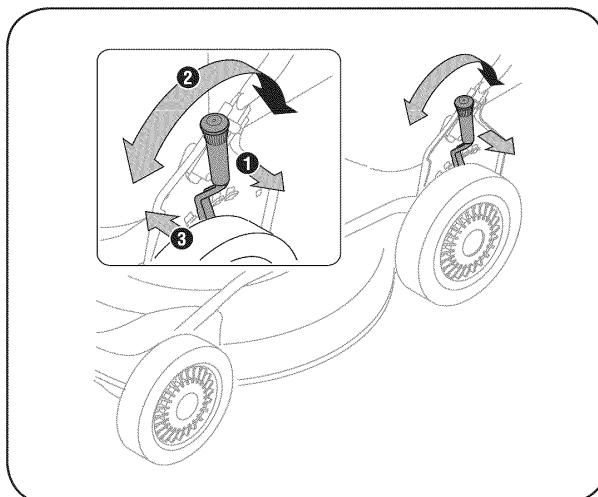

РИС. 9

УСТРОЙСТВО УПРАВЛЕНИЯ НОЖОМ

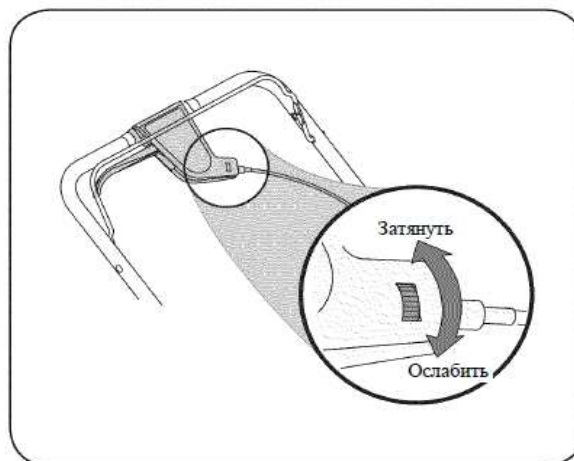
Устройство управления ножом крепится на верхней рукоятке газонокосилки (см. Рис. 9). Нажмите и удерживайте рычаг устройства для включения ножей. Отпустите рычаг, чтобы выключить двигатель и устройство управления ножом.



ВНИМАНИЕ

Устройство управления ножом является одним из средств обеспечения безопасности. Не предпринимайте попыток по отключению устройства.

РЫЧАГ РЕГУЛИРОВКИ ВЫСОТЫ СРЕЗА

Рычаг регулировки высоты среза расположен над левым задним колесом. Для обеспечения требуемой высоты среза травы необходимо отрегулировать рычаг в соответствии с инструкциями, приведенными в разделе Монтаж.



УСТРОЙСТВО УПРАВЛЕНИЯ ПРИВОДА

Устройство управления приводом находится на верхней рукоятке. Нажмите рычаг устройства для включения трансмиссии. Отпустите рычаг для выключения привода трансмиссии.

КРЫШКА УСТРОЙСТВА БОКОВОЙ РАЗГРУЗКИ

Газонокосилка поставляется с установленным мульчером. Чтобы обеспечить боковой выброс скошенной травы, следует установить крышку устройства боковой разгрузки, следуя инструкциям, приведенным в разделе Монтаж.



ВНИМАНИЕ

Не помещайте конечности рядом с разгрузочным желобом. Ознакомьтесь с содержанием установленных на газонокосилке предупреждающих табличек.

РУЧНОЙ СТАРТЕР

Ручка ручного стартера установлена на правой верхней части рукоятки. Для запуска двигателя изделия встаньте позади устройства и потяните за ручку шнура стартера.

КРЫШКА БЕНЗОБАКА

Открутите крышку бензобака при необходимости дозаправки изделия. Используйте чистый свежий неэтилированный бензин с октановым числом не менее 87.

МАСЛОЗАЛИВНАЯ ГОРЛОВИНА/ЩУП

Следуйте инструкциям раздела «Техническое обслуживание» по проверке уровня масла.

ПОДВИЖНЫЙ ЩИТОК

Подвижный щиток крепится в задней части газонокосилки в целях защиты оператора от поражения отлетающими предметами. Не используйте газонокосилку без установленного работоспособного щитка.

ЭКСПЛУАТАЦИЯ

ЗАПРАВКА БЕНЗИНА И МАСЛА

ПРИМЕЧАНИЕ: изделие поставляется с не заправленным двигателем. Перед запуском и использованием изделия залейте в двигатель бензин и масло в соответствии с инструкциями, приведенными в данном разделе.

Масло (вместе с устройством поставляется емкость с маслом объемом 18 унций) 0,51 литра.

При первом использовании

1. Выкрутите крышку с щупом (G) из маслоналивной горловины (см. Рис. 10).
2. Расположив газонокосилку на ровной горизонтальной поверхности, вылейте все содержимое емкости в маслоналивную горловину (H).
3. Установите на место крышку с щупом и закрутите ее.



РИС. 10

При последующем использовании

Используйте моторное масло для четырехтактных двигателей, отвечающее требованиям следующих категорий по API: SF, SG, SH, SJ или выше. Каждый раз проверяйте маркировку на приобретаемой емкости с маслом.

Требуемая вязкость масла зависит от температуры окружающей среды (см. нижеприведенный график).

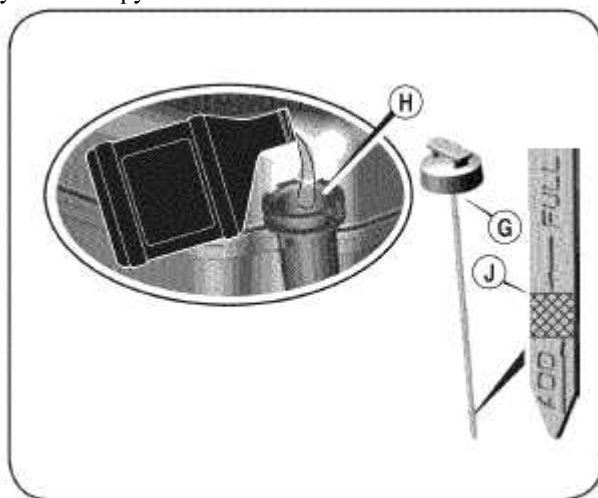
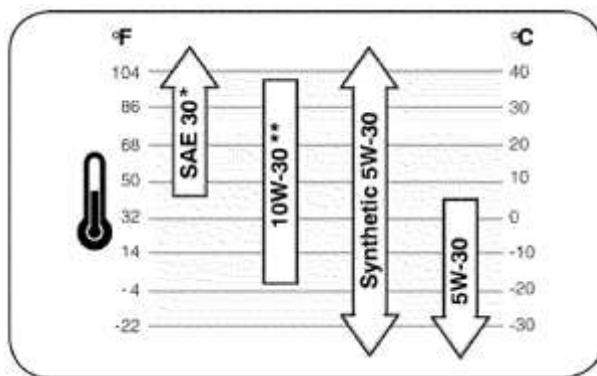

* При температуре ниже 40°F (4°C) использование масла SAE 30 приводит к проблемам при запуске двигателя.

** При температуре выше 80°F (27°C) наблюдается повышенный расход масла 10W-30. В этом случае необходимо чаще проверять уровень масла в двигателе.

1. Уровень масла проверяется при выключенном двигателе газонокосилки, расположенной на ровной горизонтальной поверхности.
2. Извлеките крышку маслоналивной горловины и тщательно протрите щуп.
3. Вставьте щуп на место и заверните крышку. Выкрутите крышку с щупом и проверьте уровень масла (см. Рис. 9).
4. Если уровень масла ниже самой последней риски щупа, извлеките щуп и залейте в двигатель масло рекомендуемого типа до верхней отметки (J). Не переполняйте двигатель маслом.
5. Установите на место крышку с щупом.

Бензин

Заправляйте газонокосилку на площадках с постоянным притоком свежего воздуха при выключенном двигателе. Дайте двигателю остыть после длительной эксплуатации. Не заправляйте газонокосилку в закрытом помещении, где существует возможность воспламенения паров в случае контакта с источниками искрообразования или открытого пламени.



ВНИМАНИЕ

Бензин является легко воспламеняемым и взрывоопасным веществом. Существует риск получения ожогов и тяжелых травм в ходе выполнения процесса заправки. Выключите двигатель и дайте ему остыть. Заливайте бензин вне помещений вдали от источников тепла, искрообразования и открытого пламени. Незамедлительно протрите поверхность в случае разлива топлива.

Если приобретенное изделие предназначается для нечастого использования или использования с продолжительными перерывами в работе, ознакомьтесь с дополнительной информацией по ухудшению качества топлива в разделе «Межсезонное хранение».

ПРИМЕЧАНИЕ: бензин является очень едким веществом, способным повредить различные типы поверхностей (окрашенных или из синтетических материалов). Соблюдайте осторожность при заправке газонокосилки во избежание разлива топлива.

Не используйте просроченный или загрязненный бензин, а также смесь бензина с маслом.

1. Снимите крышку бензобака.
2. Заполните бак топливом. В целях компенсации температурного расширения топлива не заливайте топливо выше отметки низа горловины бензобака. Перед запуском двигателя протрите поверхности от пролитого бензина.
3. Установите на место крышку бензобака и закрутите ее до упора.
4. Перед запуском двигателя оттащите газонокосилку на расстояние, по крайней мере, 10 футов от места хранения топлива.



ОСТОРОЖНО

Не используйте не получивший одобрения тип бензина, например, Е85. Не добавляйте к бензину масло и не изменяйте конструкцию двигателя под работу на других видах топлива. Это может привести к повреждению узлов двигателя и **отмене действия гарантии**.

Требования к топливу

- Следует использовать чистый, неэтилированный бензин с небольшим сроком хранения.
- Минимальное октановое число 87 / 87 АКI (антидетонационный коэффициент) (91 RON (исследовательское октановое число)).

Допускается использование бензина с содержанием этанола до 10% (газохол) или с содержанием МТВЕ (метил-трет-бутиловый эфир) до 15%.



ВНИМАНИЕ

Перед запуском двигателя и началом эксплуатации газонокосилки убедитесь в том, что поблизости нет посторонних лиц. Не запускайте двигатель в закрытых, плохо проветриваемых помещениях. Выхлопы двигателя содержат окись углерода, смертельно опасный, не имеющий запаха газ. Не помещайте конечности рядом с вращающимися деталями двигателя и газонокосилки. Не носите свободную одежду. При необходимости следует убрать и заколоть длинные волосы.

ЭКСПЛУАТАЦИЯ

ЗАПУСК ДВИГАТЕЛЯ

1. Стоя позади газонокосилки нажмите рычаг устройства управления ножом (см. Рис. 11).



РИС. 11

2. Выжмите рычаг управления ножом, ухватитесь за рукоятку шнура стартера и медленно потяните ее до того, как почувствуете сопротивление (начало цикла сжатия). Плавно дайте шнуру намотаться обратно. Затем резко на полный взмах руки потяните за ручку стартера (см. Рис. 11). Придерживайте рукоятку стартера и позвольте шнуру медленно вернуться, намотаться на барабан. Если двигатель не завелся, попробуйте завести его еще раз.

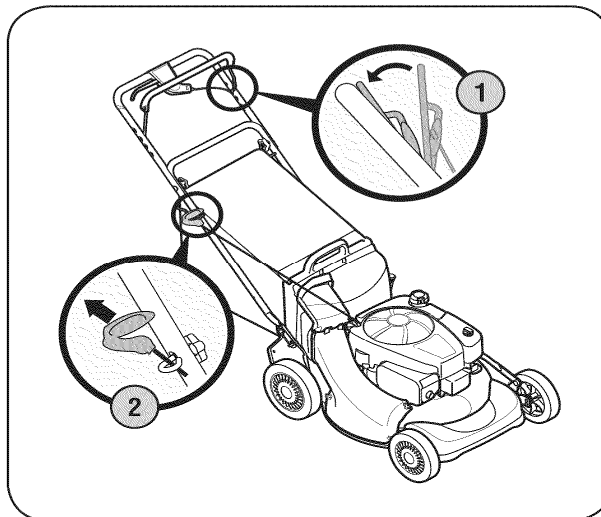

ВНИМАНИЕ

Соблюдайте осторожность. Если не придерживать рукоятку надлежащим образом, резкое наматывание шнура на барабан (обратная отдача в сторону двигателя) не позволит вовремя освободить захват и может привести к растяжению связок кисти и предплечья, гематомам, трещинам и переломам костей.

ПРИМЕЧАНИЕ: при заливке двигателя топливом выждите несколько минут до повторного запуска.

ОСТАНОВКА ДВИГАТЕЛЯ

1. Чтобы остановить вращение ножа и выключить двигатель, отпустите рычаг управления ножом.



ВНИМАНИЕ

Перед выполнением каких-либо работ по техническому обслуживанию или регулировке устройств газонокосилки, а также демонтажем травосборника, дождитесь полной остановки вращения ножа.

ЭКСПЛУАТАЦИЯ ГАЗОНОКОСИЛКИ

Убедитесь в том, что на газоне нет посторонних предметов, камней, веток, проводов и т.п., которые могут повредить газонокосилку или двигатель изделия. Кроме того, подобные предметы могут быть захвачены ножом газонокосилки и выброшены с большой скоростью в любом направлении, что может привести к получению тяжелых травм оператором и посторонними лицами.



ВНИМАНИЕ

Во избежание получения тяжелых травм глаз в процессе эксплуатации, а также при выполнении работ по техническому обслуживанию или регулировке устройств газонокосилки используйте защитные очки.

1. После запуска двигателя выжмите рычаг устройства управления привода, чтобы привести газонокосилку в движение. Отпустите рычаг, если необходимо отключить устройство.

ПРИМЕЧАНИЕ: рычаг переключения следует использовать лишь на работающем двигателе. Изменение положения рычага при выключенном двигателе может привести к поломке газонокосилки.

ИСПОЛЬЗОВАНИЕ ГАЗОНОКОСИЛКИ В КАЧЕСТВЕ МУЛЬЧЕРА

В целях обеспечения возможности выполнения процесса мульчирования установите на газонокосилку дефлектор измельчителя, следуя инструкциям, приведенным в разделе Монтаж. Для обеспечения оптимальной эффективности не выполняйте работы по сырой траве. Мульчирование не рекомендуется при высоте травы более 4 дюймов / 10см/(используйте травосборник).

ИСПОЛЬЗОВАНИЕ ТРАВПОСБОРНИКА

Вы можете собирать скошенную траву в травосборник при работе с газонокосилкой.

1. Установите травосборник, следуя инструкциям, приведенным в разделе Монтаж. Сбор травы происходит автоматически в процессе эксплуатации.
2. Выполняйте работы до заполнения контейнера.
3. Выключите двигатель, отпустив рычаг управления ножом. Дождитесь полной остановки газонокосилки.
4. Извлеките контейнер из переходника.
5. Вытряхните траву в подходящую сборную емкость. Установите контейнер на место. Убедитесь в том, что контейнер установлен на проволочную опору соответствующего устройства.



ВНИМАНИЕ

При столкновении с посторонним предметом незамедлительно выключите двигатель. Отсоедините провод свечи зажигания и проведите тщательную проверку газонокосилки на наличие повреждений. В случае необходимости проведите ремонт до возобновления работ. Одним из признаков повреждения газонокосилки является повышенный уровень вибрации в ходе эксплуатации.

ТЕХНИЧЕСКОЕ ОБСЛУЖИВАНИЕ

ГРАФИК ТЕХНИЧЕСКОГО ОБСЛУЖИВАНИЯ



ВНИМАНИЕ

Перед проведением каких-либо работ по техническому обслуживанию изделия выключите все устройства управления и остановите двигатель. Дождитесь окончательной остановки всех вращающихся узлов изделия. Отсоедините провод свечи зажигания и заземлите его на двигатель во избежание незапланированного запуска.

Техническое обслуживание выполняется в соответствии с нижеприведенным графиком. В таблице указаны лишь общие рекомендации. После проведения каких-либо работ заносите данные в колонку «Журнал учета операций техобслуживания».

Для получения информации по местоположению ближайшего сервисного центра компании Sears или графику проведения работ в рамках техобслуживания, свяжитесь со специалистом компании Sears по телефону 1-800-4-469-4663.

Интервал	Позиция	Операция в рамках обслуживания	Журнал учета операций техобслуживания
После каждого использования	1. Уровень масла 2. Незатянутые или потерянные крепежные детали 3. Изделие и двигатель	1. Проверка 2. Затяжка или замена крепежа 3. Очистка	
После первых 5 часов эксплуатации	1. Уровень масла	1. Замена масла	
Ежегодно или после каждых 50 часов эксплуатации	1. Воздушный фильтр и фильтр предварительной очистки (если установлен)* 2. Соединительные элементы устройств управления/шарниры и колеса 3. Нижняя поверхность корпуса газонокосилки 4. Масло в двигателе	1. Очистка 2. Смазка жидким маслом 3. Очистка 4. Замена	
Ежегодно или после каждых 200 часов эксплуатации	1. Воздушный фильтр и фильтр предварительной очистки	1. Замена фильтра	
Ежегодно	1. Свеча зажигания	1. Замена свечи	
Перед отправкой на хранение	1. Топливная система	1. Запустите двигатель и подождите, пока не выработается весь бензин, или заполните двигатель свежим топливом и добавьте стабилизатор	

* Проводите внеочередную очистку при работе в условиях повышенной запыленности. При избыточном загрязнении замените фильтр.

ТЕХНИЧЕСКОЕ ОБСЛУЖИВАНИЕ



ВНИМАНИЕ

Перед проведением каких-либо работ по техническому обслуживанию остановите двигатель, отсоедините провод свечи зажигания и заземлите его на двигатель.

ОБЩИЕ РЕКОМЕНДАЦИИ

- При проведении любых работ в рамках технического обслуживания соблюдайте правила техники безопасности.
- Действие гарантии не распространяется на детали и узлы, поврежденные по халатности оператора или вследствие сознательного несоблюдения последним инструкций по эксплуатации и техобслуживанию изделия.
- Действие гарантии на двигатель прекращается в случае изменения настроек оборотов вращения коленчатого вала, ограниченных регулятором.
- Перепроверяйте все заданные настройки, по крайней мере, раз в сезон.
- Проводите регулярную проверку на плотность затяжки крепежных деталей.

ТЕХНИЧЕСКОЕ ОБСЛУЖИВАНИЕ ДВИГАТЕЛЯ

Свеча зажигания

В целях обеспечения оптимальной производительности необходимо поддерживать надлежащий зазор между электродами свечи и очищать свечу от нагара. Рекомендуется каждый год заменять свечу на новую.

1. Отсоедините колпачок и очистите свечу от грязи или отложений.
2. Используйте подходящий ключ для снятия свечи.

ПРИМЕЧАНИЕ: замените свечу свечой марки Champion® RC12YC.

3. Проверьте зазор проволочным калибром (см. Рис. 12). Значение зазора между электродами свечи должно составлять 0,020 дюйма (0,51 мм). При необходимости отрегулируйте зазор.
4. Установите свечу на место и затяните до достижения рекомендуемого значения момента (180 фунтов/дюйм [20 Н/м]).
5. Установите на место колпачок свечи.

Воздушный фильтр

Загрязненный воздушный фильтр препятствует поступлению потока воздуха в карбюратор, снижая мощность двигателя. Проводите проверку воздушного фильтра перед каждым запуском двигателя. При работе в условиях повышенной запыленности очистку фильтра следует выполнять чаще, чем это указано в графике проведения технического обслуживания. Очищайте фильтр после каждых 25 часов эксплуатации изделия, в любом случае, не реже чем раз в сезон. Рекомендуется ежегодно устанавливать на изделие новый фильтр.



РИС. 12



РИС. 13



ВНИМАНИЕ

Не запускайте двигатель и не эксплуатируйте изделие без установленного узла воздушного фильтра в сборе.

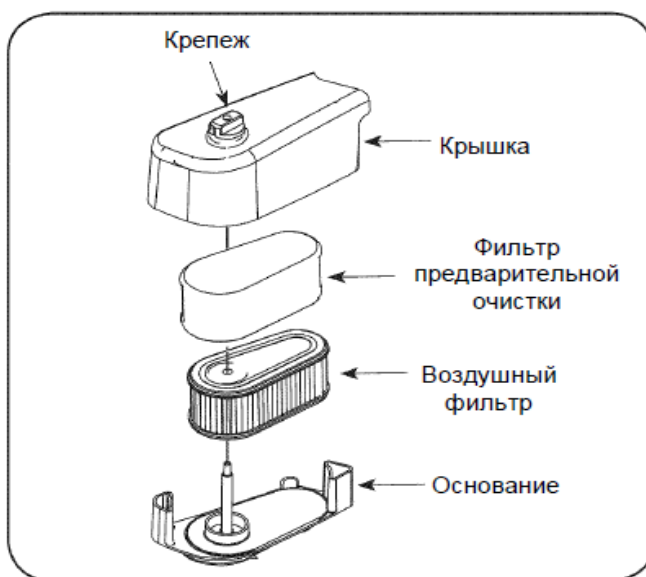
ПРИМЕЧАНИЕ: не очищайте фильтр струей воздуха под давлением или растворителем, это может привести к повреждению фильтрующего элемента.

1. Извлеките крепеж и крышку воздушного фильтра (см. Рис. 13).
2. Извлеките фильтр предварительной очистки (если установлен) и сам воздушный фильтр.
3. Слегка постучите фильтром по твердой поверхности, чтобы стряхнуть мусор. При избыточном уровне загрязнения установите новый фильтр.
4. Промойте фильтр предварительной очистки жидким чистящим средством и водой. Просушите на воздухе. **Не наносите** на фильтр предварительной очистки масло.

5. Установите фильтр предварительной очистки на фильтр.
6. Установите фильтр в сборе в основание. Убедитесь в том, что фильтр плотно сидит на месте.
7. Установите крышку воздушного фильтра и зафиксируйте ее соответствующей крепежной деталью.

ТЕХНИЧЕСКОЕ ОБСЛУЖИВАНИЕ

Проверка уровня масла

Проверяйте уровень масла каждый раз перед тем, как приступить к выполнению работ.

1. Уровень масла проверяется на выключенном двигателе газонокосилки, расположенной на ровной горизонтальной поверхности.
2. Извлеките крышку маслоналивной горловины и тщательно протрите щуп.
3. Вставьте щуп на место и заверните крышку. Выкрутите крышку с щупом и проверьте уровень масла.
4. Если уровень масла ниже или практически на отметке самой последней риски щупа, извлеките щуп и залейте в двигатель масло рекомендуемого типа до верхней риски. Не переполняйте двигатель маслом.
5. Установите на место крышку с щупом.

Замена масла



ВНИМАНИЕ

Бензин и его пары являются легковоспламеняемыми, взрывоопасными веществами, связанными с риском получения тяжелых ожогов и травм вплоть до летального исхода.

Первая замена масла осуществляется после первых 5 и затем через каждые 50 часов эксплуатации и/или не реже чем раз в сезон.



ВНИМАНИЕ

Перед сливом масла из трубки маслоналивной горловины следует убедиться в том, что бензобак изделия пуст. В противном случае утечка топлива может привести к возгоранию или взрыву. Запустите двигатель и подождите, пока не выработается оставшееся топливо.

1. При выключенном, но еще теплом двигателе, отсоедините провод свечи зажигания и закрепите его таким образом, чтобы не допустить случайного соприкосновения со свечой.
2. Расположите подходящую емкость рядом с двигателем, чтобы собрать отработанное масло.
3. Выкрутите крышку маслоналивной горловины со щупом и слейте масло в контейнер, наклонив двигатель в сторону маслоналивной горловины (см. Рис. 14).



ОСТОРОЖНО

Отработанное масло относится к токсичным отходам. Не утилизируйте масло вместе с бытовыми отходами. Обратитесь в местные компетентные органы или сервисный центр компании Sears, чтобы получить информацию о местонахождении предприятий по ликвидации/переработке отходов.

4. Залейте масло рекомендуемого типа до отметки верхней риски щупа.



ОСТОРОЖНО

Эксплуатация при пониженном уровне масла может привести к повреждению узлов двигателя.

5. Установите на место и затяните крышку маслоналивной горловину со щупом.

Очистка двигателя

- Ежедневно или перед каждым использованием очищайте двигатель от остатков травы, соломы или скопившегося мусора. Следите за чистотой соединительных элементов, тяг и устройств управления. Не допускайте скопления на глушителе горючих материалов.
- Очистка двигателя позволяет добиться оптимального охлаждения воздушным потоком.
- Очистка компонентов двигателя необходима в целях предотвращения перегрева и возгорания скопившегося мусора.



ОСТОРОЖНО

Не используйте воду для очистки компонентов двигателя. Это может привести к засорению топливной системы. Рекомендуется использовать щетку или сухую ткань.



РИС. 14

СМАЗКА

Устройство управления ножом

По крайней мере, раз в сезон наносите жидкую смазку на поворотные точки устройства управления ножом. Рычаг устройства должен свободно перемещаться в обоих направлениях (см. Рис. 15).

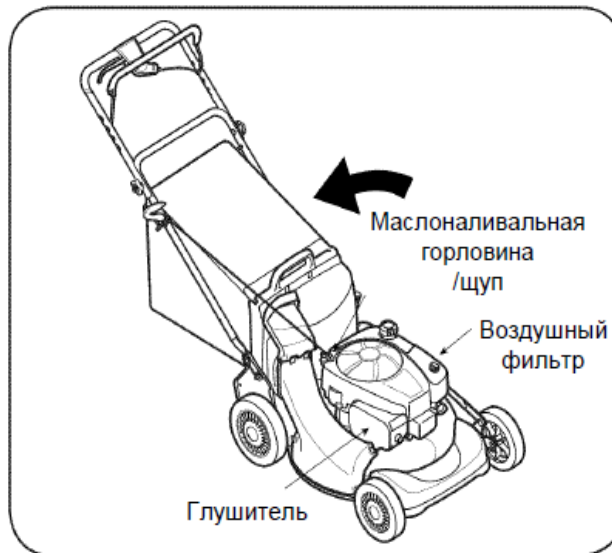

РИС. 15

Колеса и поворотные оси

Не реже чем раз в сезон наносите на колеса и поворотные оси жидкую смазку (или моторное масло). В случае демонтажа колес по любой причине следует смазать поверхность поворотной оси и внутреннюю поверхность колеса (см. Рис. 15).

Крышка устройства боковой разгрузки

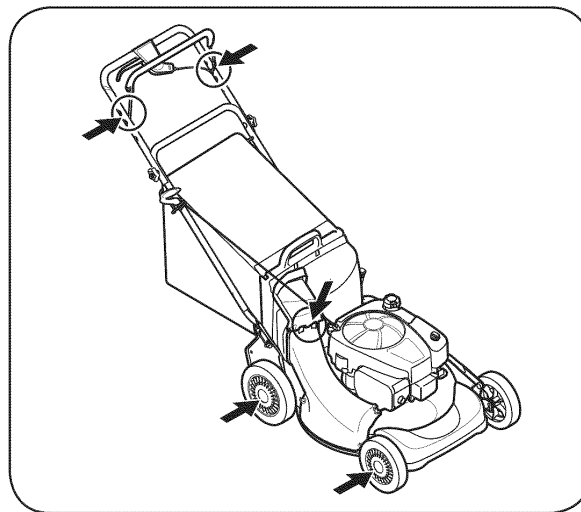
Во избежание возникновения коррозии периодически наносите слой жидкой смазки на торсионные пружины и осевые точки крышки устройства боковой разгрузки (см. рис. 15).

Трансмиссия

Трансмиссия смазана и герметично закрыта в заводских условиях. Дополнительная смазка не требуется.

ОЧИСТКА КОРПУСА

Один раз в сезон выполняйте очистку нижней стороны корпуса газонокосилки в целях предотвращения скопления остатков травы и прочего мусора. Следуйте нижеприведенным инструкциям.

1. Запустите двигатель и подождите, пока не выработается оставшееся топливо. Отсоедините провод свечи зажигания.
2. Поверните газонокосилку и поставьте ее на корпус стороной с глушителем вниз (см. Рис. 14). Удерживайте газонокосилку в данном положении.



ВНИМАНИЕ

Не поворачивайте газонокосилку в любом направлении более чем на 90° и не оставляйте ее в таком положении в течение продолжительных интервалов времени. Масло может просочиться в верхнюю часть двигателя и вызвать определенные проблемы с запуском.

3. Отскоблите и очистите нижнюю сторону корпуса с помощью подходящих инструментов. Не промывайте корпус водой.

ПРИМЕЧАНИЕ: не используйте установку для мытья под давлением или садовый шланг. Напор воды может повредить подшипники или двигатель. Использование воды приводит к сокращению срока службы двигателя и проблемам при проведении технического обслуживания.

4. Переверните газонокосилку в прежнее положение. Если под крышку бензобака была помещена пластмассовая заглушка, ее следует извлечь.

ЗАМЕНА ЗАДНЕГО ЩИТКА

Чтобы заменить заднего щитка необходимо выполнить следующие операции:

1. Поднимите заднюю дверцу, выкрутите винт и нажмите на щиток в любом направлении для высвобождения из отверстия (см. Рис. 16).
2. Выкрутите винт и извлеките щиток из другого отверстия с противоположной стороны. Установите новый брызговик, выполнив вышеописанные операции в обратном порядке.



РИС. 16

УХОД ЗА НОЖАМИ

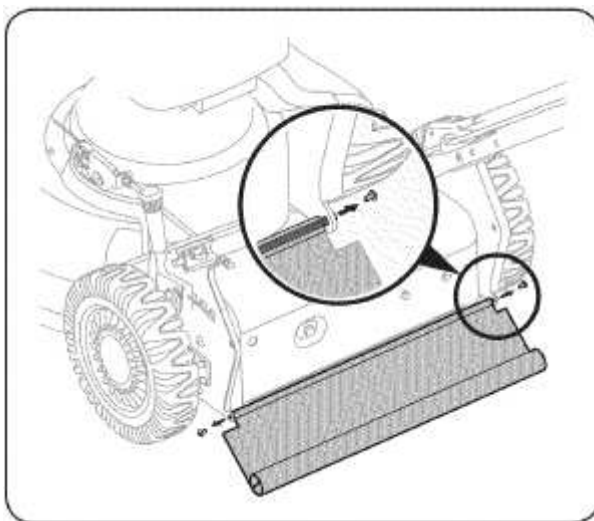

ВНИМАНИЕ

Во избежание порезов в процессе демонтажа режущего лезвия для последующей заточки или замены используйте прочные перчатки или толстый кусок ткани.

Регулярно проверяйте адаптер для крепления ножа на наличие трещин, в частности, в случае столкновения с посторонним предметом в процессе эксплуатации изделия. При необходимости замените адаптер. Следуйте нижеприведенным инструкциям по проведению технического обслуживания ножа.

1. Снимите колпачок со свечи зажигания. Переверните газонокосилку на боковую сторону (противоположную стороне, на которой находится воздушный фильтр и карбюратор).
2. Отверните болт и извлеките воронкообразную опору ножа, используемую для крепления ножа и адаптера на коленчатом валу двигателя (см. Рис. 17).
3. Снимите нож и адаптер с коленчатого вала.
4. Снимите нож с адаптера для проверки баланса (используйте отвертку с круглым стержнем). При необходимости снимите излишки металла с более тяжелой стороны ножа до достижения баланса. В случае заточки ножа сохраняйте исходный угол заточки. Равномерно заточите каждую режущую кромку ножа в целях сохранения баланса.



ВНИМАНИЕ

Несбалансированный нож является причиной повышенного уровня вибрации при больших оборотах двигателя. Это может привести к повреждению газонокосилки, поломке ножа и получению травм оператором устройства.

5. Нанесите жидкую смазку на коленчатый вал двигателя и внутреннюю поверхность адаптера. Установите адаптер на коленчатый вал. Расположите лезвие на адаптере таким образом, чтобы сторона с маркировкой «Bottom (низ)» (или с номером детали) была направлена в сторону грунта, если газонокосилка находится в рабочем положении. Убедитесь в том, что нож выровнен надлежащим образом и установлен на выступах адаптера.
6. Установите воронкообразную опору на нож. Совместите пазы на опоре с небольшими отверстиями в ноже.
7. Установите на место болт с шестигранной головкой и затяните до достижения требуемого значения момента (от 450 до 600 фунтов/дюйм)/51-68 Nm/

В целях обеспечения безопасности эксплуатации газонокосилки проводите периодическую проверку на соответствующий момент затяжки болта.



РИС. 17

ЗАМЕНА ПРИВОДНОГО РЕМНЯ

ПРИМЕЧАНИЕ: чтобы снять приводной ремень самоходной газонокосилки, необходимо демонтировать несколько компонентов. Замена ремня осуществляется только в сервисных центрах компании Sears.

МЕЖСЕЗОННОЕ ХРАНЕНИЕ

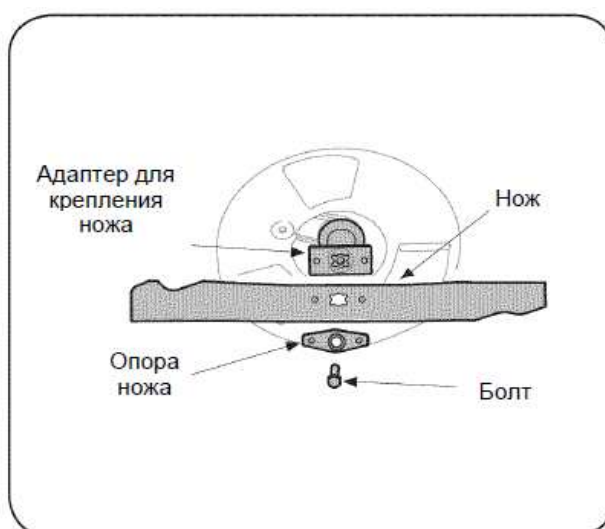

ВНИМАНИЕ

Не отправляйте газонокосилку с топливом в бензобаке на хранение в закрытых или плохо проветриваемых помещениях во избежание потенциального воспламенения паров бензина при контакте с источниками открытого пламени или искрообразования, например, котлами, водонагревателями, сушилками для белья или газовыми приборами.

ПОДГОТОВКА ДВИГАТЕЛЯ ПЕРЕД ОТПРАВКОЙ ГАЗОКОСИЛКИ НА ХРАНЕНИЕ

В случае запланированного хранения сроком более 30 дней следует выполнить нижеописанные операции.

1. Во избежание скопления отложений топливных смол на стенках топливной системы или деталях карбюратора запустите двигатель и подождите, пока не закончится бензин. В качестве альтернативного варианта можно использовать присадку. В последнем случае необходимо запустить двигатель, чтобы присадка к бензину поступила в карбюратор. После этого допускается хранение изделия с топливом в двигателе сроком до 24 месяцев.
2. Замените масло на еще не полностью остывшем двигателе.
3. Очистите поверхность двигателя от отложений.

ПОДГОТОВКА ГАЗОКОСИЛКИ ПЕРЕД ОТПРАВКОЙ НА ХРАНЕНИЕ

- Выполните очистку и проведите смазку газонокосилки согласно приведенным инструкциям.
- Не используйте устройство для мытья под давлением или садовый шланг для очистки изделия.
- Для предотвращения образования коррозии нанесите на режущий нож консистентную смазку /типа солидол/.
- Ознакомьтесь с инструкциями параграфа Подготовка двигателя перед отправкой газонокосилки на хранение.
- Храните газонокосилку в сухом чистом помещении вдали от коррозирующих веществ, например, удобрений.

В случае отправки силового оборудования любого типа на хранение в плохо проветриваемых помещениях или металлических гаражах необходимо принять соответствующие меры по защите оборудования от коррозии. Нанесите на поверхности оборудования, и, в частности, тросы и все движущиеся части газонокосилки слой жидкой или консистентной смазки.

Аккумуляторная батарея

Перед отправкой на хранение батарею необходимо полностью зарядить. Длительное хранение незаряженной батареи приводит к снижению срока службы и емкости.



ВНИМАНИЕ

Перед проведением каких-либо работ по техническому обслуживанию отключите все устройства управления и двигатель. Дождитесь полной остановки всех движущихся узлов. Отсоедините провод свечи зажигания и заземлите его на двигатель во избежание случайного запуска. При проведении ремонтных работ и технического обслуживания или выполнении регулировки каких-либо устройств используйте защитные очки.

Неисправность	Причина	Способ устранения
<ul style="list-style-type: none">• Двигатель не запускается	<ul style="list-style-type: none">• Не задействовано устройство управления ножом• Отсоединен колпачок свечи зажигания• Нет топлива в бензобаке или залито топливо с истекшим сроком годности• Дефект свечи зажигания• Залиты свечи двигателя• Засорен топливопровод	<ul style="list-style-type: none">• Прижмите планку к ручке.• Подсоедините колпачок с проводом к свечи зажигания.• Заполните бензобак чистым свежим топливом.• Очистите или замените свечу, отрегулируйте зазор.• Подождите несколько минут до повторного запуска двигателя.• Обратитесь в сервисный центр компании Sears в целях очистки топливопровода.
<ul style="list-style-type: none">• Двигатель работает с перебоями	<ul style="list-style-type: none">• Не закреплен колпачок свечи зажигания• Используется топливо с истекшим сроком годности• Засорено вентиляционное отверстие в крышке бензобака	<ul style="list-style-type: none">• Подсоедините и плотно прижмите колпачок к свече зажигания.• Заполните бензобак чистым свежим топливом.• Прочистите вентиляционное отверстие

	<ul style="list-style-type: none"> • Вода или грязь в топливной системе • Загрязнен воздушный фильтр • Засорен топливопровод 	<ul style="list-style-type: none"> • Запустите двигатель и подождите, пока не выработается остаток топлива. Залейте в бензобак свежее топливо. • Ознакомьтесь с инструкциями, приведенными в параграфе «Воздушный фильтр» раздела «Техническое обслуживание двигателя». • Обратитесь в сервисный центр компании Sears в целях очистки топливопровода.
<ul style="list-style-type: none"> • Двигатель перегревается 	<ul style="list-style-type: none"> • Низкий уровень масла в двигателе • Ограничен приток воздуха 	<ul style="list-style-type: none"> • Залейте в картер двигателя масло рекомендованного типа. • Очистите поверхность двигателя (в особенности верхнюю часть).
<ul style="list-style-type: none"> • Кратковременные перебои в работе двигателя 	<ul style="list-style-type: none"> • Слишком маленький зазор свечи зажигания 	<ul style="list-style-type: none"> • Отрегулируйте зазор до значения 0,020 дюйма (0,51 мм).
<ul style="list-style-type: none"> • Двигатель плохо работает в режиме холостого хода 	<ul style="list-style-type: none"> • Нагар на свече зажигания, дефект или слишком большой зазор свечи зажигания • Загрязнен воздушный фильтр 	<ul style="list-style-type: none"> • Отрегулируйте зазор до значения 0,020 (0, 51 мм) дюйма или замените свечу зажигания. • Ознакомьтесь с инструкциями, приведенными в параграфе «Воздушный фильтр» раздела «Техническое обслуживание двигателя».
<ul style="list-style-type: none"> • Избыточный уровень вибрации 	<ul style="list-style-type: none"> • Недостаточно плотно затянуто или несбалансирован нож • Режущий нож погнут 	<ul style="list-style-type: none"> • Затяните нож и адаптер для крепления ножа. Проведите балансировку ножа. • Замените нож.
<ul style="list-style-type: none"> • Газонокосилка не измельчает траву для нанесения растительных остатков на почву 	<ul style="list-style-type: none"> • Сырая трава • Слишком высокая трава • Затупился нож 	<ul style="list-style-type: none"> • Не выполняйте работы по сырой траве. • Уменьшите высоту среза, а затем сделайте второй проход по тому же участку с ранее выбранным значением высоты среза. • Заточите или замените нож.
<ul style="list-style-type: none"> • Неравномерная высота среза 	<ul style="list-style-type: none"> • Неправильное положение колес • Затупился нож 	<ul style="list-style-type: none"> • Установите рычаги регулировки высоты среза на правом переднем и заднем колесах в одно положение. • Заточите или замените нож.

- При возникновении любых вопросов связанных со сборкой, эксплуатацией, обслуживанием или хранением Вашего изделия обращайтесь в уполномоченный сервисный центр.

- Производитель техники Craftsman оставляет за собой право на внесение изменений или дополнений в инструкции, технические описания и комплектацию товара в одностороннем порядке без предварительного уведомления.