

Apparecchio in Classe I, IP31
Lampade E14 Max 2x10W
Alimentazione apparecchio 230V

Istruzioni per il montaggio dell'apparecchio

Leggere le avvertenze prima di montare l'apparecchio.

Lo specchio ingranditore va fissato alla parete con le seguenti operazioni:

Togliere la tensione di rete. Praticare sulla parete tre fori corrispondenti a quelli sulla piastra (1) dell'apparecchio. Fissare quindi la piastra alla parete con i tasselli a espansione forniti a corredo facendo attenzione a far fuoriuscire i cavi di alimentazione dalla parete attraverso il suo foro centrale. Connettere i cavi nella morsettiere (fase, neutro e conduttore di terra) con i relativi cavi di alimentazione. Applicare la base (2) dello specchio ingranditore sulla piastra e serrarla con le viti (3) in dotazione.

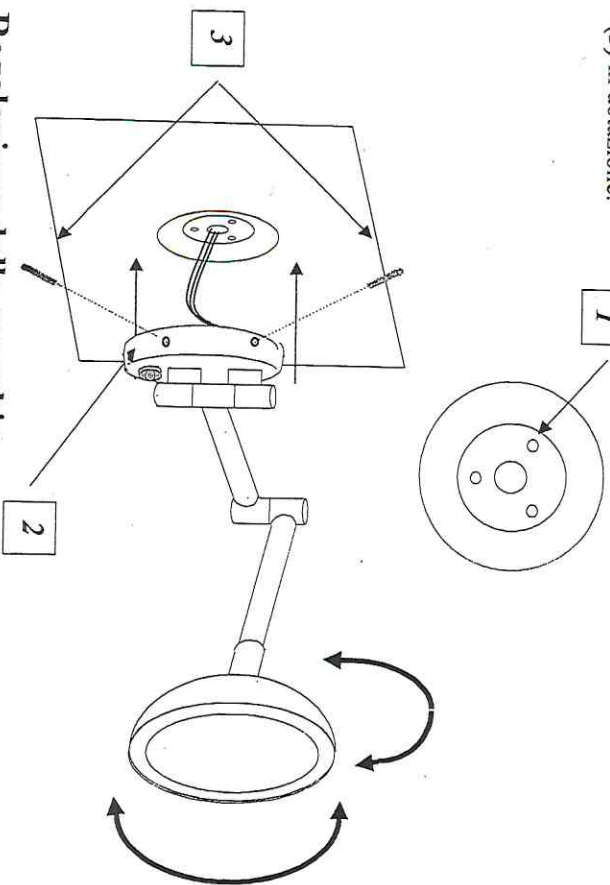

Regolazione dello specchio

Lo specchio ingranditore

può essere regolato

manualmente in tutte le direzioni. **ATTENZIONE!!!** Non forzare la regolazione quando è giunta a fine corsa. Si declina ogni responsabilità per uso improprio!!!

Specchio ingranditore

Montaggio o sostituzione della lampada:

Per montare o sostituire la lampada, si deve togliere la tensione di rete. Con un cacciavite si devono svitare le viti (4) posti sul retro dello specchio, avendo cura di sostenerlo, e quindi si deve estrarre il vetro (5). Tollo il vetro, si possono sostituire le lampade nel loro alloggiamento (6) (non superare la potenza massima indicata) e poi richiudere lo specchio.

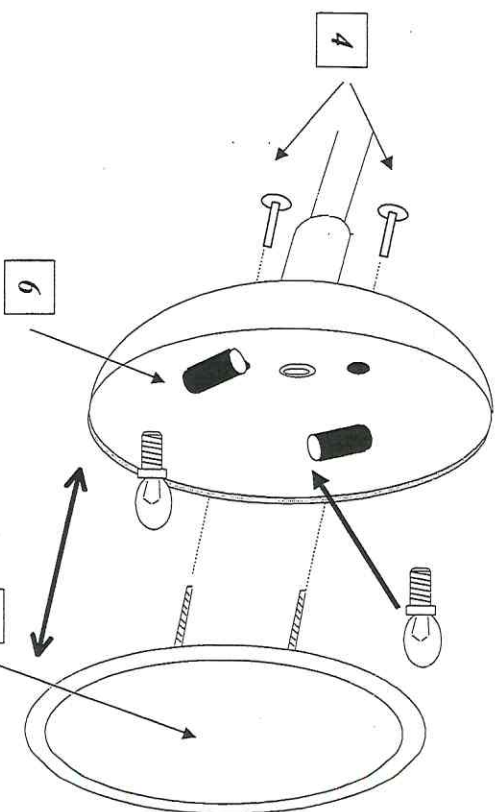

Pulizia dell'apparecchio:

Pulire l'apparecchio, sempre dopo aver tolto la tensione di rete, utilizzando un panno morbido inumidito di acqua. Non spruzzare liquidi sui contatti elettrici del portalamпада o sulla borchia di fissaggio perché questa contiene al suo interno l'impianto elettrico.

AVVERTENZE:

L'operazione di fissaggio deve essere effettuata da personale qualificato. Le operazioni di manutenzione, sostituzione della lampada e pulizia devono essere effettuate dopo aver tolto la tensione di rete.

- Per la sicurezza dell'apparecchio è necessario collegarlo ad un impianto di messa a terra efficiente.
- Non installare lampade con potenza superiore a quella indicata.
- Sostituire il vetro a specchio se danneggiato.

Apparecchio idoneo all'uso in locali ad uso bagno (grado di protezione IP31) con temperatura ambiente e umidità relativa standard (25 °C).