

ASSEMBLY INSTRUCTIONS
INSTRUCCIONES DE MONTAJE
MONTAGEANLEITUNG

SUPPLIED MATERIAL

MATERIAL SUMINISTRADO

GELIEFERTES MATERIAL

	2400	2410
1 Allen key / Llave allen / Imbußschlüssel	1 un.	1 un.
2 Lamp structure / Estructura luminaria / Leuchten-Struktur	1 un.	1 un.

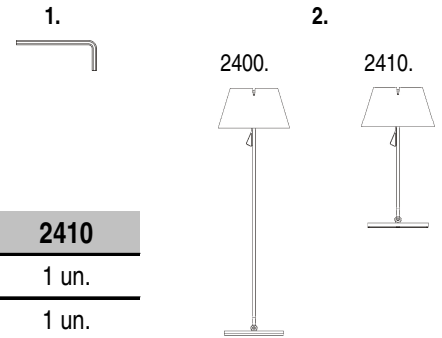

TECHNICAL SPECIFICATIONS

ESPECIFICACIONES TÉCNICAS

TECHNISCHE DATEN

2400. Net Weight / Peso Neto / Netto-Gewicht 14,6 Kg	1 x E27 230V 60W Max.	
	Option / Opción / Option 1 x C. FLUORESCENT E27 230V 11W Max.	
2410. Net Weight / Peso Neto / Netto-Gewicht 12 Kg	1 x E27 230V 60W Max.	
	Option / Opción / Option 1 x C. FLUORESCENT E27 230V 11W Max.	

- Class I. Product with an additional protection cable (grounds).
Clase I. Aparat con un cable protector adicional (toma de tierra).
Klasse I. Apparat mit zusätzlichen Schutzleiter (Erdkabel).
- Class II. Double- or reinforced-insulation product.
Clase II. Aparat con doble aislamiento o reforzada.
Klasse II. Apparat mit Schutz gegen elektrischen Stromschlag durch zusätzliche Schutzisolationierung.
- Product protected against solid object as big as or bigger than 12 mm. No protection against water.
Producto protegido contra la penetración de cuerpos sólidos de tamaño igual o superior a 12 mm. Sin protección al agua.
Produkt ist geschützt gegen das Eindringen von Fremdkörpern >12mm. Kein Schutz gegen Eindringen von Wasser.
- Product that CAN be in contact with normally-flammable materials (wood or others).
Está permitido que el producto marcado con este símbolo esté en contacto con materiales normalmente inflamables (maderas u otros).
Es ist erlaubt Produkte mit diesem Etikett auf normal entflammablen Oberflächen (Holz usw.) zu montieren.

Caution / Precaución / Vorsicht

EN

Before assembling and installing this product, carefully read the following:

- Switch of the mains before installing the lamp.
- Never use a bulb with a wattage exceeding the recommended one. Always use a bulb with the recommended wattage or lower.
- This lamp is for indoor use only, excluding bathrooms or any type of humid surface.
- If the steel cable or the power cord of this lamp is damaged, it must be replaced only by the manufacturer or their technical service or by a person capacitated to this effect to avoid any risk.

ES

Antes de proceder al montaje e instalación de esta luminaria, leer detenidamente las siguientes consideraciones.

- Desconectar el suministro eléctrico antes de proceder a la instalación de la luminaria.
- En ningún caso debe utilizarse una bombilla de potencia superior a la recomendada. Utilizar siempre la bombilla recomendada o de potencia inferior.
- Esta luminaria es apta únicamente para su uso en interior, excepto en baños o cualquier tipo de superficie húmeda.
- Si el cable flexible o cordón de esta luminaria está dañado, deberá sustituirse exclusivamente por el fabricante o su servicio técnico, o por una persona con cualificación equivalente con objeto de evitar cualquier riesgo

D

Bevor Sie mit der Montage dieser Leuchte beginnen, sollten Sie die folgenden Hinweise in aller Ruhe lesen und berücksichtigen.

- Schalten Sie vor dem elektrischen Anschluss den Strom ab.
- Niemals sollten Sie ein stärkeres als das empfohlene Leuchtmittel verwenden. Benutzen Sie immer das empfohlene Leuchtmittel.
- Diese Leuchte ist ausschliesslich für den Gebrauch im Innenbereich vorgesehen, ausser Bädern oder anderen Feuchträumen.
- Wenn das Kabel dieser Leuchte beschädigt werden sollte, muss es ausgetauscht werden. Dies darf ausschliesslich nur durch den Fabrikanten, seinem Kundendienst oder einer hierfür qualifizierten Person geschehen, um jegliche Gefahr ausschliessen zu können.

1
 Продажа дизайнерской мебели,
 света и аксессуаров
 по всей России

8 (800) 500-70-36
 hello@barcelonadesign.ru
 www.barcelonadesign.ru

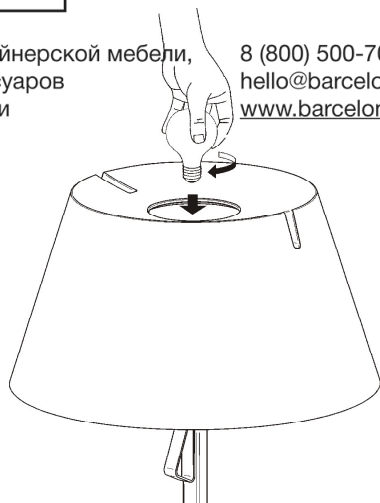

EN

1. Install the bulb.
 2. The lamp can turn 360° on its axis and can swivel 30° as shown by the arrows. Turn or swivel the lamp using the handle (A).
- NOTE: The resistance of the tube (B) can be adjusted by means of the screw (C) of the joint by using the supplied Allen key.

ES

1. Montar la bombilla.
 2. Todo el conjunto puede efectuar un movimiento de rotación de 360° y tiene la posibilidad de abatir 30° en la dirección que indican las flechas. Realizar esta operación cogiendo por el tirador (A).
- NOTA: La dureza del movimiento del tubo (B) se regula mediante el tornillo (C) de la rotula con la llave allen suministrada.

D

1. Leuchtmittel einsetzen.
 2. Die Leuchte kann eine Drehbewegung von 360° realisieren und ist um 30° neigbar (siehe Pfeilbewegung). Hierzu den Haltestift (A) anpacken.
- WICHTIG: Die Leichtgängigkeit des Stabs (B) kann durch die Schraube (C) und dem mitgelieferten Imbußschlüssel reguliert werden.

2

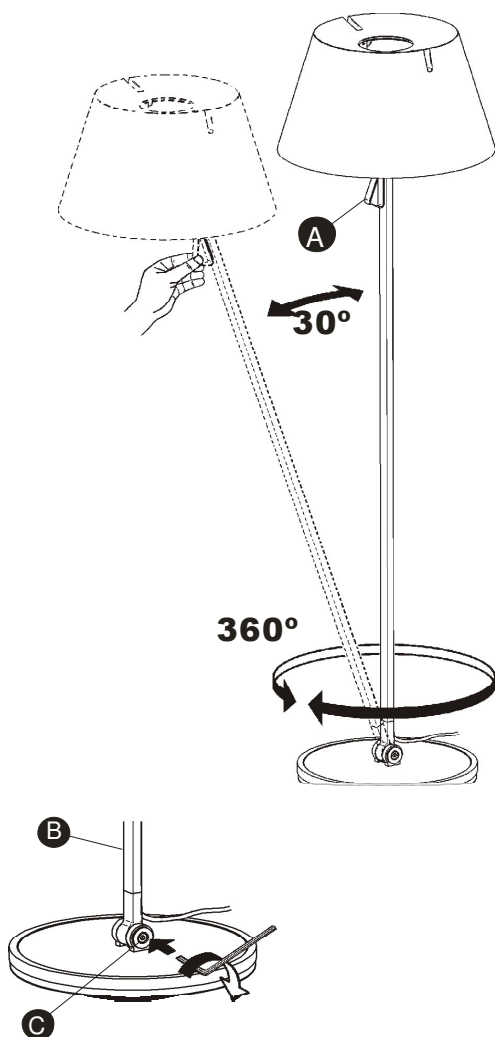

Maintenance / Mantenimiento / Instandhaltung

EN -Use a slightly-wet cotton cloth for cleaning.

-In case of malfunction or damage, please contact the retailer who sold the lamp.

ES -Para limpiar la luminaria, usar un paño de algodón ligeramente humedecido en agua.

-En caso de avería o incidente con la luminaria, contactar directamente con el establecimiento en que se adquirió.

D -Zur Reinigung der Leuchte nutzen Sie einen leicht angefeuchteten Baumwoll-Lappen.

-Im Falle des Ausfalls oder einer Fehlfunktion der Leuchte setzen Sie sich direkt mit dem Unternehmen in Verbindung bei dem Sie die Leuchte bezogen haben.