

ARTICOLO / Item
Artículo / Article

02605

Gettoniera singola per comando doccia

Single coin unit for shower

Cajetín único para ducha

Systeme de temporisateur pour douche

R1

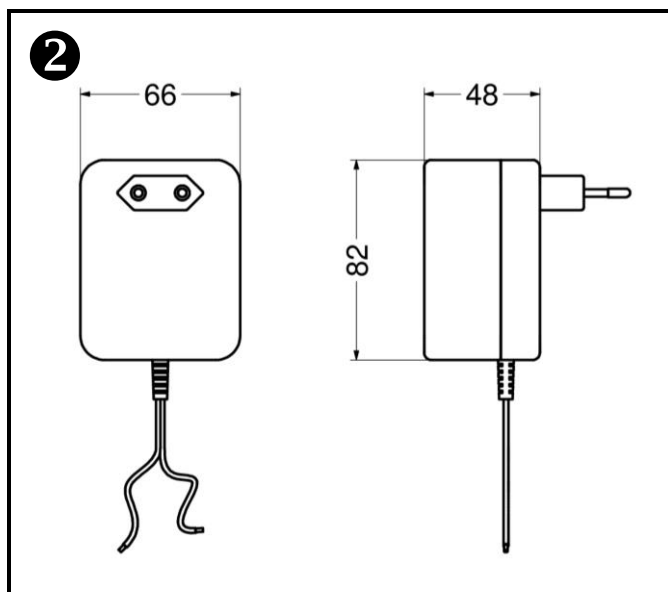
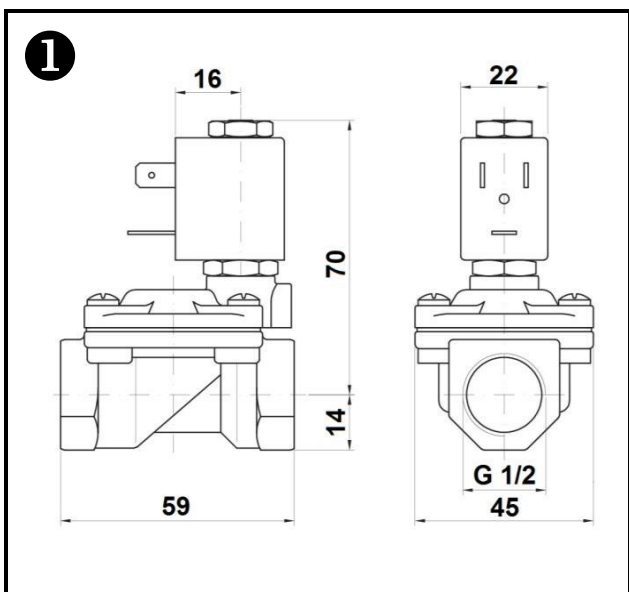
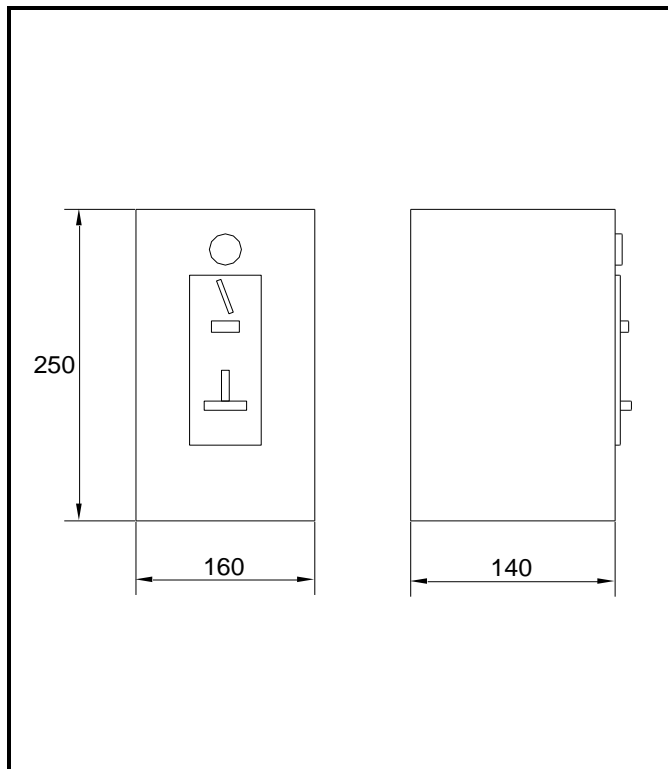

IT 

CARATTERISTICHE

Materiale centralina: Lamiera d'acciaio zincato, verniciato bianco

Tensione di alimentazione gettoniera: 230 V ac

Tensione di alimentazione elettrovalvola: 12 V ac, 8 VA

Frequenza: 50-60 Hz

Grado di protezione elettrica: CLASS I

Timer: Regolabile, da 30 sec. a 5 min.

Altro:

- elettrovalvola ❶ **inclusa**
- alimentatore 230 V – 12 v ac con spina italiana ❷ **incluso**
- con serratura a chiave
- accetta gettoni art. 02606 (**non inclusi**, da acquistare separatamente)

SPECIFICHE DI INSTALLAZIONE

- Installare la gettoniera lontano da possibili schizzi d'acqua
- Effettuare collegamenti tra gettoniera e elettrovalvola con cavi per bassa tensione Ø1,5 mm²
- Distanza massima raccomandata tra gettoniera e elettrovalvola = 20 m

EN 

CHARACTERISTICS

Box material: Steel, zinc plated, white painted

Coin unit supply voltage: 230 V ac

Solenoid valve supply voltage: 12 V ac, 8 VA

Frequency: 50-60 Hz

Electrical protection level: CLASS I

Timer: Adjustable, from 30 sec to 5 min.

Other:

- solenoid valve ❶ **included**
- mains 230 V – 12 V ac with italian plug ❷ **included**
- lockable
- accepts only tokens art. 02606 (**not included**, must be purchased separately)

INSTALLATION SPECIFICATIONS

- The coin unit must be installed away from possible water splashes
- The wiring between coin unit and solenoid valve must be done with low-voltage cables Ø1,5 mm²
- Maximum recommended distance between coin unit and solenoid valve = 20 m

ES 

CARACTERÍSTICAS

Material caja: Aciero, cincado, pintado blanco

Tensión de alimentación cajetín: 230 V ac

Tensión de alimentación electroválvula: 12 V ac, 8 VA

Frecuencia: 50-60 Hz

Grado de protección eléctrica: CLASS I

Timer: Ajustable, de 30 sec. a 5 min.

Otro:

- electroválvula ❶ **en dotación**
- alimentación a red 230 V – 12 V ac y enchufe italiano ❷ **en dotación**
- con cerradura y llave
- acepta fichas art. 02606 (**no en dotación**, debe comprarse por separado)

ESPECIFICACIÓN DE INSTALACIÓN

- Instalar el cajetín lejos de posibles salpicaduras de agua
- Conectar el cajetín a la electroválvula a través de cables para baja tensión Ø1.5 mm²
- Distancia máxima recomendada entre cajetín y electroválvula = 20 m

FR 

CARACTÉRISTIQUES

Matériel de la boîte: Acier, plaqué zinc, verni blanc

Tension d'alimentation système: 230 V ac

Tension d'alimentation solénoïde: 12 V ac, 8 VA

Fréquence: 50-60 Hz

Isolation électrique: CLASS I

Timer: Réglable, de 30 sec. à 5 min.

Autre:

- électrovanne ❶ **inclus**
- alimentation sur secteur 230 V – 12 V ac avec prise italien ❷ **inclus**
- avec clé
- accepte jetons art. 02606 (**pas inclus**, on doit l'acheter à part)

CARACTÉRISTIQUES D'INSTALLATION

- Installer le monnayeur loin d'éventuels jets d'eau
- Raccorder le monnayeur à l'électrovanne par des câbles pour basse tension Ø1.5 mm²
- Distance maximale recommandé entre monnayeur et électrovanne = 20 m