

## **FRK 63400 MONOMANDO FREGADERA SOBREEPIISA CUBIK CARTUCHO 25 CROMO FRK 63400 CUBIK CHROME PLATED S/ HANDLE SINK MIXER**

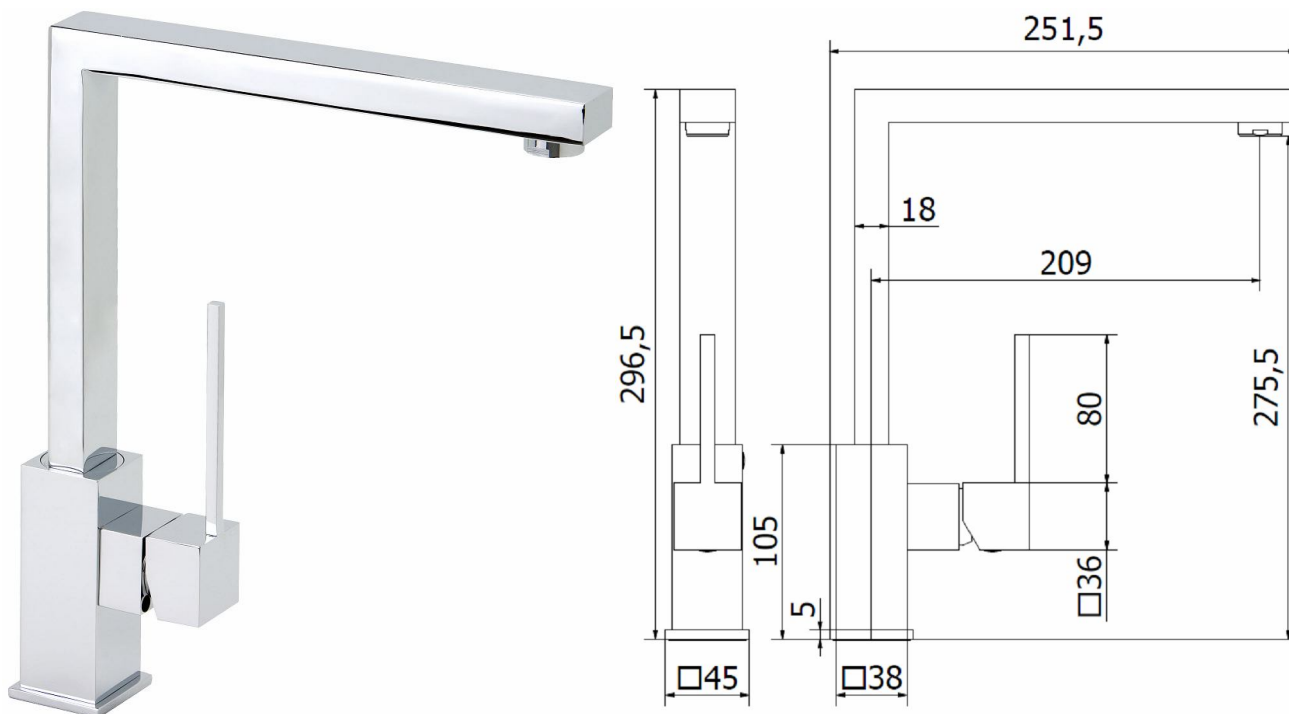

### **Características**

- 1) Cuerpo y caño realizados en latón según UNE-EN 1982.
- 2) Maneta realizada en Zamak.
- 3) Cromado según EN 248.
- 4) Cartucho cerámico silencioso Ø25 con salida dirigida.
- 5) Suministrado con latiguillos de 35 cm (M10/100; 3/8" G) y conjunto de sujeción mediante herradura de acero inoxidable.
- 6) Caudal mínimo: 12 l/min (3 bar).
- 7) Temperatura máxima uso: 85 °C.
- 8) Temp. máxi. recomendada: 65 °C.
- 9) Presión máxima uso: 10 bar.
- 10) Presión mínima uso: 0,5 bar.
- 11) Presión recomendada: 1-5 bar.

### **Features**

- 1) Body and spout made in brass according to UNE-EN 1982.
- 2) Handle made in Zamak.
- 3) Chrome plate according to EN 248.
- 4) Guided outlet noiseless Ø25 ceramic cartridge.
- 5) Fitted with 35 cm long flexible connectors (M10/100; 3/8" G) and stainless steel horseshoe fixing set.
- 6) Minimum flow rate: 12 l/min (3 bar).
- 7) Maximum use temperature: 85 °C.
- 8) Max. recommended temp.: 65 °C.
- 9) Maximum use pressure: 10 bar.
- 10) Minimum use pressure: 0,5 bar.
- 11) Recommended pressure: 1-5 bar.