

EAN CODE : 3276007054224

PL Instrukcja Montażu,
Użytkowania i Konserwacji

RU Руководство По Сборке
и Эксплуатации

KZ Жинау, пайдалану және
техникалық қызмет
көрсету нұсқаулығы

RO Manual asamblare,
utilizare și întreținere

EN Assembly - Use -
Maintenance Manual

Zestaw balustrady ze stali nierdzewnej /Комплект ограждения из нержавеющей стали, 2 м/ Тот баспайтын болаттан жасалған қоршау жиынтығы/Kit balustradă din oțel inoxidabil/Stainless steel balustrade kit

2019/11-V01

Түмачение инструкции оригиналnej / Перевод оригинала инструкции/ Түпнұсқа нұсқаулар / Traducerea instrucțiunilor originale / Original Instructions



A X1

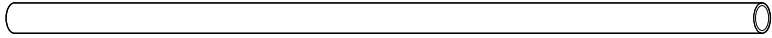

B X4

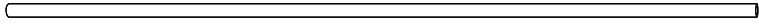

C X2

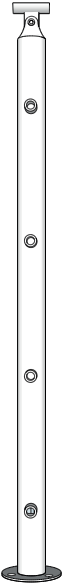

D X2

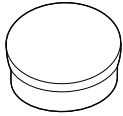

E X8



F X4

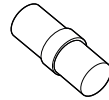

G X1

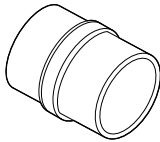

R1 X4

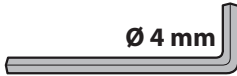
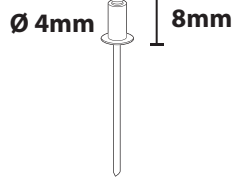

$\varnothing 4\text{ mm}$

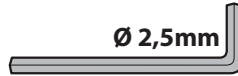



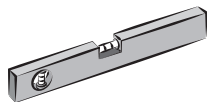
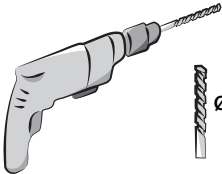
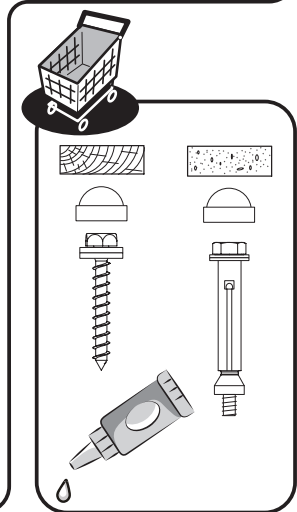

$\varnothing 2,5\text{ mm}$

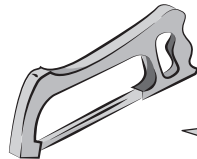

$\varnothing 4,5\text{ mm}$

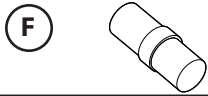

EAN	REFERENCE	IMAGE
3276007064599	Small Tube - 2 ML	 (B)
3276007064605	YX-1121	 (G)
3276007064612	YX-B57-2	 (D)
3276007064629	YX-1121S	 (F)
3276007064636	YX-1059	 (E)



PL: Uwagi Prawne i Instrukcja Bezpieczeństwa /RU: Руководство по технике безопасности и правовым нормам /
KZ: Қауіпсіздік және құқықтық басшылық / RO: Manual privind sigurant / EN: Legal & Safety Instructions



4 → 13



PL: Przygotowanie / RU: Подготовка / KZ: Дайындау
RO: Pregatire / EN: Preparation



14



PL: Montaż / RU: Сборка / KZ: Монтаждау
RO: Montaj / EN: Assembly



14 → 19

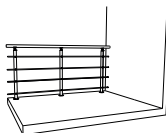

19



20 → 25

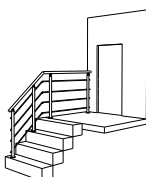

25 → 27

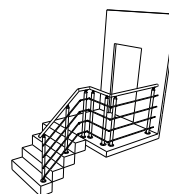

PL

RU

KZ

RO

EN



OPIS

Balustrada jest barierą instalowaną na podporach, często ażurową, służącą jako zabezpieczenie (ogrodzenie), wzdłuż schodów, tarasu itp. Produkt ten przeznaczony jest wyłącznie do użytku domowego, nieprofesjonalnego. Nie nadaje się do użytku nad morzem.

INFORMACJE TECHNICZNE

Produkt ten wykonany jest w 100% ze stali nierdzewnej ; widoczne powierzchnie zostały poddane obróbce w celu uzyskania jednolitego satynowego wykończenia.

Zestaw zawiera 2 słupki, 1 poręcz (2 metry), 2 zaślepki, 1 niewidoczne połączenie poręczy, 4 rury (2 metry), 4 niewidoczne połączenia rur, 8 zaślepki do rur, 4 nity.

Produkt ma 90 cm wysokości i 200 cm szerokości.

OSTRZEŻENIE

Aby uniknąć ryzyka przewrócenia, produkt musi być mocno przymocowany do płaskiego, jednolitego podłoża, wystarczająco wytrzymałego aby wytrzymać obciążenie na poziomie elementów złącznych.

Nieprawidłowy montaż może spowodować upadek produktu i poważne obrażenia ciała. W razie wątpliwości dotyczących instalacji, należy zwrócić się o poradę do specjalistycznego sprzedawcy lub skontaktować się z profesjonalistą.

* Stosować śruby, podkładki i kołki odpowiednie do rodzaju materiału podłoża. Nie są one dołączone. Aby uzyskać poradę dotyczącą odpowiednich śrub i okuć do podłoża, należy skontaktować się ze specjalistycznym sprzedawcą.

Produkt ten nie nadaje się do ogrzewanych podłóg.

Proszę nie wieszać niczego na produkcie.

PRZED MONTAŻEM

Przed rozpoczęciem montażu należy sprawdzić, czy wszystkie części i śruby znajdują się w opakowaniu. Przed montażem należy upewnić się, że komponenty są w dobrym stanie.

MONTAŻ

Należy bezwzględnie przestrzegać zasad bezpieczeństwa obowiązujących w miejscu montażu, przy czym głównym zagrożeniem jest upadek (utrata równowagi, poślizgnięcie się itp.) Dzieci należy trzymać z daleka. Nosić odpowiedni sprzęt ochrony osobistej (PPE). Należy ściśle przestrzegać instrukcji montażu i zalecanych narzędzi. Niezastosowanie się do tych instrukcji może spowodować obrażenia ciała lub poważne zagrożenie dla użytkowników. Instrukcje te muszą być przechowywane przez cały okres użytkowania produktu. W przypadku ewentualnego korzystania z usługi posprzedażnej, zostaną Państwo poproszeni o podanie numeru katalogowego danej części.

KLAUZULA GWARANCYJNA

Produkt ten jest objęty gwarancją prawną na rzecz kupującego, z wyłączeniem wszelkich innych gwarancji konwencjonalnych, na okres 24 miesięcy od daty wystawienia faktury i/lub odbioru, zgodnie

z procedurami przewidzianymi w obowiązujących przepisach prawa. Aby skorzystać z gwarancji, konieczne jest posiadanie faktury sprzedaży i/lub paragonu.

Niniejsza gwarancja obowiązuje w przypadku normalnego, nieprofesjonalnego użytkowania i nie obowiązuje w przypadku modyfikacji produktu.

Produkt ten ma szacowany okres użytkowania 5 lat.

WYKLUCZENIA GWARANCYJNE

Gwarancja NIE OBEJMUJE pogorszenia jakości produktu spowodowanego normalnym zużyciem i NIE MA ZASTOSOWANIA w następujących przypadkach:

- Użytkowania nad morzem.
- Wstrząsów i upadków,
- Narażenia na niewłaściwe warunki termiczne i środowiskowe,
- Narażenia na działanie środków chemicznych,
- Nieupoważnionych modyfikacji,
- Instalacji i naprawy, które nie zostały przeprowadzone prawidłowo, przy użyciu odpowiednich środków i zgodnie z lokalnymi przepisami.
- Użycia nieoryginalnych części,
- Uszkodzenia spowodowanego nieistniejącą lub nieprawidłową okresową konserwacją i czyszczeniem (patrz instrukcja czyszczenia),
- Uszkodzenia spowodowanego kontaktem z elementami lub cząstkami rdzy lub żelaza, spowodowanego szlifowaniem lub spawaniem żelaza lub obecnością zardzewiałych elementów w pobliżu poręczy,
- Uszkodzenia spowodowanego nieprawidłowo wykonaną instalacją,
- Jakiegokolwiek działania lub zdarzenia, którego nie można bezpośrednio lub pośrednio przypisać sprzedawcy/producentowi

Gwarancja NIE OBEJMUJE uszkodzeń wynikających z niewłaściwego użytkowania produktu.

Obecność punktów rdzy na stali nierdzewnej nie oznacza, że materiał nie spełnia norm jakości, ale zależy wyłącznie od miejsca instalacji (bliskość morza, zanieczyszczenie powietrza, obecności pyłów żelaza, kwaśne deszcze) lub stosowania środków czyszczących, które uwalniają substancje atakujące stal nierdzewną (chlor, fluor, siarka, aluminium, sól, cynk). Takie niedogodności nie są objęte gwarancją i mogą być wyeliminowane jedynie poprzez okresową konserwację przy użyciu specjalnych środków czyszczących przeznaczonych do stali nierdzewnej lub metali.

OBOWIĄZKOWE CZYSZCZENIE I KONSERWACJA

Regularnie sprawdzać mocowania ściennie i podłogowe. Upewnić się, że połączenia są prawidłowo dokręcone i nieuszkodzone.

Sprawdzać części składowe pod kątem uszkodzeń. Konserwować lub wymieniać uszkodzone elementy. Satynowe wykończenie sprawia, że powierzchnia łatwo może zostać zaatakowana przez środki żrące; dlatego w obszarach silnie zanieczyszczonych należy natychmiast wyczyścić powierzchnie, kiedy tylko pojawią się zlokalizowane punkty na balustradach lub poręczach. Obecność plam rdzy na stali nierdzewnej nie zagraża integralności struktury danej części; są one po prostu trudniejsze do wyeliminowania w miarę upływu czasu a zwłaszcza kiedy pozwolą im się na ekspansję. Dlatego konieczne jest czyszczenie produktu co 3 miesiące czystą wodą, aby zachować jego wygląd i odporność na korozję. Nie używać agresywnych produktów.

Po umyciu dokładnie wyczyścić i osuszyć ściereczką z mikrofibry, aby wyeliminować aureole spowodowane przez wapień zawarty w wodzie.

Po dokładnym oczyszczeniu i wytarciu wszystkich powierzchni, należy nałożyć warstwę ochronną oleju odpowiedniego dla stali nierdzewnej za pomocą miękkiej szmatki lub ściereczki z mikrofibry.

FR

ОПИСАНИЕ

ES

Ограждение представляет собой конструкцию, установленную вдоль лестницы, террасы и т.д., обеспечивающую безопасность людей. Изделие предназначено только для домашнего, некоммерческого использования. Оно не подходит для использования на берегу моря.

PT

ТЕХНИЧЕСКИЕ ХАРАКТЕРИСТИКИ

IT

Изделие изготовлено из 100% нержавеющей стали.

EL

В комплект входит 2 стойки, 1 поручень (2 метра), 2 заглушки, 1 соединитель для поручней, 4 ригеля (2 метра), 4 соединителя для ригелей, 8 заглушек для ригелей, 4 заклепки.

PL

Высота изделия – 900 мм, ширина – 2000 мм.

RU**МЕРЫ ПРЕДОСТОРОЖНОСТИ**

KZ

Во избежание опрокидывания изделие должно быть надежно закреплено на плоском, ровном и достаточно прочном полу, способном выдержать нагрузку на уровне креплений.

UA

Неправильная сборка может привести к падению изделия и серьезным травмам. Если вы сомневаетесь в установке, обратитесь за консультацией к специализированному продавцу или к профессионалу.

RO

*Используйте крепеж, подходящий для материала пола в месте установки. Крепеж не входит в комплект. Для получения рекомендаций по подбору крепежа, подходящего для пола, обратитесь к специализированному продавцу.

EN

Изделие не подходит для полов с подогревом.

Не вешайте ничего на изделие.

ПЕРЕД НАЧАЛОМ УСТАНОВКИ

Перед началом установки убедитесь, что все детали в наличии. Перед установкой убедитесь, что детали находятся в хорошем состоянии.

УСТАНОВКА

Обязательно соблюдайте правила техники безопасности на месте установки, в котором главным риском является падение (потеря равновесия, скольжение и т. д.). Следите за тем, чтобы дети находились на достаточном расстоянии. Используйте соответствующие средства индивидуальной защиты (СИЗ). Строго соблюдайте инструкции по установке и используйте только рекомендуемые инструменты. Несоблюдение правил техники безопасности может привести к травмам или смертельным телесным повреждениям. Сохраняйте инструкцию в течение всего срока службы изделия. Она потребуются вам в случае послепродажного обслуживания, для которого необходимо сообщить номер детали, указанный в спецификации.

УСЛОВИЯ ГАРАНТИИ

На данное изделие распространяется юридическая гарантия в пользу покупателя, за исключением любой другой договорной гарантии, в течение 24 месяцев с даты выставления счета и/или кассового чека в порядке, установленном действующим законодательством. Чтобы воспользоваться гарантией, необходимо иметь счет-фактуру и/или кассовый чек. Гарантия распространяется на домашнее, некоммерческое использование без изменения изделия.

Расчетный срок службы изделия – 5 лет.

УСЛОВИЯ ГАРАНТИИ

Гарантия НЕ РАСПРОСТРАНЯЕТСЯ на ухудшение качества изделия вследствие нормального износа и НЕ ПРИМЕНЯЕТСЯ в следующих случаях:

- использование на берегу моря;
- удары и падения;
- воздействие несоответствующих температурных и окружающих условий;
- воздействие химических веществ;
- несанкционированные изменения;
- установка и ремонт, выполненные без соблюдения общепринятых профессиональных стандартов и местных правил и без использования надлежащих средств;
- использование неоригинальных компонентов;
- повреждения, вызванные ненадлежащим периодическим обслуживанием и очисткой или их отсутствием (см. инструкции по очистке);
- повреждения вследствие контакта с элементами или частицами ржавчины или железа, например, в результате шлифования или сварки железа, или наличия ржавых деталей вблизи перил;
- повреждение в результате неправильной установки;
- любые действия или события, которые не могут быть прямо или косвенно связаны с продавцом/производителем.

Гарантия НЕ РАСПРОСТРАНЯЕТСЯ на повреждения, вызванные неправильным использованием изделия.

Наличие пятен ржавчины на нержавеющей стали не означает, что материал не соответствует стандартам качества, а зависит исключительно от места установки (близость моря, загрязненный воздух, наличие железных опилок, кислотные дожди) или от использования чистящих средств, выделяющих вещества, которые воздействуют на нержавеющую сталь (хлор, фтор, сера, алюминий, натрий, цинк). Такие последствия не попадают под действие гарантии и устраняются только путем периодического обслуживания с использованием специальных профессиональных чистящих средств для нержавеющей стали или металлов.

ЧИСТКА И УХОД

Регулярно проверяйте настенные и напольные крепления. Убедитесь, что конструкция надежно закреплена и не повреждена.

Проверьте состояние деталей. Почините или замените поврежденные.

Покрытие очень чувствительно к воздействию агрессивных веществ, поэтому в сильно загрязненных местах очищайте поверхности сразу же, как только появляются пятна. Наличие пятен ржавчины на нержавеющей стали не нарушает структурную целостность деталей, просто со временем, а также с их увеличением они хуже поддаются устранению. Поэтому, чтобы сохранить внешний вид и устойчивость к коррозии, необходимо очищать изделие с использованием мягкой воды каждые 3 месяца. Не используйте агрессивные средства.

После мытья тщательно очистите и протрите салфеткой из микроволокна, чтобы устранить следы известняка, содержащегося в воде.

После тщательной очистки и протирки всех поверхностей с помощью мягкой ткани или салфетки из микроволокна нанесите тонкий защитный слой масла, подходящего для нержавеющей стали.

FR

ES

PT

IT

EL

PL

RU

KZ

UA

RO

EN



СИПАТТАМАСЫ

Қоршаулар - баспалдақ, терраса және т.б. бойымен орналасқан адамдардың қауіпсіздігін қамтамасыз ететін құрылысы. Осы өнім тек бейкоммерциялық, тұрмыстық мақсаттарда қолдануға арналған. Ол жағажайда қолдануға жарамсыз.

ТЕХНИКАЛЫҚ АНЫҚТАМА

Осы өнім 100% тот баспайтын -болаттан жасалған.

Тот баспайтын болаттан жасалған қоршаулар жиынтығы, 2 м. Жинаққа таяныш, екі жер сүйеніш, төрт аралық діңгек және тұтқаның қосқышы кіреді. Өнім биіктігі 900 мм және ені 2000 мм.

ЕСКЕРТПЕ

Қандай да бір құлау қауіпін болдырмас үшін бұл өнімді бекіту нүктелеріндегі жалпы жүктемелерге төтеп беретіндей етіп жазық және тегіс еденге мықтап бекіту керек.

Нашар орнатылған қондыруы өнімнің құлауына және адамдарға ауыр жарақат әкелуі мүмкін. Егер сізде орнатуға қатысты күмәніңіз болса, мамандандырылған сатушыдан кеңес сұраңыз немесе кәсіпқойға хабарласыңыз.

Еденіңіздің материалының түріне сәйкес келетін бекіткіштерді пайдаланыңыз. Бекіткіштер қосылмаған. Еденге сәйкес келетін бекіткіштер туралы кеңес алу үшін мамандандырылған сатушыға хабарласыңыз.

Бұл өнім жылытылатын еден үшін жарамсыз.

Бұл өнімге ештеңе ілмеңіз.

ҚҰРАСТЫРУ АЛДЫНДА

Орнатуды бастамас бұрын, оның барлық бөліктері бар екеніне тексеріңіз. Орнатуды алдында барлық құрамдас бөліктердің жақсы күйде екендігіне тексеріңіз.

ҚҰРАСТЫРУ

Негізгі қауіп құлау болып табылатын кез-келген құрастыру аймағында қолданылатын қауіпсіздік ережелерін мұқият сақтаңыз (тепе-теңдікті жоғалту, тайып кету, ...). Балаларды алыс ұстаңыз. Жеке қорғаныс құралдарын киіңіз. Орнату жөніндегі нұсқауларын қатаң сақтаңыз. және тек ұсынылған құралдарды қолдаңыз. Қауіпсіздік ережелерін сақтамау адам жарақатына немесе ауыр немесе өлімге алып келуі мүмкін. Осы нұсқаулықты бұйымның қызмет ету мерзімі ішінде сақтаңыз. Ол номенклатуралық тізім бөлшектерінің нөмірлері көрсетілуі қажет кезде сатылымнан кейінгі қызмет көрсету жағдайында сұралады.

КЕПІЛДІК ШАРТЫ

Бұл өнім сатып алушының пайдасына заңды кепілдемемен қамтамасыз етіледі, басқа шарттық кепілдікті қоспағанда, сатып алу шот-фактурасыны және/немесе квитанцияны берген күннен бастап 24 ай ішінде, қолданыстағы заңнамада белгіленген тәртіппен алады.

Осы кепілдемемен қамту құқығына ие болу үшін сізде сатып алу туралы шот-фактура және/немесе түбіртек болуы керек. Кепілдік өнімді өзгертпестен, тұрмыстық ,бейкоммерциялық мақсаттарда қолдануға қолданылады. Бұл өнімнің болжамды қызмет ету мерзімі 5 жыл.

КЕПІЛДІККЕ КІРМЕЙДІ

Бұл кепілдік өнімнің қалыпты тозуына байланысты өнімнің нашарлауын ҚАМТЫМАЙДЫ және келесі жағдайларда да, ҚОЛДАНЫЛМАЙДЫ:

- Теңіз жағасында пайдалану,
- Ұрылу және құлау,
- Қолайсыз температура және қоршаған орта жағдайларының әсері,
- Химиялық заттардың әсер етуі,
- Тиісті рұқсат етілмеген өзгертулер,
- Тәжірибебойынша тиісті құралдармен және жалпы қабылданған кәсіби стандарттармен және жергілікті ережелермен жүргізілмеген орнату және жөндеу.
- Түпнұсқа емес бөлшектерді қолдану,
- Қажет емес немесе дұрыс емес мерзімді техникалық қызмет көрсету мен тазалауан болатын зақым (тазалау нұсқауларын қараңыз),
- Қозғалтқыш дат немесе темір элементтерімен немесе бөлшектердің жанасуынан, мысалы, темір тегістеу немесе дәнекерлеу жұмыстары нәтижесінде немесе сүйеніш жанында тот бөліктерінің болуы нәтижесінде пайда болатын зақым,
- Стандартты тәжірибеге сәйкес орындалмаған қондырғы нәтижесінде пайда болған бұзылу,
- Сатушыға немесе өндірушіге тікелей немесе жанама түрде жатқызуға болмайтын іс-әрекет немесе оқиға.

Өнімді дұрыс пайдалану салдарынан болған ақаулар үшін Кепілдік БОЛМАЙДЫ. Тот баспайтын болат бетінде дат дақтардың болуы - материалдың сапа стандарттарына сәйкес келмейді дегенді білдірмейді, керісінше, тек қондырғының орналасқан жеріне (теңізге жақын, атмосфераның ластануы, темір шаңының болуы, қышқыл жаңбыр) немесе тот баспайтын болатқа әсер ететін заттар (хлор, фтор, күкірт, алюминий, натрий, мырыш) шығаратын өнімдерді пайдалануға байланысты екендігін көрсетеді. Мұндай салдар кепілдікке енбейді және оларды тот баспайтын болаттан немесе металдан жасалған арнайы кәсіби тазарту құралдарын пайдалану арқылы мезгіл-мезгіл күтіп ұстаудың арқасында жоюға болады.

ҚАЖЕТТІ ТАЗАЛАУ ЖӘНЕ КҮТІМ ТӘРТІБІ

Қабырғалар мен едендердің бекіту нүктелерін үнемі тексеріп отырыңыз. Жинақтардың мықтап бекітілгеніне және бүлінбегеніне көз жеткізіңіз.

Бөлшектердің жақсы күйде екендігіне көз жеткізіңіз. Зақымдалған бөлшектерді жөндеңіз немесе ауыстырыңыз.

Атласты қаптау агрессивті заттар үшін бетті осал етеді; сондықтан қатты ластанған жерлерде оқшауланған дақтар пайда болған сәтте, оларды дереу тазалаңыз. Тот баспайтын болаттан жасалған дақтардың болуы бөлшектердің құрылымдық тұтастығын бұзбайды, тек мұндай дақтарды уақыт өте келе үлкейіп кетсе, кетіру қиындай түседі. Сондықтан сіздің өніміңізді сыртқы көрінісін сақтау және коррозияға қарсы тұру үшін әр 3 ай сайын жұмсақ сумен қамтамасыз ету керек. Күшті өнімдерді пайдаланбаңыз.

Жуғаннан кейін, су құрамындағы әк қалдықтарынан қалған сақина іздерінің барлығын кетіру үшін микрофибралы матамен сүртіңіз.

Барлық беттерді жұмсақ шүберекпен немесе микрофибра матамен мұқият тазалап, сүрткеннен кейін, тот баспайтын болаттан жарайтын май қабатын жағыңыз.

FR

ES

PT

IT

EL

PL

RU

KZ

UA

RO

EN

PL

DESCRIERE



RU

Balustrada este o barieră instalată la nivelul de sprijin adesea ajurată, care servește ca protecție, de-a lungul unei scări, terase etc. Acest produs este doar pentru uz intern, neprofesional. Nu este potrivit pentru utilizare la mare.

KZ

INFORMAȚII TEHNICE

RO

Acest produs este fabricat 100% din oțel inoxidabil 304; suprafețele vizibile au fost tratate pentru a obține un finisaj uniform satinat.

EN

Kitul include 2 stâlpi, 1 balustradă (2 metri), 2 capace de finisare, 1 conexiune invizibilă balustrade, 4 tuburi (2 metri), 4 conexiuni invizibile tuburi, 8 capace tuburi, 4 nituri.

Produsul are 90 cm înălțime și 200 cm lățime.

AVERTIZARE

Pentru a evita orice risc de răsturnare, acest produs trebuie să fie fixat în siguranță pe un sol plat, uniform și suficient de solid pentru a rezista la sarcina de pe elementele de fixare.

O montare prost realizată poate determina căderea produsului și răni grave asupra oamenilor. Dacă aveți îndoieli cu privire la instalare, cereți sfatul unui vânzător specializat sau contactați un profesionist.

* Utilizați șuruburi, șaibe și dibluri adaptate tipului de material de pe sol. Acestea nu sunt incluse. Pentru sfaturi cu privire la șuruburile și accesoriile din fier adaptate la sol, contactați un vânzător specializat. Acest produs nu este potrivit pentru podelele încălzite.

Vă rugăm să nu atârnați nimic pe produs.

ÎNAINTE DE MONTARE

Verificați dacă toate părțile și elementele de fixare sunt în pachet înainte de a începe montarea. Asigurați-vă că componentele sunt în stare bună înainte de montare.

MONTARE

Respectați întotdeauna regulile de securitate pentru orice proiect de instalare, riscul principal fiind căderea (pierderea echilibrului, alunecarea). Țineți copii la distanță. Folosiți echipament individual de protecție (EPI) corespunzător. Respectați strict instrucțiunile de montare și instrumentele recomandate. Nerespectarea acestor instrucțiuni poate duce la vătămare corporală și chiar punerea în pericol gravă a utilizatorilor. Aceste instrucțiuni se recomandă să fie menținute pe toată durata de viață a produsului. Acestea vă vor fi solicitate în cazul serviciilor post-vânzare sau va trebui să indicați numărul piesei înscris în nomenclator.

CLAUZA DE GARANȚIE

Acest produs este acoperit de garanția legală în favoarea cumpărătorului, cu excepția specifică a oricărei alte garanții convenționale, pentru o perioadă de 24 de luni de la data emiterii facturii și/sau a tichetului de casă, în conformitate cu prevederile legislației în vigoare. Pentru a beneficia de garanție, este obligatoriu să aveți în posesie factura de vânzare și/sau chitanța.

Această garanție se aplică în contextul utilizării normale, neprofesioniste și fără nici o modificare a produsului.

Acest produs are o durată de viață estimată de 5 ani.

EXCLUDERI DE GARANȚIE

Garanția NU ACOPERĂ deteriorarea produsului din cauza a uzurii normale și NU SE APLICĂ în următoarele cazuri:

- Utilizare la malul mării.
- Șocuri și căderi,
- Expunerea la condiții termice și ambientale necorespunzătoare,
- Expunerea la agenți chimici,
- Modificări neautorizate,
- Instalațiile și reparațiile care nu au fost făcute corespunzător, cu mijloace adecvate și în conformitate cu reglementările locale,
- Utilizarea de componente neoriginale,
- Daune cauzate de întreținerea și curățarea periodică inexistentă sau incorectă (vezi instrucțiunile de curățare),
- Daune datorate contactului cu elemente sau particule de rugină sau de fier derivate, de exemplu, operații de măcinare sau sudare din fier sau prezența pieselor ruginite în apropierea balustradei,
- Daune cauzate de o instalare care nu a fost efectuată conform regulilor
- Orice act sau eveniment care nu este atribuit direct sau indirect vânzătorului/producătorului.

Garanția NU ACOPERĂ daunele rezultate din utilizarea necorespunzătoare a produsului.

Prezența ruginii pe puncte din oțel inoxidabil nu înseamnă că materialul nu îndeplinește standardele de calitate, ci că depinde exclusiv de locul de instalare (în apropierea mării, poluarea aerului, prezența prafului de fier, ploaie acidă) sau utilizarea substanțelor de curățare care eliberează substanțe care atacă oțelul inoxidabil (clor, fluor, sulf, aluminiu, sodiu, zinc). Aceste dezavantaje nu sunt acoperite de garanție și sunt eliminate prin întreținerea periodică cu produse de curățare comerciale specifice pentru oțel inoxidabil sau metale.

CURĂȚAREA ȘI ÎNTREȚINEREA OBLIGATORIE

Verificați regulat elementele de fixare pe perete și la sol. Asigurați-vă că ansamblurile sunt strânse corect și că nu sunt deteriorate.

Verificați starea componentelor. Tratați sau înlocuiți componentele degradate.

Finisajul satinat face suprafața ușor atacabilă de agenți corozivi; prin urmare, în zonele foarte poluate curățați suprafețele imediat ce apar pete localizate pe balustradă. Prezența petelor de rugină pe oțel inoxidabil nu compromite integritatea structurală a pieselor dar sunt mai dificil de eliminat în timp dacă sunt lăsate să crească. Prin urmare, este necesar să curățați produsul cu apă dulce o dată la 3 luni pentru a păstra aspectul și rezistența la coroziune. Nu folosiți produse agresive.

După spălare, curățați și ștergeți cu grijă, cu o cârpă din microfibră, pentru a elimina halouri cauzate de calcarul în apă.

După ce ați curățat și șters toate suprafețele, aplicați cu o cârpă moale sau microfibră, un film de ulei protector adaptat pentru oțelul inoxidabil.

PL

RU

KZ

RO

EN

PL

RU

KZ

RO

EN



DESCRIPTION

A baluster consists of a barrier installed at leaning height often with openwork, serving as a banister, along stairs, a patio, etc. This product is exclusively intended for non-business use. It is not suitable for use at seaside.

TECHNICAL INFORMATION

This product is made of 100% 304 stainless steel; visible surfaces have been treated to obtain a uniform satin finish.

The kit includes 2 poles, 1 handrail (2 meters), 2 finishing caps, 1 invisible handrail connexion, 4 tubes (2 meters), 4 invisible tubes connexion, 8 tubes caps, 4 rivets.
The product is 90 cm high and 200 cm wide.

WARNING

To avoid all toppling risks, this product must be fixed solidly into a flat and even floor that is also solid enough to resist the overall load on the fastening points.

A badly performed installation may result in the collapse of the product and serious injuries to individuals. If you have any doubts regarding the installation, please request advice from a specialised salesperson or contact a professional.

Use screws, washers and wall plugs that are suitable for the type of material of your floor. These are not included. To obtain advice on screws and metal hardware suited for your floor, please speak to a specialised salesperson.

This product is not suitable for a heated floor.

Please do not hang anything on this product.

BEFORE ASSEMBLY

Check that all the parts and screws are in the parcel before starting assembly. Make sure that all the components are in good shape before assembling.

ASSEMBLY

Closely observe safety rules applicable for any assembly work site, with the main risk being falling (loss of balance, slipping, ...). Keep children away. Wear suitable personal protection equipment. Comply strictly with the setup manual and tool recommendations. Failure to observe these instructions may lead to body injuries and may even expose users to serious dangers. These instructions must be kept for the life duration of this product. They will be requested in case of After-Sales Service, where part numbers from the nomenclature list will need to be indicated.

WARRANTY CLAUSE

The present product is covered under the terms of this legal warranty in favour of the buyer, specifically excluding any other contractual warranty, for a duration of 24 months as of the date of issuing the purchase invoice and/or receipt, subject to compliance with the legislation in force.

To be entitled to coverage under this warranty, you must have in your possession your purchase invoice and/or receipt.

The present warranty applies within the context of normal non-business use of the product, and without any alterations made to the product.

This product has an estimated life duration of 5 years.

EXCLUSIONS FROM WARRANTY

This warranty DOES NOT COVER product deterioration due to normal wear, and DOES NOT APPLY either in the following cases:

- Use at seaside,
- Shocks and falls,
- Exposure to unsuitable temperature and environment conditions,
- Exposure to chemical agents,
- Unauthorised alterations,
- Setups and repairs that have not been performed in compliance with standard practice, with adequate means and observing local regulations.
- Use of non-original components,
- Damage resulting from lack of, or inappropriate periodic maintenance and cleaning (see cleaning instructions),
- Damage resulting from contact with rusty or iron elements or particles coming, for example, from iron grinding or welding operations, or the presence of rust parts next to the banister,
- Damage resulting from an installation that has not been performed in compliance with standard practice,
- An act or event that cannot be attributed directly or indirectly to the seller/manufacturer.

The warranty DOES NOT COVER damage resulting from incorrect use of the product.

Presence of rust stains on stainless steel does not mean that the material does not meet the quality standards, but rather depends exclusively on the setup location (near the sea, atmospheric pollution, presence of iron dust, acid rain) or also use of products releasing substances that impact stainless steel (chlorine, fluoride, sulphur, aluminium, sodium, zinc). Such harmful elements are not covered by the warranty and can only be eliminated thanks to periodic maintenance using specific commercial cleaning products for stainless steel or metals.

REQUIRED CLEANING AND MAINTENANCE

Check regularly the wall and floor fastening points. Make sure that assemblies are tightly fastened and not deteriorated.

Check to make sure components are in good shape. Treat or replace damaged components.

The satin finish makes the surface vulnerable to corrosive agents; therefore, in heavily polluted areas, clean surfaces immediately, as soon as isolated stains start appearing on the banister or the handrail. Presence of rust stains on the stainless steel does not compromise structural integrity of the parts, such stains simply become harder to eliminate over time if left to grow bigger. Therefore, your product must be maintained every 3 months with soft water to keep its look and to resist corrosion. Do not use powerful products.

After washing, clean and wipe carefully with a microfibre rag, in order to remove all the ring traces left by lime scale that water contains.

After having cleaned and wiped carefully all surfaces, apply a film layer of protective oil that is suitable for stainless steel using a soft or microfibre rag.



1

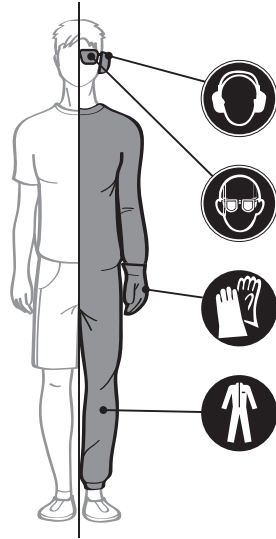

i

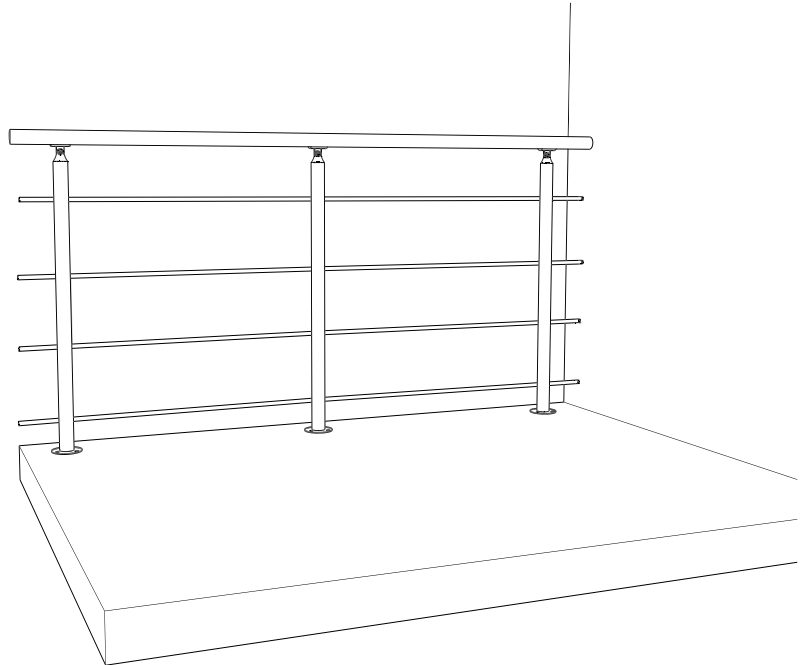

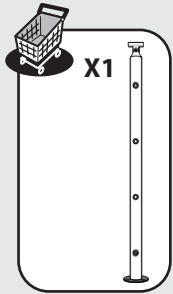
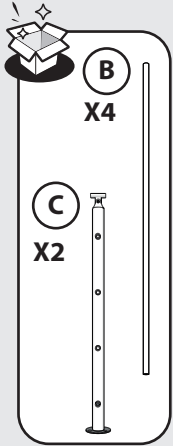

1

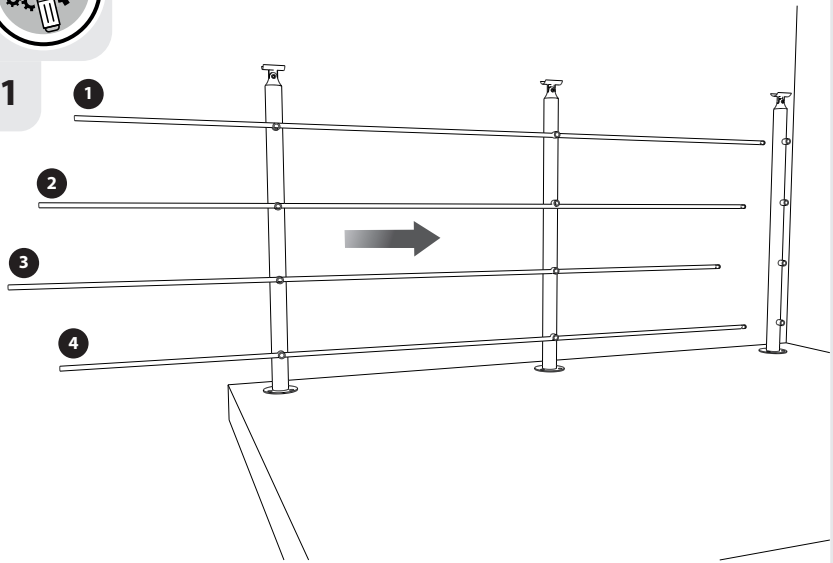

2

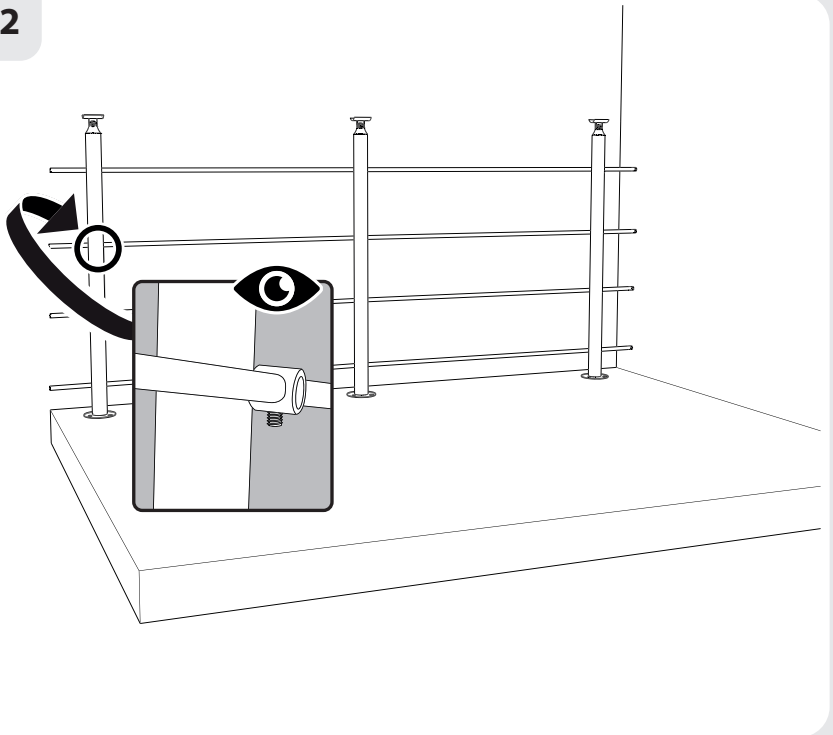

3

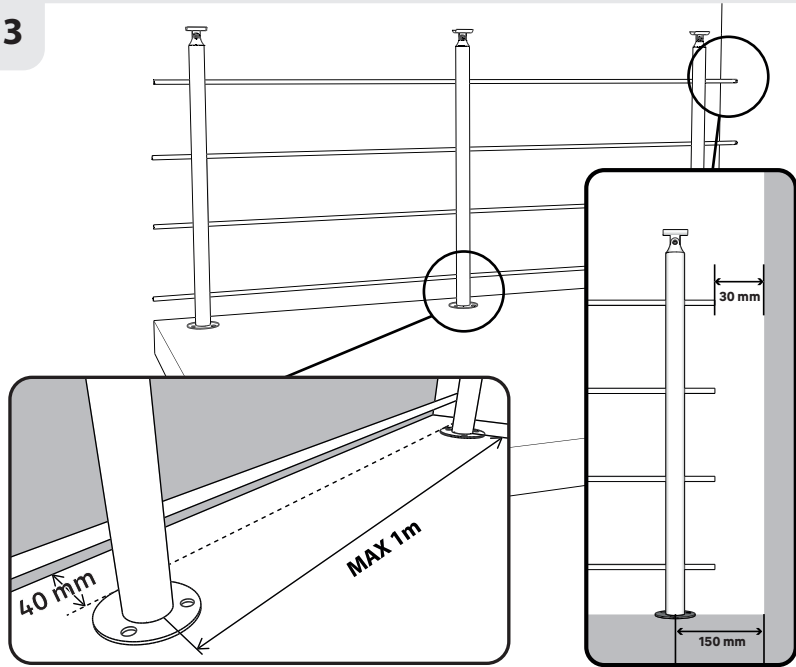

Ø 2,5mm

4

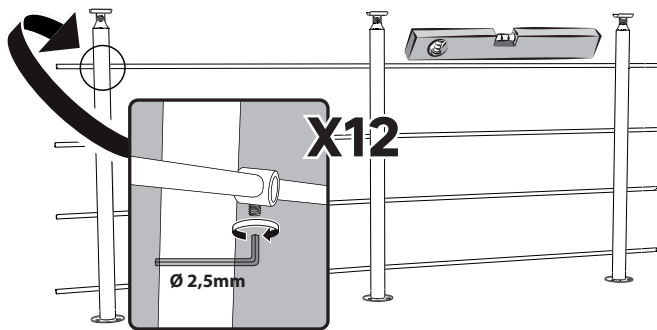

5

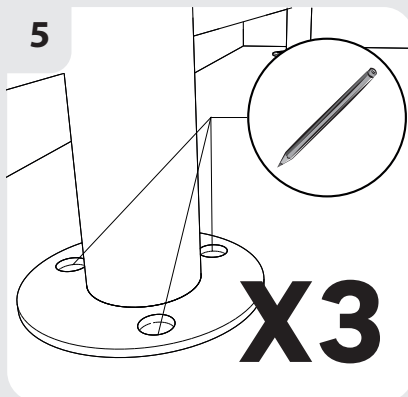

6

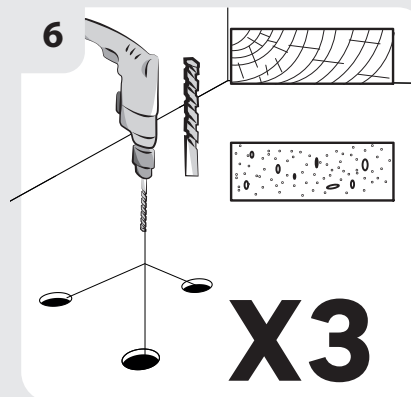

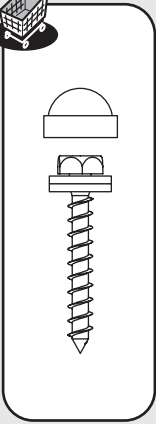

7

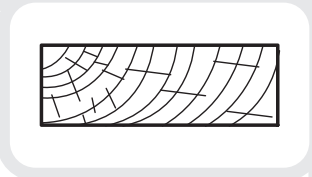
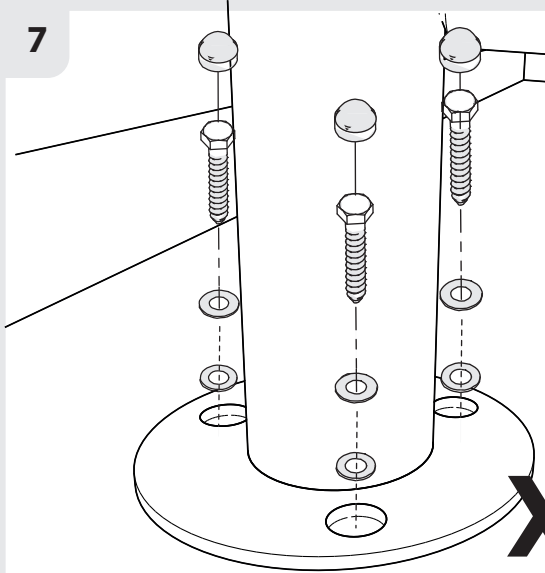

X3

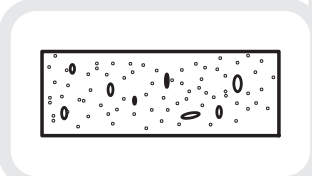
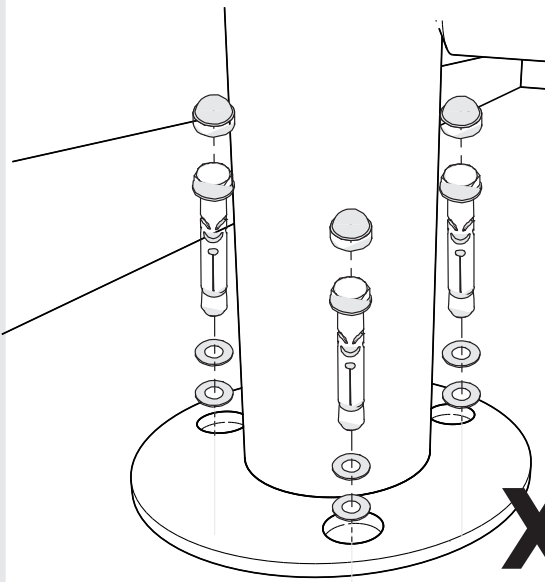
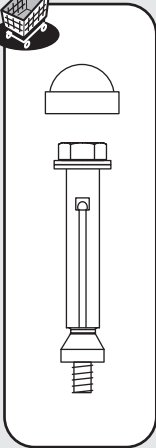

X3

8



A
X1



R1 X2

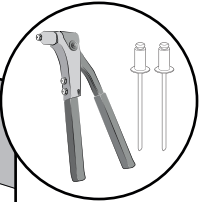
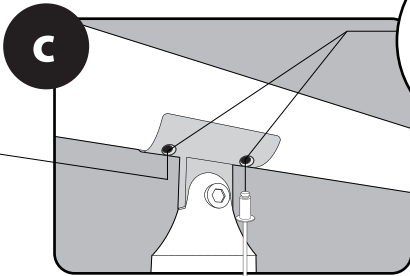
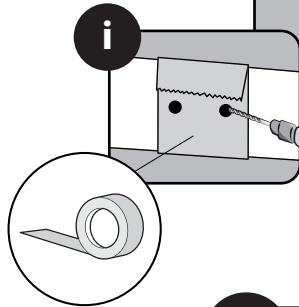
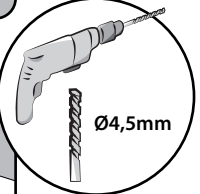
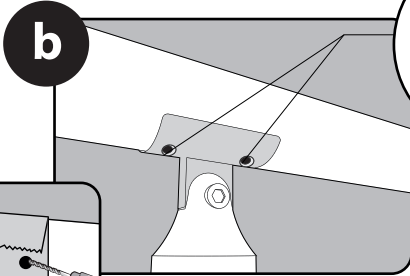
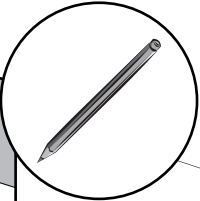
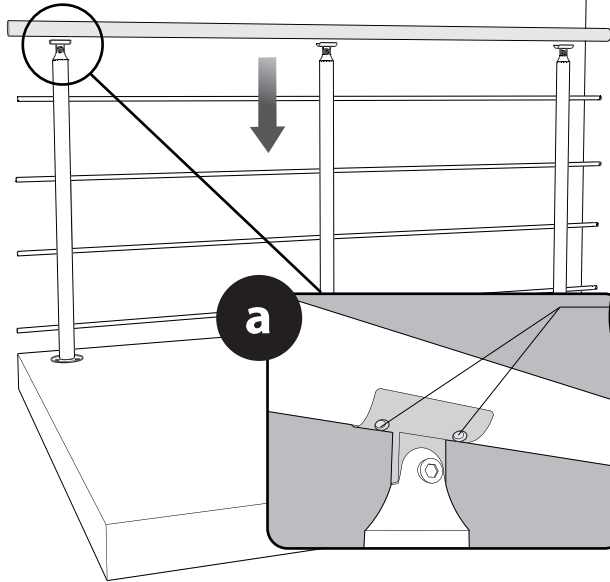
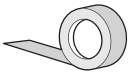



D X2



E X8



F X4



G X1

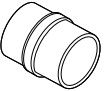

Ø 2,5 mm

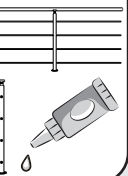

9

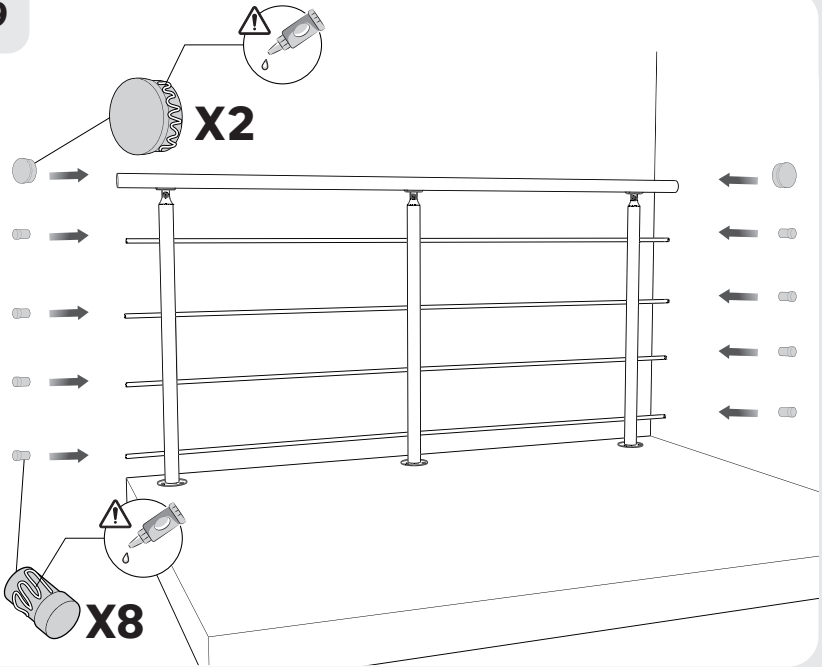

i

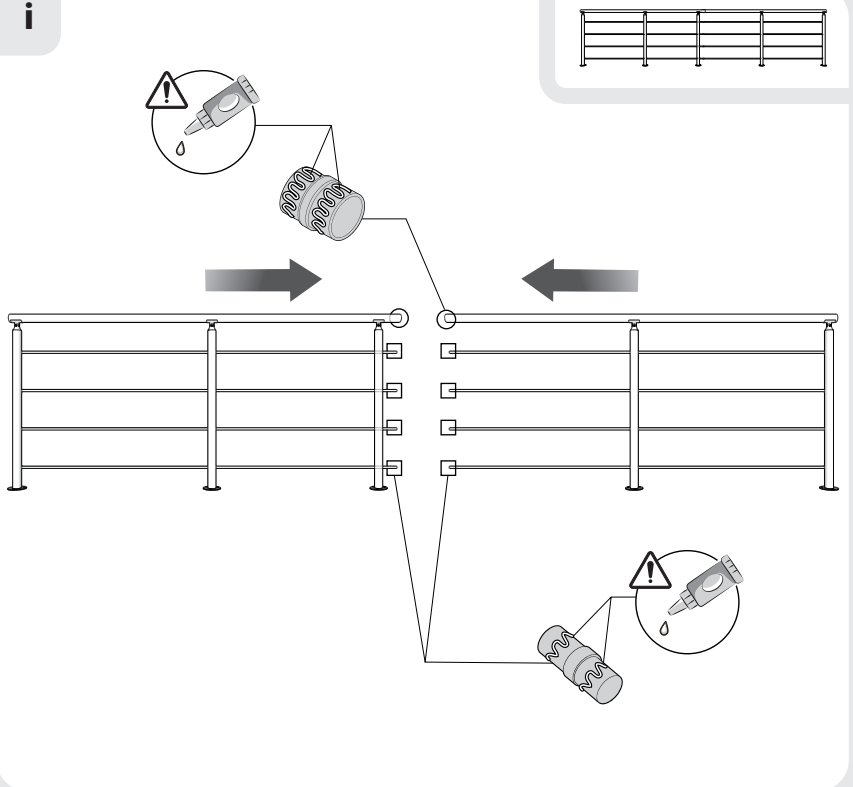

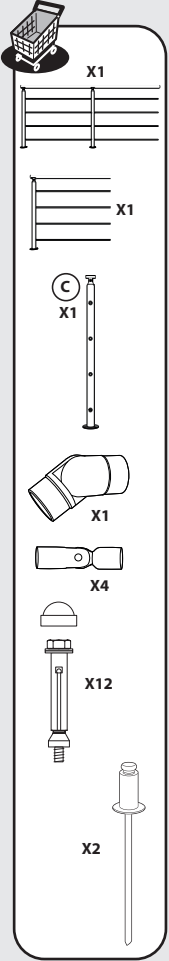

i

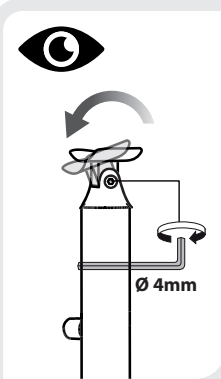
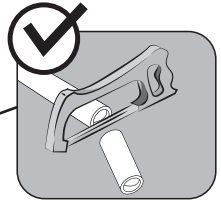
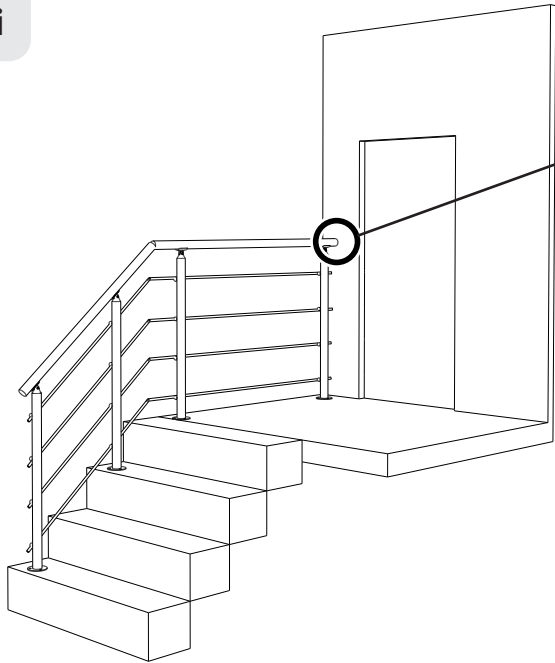

1

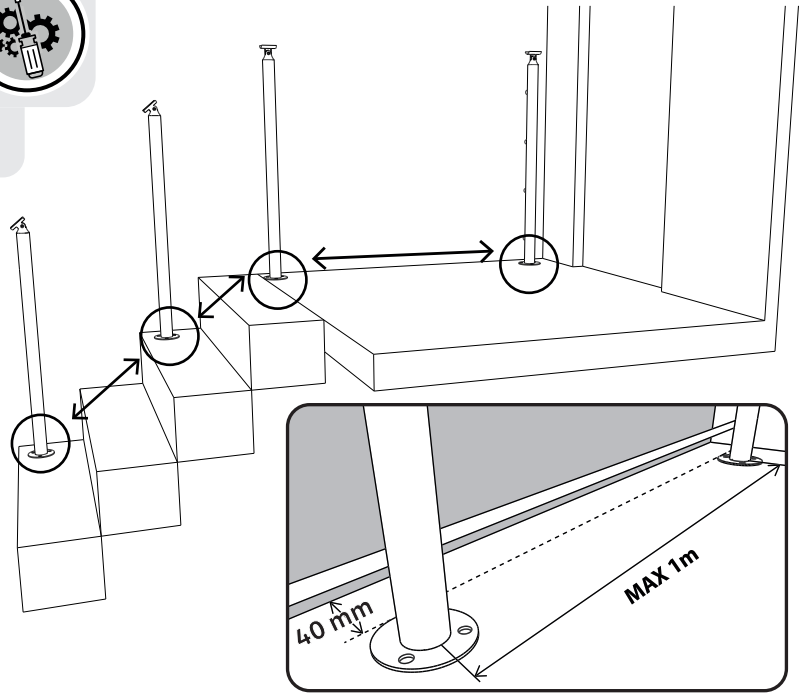

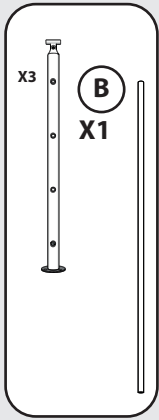

2

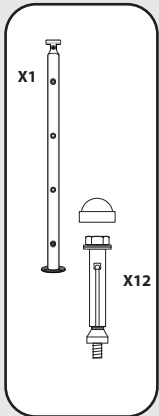
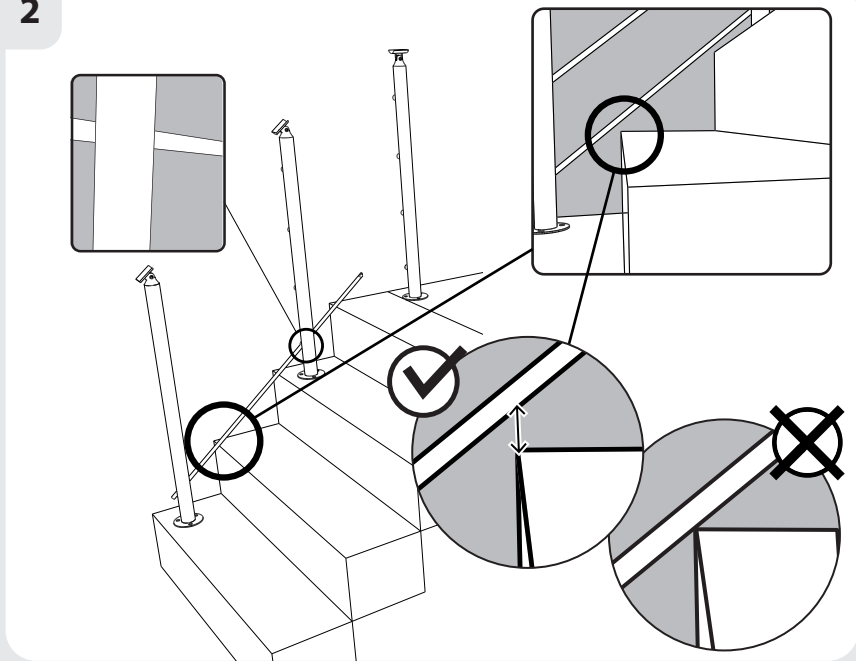

3

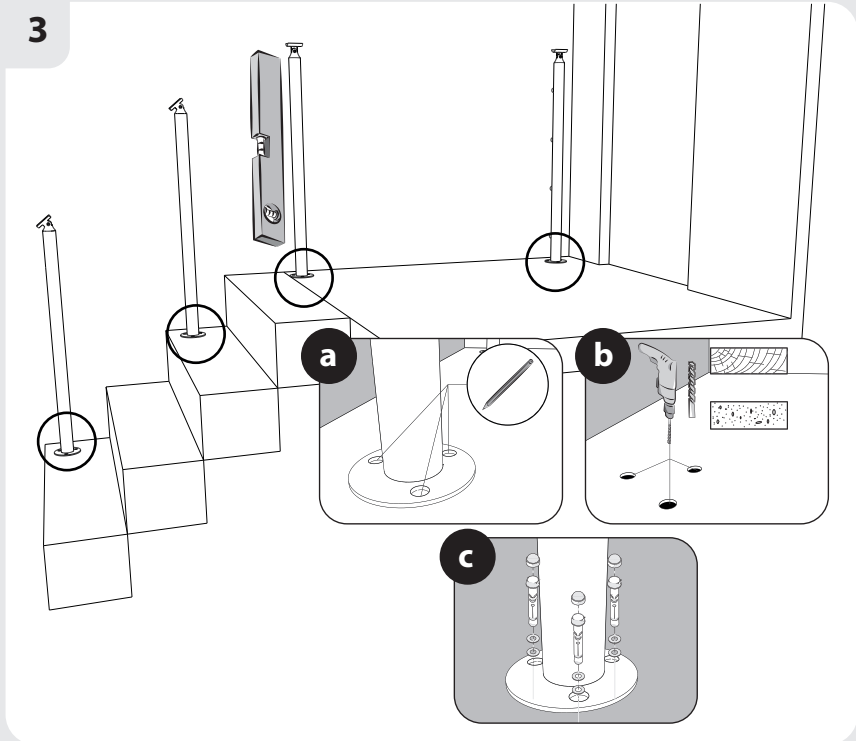

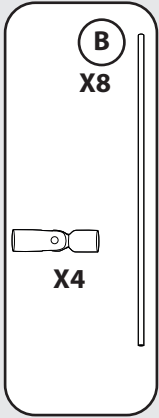

4 **X4**

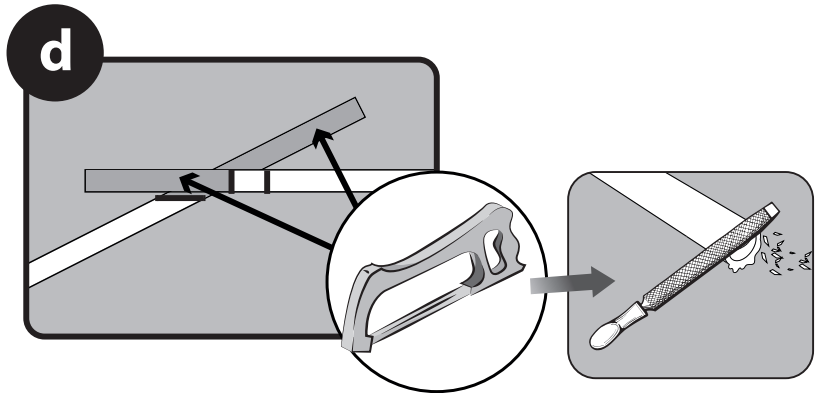
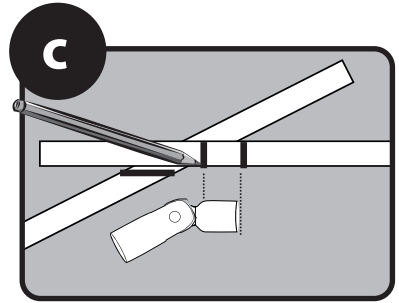
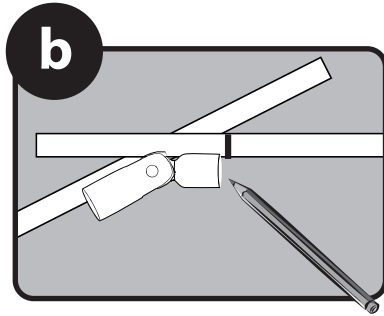
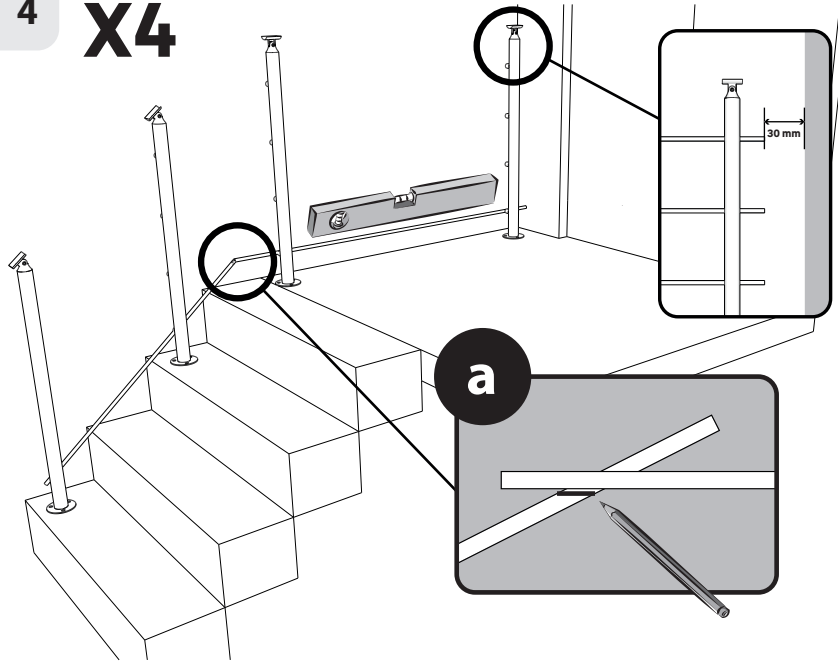

5 **X4**

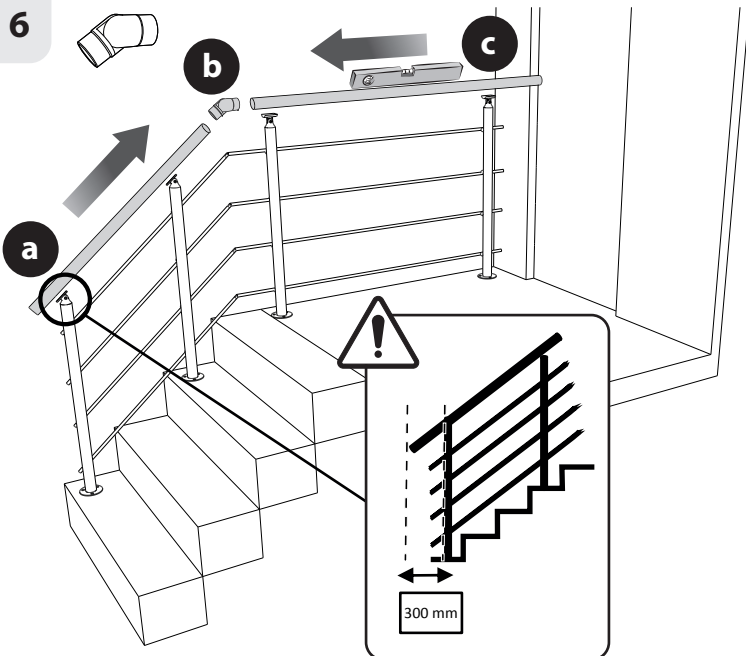
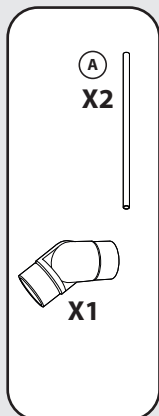
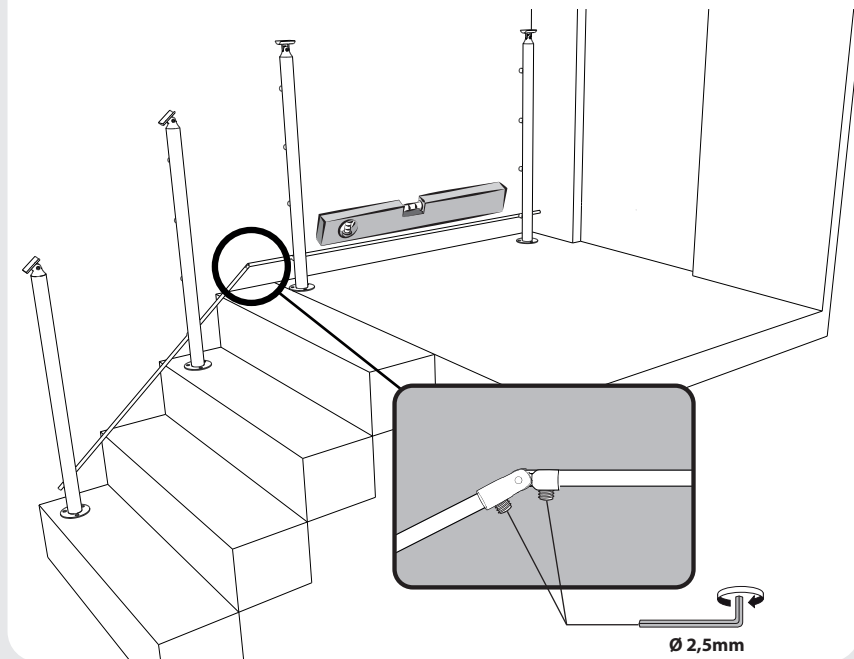

7 **X4**

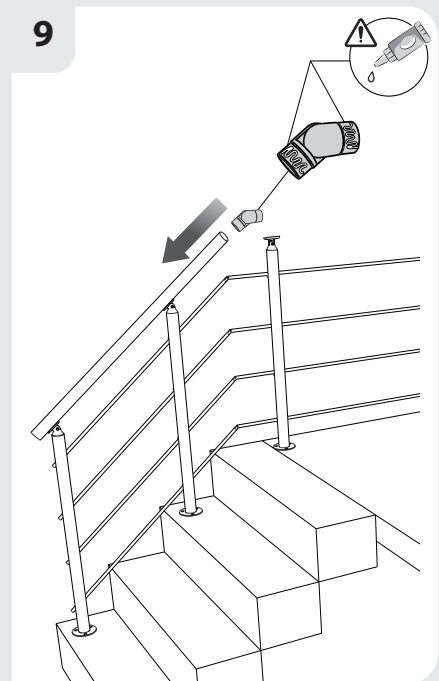
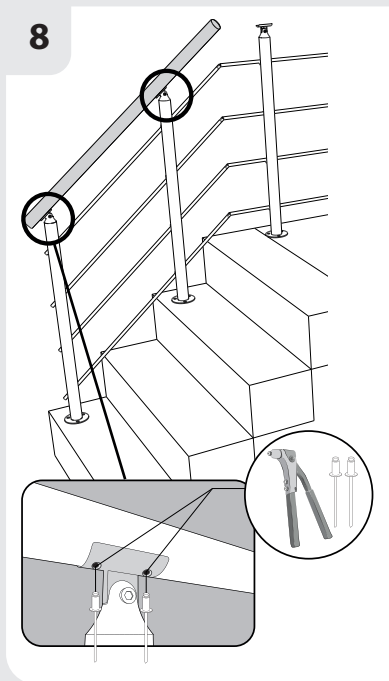
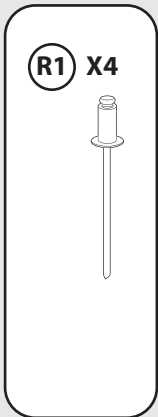
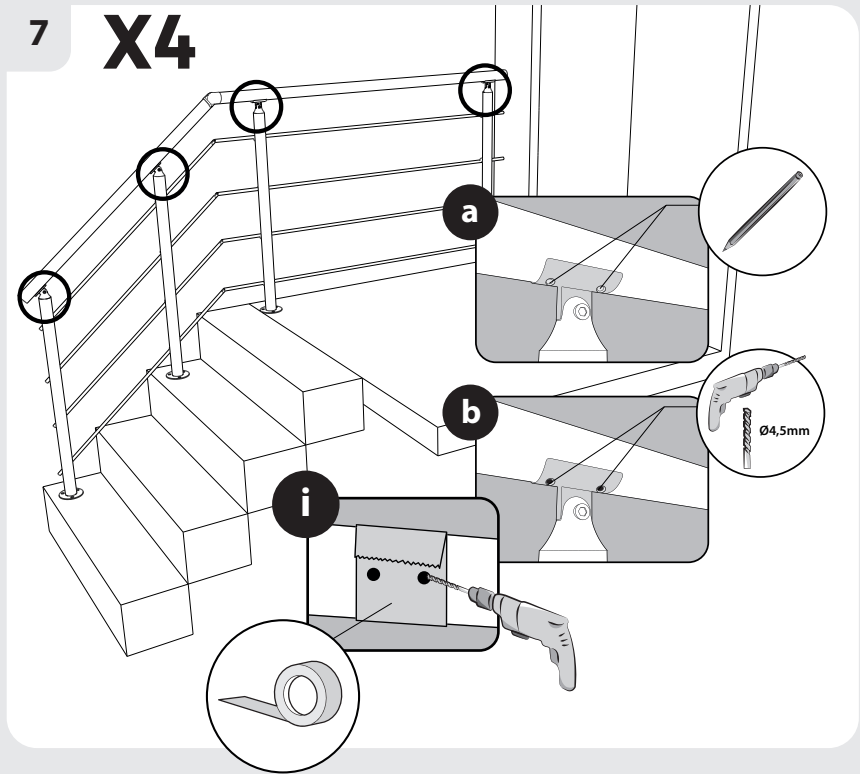

D X2



E X8



X4



10

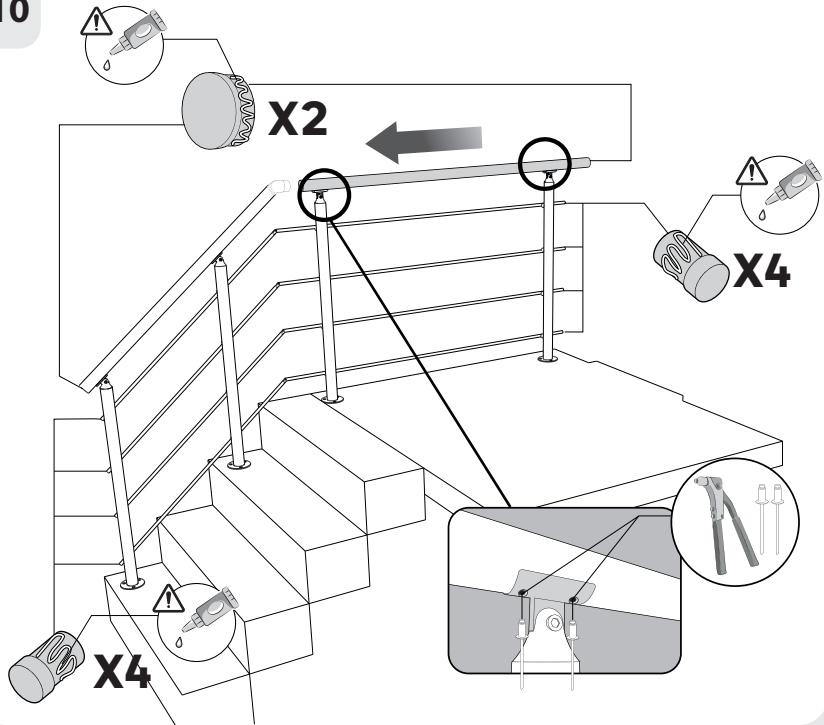

X1

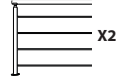

X2

C
X3

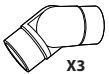

X3



X12



X21

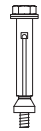

i

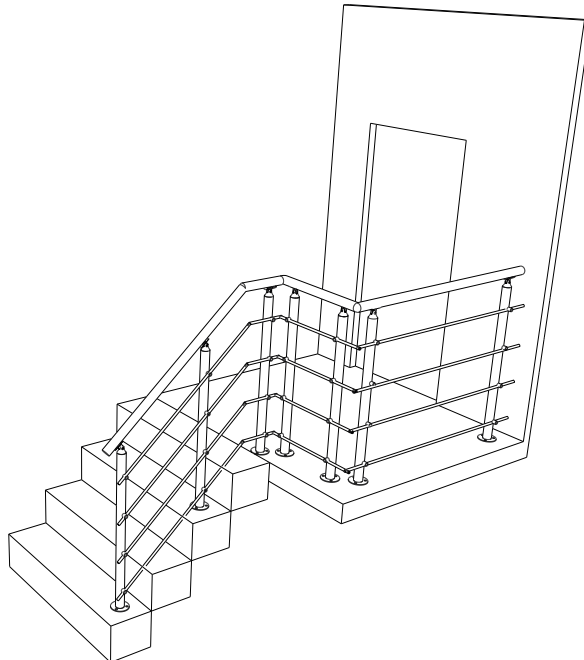

X4

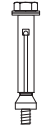
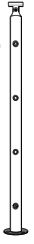

X12

B

X12



X12



1

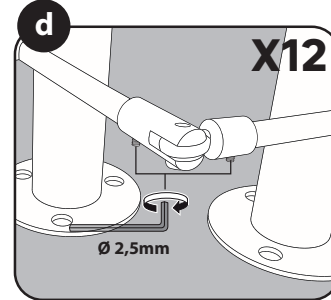
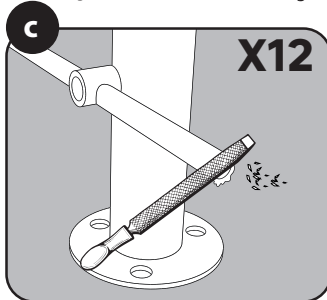
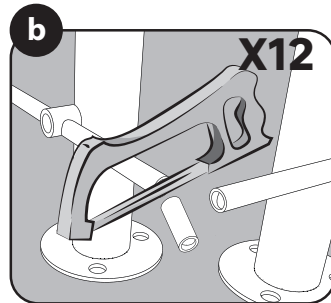
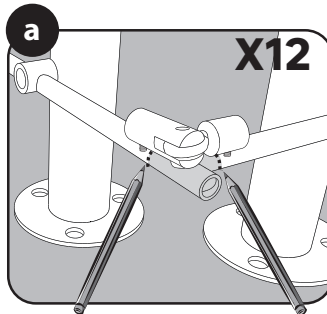
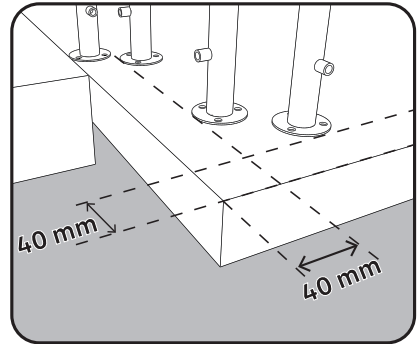
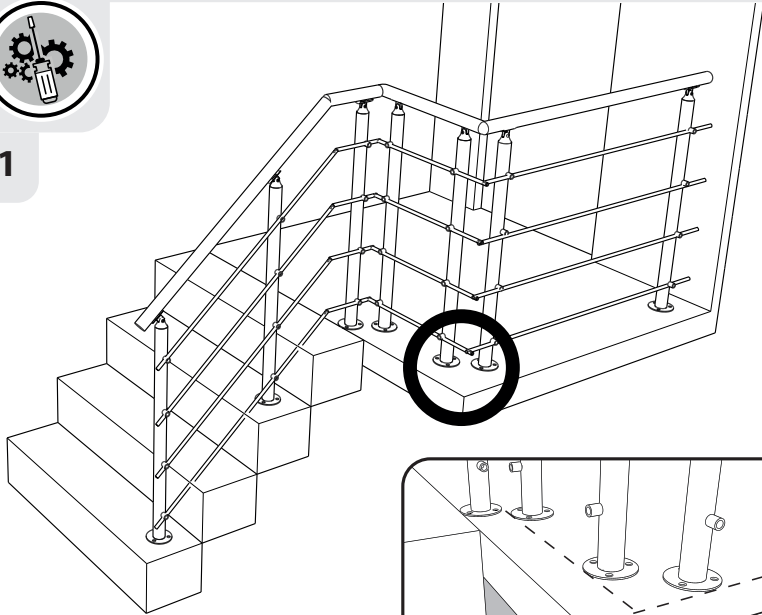

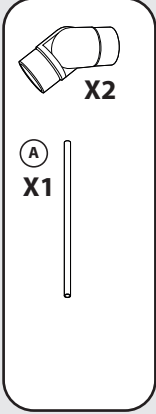

2

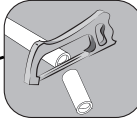
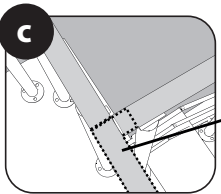
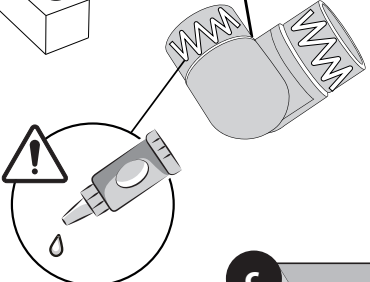
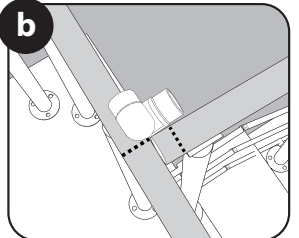
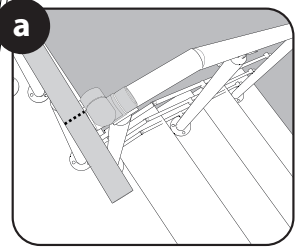
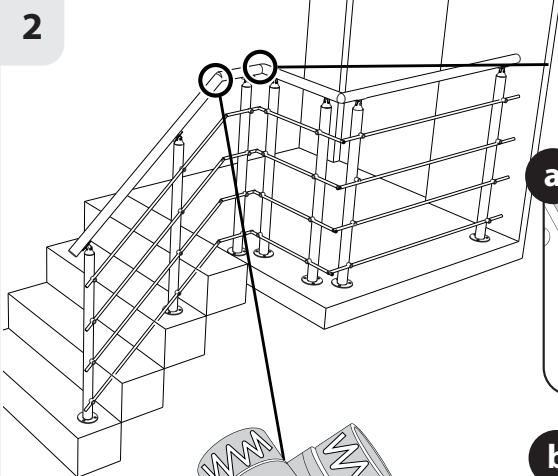

Date of manufacture : see on packaging
Дата изготовления : посмотри упаковку
Шығарылған күні : қаптаманы қараңыз

"Товар не подлежит обязательной сертификации и декларированию соответствия в России и Казахстане"

Foshan Nanhai Yuexing Hardware Products CO, LTD
n°12, North Park Center Road, Shishan Town, Nanhai District, Foshan
China

Foshan Nanhai Yuexing Hardware Products CO, LTD
n°12, North Park Center Road, Shishan Town, Nanhai District, Foshan
Kитае

Foshan Nanhai Yuexing Hardware Products CO, LTD
n°12, North Park Center Road, Shishan Town, Nanhai District, Foshan
Қытайда



Made in PRC 2019
Сделано в Китае 2019
Қытайда жасалған 2019



* Gwarancja 2-letnia / Гарантия 2 года / Кепіндік 2 жыл / Garantie 2 ani / 2-year guarantee

Lifetime 5 years / Срок службы 5 лет / Срок службы 5 жыл

ADEO Services - 135 Rue Sadi Carnot - CS 00001
59790 RONCHIN - France

RU Импортёр/организация, уполномоченная принимать претензии в РФ: ООО "ЛЕРУА МЕРЛЕН ВОСТОК", 141031, МО, г. Мытищи, Осташковское шоссе, д.1, РФ "Леруа Мерлен Восток" ЖШО, 141031, Маскеу облысы, Мытищи қ., Осташковское қ, 1, РФ

KZ Импортёр/организация, уполномоченная принимать претензии в Республике Казахстан: ТОО «Леруа Мерлен Казахстан» Республика Казахстан, 050000, г. Алматы, ул. Кунева, 77, БЦ «ParkView», 6 этаж, офис №07 Импорттаушы/Қазақстан Республикасында талап-тілектерді қабылдауға уәкілетті ұйым: «Леруа Мерлен Казахстан» ЖШС Қазақстан Республикасы, 050000, Алматы қ. Қонаев көшесі, 77, "ParkView" БО, 6к., 07 оф.

BY Поставщик/импортер/организация, уполномоченная принимать претензии по качеству товара в Республике Беларусь: ООО «Леруа Мерлен Бел», 220020, Республика Беларусь, город Минск, проспект Победителей, 100, офис 503

