



WP10M

WP20

WP30

WB30



НАСОСЫ ЦЕНТРОБЕЖНЫЕ ЖИДКОСТНЫЕ

Благодарим Вас за выбор продукции торговой марки WWQ!

Наши изделия разработаны в соответствии с высокими требованиями качества, функциональности и дизайна.

**Мы уверены, что Вы будете довольны приобретением
нового изделия нашей марки.**

Внимательно прочтите инструкцию перед эксплуатацией насоса и сохраните ее для дальнейшего использования

ВНИМАНИЕ!

При покупке насоса требуйте проверки его комплектности.

Убедитесь, что в талоне на гарантийный ремонт имеются: штамп магазина, дата продажи и подпись продавца, а также указана модель и серийный номер насоса.

Перед эксплуатацией насоса внимательно изучите настоящую инструкцию и соблюдайте меры безопасности. В процессе эксплуатации насоса соблюдайте требования инструкции, чтобы обеспечить оптимальное функционирование и продлить срок его службы.



Это опасно для жизни!

ВНИМАНИЕ!

1. Запрещается хранение легковоспламеняющихся и взрывоопасных материалов вблизи насоса.
2. Запрещается долив топлива в топливный бак при работающем двигателе насоса.
3. Запрещается эксплуатация насоса в закрытом, непроветриваемом помещении.
4. Запрещается эксплуатация и хранение насоса рядом с источником открытого огня.
5. Запрещается курение рядом с насосом.

1. Назначение

1.1. Насос центробежный жидкостный с приводом от бензинового двигателя внутреннего сгорания (далее по тексту - насос) WWQ серии WP предназначен для перекачивания чистой и слабозагрязненной пресной воды, а серии WB для перекачивания грязной пресной воды, с размером пропускаемых твердых частиц до 30 мм без содержания химически активных веществ и нефтепродуктов.

1.2. Насос может применяться для полива, строительства, осушения водоемов, бассейнов, подвалов, колодцев, котлованов, складских помещений и других затопленных объектов.

2. Условия эксплуатации

2.1. Максимальная температура перекачиваемой воды + 35°C.

2.2. Допустимый диапазон температур окружающего воздуха +5...+ 40°C.

2.3. Запрещается перекачивание жидкостей с высокой вязкостью, химически активных и горючих жидкостей, морской воды.

2.4. Максимальный размер пропускаемых твердых частиц в перекачиваемой воде не должен превышать данных, указанных в технических характеристиках.

ВНИМАНИЕ!

Двигатель насоса может неэффективно работать на высоте более 2000 метров над уровнем моря. Для регулировки двигателя насоса для работы в высокогорных условиях необходимо обратиться в специализированный сервисный центр.

Насос центробежный жидкостный с бензиновым двигателем



3. Технические характеристики

Модель насоса	WP10M	WP20	WP30	WB30
Мощность двигателя, л.с.	1,5	5,5	6,5	6,5
Размер присоединительных патрубков	G1"	G2"	G3"	G3"
Внешний диаметр штуцеров, мм	25	50	75	75
Максимальный напор, м	20	30	30	25
Максимальная производительность, л/час	8000	21000	60000	45000
Допустимая высота самовсасывания, м	7	7	7	7
Максимальный размер пропускаемых твердых частиц, мм	5	5	5	30
Тип двигателя	1E40F 2-х тактный	168F 4-х тактный	168-2F 4-х тактный	168-2F 4-х тактный
Номинальная частота вращения вала двигателя, об./мин.	6500	3600	3600	3600
Объем топливного бака, л	1,2	3,6	3,6	3,6
Максимальный расход топлива, л/час*	1	2,1	2,2	2,2
Вид топлива	смесь масло-бензин 1:25	Бензин АИ-92, АИ-95	Бензин АИ-92, АИ-95	Бензин АИ-92, АИ-95
Система запуска	Ручная стартерная	Ручная стартерная	Ручная стартерная	Ручная стартерная
Габариты, см*	39x31x35	48x38x43	52x39x46	56x45x45
Масса, кг*	10	24	26	37

* - значение приближительное.

Маркировка имеет следующую структуру:

Насос центробежный жидкостный

В - для грязной воды

Р - для чистой и слабозагрязненной воды

Размер присоединительных патрубков в дюймах - 1,0"

М - модификация насоса с 2-х тактным бензиновым двигателем

W P 10 M

4. Комплектность

Насос – 1 шт.,
 Сетчатый фильтр грубой очистки сборный – 1 шт.,
 Штуцер – 2 шт.,
 Гайка штуцера – 2 шт.,
 Хомут – 3 шт.,
 Прокладка уплотнительная – 2 шт.,
 Комплект инструментов для обслуживания насоса – 1 шт.,
 Мерная емкость – 1 шт. (только для WP10M),
 Пробка насосной части запасная – 1 шт.,
 Инструкция по эксплуатации – 1 шт.,
 Упаковка – 1 шт.

5. Гидравлические характеристики

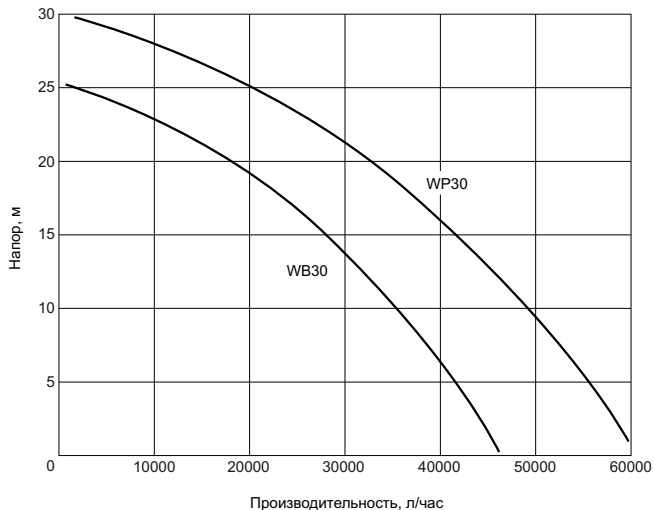
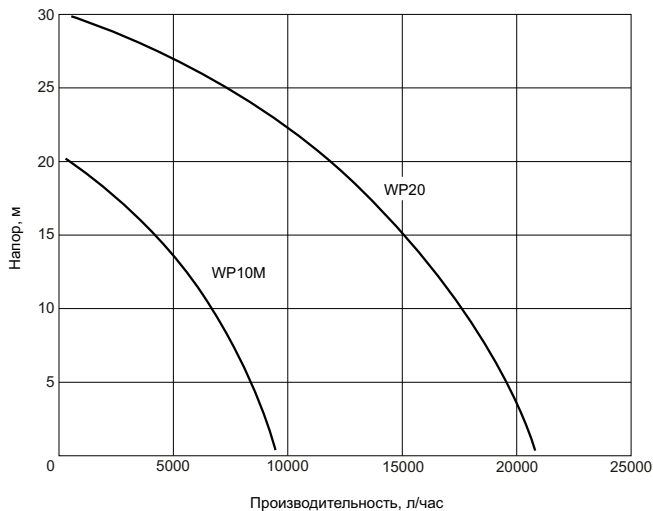

5.1. Приведенные характеристики справедливы при нулевой высоте всасывания и минимальных сопротивлениях потоку воды во всасывающей и напорной магистрали, при номинальной частоте вращения вала двигателя.

5.2. Производительность насоса снижается с увеличением напора (при максимальном напоре производительность равна 0 л/час).

5.3. Характеристики насоса ухудшаются со снижением числа оборотов вала двигателя.

6. Меры безопасности

Для надежной работы насоса и предупреждения несчастных случаев во время его эксплуатации необходимо соблюдать следующие правила:

- 6.1. Внимательно изучить настоящую Инструкцию.
- 6.2. Перед первым запуском насоса необходимо залить моторное масло в картер двигателя.
- 6.3. Следует использовать моторное масло только известных мировых производителей.
- 6.4. Перед каждым запуском насоса необходимо тщательно его осмотреть для выявления повреждений, проверить надежность креплений.
- 6.5. При запуске двигателя насоса следует придерживать насос ногой за подставку, а рукой за раму. Не наматывать шнур стартера на руку!
- 6.6. В работе применять только исправный инструмент и по его прямому назначению.
- 6.7. Напорный шланг должен быть надежно закреплен на напорном штуцере при помощи хомута.
- 6.8. Для предотвращения случайных запусков при обслуживании насоса, всегда следует отсоединять высоковольтный провод свечи зажигания и отводить его в сторону от свечи.
- 6.9. После использования насоса необходимо сливать воду из насосной части!
- 6.10. При работе с горюче-смазочными материалами строго соблюдать правила противопожарной безопасности.
- 6.11. В процессе работы:
 - 6.11.1. насос должен занимать устойчивое горизонтальное положение;
 - 6.11.2. необходимо соблюдать нормы минимальных радиусов изгиба шлангов (не менее двух наружных диаметров шланга);
 - 6.11.3. не прикасаться к высоковольтному проводу и свече зажигания двигателя, глушителю двигателя и другим горячим частям насоса;
 - 6.11.4. не оставлять работающий насос без присмотра.
- 6.12. Во избежание выхода насоса из строя, необходимо:
 - 6.12.1. перед каждым запуском насоса заливать насосную часть водой;
 - 6.12.2. перед каждым запуском насоса контролировать уровень масла в картере двигателя;
 - 6.12.3. не допускать попадания воды на детали двигателя насоса и особенно на свечу зажигания;
 - 6.12.4. в процессе работы насоса постоянно следить за положением сетчатого фильтра грубой очистки на конце всасывающего шланга (не менее 30 см от стенок или дна водоема и 20 см от зеркала воды);
 - 6.12.5. не допускать работу насоса без воды, "в сухую".

6.13. КАТЕГОРИЧЕСКИ ЗАПРЕЩАЕТСЯ:

- 6.13.1. эксплуатировать насос в закрытом непроветриваемом помещении, а так же в местах, где выхлопные газы могут проникнуть в здание через открытые окна и двери;
- 6.13.2. курить во время эксплуатации насоса, пользоваться открытым огнем вблизи насоса;
- 6.13.3. допускать пережимы шлангов;
- 6.13.4. перекрывать напорный шланг во время работы насоса;
- 6.13.5. запускать двигатель насоса при вывернутой свече зажигания;
- 6.13.6. эксплуатировать насос со снятым воздушным фильтром или снятой крышкой воздушного фильтра;
- 6.13.7. доливать топливо в топливный бак насоса при работающем двигателе;
- 6.13.8. наполнять топливный бак до краев; необходимо оставлять место в баке для расширения топлива при его нагреве;
- 6.13.9. самостоятельно изменять конструкцию насоса;
- 6.13.10. изменять заводские настройки регулятора оборотов двигателя. Работа двигателя при увеличенных оборотах по отношению к номинальным заводским настройкам может привести к выходу двигателя из строя или возникновению опасной ситуации, которая не будет рассматриваться как гарантийный случай;
- 6.13.11. хранить насос с заправленным топливным баком;
- 6.13.12. хранить легковоспламеняющиеся и взрывоопасные материалы вблизи насоса.

ВНИМАНИЕ!

Указанные меры безопасности при эксплуатации насоса не могут учесть всех возможных случаев, возникающих в реальных условиях. Во время работы с насосом следует руководствоваться здравым смыслом, быть внимательным и аккуратным!

7. Устройство насоса



Рис. 1



Рис. 2

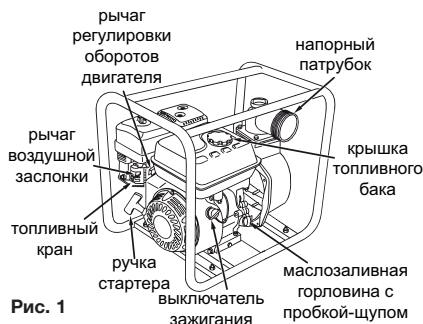

Рис. 3

7.1. Насосы WP20, WP30 и WB30 (см. рис. 1 и рис. 2) состоят из следующих основных частей: рама, однопоршневой 4-х тактный бензиновый двигатель внутреннего сгорания с воздушным охлаждением, насосная часть. Рабочее колесо насосной части закреплено непосредственно на валу двигателя, что обеспечивает компактность и исключает потери мощности.

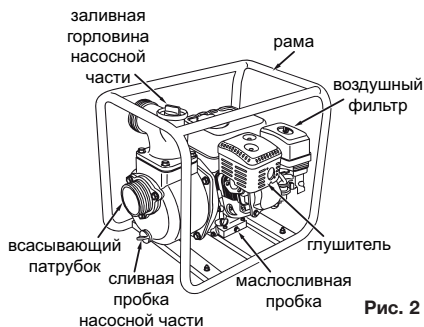
7.2. Насос WP10M (см. рис. 3) состоит из тех же основных частей, но оснащен 2-х тактным бензиновым двигателем. Такой двигатель не требует заливки масла в картер двигателя. В качестве топлива такого двигателя используется смесь моторного масла и бензина в пропорции 1:25.

8. Порядок эксплуатации

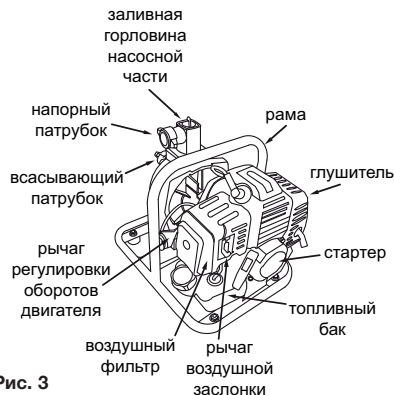
8.1. Установка насоса

- 8.1.1. Расположить насос на прочной, ровной, горизонтальной поверхности, чтобы исключить его самопроизвольное перемещение при эксплуатации.
- 8.1.2. Насос должен быть размещен как можно ближе к источнику воды.
- 8.1.3. Чем выше насос находится от источника воды, тем больше потребуется времени для заполнения водой всасывающего шланга и стабильной работы насоса.
- 8.1.4. Значительное влияние на производительность насоса оказывает длина всасывающего и напорного шлангов.
- 8.1.5. Чем короче шланги, тем выше характеристики насоса.

8.2. Проверка уровня масла

- 8.2.1. Перед первым запуском насосов моделей WP20, WP30 и WB30 необходимо залить моторное масло в картер двигателя.
- 8.2.2. В любом 4-х тактном двигателе внутреннего сгорания в процессе его работы происходит угар моторного масла, т. е. количество масла постепенно уменьшается. Поэтому перед каждым запуском насоса и через каждые пять часов его работы необходимо проверять уровень масла в картере двигателя насоса по отметкам на масляном щупе.

Насос центробежный жидкостный с бензиновым двигателем



8.2.3. Необходимо поддерживать уровень масла между минимальной (Low) и максимальной (High) отметками на масляном щупе.

8.2.4. Поломка насоса, связанная с недостаточным уровнем масла в картере двигателя не является гарантийным случаем.

8.2.5. ВНИМАНИЕ! Модель насоса WP10M, оснащенная 2-х тактным двигателем, не требует заливки масла в картер двигателя. В качестве топлива используется смесь моторного масла и бензина в пропорции 1:25. Поломка насоса, связанная с использованием в качестве топлива чистого бензина без добавления масла в нужной пропорции, или топлива с избыточным содержанием масла не является гарантийным случаем. Для приготовления топливной смеси в правильной пропорции необходимо использовать мерную емкость, входящую в комплект.

8.2.6. Проверка и заливка масла в картер двигателя производится в следующем порядке:

- расположить насос на ровной горизонтальной поверхности;
- вывернуть пробку-щуп из маслосазливной горловины картера двигателя, протереть щуп чистой ветошью (см. рис. 4);
- вставить пробку-щуп обратно в отверстие маслосазливной горловины и аккуратно ее завернуть;
- вновь вывернуть пробку-щуп и извлечь ее из маслосазливной горловины, проверить уровень масла по меткам на щупе. В случае недостаточного уровня масла, медленно долить масло до нужного уровня по меткам на щупе или до края маслосазливной горловины (см. рис. 5);
- вставить пробку-щуп в отверстие маслосазливной горловины и надежно ее завернуть.



Рис. 4



Рис. 5

8.2.7. ВНИМАНИЕ! Двигатель всех насосов (кроме WP10M) оснащен аварийным выключателем зажигания, который срабатывает при аварийно низком уровне масла в картере двигателя. В случае, если насос резко прекратил свою работу, или если при запуске насоса не удается завести двигатель, необходимо проверить уровень масла, и если уровень масла окажется ниже допустимой отметки – долить масло в картер двигателя. Допускать снижение уровня масла в картере двигателя до аварийно низкого, крайне не рекомендуется! Это приведет к быстрому износу двигателя насоса и его поломке.

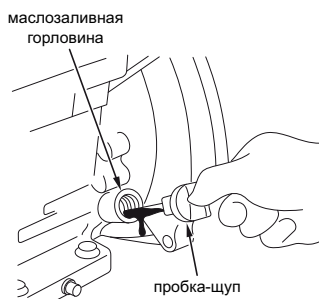
8.3. Выбор типа масла

8.3.1. Качество моторных масел и область их применения определяется по основной международной классификации "API". Область применения масел обозначается первой буквой классификации API: S или C, где S относится к бензиновым двигателям внутреннего сгорания, а C - к дизельным двигателям. Для бензиновых двигателей внутреннего сгорания классификация API имеет следующий ряд качества, определяемый специальными добавками SA, SB, SC, SD, SE, SF, SG и т.д. Вторая буква в маркировке отражает качественный уровень моторного масла, начиная с A в порядке возрастания качества и эксплуатационных свойств. Для насосов с 4-х тактным бензиновым двигателем рекомендуются моторные масла с качественным уровнем не ниже SF или SG.

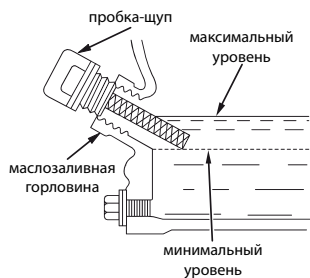
8.3.2. Моторные масла по степени вязкости согласно основной международной классификации "SAE" разделяются на зимние (0W, 5W, 10W и т.д.) и летние (20, 30, 40 и т.д.) классы. Чем больше число, входящее в обозначение, тем выше вязкость этого масла. Всесезонные моторные масла, обладающие одновременно свойствами одного из зимних и одного из летних классов, имеют двойное обозначение, например 10W-40, 15W-40 и т. п. Следует помнить, что вязкость моторного масла увеличивается со снижением его температуры и уменьшается с увеличением температуры масла, снижая качество смазывания узлов и агрегатов двигателя. Это необходимо учитывать при эксплуатации насоса в разных температурных условиях. Исходя из вышесказанного рекомендуется применение всесезонного моторного масла для бензиновых двигателей типа SAE 10W-40, которое будет надежно смазывать узлы двигателя во всем диапазоне температур воздуха, допускающем эксплуатацию насоса.

8.3.3. Допустимо использование автомобильных универсальных масел как на минеральной, так и на синтетической основе. Применение масла на синтетической основе более предпочтительно. При использовании масла на синтетической основе, его замена производится через каждые 100 моточасов, при использовании масла на минеральной основе - через каждые 50 моточасов.

8.3.4. Для двигателя насоса WP10M в качестве топлива необходимо использовать смесь моторного масла и бензина в пропорции 1:25. Для приготовления такой топливной смеси следует использовать специальные моторные масла для 2-х тактных двигателей внутреннего сгорания.

8.3.5. Поломка насоса связанная с применением масла с отличными от указанных характеристиками, не является гарантийным случаем.

8.3.6. ВНИМАНИЕ! Перед каждым запуском насоса необходимо проверять уровень масла в картере двигателя! Следует использовать масло только известных мировых производителей!

8.3.7. Рекомендуется постоянное использование моторного масла определенной фирмы-изготовителя и марки. Смена марки масла и фирмы-изготовителя отрицательно сказывается на эксплуатационных характеристиках двигателя и приводит к его повышенному износу.

8.4. Заполнение топливного бака

8.4.1. При выключенном насосе, отвернуть крышку топливного бака.

8.4.2. Визуально проверить уровень топлива в баке. При необходимости долить топливо.

8.4.3. Запрещается наполнение топливного бака до краев, необходимо оставлять место в баке для расширения топлива при его нагреве.

8.4.4. В качестве топлива в насосах моделей WP20, WP30 и WB30 используется чистый бензин АИ-92, АИ-95.

8.4.5. В насосе модели WP10M, в качестве топлива используется смесь масло-бензин, в пропорции 1:25. Для приготовления такой топливной смеси в правильной пропорции, необходимо использовать мерную емкость, входящую в комплект. В начале в мерную емкость необходимо залить бензин до отметки "25:1", затем залить масло до отметки "600" мл. Закрывать крышкой мерную емкость и тщательно взболтать ее. Заготавливать такую смесь впрок не рекомендуется, поскольку со временем ее качество быстро ухудшается. Максимальное время хранения такой топливной смеси составляет 8 часов.

8.4.6. При длительном хранении насоса необходимо сливать топливо, поскольку в топливном баке происходит медленное образование смолянистых отложений, засоряющих карбюратор и топливную систему.

8.5. Установка всасывающего и напорного шлангов

8.5.1. Закрепить гайками на всасывающий и напорный патрубки насоса штуцеры. Предварительно установить уплотнительные резиновые прокладки между штуцерами и патрубками (см. рис. 6);

8.5.2. Надеть шланги на штуцеры и надежно закрепить их концы хомутами;

8.5.3. Закрепить сетчатый фильтр грубой очистки на конце всасывающего шланга при помощи хомута.

Насос центробежный жидкостный с бензиновым двигателем



Рис. 6

8.5.4. Всасывающий шланг должен быть армирован жестким кордом. Он не должен сжиматься под действием всасывающей силы насоса. Напорный шланг может быть любого типа.

8.5.5. Диаметр шлангов должен соответствовать размеру штуцеров.

8.5.6. ВНИМАНИЕ!

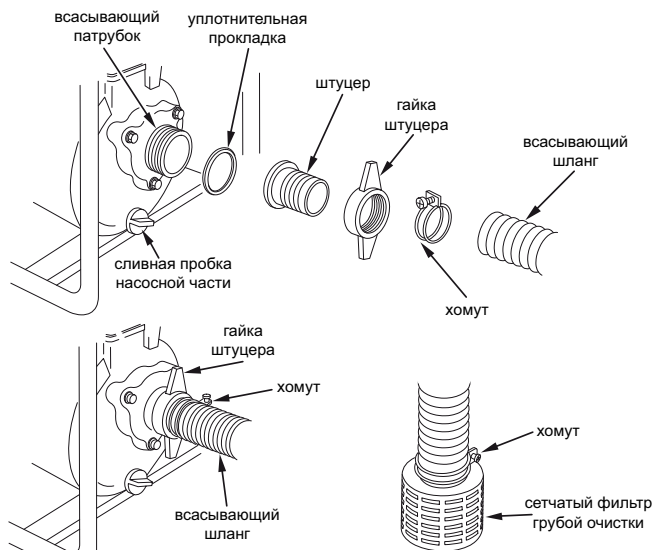
Неиспользование фильтра грубой очистки способствует быстрому забиванию насосной части мусором, что приводит к быстрому износу насоса. Износ или поломка насоса вследствие попадания мусора в насосную часть не является гарантийным случаем.

В процессе работы не допускается попадание воздуха во всасывающий шланг и в насосную часть. Запрещается запуск и эксплуатация насоса без воды, "в сухую".

8.6. Заполнение насосной части водой

8.6.1. Перед каждым запуском насоса необходимо заливать воду в его насосную часть.

8.6.2. Насосная часть оснащена обратными клапанами.

8.6.3. Заполнение насосной части водой производится в следующем порядке:

- вывернуть пробку заливной горловины насосной части (см. рис. 7);
- заполнить насосную часть чистой водой до края горловины;
- завернуть пробку.

8.6.4. Во избежание повреждения насосной части насоса вследствие коррозии или расширения воды при случайном замерзании, необходимо после эксплуатации и перед длительным хранением слить из нее воду, открыв заливную пробку (см. рис. 6).



Рис. 7

8.7. Запуск насоса

8.7.1. Надежно установить насос в месте его работы.

8.7.2. Произвести внешний осмотр насоса. При обнаружении каких-либо повреждений запрещается запуск насоса до устранения выявленных неисправностей.

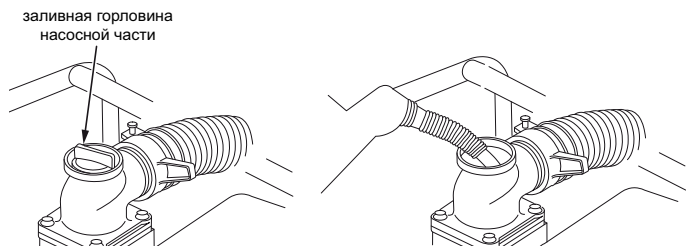
8.7.3. Проверить уровень масла в картере двигателя (в соответствующих моделях насосов) и уровень топлива в топливном баке, при необходимости долить их.

8.7.4. Опустить конец всасывающего шланга с сетчатым фильтром грубой очистки в источник водозабора.

8.7.5. Залить воду в насосную часть насоса.

8.7.6. Перевести топливный кран в положение «Открыто» (крайне правое) (кроме насоса WP10M), см. рис. 8.

8.7.7. Перевести рычаг воздушной заслонки в следующее положение (см. рис. 9):

- «Закрыто» (крайне левое) (крайне верхнее для насоса WP10M), если двигатель холодный, температура окружающего воздуха низкая.

- «Открыто» (крайне правое) (крайне нижнее для насоса WP10M) при запуске горячего (не остывшего) двигателя.

- открыть заслонку на половину, если температура окружающего воздуха высокая, или двигатель не успел остыть.

8.7.8. Перевести выключатель зажигания в положение «ON» («1») (см. рис. 10) (кроме насоса WP10M).

8.7.9. Перевести рычаг регулировки оборотов двигателя на 1/3 хода в сторону положения «MAX» (см. рис. 11).

8.7.10. При запуске насоса следует придерживать его ногой за подставку, а свободной рукой за раму. Другой рукой взяться за ручку шнура стартера. Медленно потянуть ручку до возникновения сопротивления со стороны двигателя. Не допуская возврата ручки обратно, быстро, но без излишней силы, дернуть ручку на себя. Медленно (с натягом шнура) вернуть ручку в начальное положение. Процесс запуска не должен продолжаться непрерывно более 15 секунд. Между отдельными попытками запуска необходимо выдерживать паузу в течение 1 минуты.

8.7.11. По мере работы и прогрева двигателя, постепенно перевести рычаг воздушной заслонки в положение «Открыто» (крайне правое) (крайне нижнее для насоса WP10M), тем самым добавляя воздух в камеру сгорания двигателя.

8.7.12. После прогрева двигателя перевести рычаг регулировки оборотов двигателя в положение «MAX». Число оборотов двигателя и, соответственно, производительность насоса регулируется изменением положения рычага регулировки оборотов двигателя.

8.7.13. ВНИМАНИЕ!

Насос должен пройти обкатку в течение первых 20 часов работы. В период обкатки не следует нагружать насос свыше 70% его максимальной производительности. После первых пяти часов работы необходимо заменить масло в картере двигателя насосов WP20, WP30, WB30. Далее масло необходимо менять через каждые 50-100 часов (в зависимости от типа применяемого масла).

8.7.14. Для запуска насоса при температуре окружающего воздуха +5 .. +10°C, необходимо перевести выключатель зажигания в положение «OFF» («0») (см. рис. 10) (кроме насоса WP10M). Без излишней силы 3-4 раза дернуть за ручку шнура стартера на себя. Далее действовать как указано в пунктах 8.7.6. - 8.7.12.



Рис. 8



Рис. 9

Насос центробежный жидкостный с бензиновым двигателем

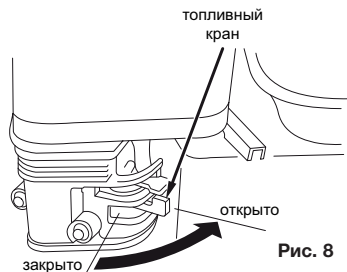

Рис. 10

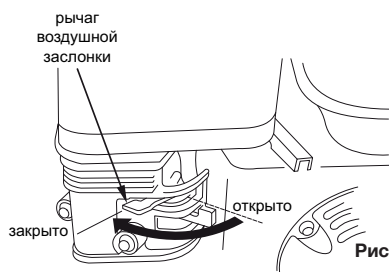

Рис. 11

8.8. Выключение насоса

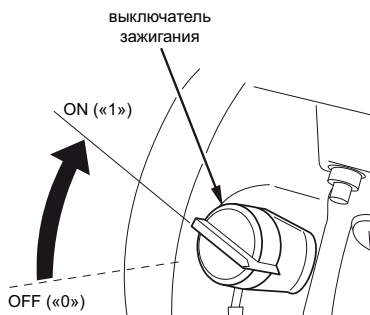
8.8.1. Перевести рычаг регулировки оборотов двигателя в положение «MIN» и дать поработать насосу в течение двух-трех минут без нагрузки, для его охлаждения;

8.8.2. Перевести выключатель зажигания (рис. 10) в положение «OFF» («0»). Для выключения насоса WP10M - нажать на кнопку «СТОП», расположенную на его корпусе;

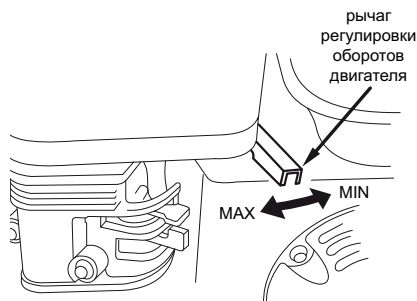
8.8.3. Перекрыть топливный кран, установив его в положение «Закрыто» (крайне левое) (кроме насоса WP10M).

8.8.4. ВНИМАНИЕ!

В аварийной ситуации, для остановки двигателя насоса без его предварительного охлаждения, необходимо сразу перевести выключатель зажигания в положение «OFF» («0»). Для насоса WP10M - нажать кнопку «СТОП».

9. Техническое обслуживание

9.1. Техническое обслуживание проводится при выключенном насосе. Перед началом технического обслуживания необходимо осмотреть насос. При выявлении повреждений, принять меры к их устранению.

9.2. Насос следует содержать в чистоте. Для протирки внешних поверхностей насоса допускается использовать только мягкую ткань. Запрещается использовать воду для мытья и чистки насоса. Всегда следить за тем, чтобы ребра охлаждения и воздушные каналы насоса не были забиты грязью, пылью.

9.3. Периодически необходимо удалять струей сжатого воздуха грязь и маслянистые отложения с ребер воздушного охлаждения, рычагов и тяг системы регулировки оборотов двигателя. Это позволит обеспечить оптимальное охлаждение двигателя и его стабильную работу на требуемых оборотах, а также снизит риск возникновения случайного воспламенения. Для очистки можно также использовать аэрозоли, обычно применяемые для очистки карбюраторов автомобилей.

9.4. Проверка и замена масла

9.4.1. Для предотвращения выхода из строя двигателя всех моделей насосов, (кроме WP10M) необходимо проверять уровень масла каждый раз перед запуском насоса и через каждые пять часов его эксплуатации;

9.4.2. Масло следует заменить после первых пяти часов работы и через каждые 50-100 часов работы (в зависимости от типа применяемого масла). Если насос работает в условиях повышенной концентрации пыли и грязи, то масло необходимо менять чаще. Замену масла необходимо проводить только в теплом помещении.

9.4.3. ВНИМАНИЕ!

Насос WP10M не требует заливки масла в картер двигателя, а в качестве топлива используется смесь моторного масла и бензина в пропорции 1:25.

9.4.4. Замена масла производится в следующей последовательности:

- удостовериться в наличии крышки топливного бака и надежности ее установки;
- очистить поверхность картера двигателя вокруг маслосливной горловины и маслосливной пробки;
- установить раму насоса таким образом, чтобы маслосливное отверстие располагалось как можно ниже;
- установить емкость для сбора отработанного масла под сливной пробкой;
- вывернуть маслосливную и маслосливную пробки (см. рис. 13);
- слить масло;
- установить маслосливную пробку на место и надежно ее завернуть;
- залить свежее масло в картер двигателя;
- вставить пробку-щуп в отверстие маслосливной горловины и надежно ее завернуть.

9.4.5. ВНИМАНИЕ!

Недопустимо выливать отработанное масло в канализацию или на землю. Отработанное масло должно быть утилизировано в соответствующих местах!



Рис. 12

9.5. Обслуживание свечи зажигания

9.5.1. Каждые 100 часов работы двигателя насоса, но не реже одного раза в год, следует проверять состояние свечи зажигания в следующем порядке:

- очистить поверхность картера двигателя вокруг свечи зажигания;
- отсоединить высоковольтный провод от свечи зажигания и отвести его в сторону (см. рис. 13).
- вывернуть накидным ключом свечу и осмотреть ее. Юбка свечи (между керамической частью и металлической частью) должна иметь желтовато-коричневый цвет;
- заменить свечу, если имеются сколы керамического изолятора или электроды имеют неровности, прогорели или имеют нагар;
- зачистить электроды мелкой наждачной бумагой до блеска металла;
- проверить величину зазора между электродами, используя специальный щуп. При необходимости установить зазор 0,7 – 0,8 мм;
- установить свечу зажигания на место и надежно завернуть ее. Недостаточная затяжка свечи зажигания может привести к ее перегреву и повреждению двигателя. Рекомендуется использовать только качественные свечи известных мировых производителей.

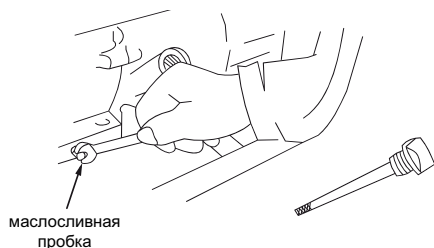

Рис. 13

Насос центробежный жидкостный с бензиновым двигателем

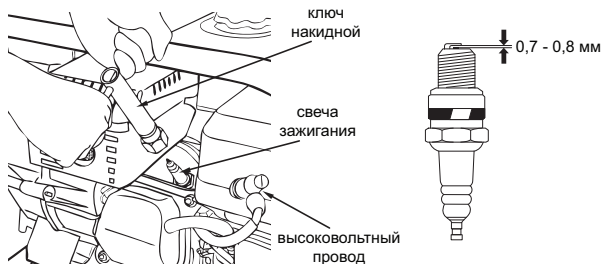

9.6. Слив топлива

9.6.1. Слив топлива осуществляется в следующей последовательности (см. рис. 14):

- установить емкость для слива топлива под карбюратором;
- вывернуть сливной болт с шайбой из корпуса карбюратора;
- перевести топливный кран в положение «Открыто»;
- слить топливо;
- установить сливной болт на место.



9.6.2. Очистка фильтра топливного бака осуществляется в следующей последовательности:

- снять крышку с топливного бака;
- вынуть пластмассовый фильтр, расположенный в горловине топливного бака;
- промыть фильтр бензином и продуть сжатым воздухом;
- после очистки установить фильтр на место;
- закрыть крышку топливного бака.

Рис. 14

9.6.3. ВНИМАНИЕ!

Запрещается чистить фильтр топливного бака механическим способом (например, металлической щеткой).

9.7. Очистка воздушного фильтра

9.7.1. ВНИМАНИЕ!

Запрещается запуск насоса без полностью собранного или неустановленного воздушного фильтра!

9.7.2. Очистка воздушного фильтра осуществляется в следующей последовательности:

- снять крышку фильтра, отвернув гайку (см. рис. 15);
- извлечь фильтрующий элемент и тщательно промыть его в растворе бытового моющего средства, а затем в чистой воде. Применение растворителей не допускается!
- тщательно высушить фильтрующий элемент;
- поместить обратно фильтрующий элемент и установить крышку (следить за тем, чтобы крышка плотно прилегала к корпусу);
- при сильном загрязнении или износе фильтрующего элемента, заменить его.



Рис.

9.8. Хранение

9.8.1. Если насос не используется более 30 дней, необходимо:

- слить остатки воды из насосной части;
- слить топливо из топливного бака и карбюратора, что позволит избежать образования смолянистых отложений, засоряющих карбюратор и топливную систему;
- заменить масло в картере двигателя, если оно не менялось последние три месяца;
- перед консервацией или длительным хранением насоса, необходимо залить 30 г моторного масла в камеру сгорания двигателя. Для чего отсоединить высоковольтный провод от свечи зажигания, вывернуть свечу. В установочное отверстие свечи залить масло. Прикрыв чистой тканью это отверстие, обеспечить несколько ходов поршня, потянув за ручку стартера. Установить свечу зажигания на место и присоединить высоковольтный провод к ней.

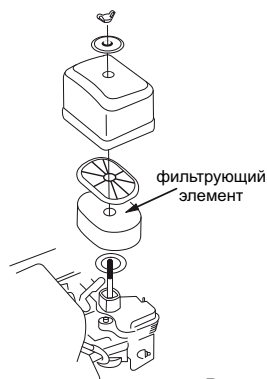
9.8.2. Хранить насос допускается только в горизонтальном положении.

9.8.3. Хранить насос следует в чистом и сухом отапливаемом помещении, вдали от нагревательных приборов, источников открытого огня, или любого оборудования, которое может произвести искру.

9.8.4. Срок хранения не ограничен.

10. Транспортировка, срок службы

10.1. Транспортировка насосов производится крытым транспортом любого вида, обеспечивающим сохранность изделий, в соответствии с правилами перевозок грузов, действующими на данном виде транспорта.

10.2. Транспортировка изделий допускается только в горизонтальном положении.

10.3. При транспортировке должна быть исключена возможность перемещения изделий внутри транспортных средств.

10.4. Не допускается попадание воды и атмосферных осадков на упаковку изделия.

10.5. Срок службы изделия 3 года, при соблюдении требований настоящей инструкции. Дата изготовления изделия указана в его серийном номере до знака дроби “/”. 5-й и 6-й символ серийного номера обозначают месяц, а 7-й и 8-й символ обозначают год изготовления.

В связи с непрерывным усовершенствованием конструкции изделия и его дизайна, технические характеристики, внешний вид и комплектность изделия могут быть изменены, без отображения в инструкции по эксплуатации.

Уважаемый покупатель!**Выражаем Вам огромную признательность за Ваш выбор.**

В течение гарантийного срока, начинающегося с даты покупки изделия, Вы имеете право на бесплатный ремонт изделия за неисправностями, являющимися следствием заводских дефектов. Убедительно просим Вас во избежание недоразумений внимательно изучить инструкцию по эксплуатации и проверить правильность заполнения гарантийного талона. Обратите внимание на наличие даты продажи, подписи продавца и печатей магазина. Кассовый чек сохраняйте в течение срока действия гарантии.

Условия гарантии

Данное изделие должно использоваться в соответствии с Инструкцией по эксплуатации. В случае нарушения правил хранения, транспортировки, установки и эксплуатации, изложенных в Инструкции, гарантия недействительна.

1. Гарантийный срок эксплуатации изделия - 12 месяцев со дня продажи.
2. В случае выхода изделия из строя в течение гарантийного срока эксплуатации по вине изготовителя, владелец имеет право на бесплатный гарантийный ремонт.
3. Бесплатный ремонт производится только в течение гарантийного срока эксплуатации, в уполномоченных мастерских и пунктах сервисного обслуживания.
4. Изделие на гарантийный ремонт принимается с четко, правильно и полностью заполненным настоящим Гарантийным талоном с указанием серийного номера, модели, даты продажи, с подписью и печатью продавца, в полной комплектации и в упаковке, обеспечивающей его сохранность. Без предъявления данного талона, претензии к качеству изделия не принимаются, и гарантийный ремонт не производится.
5. Гарантия не распространяется на изделие с дефектами и повреждениями, возникшими в результате его эксплуатации с нарушениями требований Инструкции, в том числе:
 - с механическими повреждениями, вызванными воздействием агрессивных сред, химических веществ, воздействием высоких или низких температур и т.п.;
 - с повреждениями, вызванными попаданием внутрь изделия посторонних предметов (песок, ил, камни, ветки и т.п.), веществ, едких жидкостей, насекомых;
 - с механическими повреждениями, возникшими в результате удара, падения, трения или соударения о стенки или дно источника воды и т.п.;
 - с признаками попыток самостоятельного ремонта или ремонта вне гарантийной мастерской, в течение гарантийного срока;
 - с повреждениями, наступившими вследствие неправильного хранения изделия (трещины, коррозия, окисление металлических частей);
 - с неисправностями, вызванными действием непреодолимой силы (пожар, несчастный случай, наводнение, удар молнии и др.) или бытовыми факторами;
 - на быстроизнашиваемые части (резиновые уплотнения, сальники, поршни, клапаны и т.п.), а также на сменные принадлежности и сменные быстроизнашиваемые приспособления, за исключением случаев повреждений вышеперечисленных частей, произошедших вследствие заводских дефектов изделия;
 - естественный износ изделия (полная выработка ресурса, сильное внутреннее или внешнее загрязнение);
6. Гарантия не предусматривает чистку изделия, плановое техническое обслуживание и замену расходных материалов и запасных частей, пришедших в негодность ввиду нормального износа и/или ограниченного срока службы.
7. По истечении гарантийного срока ремонт производится на общих основаниях и оплачивается владельцем по тарифам, установленным ремонтной мастерской.

С инструкцией по эксплуатации, техническими характеристиками изделия, условиями гарантии ознакомлен, предпродажная проверка произведена, в внешнему виду, комплектации и качеству работы изделия претензий не имею, а также подтверждаю приемлемость гарантийных условий.

Подпись покупателя

Адреса уполномоченных сервисных центров

Москва

Московская область,
Химкинский район,
пос. Подрезково, ул.
Центральная, д.2/5
(495) 666-03-61
Центральный сервис
WWQ

Москва

ул. Гришина, д. 18,
корп. 2
(495) 443-69-79
ООО «РИНСТРУМ»

Москва

Зеленоград, Сосновая
аллея д. 7, 1 этаж
(499) 762-41-60

ИП Бирюков В.В.

Москва

Московская область, г.
Долгопрудный,
Институтский пере-
улок, д. 8
(499) 394-24-66

ИП Ковба И.Ю.

Москва

ул.Полярная, д.31-А,
строение 2
(495) 363-92-39

ИП Корнилов Н.П.

Абакан

ул. Гагарина, д. 100-17
(913) 449-03-98

ИП Маганакоев А.А.

(АкваТерм)

Абакан

ул. Вяткина, д. 18
(3902) 215-177

ИП Пушин А.М.

(Мастер - Плюс)

Абакан

ул. Игарская, д. 21
(3902) 35-50-10

ИП Зуев А.М.

Арсеньев

ул. Сафонова, д. 26-1
(924) 263-42-28

ИП Свиридов Г.М.

Архангельск

ул. Суворова, д. 12
(8182) 27-69-12

ИП Ульянов А.Н.

Астрахань

ул. Сен-Симона, д. 42-
26
(8512) 73-73-72

ИП Савин Н.К.

Ачинск

ул. Южная, д. 45
(3915) 56-106

ИП Дроздов В.В.

Барнаул

ул. Попова, д. 55
(902) 997-04-71

ООО «Р.С.Ц.»

Белгород

Михайловское шоссе,
д. 5А
(4722) 42-10-36

ИП Капустин А.И.

Благовещенск

ул. Станционная, д. 47
(4162) 31-02-04

ИП Островская М.С.

Братск

п. Энергетик,
Стройиндустрии про-
езд, д. 21, 1003
(3953) 37-19-02

ООО «САВА»

Брянск

пр-т. Московский, д.
99/1, "Радиатория"
(4832) 58-78-38, 303-
205

ООО «РЭМИС-
Сервис»

Брянск

ул. 2-я Почепская, д.
34А
(4832) 62-13-38

Владивосток

«Электротехцентр»
ул. Енисейская, д. 3
(423) 275-26-71

ИП Тохтин С.В.

Владимир

ул. Юбилейная, д. 60
(4922) 21-44-24

ООО «Рост-Сервис»

Вологда

ул. Октябрьская, д. 51
(8172) 52-85-52; 52-85-
60

ИП Алимов В.В.

Вологда

ул. Кирова, д. 78
(8172) 72-70-32

ИП Гудков А.В.

Воркута

ул. Московская, д. 10,
маг. «Инструмент»
(82151) 3-00-93

ИП Каракулов Ю.Л.

Воронеж

ул. Текстильщиков, д.
2В
(4732) 46-00-00

ООО «АВС-электро»

Екатеринбург

ул. Большакова, д.
149, оф.26
(343) 319-51-00

ООО «Мастер-Сан»

Екатеринбург

ул. Амундсена, д. 64
(343) 240-26-60

ИП Лебедев А.А.

Иваново

ул.
Красногвардейская, д.
33, (4932) 41-66-77

ИП Грушина М.Е.

(Мастак-сервис)

Иваново

ул. Дзержинского, д.
45/6, (4932) 33-51-85

ООО «Спектр-Сервис
Иваново»

Ижевск

ул. 10 лет Октября, д.
44А, ТД «Акварт»
(3412) 791-202, 791-204

ИП Менгалиев Р.Ф.

Иркутск

ул. Розы Люксембург,
д. 198, оф. 6
(3952) 55-02-47

ИП Бондарева Е.С.

(Тепло в доме)

Иркутск

ул. Карла Маркса, д.
39/8, (3952) 62-00-47

ИП Мазуренко В.В.

Йошкар-Ола

ул. Маяковского, д. 51
(902) 325-16-04

ИП Эюзин С.Ю.

Казань

просп. Ямашева, д. 15
(843) 523-45-16

ИП Тимофеева Э.А.

Калининград

ул. Горького, д. 107
(911) 472-80-51

ИП Онищенко Д.Л.

Калуга

ул. Московская, д. 84
(4842) 79-05-39

ИП Амиров М.М.

Каменск-Уральский

ул. Рябова, д. 1, ТЦ
«VIANOR»
(3439) 37-05-88

ИП Султанов В.М.

Кемерово

ул. Грузовая, д. 8Б
(3842) 57-14-42

ООО «ДС-сервис»

Кемерово

ул. Базовая, д. 6
(3842) 33-07-90

ООО «Лидер»

Кинешма

ул. Ленина, д. 1
(49331) 28-481, 28-489

ООО «Спектр-Сервис»

Киров

1-ый Кирпичный пер., д.
15
(8332) 35-16-00 доб.
140

ЗАО «ВТК Энерго»

Комсомольск-на-Амуре

ул. Лесозаводская, д. 6
(4217) 52-15-16

доп. 2100

ООО «ОптСтройМатериалы»

Комсомольск-на-Амуре

ул. Крупская, д. 11
(4217) 54-98-62

ИП Ковалева Н.В.

Конаково

ул. Пушкинская, д. 9
(48242) 3-34-74

ИП Ахмедиева Д.Н.

Кострома

ул. Северной
Правды,
д. 41А
(4942) 32-59-91

ООО «КрафтТулс»

Краснодар

ул. Уральская, д. 83А
(861) 210-13-77

ИП Бондаренко Ю.В.

Краснодар

ул. Камвольная, д. 8
(901) 009-80-80

ИП Тлашадзе Г.Г.

Красноярск

ул. Ак. Вавилова, д.
1, стр. 10
(391) 226-50-55

ИП Миненкова Т.Н.

Красноярск

ул. Калинина, д. 79
(391) 299-65-80

ИП Шерстобой А.П.

Курган

ул. Омская, д. 76А
(3522) 25-41-96

ИП Зыков Ю.А.

Курск

ул. Малых, д. 44Б
(960) 676-5775

ИП Елецкий Ю.В.

(Бэт-сервис)

Липецк

ул. Мичурина, д. 46
(4742) 40-10-72

ИП Соболев Г.Ю.

Магадан

ул. Карла Маркса, д.
39, (4132) 66-61-00

ООО «ОМЕГА-
МагСЕРВИС»

Махачкала

ул. Казбекова, д.
161А
(928) 500-54-66

ИП Тайгибов А.М.

Мурманск

ул. Свердлова, д. 39
(911) 804-24-91

ИП Гурко П.Л.

Набережные Челны

ул.Машиностроитель-
ная 47/1
(8552) 369-379, 51-02-
32

ООО «КамТермоСервис»

Находка

ул., Молодежная, д.
9
(4232) 60-50-34

ИП Ильичев Е.А.

Нефтеюганск

ул. Набережная, д. 7,
оф. 18
(982) 4146966
ИП Подкин С.Н.
(Тепло)

Нижневартовск

ул. Ленина, д. 10П,
стр. 3, офис 2-21
(3466) 606-884; 606-
885, ИП Ситников А.С.
(Тепло)

Нижний Новгород

ул. Марата, д. 51
(831) 220-84-94, 413-
82-91

ООО «Прок-сервис»

Новокузнецк

ул. Грдины, д. 18
(3843) 203-133
ООО «Сибсервис»

Новосибирск

ул. Воинская, д. 63,
корп. 3

(383) 219-57-06

ИП Рыженкова Т. И.

Омск

ул. 10 лет Октября,
д. 76, оф. 310
(3812) 56-90-02
ООО «Инструмент
Снаб»

Орёл

ул.Карьерная, д. 36
(4862) 43-62-95
ИП Голиков О.Г.
(Водопад)

Оренбург

пер. Станочный, д. 11
(950) 186-00-63
ИП Ефремов А.А.

Петрозаводск

пр-т Лесной, д. 51,
корп.1, (8142) 63-32-18
ООО «Арнаут»

Пермь

ул. М. Горького, д. 83,
офис 116,(342) 210-63-
30
ИП Потапова Е.В.

Пермь

ул. Луначарского, д.
23, офис 11, (912) 788-
39-73
ИП Потапова Е.В.

Псков

Рижский пр., д. 70А
(8112) 721-390
ООО «МиниМакс»

Ростов-на-Дону

ул. Привокзальная,
д. 2
(863) 256-46-45
ИП Шевкоплясов И.В.

Рыбинск

просп. Серова, д. 8
(906) 632-00-76
ООО «Транс-экспедиция»

Рязань

проезд Яблочкова,
д. 6, стр. 1, (4912) 24-80-
83

ИП Буробина С.Н.

(Аквасфера)

Рязань

ул. Пушкина, д. 14,
корп. 1, (4912) 40-30-30
ООО «Гарант-Климат»

Санкт-Петербург

ул. Крыленко, д. 3,
корп. 2, Лит. «Я».

(812) 985-68-60

Санкт-Петербург

Новочеркасский пр.,
д. 1, литер К, оф. 156
(812) 335-37-54

Самара

ул. Губанова 17 Е
(919) 808-25-24
ИП Китаев А.А.

Самара

ул. Товарная, д. 8
(846) 205-1-456
ООО «ЭЛЕКТРОТОРГ»

Саранск

ул. Рузаевская, д. 36А
(8342) 25-67-66
ООО «Домовой

Саранск»

Саратов

ул. Новоузенская,
д. 11/13
(8452) 60-05-25

ИП Былинкин А.А.

Севастополь

ул. Руднева, д. 1Г
(978) 947-40-03
ИП Гордеев М.А.

(СЕВЗИП)

Смоленск

ул. 25 Сентября, д. 50;
ул. Крупской, д. 44
(4812) 62-29-79; 33-09-44
ООО «ПП «Глайс» (СЦ
"Рубин")

Стерлитамак

ул. Мира, д. 2Б
(3473) 25-60-04
ОАО «Быттехника»

Сургут

Нефтеюганское
шоссе, д. 8
(3467) 37-90-95
ЗАО ПКФ

"Спецмонтаж-2"

Сургут

ул. Соновая, д. 11В
(3462) 23-60-60; 33-60-
60

ООО «ДИТИС»

Томск

ул. Мичурина, д.47,
стр.1, магазин
«Промснаб»
(3822) 67-95-74
ИП Обухов М.Г.

Тула

ул. Скуратовская,
д. 121

(4872) 33-00-00

ООО «Каравай»

Тула

Одоевское шоссе, д. 78
(4872) 39-23-96
ООО «Инструмент-
Сервис»

Тюмень

ул. Харьковская, 83а/3
(3452) 54-06-83

ООО «Центр водной
техники»

Тюмень

ул. Авторемонтная,
д. 45
(3452) 64-50-21
ООО «ИП Титова Т.С.»

Ульяновск

ул.Марата, д. 8,
корп.6, 2 этаж. 2 бутик
(8422) 44-92-65; 72-96-
78

ИП Васильев В.П.

Уссурийск

ул. Советская, д. 77
(4234) 33-34-89
ИП Шинкаренко А.В.

Уссурийск

ул. Советская, д. 96
(4234) 33-51-80
ООО «Техносервис»

Уфа

ул.Академика Королёва
61
(347) 236-57-07
ООО "Бирюса Сервис"

Хабаровск

Амурский б-р, д. 14
(4212) 21-22-22
ИП Паршута А.В.

Ханты-Мансийск

ул. Обская, д. 29
(3467) 30-00-05
ИП Климин А.А.

Челябинск

ул. Орджоникидзе,
д. 43
(351) 734-95-55

ИП Симаков О.В.

(тепло)

Челябинск

ул. Ворошилова, д.
57В
(351) 225-13-13
ООО Ремонтно-
Сервисный Центр
«Подобус»

Чита

Романовский тракт,
д. 47

(3022) 45-54-79

ИП Кисилева

С.Ю.(ДимКат)

Ярославль

ул. Угличская д. 12
(4852) 25-94-83
ООО "Трио-Сервис"

Ярославль

ул. Магистральная,
д. 32
(4852) 68-12-35
ООО "ИНВЕСТПРОМ"

Список сервисных центров постоянно расширяется.

Актуальный полный список смотрите на сайте по адресу www.wwq-co.ru

Гарантийный талон № _____

Изделие		Печать фирмы продавца
Модель		
Серийный номер		
Срок гарантии	12 месяцев	
Дата продажи		
Фирма-продавец		
Адрес фирмы-продавца:		
		Подпись продавца _____



 **Отрывной талон 1 № _____**

Изделие		Печать фирмы продавца
Модель		
Серийный номер		
Срок гарантии	12 месяцев	
Дата продажи		
Фирма-продавец		
Адрес фирмы-продавца:		
		Подпись продавца _____



 **Отрывной талон 2 № _____**

Изделие		Печать фирмы продавца
Модель		
Серийный номер		
Срок гарантии	12 месяцев	
Дата продажи		
Фирма-продавец		
Адрес фирмы-продавца:		
		Подпись продавца _____



Сведения о сертификате соответствия

ТС № RU Д-СН.АЛ32.В.07438

с 19.11.2015 до 18.11.2020

ООО "Испытательный контроль" № РОСС RU.04ИАНО.001

Изготовитель: Фудзиан Экстек Пауер Машинери Ко., Лтд.

Адрес: №18 Суди, Ше Економик Деливери Зоун, Муяннг, Фуан, Фудзиан, Китай.

Импортер: ООО «ГрантТорг», 142700, МО, Ленинский р-н, г. Видное, Клубный пер., д.7, стр. 1, комната 8



		
Печать _____	Номер заявки	
	Изделие	
	Модель	
	Серийный номер	
Мастер _____	Дата поступления	
Подпись _____	Дата ремонта	
Неисправность _____		



		
Печать _____	Номер заявки	
	Изделие	
	Модель	
	Серийный номер	
Мастер _____	Дата поступления	
Подпись _____	Дата ремонта	
Неисправность _____		

