

## INSTRUCTIONS D'INSTALLATION

Robinet de bassin 3" **T5**

Robinet de bassin 5" **T6**

Robinet de baignoire  
(sans poignées et bases) **T7**

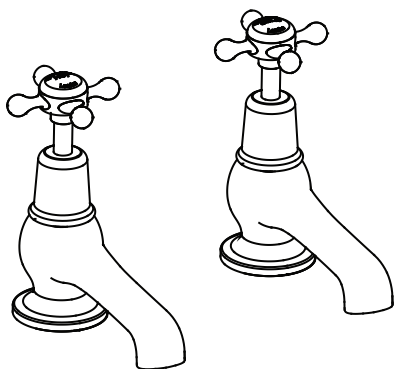

\* Le paquet de ce produit n'a pas les poignées ou les bases supplied.  
Les poignées indiquées dans le schéma sont pour référence seulement.

### Important

- Nous recommandons que ce produit soit installé par un contractuel professionnel qualifié. Comme un plombier qui est certifié par NVQ (National Vocational Qualification) or SNVQ (Scottish National Vocational Qualification) Level 3.
- Veuillez vérifier ce produit immédiatement pour vous assurer qu'il n'a pas été endommagé et qui soit complet. Avant l'installation, veuillez vérifier que ce produit est le bon modèle et que vous avez toutes les parties nécessaires pour l'installation et l'utilisation.
- Tous les robinets de la gamme Burlington doivent être alimentés en eau chaude et froide sous pression équilibrée. Si non, alors la fonction de mélange ne fonctionnera pas correctement. Il est nécessaire d'adapter des vannes anti-retour à la fois chaude et froide sur les tuyaux d'alimentation. Celles-ci ne sont pas fournis.
- Veuillez nettoyer le système d'eau pour vous assurez qu'aucun copeaux de métal, soudure et autres impuretés peuvent entrer dans les robinets.
- Coupez l'alimentation en eau avant de commencer le travail, cela devrait être fait dans les vannes d'isolement de flux d'entrée ou le cas échéant au robinet principal.
- Veuillez lire ces instructions attentivement et les garder pour une référence future.

### Pression de fonctionnement

Le robinet peut être installé à la fois pour haute et basse pression. Pour vous assurez que le robinet fonctionne bien sous faible pression d'eau, le réservoir de stockage d'eau froide doit être à au moins deux mètres au-dessus de la position de montage. La pression d'eau maximale est de 6 bar. Lorsque la pression d'eau est supérieure à 6 bar, alors un réducteur de pression doit être monté.

### Redresseur et aérateur (option alternative)

Le robinet est livré avec un redresseur monté en usine pour les systèmes d'eau à basse pression. Si le débit d'eau est élevé, remplacer le redresseur de flux monté en usine avec l'aérateur haute pression fourni.

Utilisez la clé NEOPERL pour dévisser le redresseur dans la buse. Remplacer par l'aérateur prévu, et revissez dans la buse fermement. (Si vous avez égaré la clé Neoperl vous pouvez utiliser le haut de l'aérateur / redresseur comme une clé)

### nettoyage

Avant utilisation: dévissez le filtre et laissez l'eau couler librement pendant 5 minutes. Puis revissez le filtre en place.

Périodiquement: Utilisez la clé fournie pour dévisser le bec et le retirer. Rincez à l'eau courante jusqu'à ce que tous les débris soient parties. Puis replacer le bec et serrez avec la clé fournie.

### entretien

Nous ne recommandons pas que vous utilisiez des produits ménagers pour nettoyer le produit. Parce que ces produits de nettoyage changent de substance ou de formule trop souvent. Le produit doit toujours être nettoyé uniquement avec de l'eau savonneuse et rincé avec de l'eau propre et séché avec un chiffon doux.

#### Option 1:

Burlington has 4 different style handle for your selection.

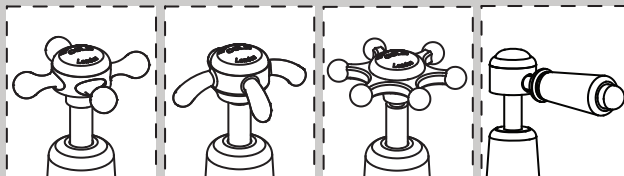

Claremont

Anglesey

Birkenhead

Kensington

#### Option 2:

Burlington also have a base (27mm height) for your selection.

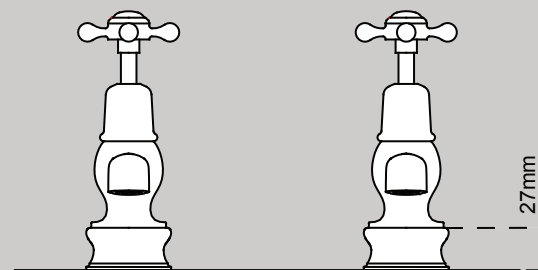

27mm

**NOT INCLUDED IN THE TAP BOX**

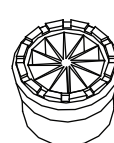

FLOW STRAIGHTENER

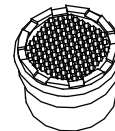

AERATOR

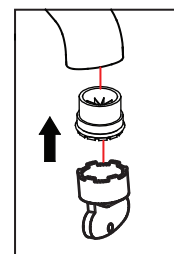
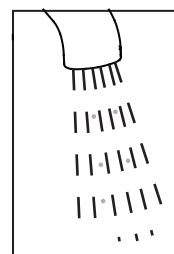
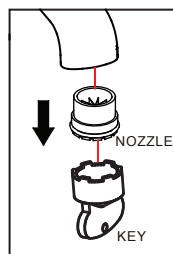

## Dimension

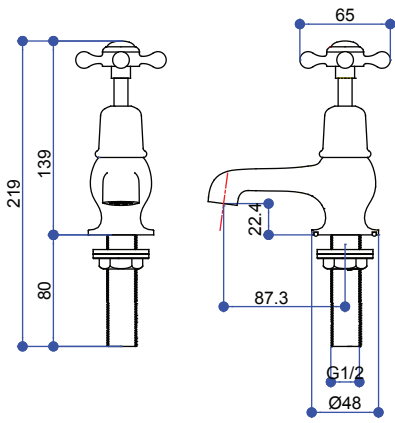

Basin Tap 3" T5

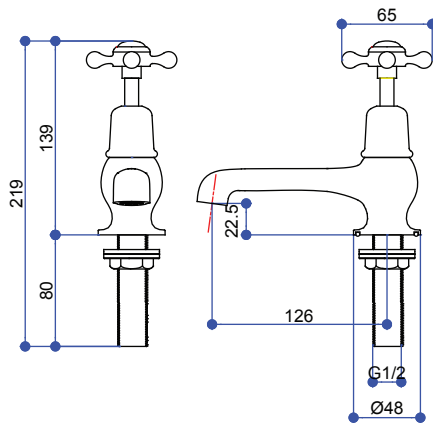

Basin Tap 5" T6

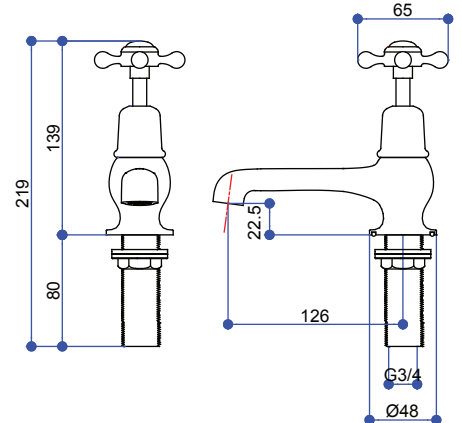

Bath Tap T7

## Installation

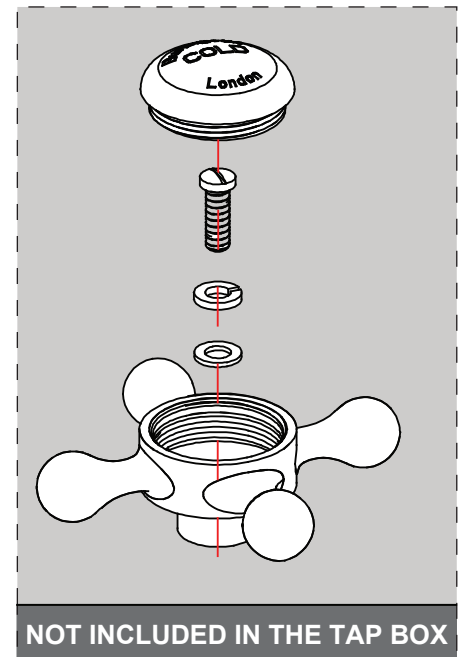
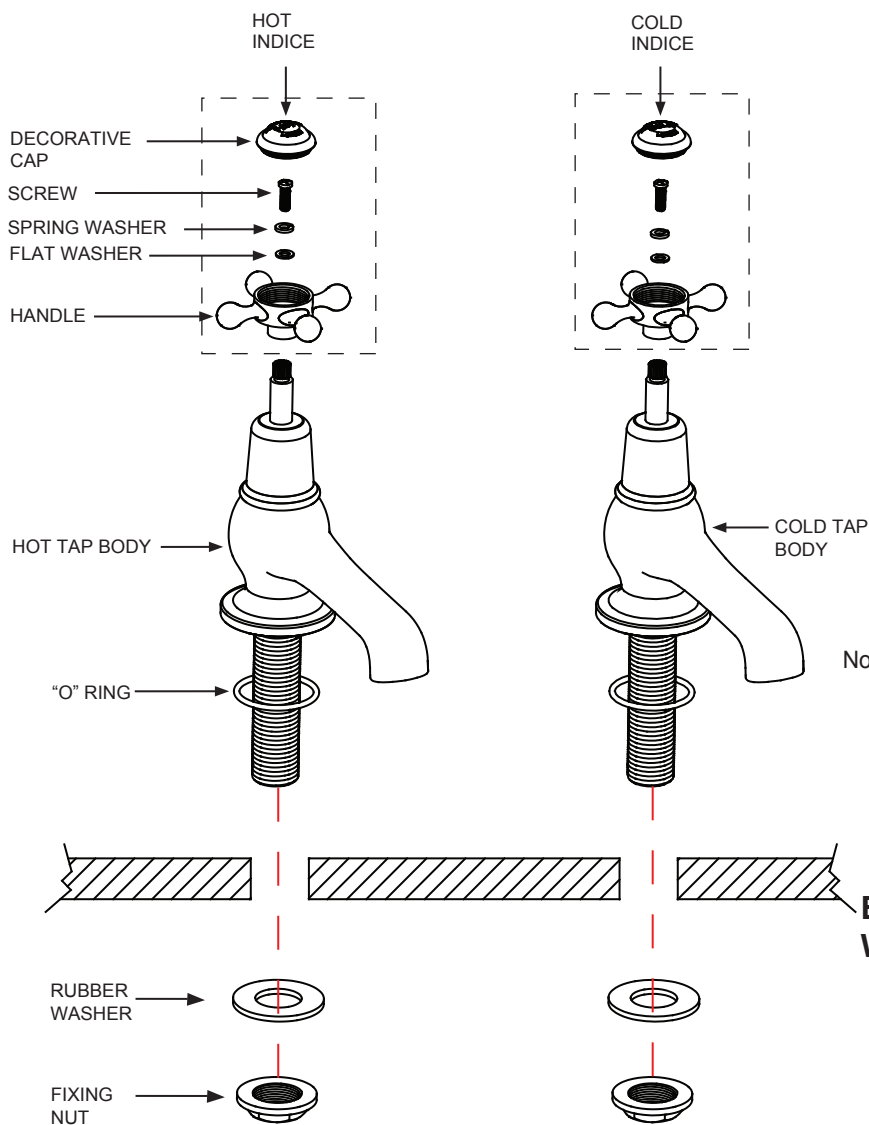

Note: Pour vous assurez que la tête du levier de robinet Kensington soit tournée dans la bonne position une fois installé, vous devrez peut-être serrer la cartouche dans le corps du robinet d'un cran avec une clé anglaise et ensuite refixez la tête de robinet.

Basin / Bath  
Worksurface

1. De vue de face, identifiez le robinet d'eau chaude sur la main gauche du bassin (baignoire), et le robinet d'eau froide sur la droite.
2. Monter l'anneau "O" dans la rainure sur la face inférieure du corps du robinet.
3. Insérez le corps du robinet dans le trou sur le bassin (ou baignoire) en haut.
4. Serrez la rondelle en caoutchouc et l'écrou de fixation et fixez le corps du robinet sur le bassin (ou baignoire)
5. Connectez le tuyau d'alimentation en eau pour le corps du robinet avec de l'eau chaude sur l'eau gauche et froide à droite.