

Инструкция по эксплуатации

Электрический триммер MTD ET1000

Цены на товар на сайте:

http://www.vseinstrumenti.ru/sadovaya_tehnika/trimmery/elektricheskie/mtd/et1000_mtd/

Отзывы и обсуждения товара на сайте:

http://www.vseinstrumenti.ru/sadovaya_tehnika/trimmery/elektricheskie/mtd/et1000_mtd/#tab-Responses

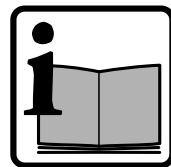

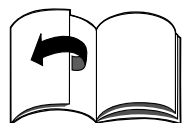

1

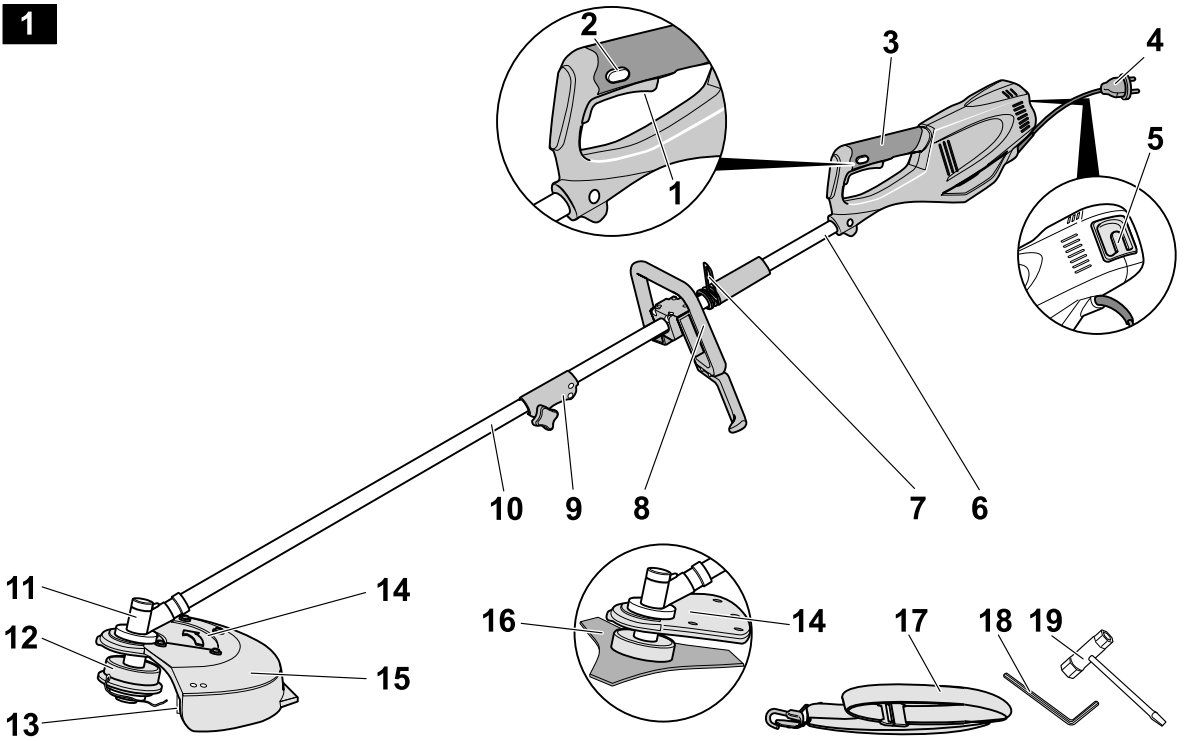

2

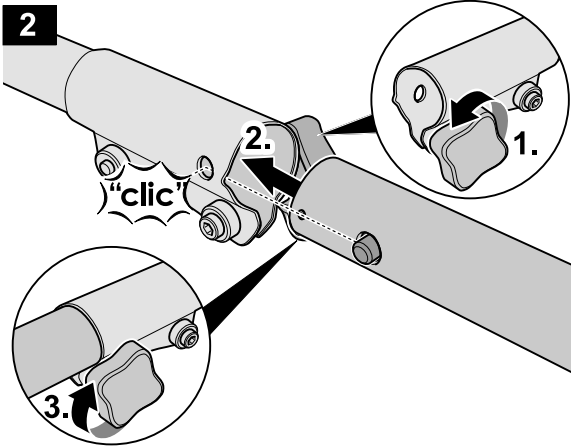

3

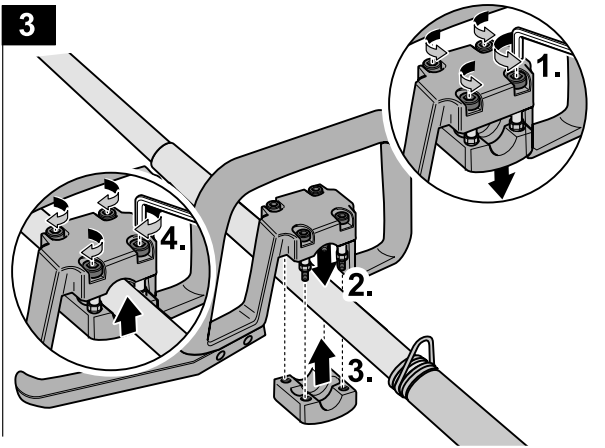

4

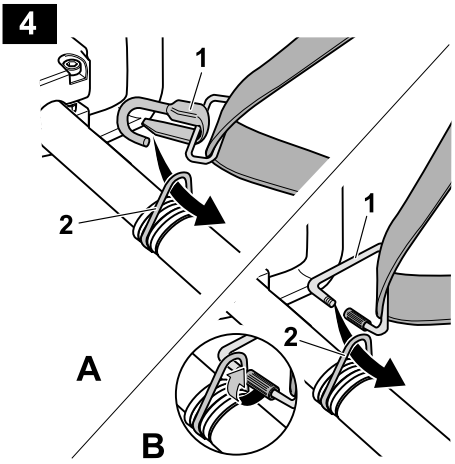

5

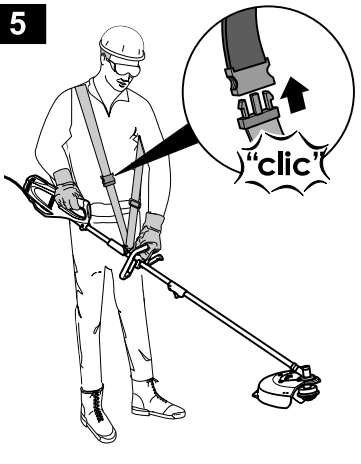

6



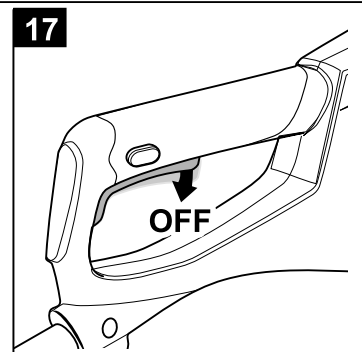
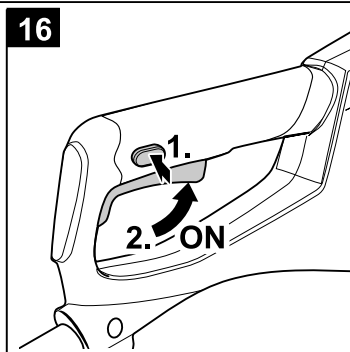
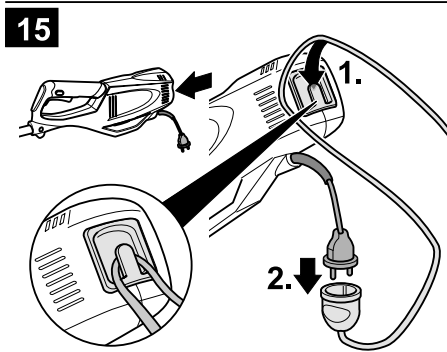
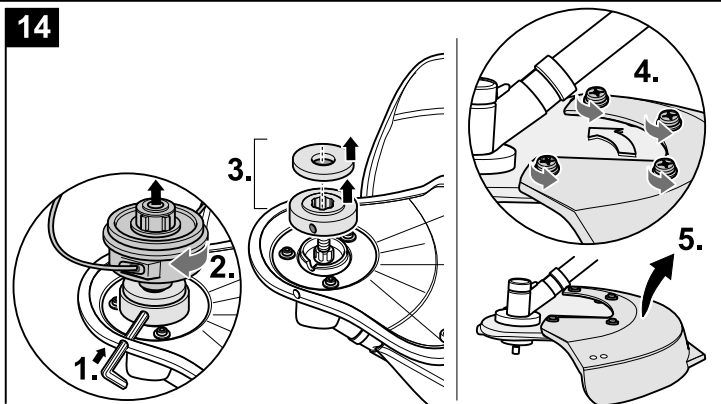
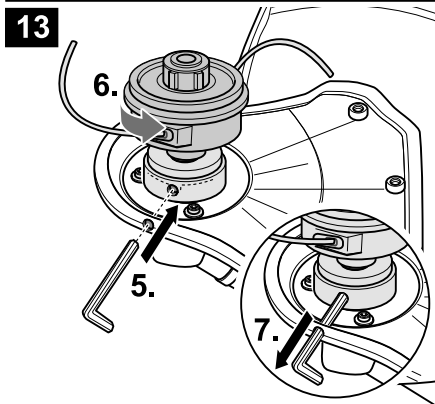
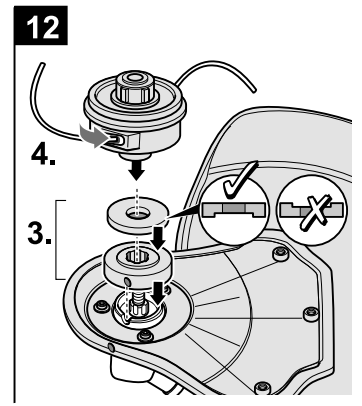
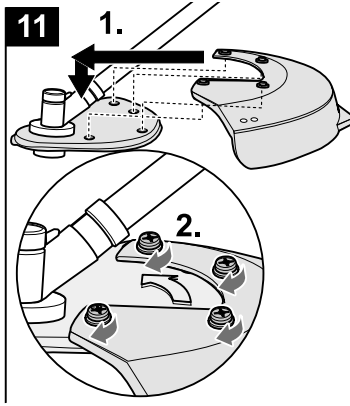
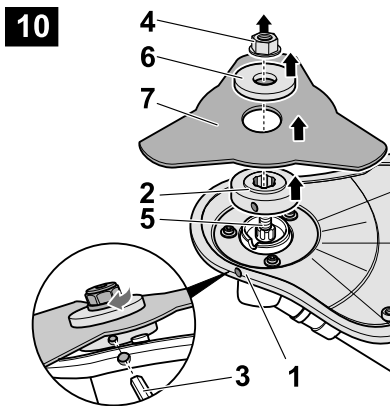
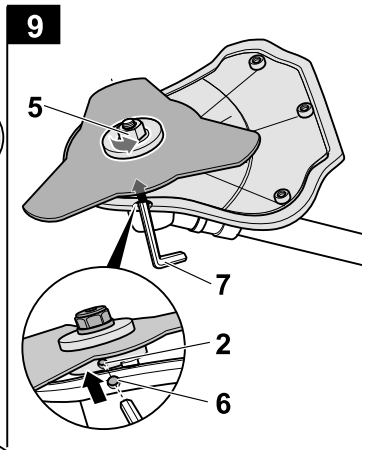
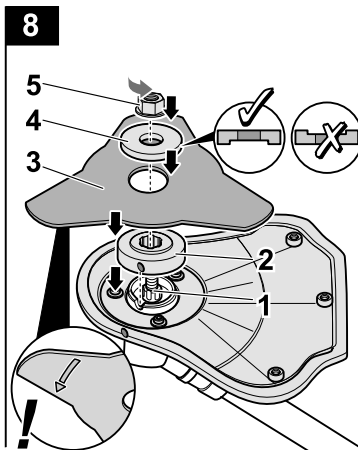
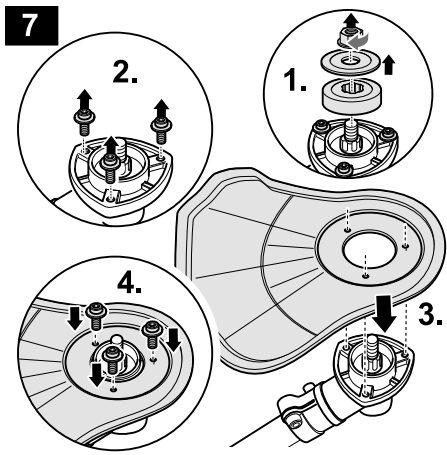

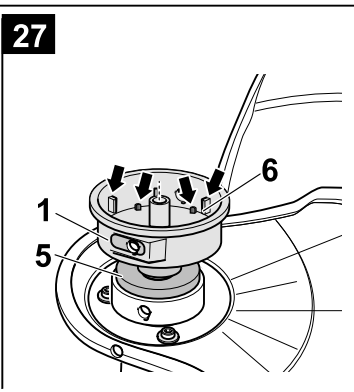
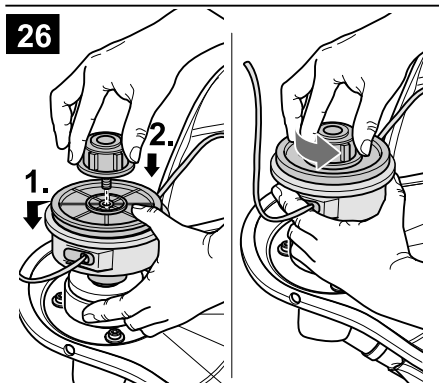
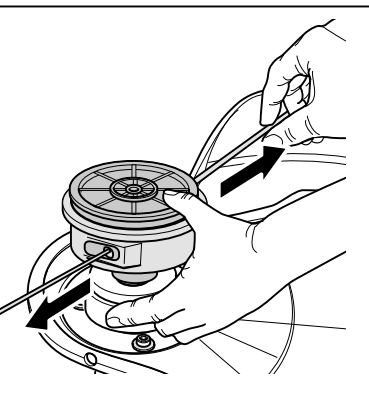
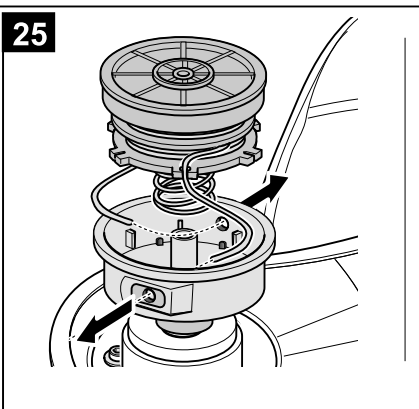
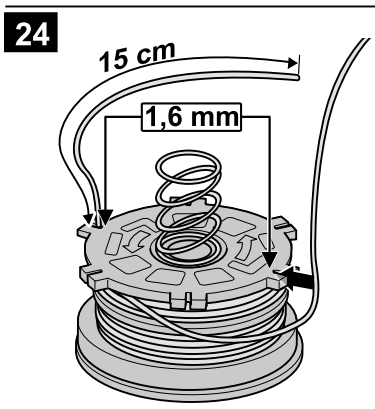
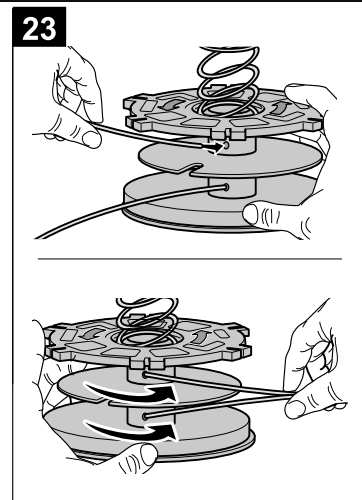
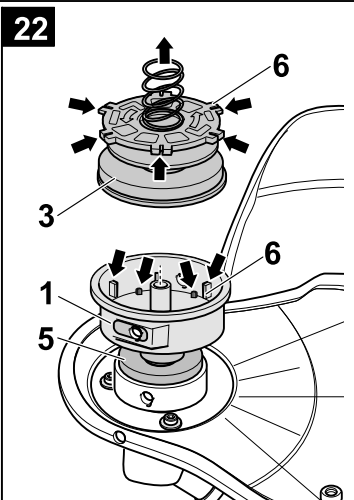
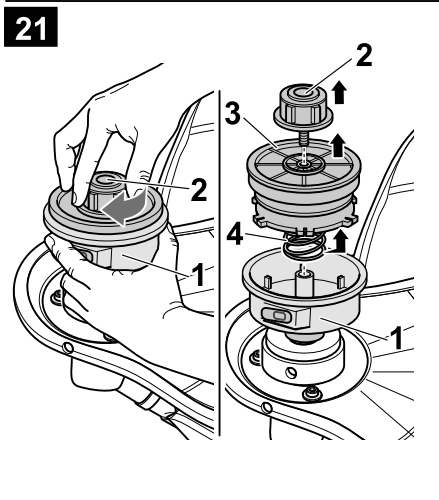
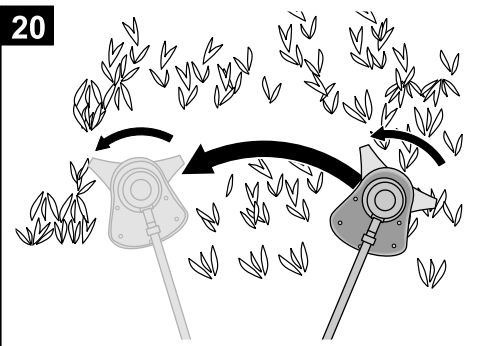
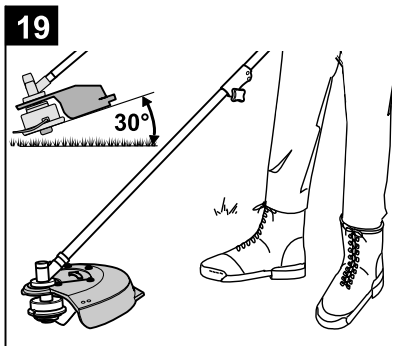
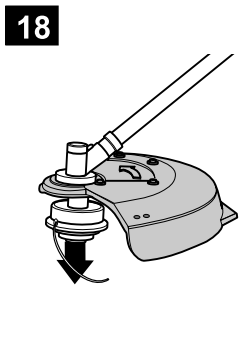



Česky	4
(Originální návod k obsluze)	
Slovensky	12
(Originálny návod na obsluhu)	
Românește	20
(Instrucțiuni de funcționare originale)	
Slovensko	28
(Izvirno navodilo za obratovanje)	
Hrvatski	36
(Originalna uputa za rad)	
Srpski	44
(Originalno uputstvo za rad)	
Bosanski	52
(Originalna uputa za rad)	
Македонски	60
(Оригинално упатство за користење)	
Русский	69
(Оригинальная инструкция по эксплуатации)	
Български	79
(Оригинално упътване за експлоатация)	
Eesti	88
(Originaalkasutusjuhend)	
Lietuviškai	96
(Originali naudojimo instrukcija)	
Latviešu valodā	104
(Lietošanas pamācības oriģināls)	

Obsah

Pro Vaši bezpečnost	4
Ovládací a indikační prvky	6
Montážní návod	7
Provoz	8
Údržba a čištění	9
Přeprava	10
Záruka	10
Odstranění chyb	11

Údaje na typovém štítku

Zapište všechny údaje na typovém štítku Vašeho nářadí do následujícího pole. Typový štítek najdete v blízkosti motoru.

Tyto údaje jsou velmi důležité pro pozdější identifikaci k objednavce náhradních dílů nářadí a pro zákaznický servis.

Tyto a další údaje k nářadí najdete v samostatném CE prohlášení o shodě, které je součástí tohoto provozního návodu k obsluze.

Grafická znázornění

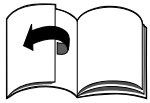

Odklopte obrázkové strany na začátku návodu k obsluze.

Grafická zobrazení se v detailech mohou lišit od zakoupeného nářadí.

Pro Vaši bezpečnost

Používejte správně nářadí

- Toto nářadí je výhradně určeno
- pro použití v rozsahu domovní a rekreační zahrady,
 - k sečení okrajů trávníků a malých nebo těžko přístupných ploch trávy (např. pod keři) strunovou hlavou,
 - k vyžínání divokého porostu, keřů a křoví vyžínacím nožem,
 - podle popisů a bezpečnostních upozornění uvedených v tomto návodu k obsluze.

Každé jiné použití neodpovídá určenému účelu. Použití neodpovídající určenému účelu má za následek zánik záruky a odmítnutí jakékoliv odpovědnosti ze strany výrobce. Uživatel ručí za všechny škody způsobené třetím osobám a jejich vlastnictvím.

Provozujte nářadí pouze v technickém stavu předepsaném a vyexpedovaném výrobcem.

Svévolné změny na nářadí vylučují odpovědnost výrobce za z toho vyplývající škody.

Před provozem si přečtěte všechna upozornění

- Přečtěte si pečlivě tato upozornění. Seznamte se s obsluhou a manipulací s nářadím.
- Nepoužívejte toto nářadí jestliže jste unavení nebo nemocní nebo jste pod vlivem alkoholu, drog nebo medikamentů.
- Děti a mladiství do 16 let nesmí nářadí používat.
- Toto nářadí není určeno k používání osobami (včetně dětí) s omezenými fyzickými, senzorickými nebo psychickými schopnostmi nebo nedostatečnými zkušenostmi a/nebo znalostmi, ledaže jsou při používání nářadí pod dohledem nebo byly poučeny osobou, která je zodpovědná za jejich bezpečnost.
- Na děti se má dohlížet, aby se zajistilo, že si s nářadím nehrají.
- Zkontrolujte nářadí, než je budete používat. Vyměňte poškozené díly. Ujistěte se, že jsou namontované a upevněné všechny spojovací prvky. Vyměňte díly vyžínacího nástavce, které mají trhliny, jsou popraskané nebo jinak poškozené. Ujistěte se, že je vyžínací nástavec (vyžínací nůž, strunová hlava) náležitě namontovaný a dobře upevněný. Ujistěte se, že je ochranný kryt vyžínacího nástavce náležitě namontovaný a nachází se v doporučené poloze. Nedodržení těchto upozornění může způsobit poranění uživatele a diváků a poškodit nářadí.

- Používejte pouze originální náhradní strunu s průměrem 1,6 mm. Nikdy nepoužívejte šňůru, drát, řetěz, lanko nebo podobně. Mohou se ulomit a stát se nebezpečnými projektily.
- Buďte si vždy vědomí nebezpečí poranění hlavy, rukou a nohou.
- Proveďte všechna nastavení nebo opravy před provozem nářadí.
- Před každým použitím vyčistěte oblast, kterou chcete vyžínat. Odstraňte všechny předměty jako jsou kameny, skleněné střepy, hřebíky, drát nebo šňůry, které mohou být vymrštěné nebo se zamotat do vyžínacího nástavce. Děti, diváci a zvířata musí být mimo tuto oblast. Děti, diváci a zvířata musí být v okruhu vzdáleném nejméně 15 m, divákům hrozí vždy riziko zasažení vymrštěnými objekty. Diváci mají nosit ochranu očí. Jestliže se k Vám přibližují, zastavte okamžitě motor a vyžínací nástavec.

Během provozu

- Používejte toto nářadí pouze k jeho určenému účelu.
- Venku používejte pouze k tomuto účelu schválené a příslušně označené připojovací kabely, např. H07RN-F 3 x 1,5 mm² (max. 25 m).
- Spojovací díly připojovacích kabelů musí být chráněny proti stříkající vodě a zhotoveny z gumy nebo potaženy gumou.
- Před každým použitím zkontrolujte, zda připojovací kabely nejsou poškozené, nalomené nebo zamotané.
- Před každým použitím zkontrolujte, zda není poškozen přívodní kabel nářadí se síťovou zástrčkou. Poškozený kabel nechejte okamžitě vyměnit v odborné dílně. K tomu účelu nářadí vypněte a vytáhněte síťovou zástrčku. Používejte pouze připojovací kabely, které jsou v bezvadném stavu.

- Nestartujte nikdy náradí a nenechte je nikdy běžet, jestliže jste v uzavřené místnosti nebo budově.
Používejte náradí pouze venku.
 - Nepoužívejte náradí s mokryma rukama.
 - Noste ochranné brýle a ochranu sluchu, když náradí používáte.
Při prašné práci noste obličejovou nebo protiprachovou masku.
Doporučuje se košile s dlouhými rukávy.
 - Noste hrubé, dlouhé kalhoty, vysoké boty a rukavice.
Nenoste žádné volné oděvy, šperky, krátké kalhoty, sandály a nechodte naboso. Vyčesejte si vlasy nahoru nad ramena.
Noste případně síťku na vlasy.
 - Musí být vždy namontován kryt vyžínacího nástavce.
 - Při provozu se strunovou hlavou musí být také namontován kryt strunové hlavy.
Musí být nainstalována správná vyžínací struna. K provozu musí být obě vyžínací struny vytaženy. Vyžínací struna nesmí být vytažená přes konec krytu strunové hlavy.
 - Před zapnutím náradí zajistěte, aby strunová cívka/vyžínací nůž nepřišel do kontaktu se žádným objektem.
 - Nastavte úchytný třmen na Vaši velikost, abyste náradí mohli dobře uchopit.
 - Držte náradí při provozu vždy oběma rukama: jednou rukou za zadní rukojeť, druhou rukou za úchytný třmen.
 - Noste při provozu vždy ramenní popruh.
 - Zabraňte nastartování nedopatřením. Když náradí zapnete, buďte připraveni k jeho obsluze.
Uživatel a náradí musí mít při startování stabilní polohu.
Dodržujte pokyny k nastartování a zastavení motoru.
 - Nenatahujte se příliš daleko.
Zůstaňte vždy pevně stát a udržujte rovnováhu.
 - Používejte náradí pouze při denním světle nebo dobrém umělém osvětlení.
 - Nepoužívejte náradí při špatných povětrnostních podmínkách, jako např. nebezpečí deště nebo bouřky.
 - Nikdy nenoste náradí za síťový kabel.
 - Vedte připojovací kabel náradí vždy směrem dozadu od náradí.
 - Náradí nikdy neprovazujte s vadným provozním vypínačem.
Při uvolnění vypínače se musí náradí okamžitě zastavit.
 - Mějte ruce, obličej a nohy v dostatečné vzdálenosti od pohyblivých dílů. Nedotýkejte se vyžínacího nástavce, dokud se točí a nepokoušejte se jej také zastavit.
 - Zastavte vždy motor, budete-li s vyžínáčem pracovat později nebo pohybujete-li se od jednoho místa k druhému.
 - Při neobvyklých vibracích okamžitě zastavte motor.
Zkontrolujte náradí na poškození.
Při poškození vyhledejte odbornou dílnu.
 - Dříve než uvolníte blokování nebo budete provádět jiné práce na náradí, zastavte motor a vytáhněte síťovou zástrčku.
 - Používejte k opravě pouze originální náhradní díly.
Tyto díly můžete obdržet u Vašeho smluvního prodejce.
 - Nepoužívejte nikdy díly, příslušenství nebo nástavce, které nejsou schválené pro toto náradí.
Následkem mohou být vážná poranění uživatele a poškození náradí. Kromě toho může být neplatná Vaše záruka.
 - Udržujte náradí čisté a dbejte na to, aby mezi vyžínacím nástavcem a ochranným plechem neulpávaly žádné rostliny nebo jiné předměty.
 - Nechejte všechny opravy výhradně provádět v odborné dílně.
- Při provozu s vyžínacím nožem (podle modelu)**
- Před provozem náradí si důkladně přečtěte všechna bezpečnostní upozornění.
 - Držte úchytný třmen vždy mezi uživatelem a vyžínacím nástavcem.
 - Nesečte s vyžínacím nožem nikdy 75 cm nebo výše nad zemí.
 - Může docházet ke zpětným rázům, jestliže otáčející se nůž narazí na předmět, který se nedá okamžitě useknout.
Zpětné rázy mohou být dostatečně silné, aby náradí a/nebo uživatele odhodily do libovolného směru a eventuálně mu způsobily ztrátu kontroly náradí.
Zpětné rázy mohou nastat bez varování, jestliže se nůž zahákne, vzpříčí nebo zablokuje.
Může se to lehce stát v oblastech, ve kterých nelze vyžínací materiál snadno přehlédnout.
 - Nevyžínějte s křovinovým nožem nic, co je tlustší než 12,7 mm.
Jinak mohou vznikat prudké zpětné rázy.
 - Při provozu s vyžínacím nožem musí být vždy namontován kryt vyžínacího nástavce.
 - Nepokoušejte se nože dotýkat nebo jej zastavit, když se točí.
 - Zasáhnete-li nebo zamotáte-li se do cizího tělesa, zastavte okamžitě motor a zkontrolujte, zda nedošlo k poškození.
Dříve než budete náradí dále používat, nechejte poškození odstranit.
Nepoužívejte náradí s ohnutým, popraskaným nebo tupým nožem.
Ohnuté, zkroutené, popraskané nebo zlomené nože vyhodte.
 - Neostřete vyžínací nůž.
Naostřená špička nože se může během provozu ulomit.
Následkem toho může dojít k vážným poraněním.
Vyměňte nůž.
 - Vyčistěte vyžínací nože domácím čističem, abyste odstranili všechny zbytky.
Naolejujte nože strojním olejem, abyste je chránili před rzi.
 - Vyžínací nůž dobře uložte a uzamkněte, abyste jej chránili před poškozením nebo neoprávněným použitím.

Další bezpečnostní upozornění

- Před odklizením nebo přepravou nářadí nechte vychladnout motor.
- Chraňte Vaše nářadí během přepravy.
- Uložte nářadí v suchu, uzamčené nebo vysoko, abyste zabránili neoprávněnému použití nebo poškození. Zabraňte přístupu dětí k nářadí.
- Nikdy nepolévejte nebo nestříkejte nářadí vodou nebo jinými kapalinami. Udržujte nářadí suché, čisté a prosté prachu. Vyčistěte je po každém použití, dodržujte pokyny k čištění a skladování.
- Uschovejte tento návod. Často jej čtěte a používejte, abyste poučili jiné uživatele. Jestliže toto nářadí někomu zapůjčíte, zapůjčte také tento návod.

Provozní doby

Dodržujte národní/komunální předpisy týkající se doby používání (event. se informujte u Vašeho příslušného úřadu).

Symbols na nářadí

Tento návod k obsluze popisuje bezpečnostní a mezinárodní symboly a piktogramy, které mohou být vyobrazené na tomto nářadí. Přečtěte si uživatelskou příručku, abyste se seznámili se všemi bezpečnostními, montážními, provozními a opravářskými pokyny.



Pozor!
Před uvedením do provozu si přečtěte návod k obsluze!

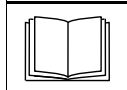

Před veškerými pracemi jako např. seřízení, čištění, kontrola atd., nářadí vypněte a vytáhněte síťovou zástrčku!

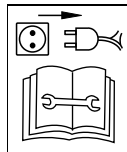

Při poškození připojovacího kabelu vypněte nářadí a vytáhněte síťovou zástrčku.

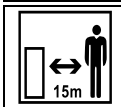

Udržujte třetí osoby v dostatečné vzdálenosti od oblasti ohrožení!

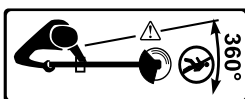

Noste ochranu očí, ochranu sluchu a ochranu hlavy.



Během provozu tohoto nářadí noste pevné vysoké boty a pracovní rukavice.



Vymrštěné objekty a rotující díly mohou způsobit těžká poranění.



Nepoužívejte nářadí za deště.

Udržujte tyto symboly na nářadí vždy v čitelném stavu.

Symbols v tomto návodu

V tomto návodu se používají následující symboly:



Nebezpečí
Budete upozorněni na nebezpečí, která souvisí s popsanou činností a při které je nebezpečí ohrožení osob.



Pozor
Budete upozorněni na nebezpečí, která souvisí s popsanou činností a mohou způsobit věcné škody.



Upozornění
Označuje důležité informace a aplikační typy.

Pokyn k likvidaci

Zlikvidujte příslušné zbytky obalu, použité nářadí atd. podle místních předpisů.



Stará elektrická nářadí jsou cenné suroviny, která proto nepatří do domovního odpadu!

Chceme Vás proto poprosit, abyste nás svým aktivním příspěvkem podpořili při ochraně zdrojů a životního prostředí a toto nářadí odevzdali u zřízených odběrních míst – jsou-li k dispozici.

Ovládací a indikační prvky

! Pozor. Poškození nářadí.
Zde budou předem popsány funkce ovládacích a indikačních prvků. *Neprovádějte ještě žádné funkce!*

Obrázek 1

- 1 Provozní vypínač (vypínač Zap./Vyp.)
- 2 Pojistka proti zapnutí
- 3 Rukojeť
- 4 Připojovací zástrčka
- 5 Odlehčení tahu kabelu
- 6 Horní násada
- 7 Uchycovací oko pro ramenní popruh
- 8 Úchytný třmen
- 9 Spojka násady
- 10 Spodní násada
- 11 Hnací hlava
- 12 Strunová hlava
- 13 Nůž struny
- 14 Kryt vyžínacího nástavce
- 15 Kryt strunové hlavy
- 16 Vyžínací nůž
- 17 Ramenní popruh
- 18 Klíč na šrouby s vnitřním šestihranem *
- 19 Nástrčný klíč *

* podle provedení

Montážní návod

Nebezpečí

Nebezpečí poranění neúmyslným nastartováním motoru.

Chraňte se před poraněním.

Před veškerými pracemi na nářadí:

– Zastavte motor.

– Počkejte, až se všechny pohyblivé díly úplně zastaví; motor musí vychladnout.

– Vytáhněte síťovou zástrčku ze zásuvky.

Montáž násady

Obrázek 2

1. Povolte šroub s kolíkovou rukojetí na spojce horní násady.
2. Pomocí zavedení a otvoru ve spojce násady nasměrujte aretační knoflík do spodní násady.
Zasunujte spodní násadu do spojky násady, až aretační knoflík zaskočí do otvoru.
3. Šroub s kolíkovou rukojetí (3) pevně utáhněte.

Montáž a nastavení úchytného třmenu

Obrázek 3

1. Demontujte úchytný třmen. K tomuto účelu odšroubujte 4 šrouby.
2. Položte úchytný třmen shora na násadu.
3. Srovnejte otvory ve spodní upínací desce se šrouby v úchytném třmenu.
Zašroubujte 4 šrouby.
Ještě je neutahujte!
Držte nářadí v provozní poloze (obrázek 5) a nastavte úchytný třmen do polohy, která Vám umožňuje nejlepší uchopení.
4. Utahujte 4 šrouby, až úchytný třmen pevně dosedá.

Montáž a nastavení ramenního popruhu (podle modelu)

Obrázek 4

- Zavěste karabinku (1) do uchycovacího oka (2) krytu.

nebo

- Otevřete upevňovací háček (1) a zavěste na upevňovací očko (2) krytu a opět pevně uzavřete.

Obrázek 5

- Přehodte si ramenní popruh přes hlavu a zaujměte pracovní polohu.

Obrázek 6

- Nastavte ramenní popruh na tělesnou výšku.

Montáž krytu vyžínacího nástavce

Obrázek 7

1. Odšroubujte matici ve směru pohybu hodinových ručiček (směrem doprava) a odstraňte distanční podložku a pojistnou podložku.

Upozornění

Díly budou za určitých okolností potřebné pro montáž vyžínacího nože/strunové hlavy.

2. Povolte a vyšroubujte 3 šrouby na hnací hlavě.
3. Nasaďte kryt vyžínacího nástavce na hnací hlavu a srovnejte otvory s dírami se závitem.
4. Tyto 3 šrouby opět zašroubujte a pevně utáhněte.

Montáž/demontáž vyžínacího nože

- Nejdříve odstraňte strunovou hlavu a kryt strunové hlavy, pokud jsou namontované. K tomu viz "Montáž/demontáž strunové hlavy".
- Případně vyčistěte kryt vyžínacího nástavce a hnací hřídel.

Montáž vyžínacího nože

Obrázek 8

- Nasuňte distanční podložku (2) na hnací hřídel (1).
Nastavte přitom otvor v distanční podložce tak, aby se shodoval se zářezem na převodovce.
- Nasuňte vyžínací nůž (3) na hnací hřídel (1) a vystředěte na distanční podložce (2).

Upozornění

Dbejte na správné usazení vyžínacího nože (3) na distanční podložce (2), tzn. že dosedá vystředěně a celou plochou!

- Nasuňte pojistnou podložku (4) na hnací hřídel (1).
- Našroubujte matici (5) na hnací hřídel (1) proti směru pohybu hodinových ručiček (směrem doleva).

Obrázek 9

- Nastavte otvory v krytu vyžínacího nástavce (6) a v distanční podložce (2) tak, aby se shodovaly.
- Prostrčte otvory klíč na šrouby s vnitřním šestihranem (7).
- Utáhněte pevně matici (5) proti směru pohybu hodinových ručiček (směrem doleva) – utahovací moment 37 Nm.

Upozornění

- Před pevným utažením ještě jednou zkontrolujte správné usazení vyžínacího nože.
- Pokud není k dispozici momentový klíč, utahujte matici pevně rukou, až dosedá na vyžínací nůž. Potom matici dotáhněte očkovým klíčem o další půl otáčky proti směru pohybu hodinových ručiček (směrem doleva).
- Vytáhněte klíč na šrouby s vnitřním šestihranem (7).
- Odstraňte ochranný kryt (pokud je k dispozici) z vyžínacího nože.

Demontáž vyžínacího nože

Obrázek 10

- Namontujte ochranný kryt (pokud je k dispozici) na vyžínací nůž.
- Nastavte otvory v krytu vyžínacího nástavce (1) a v distanční podložce (2) tak, aby se shodovaly.
- Prostrčte otvory klíč na šrouby s vnitřním šestihranem (3).
- Povolte matici (4) ve směru pohybu hodinových ručiček (směrem doprava) a odšroubujte z hnacího hřídele (5).
- Vytáhněte klíč na šrouby s vnitřním šestihranem (3).
- Sundejte z hnacího hřídele (5) pojistnou podložku (6), vyžínací nůž (7) a distanční podložku (2).

Upozornění

Demontované díly vyčistěte a vyhledatelně uložte pro pozdější použití.

Montáž/demontáž strunové hlavy

- Nejdříve odstraňte vyžínací nůž, pokud je namontován. K tomu viz "Demontáž vyžínacího nože".
- Případně vyčistěte kryt vyžínacího nástavce a hnací hřídel.

Montáž strunové hlavy

Obrázek 11

1. Položte kryt strunové hlavy na kryt vyžínacího nástavce. Nastavte šrouby v souladu s otvory.

2. Upevněte kryt strunové hlavy 4 šrouby.

Obrázek 12

3. Nasuňte distanční podložku a pojistnou podložku na hnací hřídel. Nastavte přitom otvor v distanční podložce tak, aby se shodoval se zářezem na převodovce.

Upozornění

Dbejte na správné usazení pojistné podložky na distanční podložce, tzn. že dosedá vystředěně a celou plochou!

4. Přišroubujte strunovou hlavu proti směru pohybu hodinových ručiček (směrem doleva) na hnací hřídel.

Obrázek 13

5. Nastavte otvory v krytu vyžínacího nástavce a v distanční podložce tak, aby se shodovaly. Prostrčte otvory klíč na šrouby s vnitřním šestihranem.
6. Strunovou hlavu pevně utáhněte.
7. Vytáhněte klíč na šrouby s vnitřním šestihranem.
8. Odstraňte ochranný kryt z nože struny (obrázek 1) (pokud je k dispozici).

Demontáž strunové hlavy

Obrázek 14

1. Nastavte otvory v krytu vyžínacího nástavce a v distanční podložce tak, aby se shodovaly. Prostrčte otvory klíč na šrouby s vnitřním šestihranem.
2. Povolte strunovou hlavu ve směru pohybu hodinových ručiček (směrem doprava) a odšroubujte z hnacího hřídele. Vytáhněte klíč na šrouby s vnitřním šestihranem.

3. Sundejte pojistnou podložku a distanční podložku z hnacího hřídele.
4. Povolte 4 šrouby na krytu strunové hlavy.
5. Sundejte kryt strunové hlavy.

Upozornění

Demontované díly vyčistěte a vyhledatelně uložte pro pozdější použití.

Provoz

Nebezpečí

Úraz elektrickým proudem

- *Použijte u Vaší síťové zásuvky chránič pro ochranu osob (= ochranný spínač chybového proudu s vybavovacím proudem nejvýše 30 mA).*
- *Při poškození připojovacího kabelu je nebezpečí ohrožení života nebo nebezpečí poranění. Pomalu, malými kroky se vzdalujte od nářadí. Vytáhněte zástrčku ze zásuvky.*

Pozor

- *Před zapnutím nářadí zajistěte, aby strunová cívka/vyžínací nůž nepřišel do kontaktu se žádným objektem.*
- *Při pracích s nářadím můžete o připojovací kabel zakopnout a poranit se. Vedte kabel vždy tak, aby se nikdy nemohl dostat do pochůzí a pracovní oblasti.*
- *Pracujte s nářadím pouze krokovou rychlostí.*
- *Používejte nářadí pouze tehdy, když je připojovací kabel uchycen na odlehčení od tahu.*
- *Uživatel musí nosit předepsané ochranné pomůcky a oděv.*
- *Kontrolujte dobrý provozní stav nářadí a upevnění všech ochranných zařízení.*
- *Při ukončení práce nebo když nářadí odložíte nebo opustíte, vždy vytáhněte síťovou zástrčku ze zásuvky a na nářadí.*
- *Po použití:*
 - *Vytáhněte síťovou zástrčku ze zásuvky.*
 - *Očistěte nářadí.*

Nastartování motoru

1. Upevněte připojovací kabel na odlehčení tahu kabelu (obrázek 15).
2. Zastrčte nejdříve zástrčku nářadí do zásuvky připojovacího kabelu a potom kabel zastrčte do síťové zásuvky 230 V.
3. Přehodte si ramenní popruh, přednastavený na tělesnou výšku.
4. Postavte se do pracovní polohy (obrázek 5).
5. Stiskněte nejdříve pojistku proti zapnutí, potom provozní vypínač (vypínač Zap./Vyp.) (obrázek 16).

Motor běží a můžete začít s prací.

Zastavení motoru

- Uvolněte provozní vypínač/vypínač Zap./Vyp. (obrázek 17).

Po krátké době se motor zastaví.

Držení nářadí

Dříve než budete nářadí používat, postavte se do pracovní polohy (obrázek 5). Zkontrolujte následující:

- Ramenní popruh je nastaven na správnou výšku.
- Úchytný třmen je nastaven tak, že jej můžete rukou uchopit, aniž byste paži museli natáhnout.
- Držte nářadí oběma rukama: jednou rukou za zadní rukojeť, druhou rukou za úchytný třmen.
- Nářadí je pod výškou pasu.
- Držte vyžínací nástavec rovnoběžně se zemí, aby byly vyžínané rostliny snadněji k dosažení, aniž by se uživatel musel předklonit.

Nastavení délky vyžínací struny

Pomocí t'ukacího knoflíku vyžínacího nástavce můžete vyžínací strunu uvolnit, aniž byste zastavili motor.

K uvolnění větší délky vyžínací struny narazte strunovou hlavou lehce o zem (obrázek 18), zatímco necháte vyžínáč běžet.

i Upozornění

Vyžínací struna má mít vždy max. délku. Uvolnění struny bude stále obtížnější, čím bude vyžínací struna kratší. Každým nárazem strunové hlavy o zem se uvolní přibližně 25 mm vyžínací struny.

Pokud byla uvolněna příliš dlouhá struna, zkrátí nůž v krytu strunové hlavy vyžínací strunu na správnou délku.

Nejlepší je narazit ťukacím knoflíkem na holou půdu nebo tvrdou zeminu. Pokusíte-li se uvolnit vyžínací strunu ve vysoké trávě, může dojít k udušení motoru.

Udržujte vyžínací strunu vždy plně prodlouženou. Uvolnění struny bude stále obtížnější, čím je vyžínací struna kratší.

i Upozornění

Nevedte ťukací knoflík po zemi. Vyžínací struna může prasknout vlivem:

- zamotání s cizími tělesy,
- normální únavy materiálu,
- pokusů, useknout plevel s tlustým stonkem,
- nárazů na stěny, zahradní ploty atd..

Tipy pro nejlepší výsledky vyžínání

- Držte vyžínací nástavec rovnoběžně se zemí.
- Vyžínejte pouze špičkou struny, zejména podél zdi.
- Vyžínání s více než špičkou struny snižuje vyžínací schopnost a může přetížit motor.
- Trávu vyšší než 20 cm vyžínejte v malých stupních shora dolů, abyste zabránili předčasnému opotřebování struny a odporu motoru.
- Je-li to možné, vyžínejte zleva doprava. Vyžínání směrem doprava zlepšuje vyžínací schopnost nářadí. Travní odpad bude potom odhazován od uživatele.
- Pohybujte pomalu nářadím v požadované výšce do vyžínané oblasti a z vyžínané oblasti. Pohybujte se buď dopředu a zpátky nebo ze strany na stranu. Vyžínáním kratších kousků docílíme lepší výsledky.

- Vyžínejte pouze tehdy, jsou-li tráva a plevel suché.
- Životnost vyžínací struny je závislá od následujícího:
- dodržení předcházejících tipů pro vyžínání,
 - vyžínaných rostlin,
 - kde vyžínání provádíte. Struna se například opotřebuje rychleji při vyžínání podél domovní zdi než při vyžínání kolem stromu.

Dekorativní vyžínání

Obrázíte dekorativní tvar, posečete-li všechny rostliny kolem stromů, sloupků, plotů atd.

Natočte celé nářadí tak, že vyžínací nástavec držíte pod úhlem 30° k zemi (obrázek 19).

Provoz s vyžínacím nožem

Dříve než budete nářadí používat, postavte se do pracovní pozice (obrázek 5). Viz "Držení nářadí".

Tipy k provozu s vyžínacím nožem:

- Vyžínejte rytmicky.
- Postavte se stabilně a pohodlně na zem.
- Vyžínejte tak, že natáčíte horní část Vašeho těla zleva doprava.
- Natočte nářadí do stejného směru, ve kterém nůž vyžíná. Podporuje to vyžínání.
- Po zpětném pohybu nářadím udělejte jeden nebo více kroků k další oblasti vyžínání a znovu se stabilně postavte.

Dodržujte tyto pokyny, abyste omezili možnost, že se kolem nože namotají rostliny:

- Pohybujte nářadím zprava doleva do vyžínaných rostlin (obrázek 20).
- Během zpětného pohybu se vyhněte právě uříznutým rostlinám.

Údržba a čištění**⚠ Nebezpečí**

K ochraně před poraněním je nutno před veškerými pracemi na tomto nářadí

- zastavit motor,
- počkat, až dojde k úplnému klidovému stavu všech pohyblivých dílů,

- vytáhněte síťovou zástrčku,
- nechat motor vychladnout (cca 30 minut).

Nechejte všechny opravy výhradně provádět v odborné dílně. Na konci sezony nechejte nářadí zkontrolovat a provést údržbu v odborné dílně.

Neostříkujte nářadí vodou, protože se jinak mohou poškodit elektrické díly.

Po každém provozu nářadí očistěte. Nečistění nářadí vede k poškození materiálů a funkčním poruchám.

Výměna vyžínací struny

Používejte vždy vyžínací strunu o průměru 1,6 mm (max.).

Při použití silnější vyžínací struny se motor může přehřát nebo selhat. Existují dvě možnosti výměny vyžínací struny:

- Navinutí nové struny na cívku
- Montáž cívky s předem navinutou strunou

Navinutí nové struny na cívku

Obrázek 21

- Držte pevně kryt cívky (1) a uvolněte a odšroubujte ťukací knoflík (2) ve směru pohybu hodinových ručiček.
- Vyndejte prázdnou strunovou cívku (3) a pružinu (4).
- Vyčistěte kryt cívky (1), pružinu (4), strunovou cívku (3) a ťukací knoflík (2).

Obrázek 22

- Odstraňte nečistoty mezi krytem cívky (1) a pojistnou podložkou (5).
- Zkontrolujte opotřebení ozubení (6) na krytu cívky (1) a strunové cívice (3). Pokud je to nutné, poškozené díly vyměňte.
- Připravte si 2 nové vyžínací struny o délce 3 metry.

i Upozornění

Použijte vždy uvedenou délku struny! Je-li struna příliš dlouhá, tak se za určitých okolností nálezitě neuvolní.

Obrázek 23

- Zastrčte vždy jeden konec struny do otvorů ve spodní a horní polovině cívky.

- Naviňte struny v těsných, rovnoměrných vrstvách vždy na spodní a horní polovinu cívky. Dbejte na směr navíjení uvedený na cívce!

Obrázek 24

- Zatlačte konce strun (cca 15 cm) do dvou protilehlých záchytných štěrbin (označení **1,6 mm**).

Obrázek 25

- Nasadte strunovou cívku s pružinou do krytu cívky. Protáhněte konce strun vždy protilehlými otvory v krytu cívky.
- Zatáhněte za konce strun, abyste struny uvolnili ze záchytných štěrbin.

Obrázek 26

- Zatlačte strunovou cívku úplně do krytu cívky a držte ji.
- Našroubujte ťukací knoflík proti směru pohybu hodinových ručiček a rukou pevně utáhněte, držte přitom kryt cívky.

Montáž cívky s předem navinutou strunou

Obrázek 21

- Držte pevně kryt cívky (1) a uvolněte a odšroubujte ťukací knoflík (2) ve směru pohybu hodinových ručiček.
- Vyndejte prázdnou strunovou cívku (3) a pružinu (4).
- Vyčistěte kryt cívky (1), pružinu (4) a ťukací knoflík (2).

Obrázek 27

- Odstraňte nečistoty mezi krytem cívky (1) a pojistnou podložkou (5).
- Zkontrolujte opotřebení ozubení (6) na krytu cívky (1). Pokud je to nutné, kryt cívky vyměňte.

Obrázek 24

- Vytáhněte konce strun nové strunové cívky ze dvou protilehlých záchytných štěrbin. Odviňte cca 15 cm struny a znovu zatlačte do záchytné štěrbin (označení **1,6 mm**).
- Nasadte pružinu do nové strunové cívky (obrázek 28).

Obrázek 25

- Nasadte strunovou cívku s pružinou do krytu cívky. Protáhněte konce strun vždy protilehlými otvory v krytu cívky.
- Zatáhněte za konce strun, abyste struny uvolnili ze záchytných štěrbin.

Obrázek 26

- Zatlačte strunovou cívku úplně do krytu cívky a držte ji.
- Našroubujte ťukací knoflík proti směru pohybu hodinových ručiček a rukou pevně utáhněte, držte přitom kryt cívky.

Čistění náradí**Pozor**

Udržujte náradí a větrací otvory vždy čisté a bez nečistot.

K čistění vnější strany náradí použijte malý kartáček.

Nepoužívejte žádné ostré čisticí prostředky.

Domácí čističe obsahující aromatické oleje jako je silice z borového jehličí nebo citróny a rovněž rozpouštědla jako je petrolej, mohou poškodit umělohmotný kryt a rukojeti. Utírejte kryt pouze vlhkým hadříkem.

Uložení

- Před uložením nechejte motor vychladnout.
- Uložte náradí v suché, uzamčené místnosti, abyste zabránili neoprávněnému použití nebo poškození. Zabraňte přístupu dětí k náradí.

Dlouhodobé uložení

Jestliže se má náradí dlouhodobě uložit, postupujte následovně:

- Náradí důkladně vyčistěte a zkontrolujte volné nebo poškozené díly. Poškozené díly opravte nebo vyměňte a volné šrouby, matice a svorníky utáhněte. Náradí lze nyní uložit.
- Uložte náradí v suché, uzamčené místnosti, abyste zabránili neoprávněnému použití nebo poškození. Zabraňte přístupu dětí k náradí.

Přeprava

- Zastavte motor.
- Vytáhněte síťovou zástrčku ze zásuvky.
- Vytáhněte přípojovací zástrčku náradí ze zásuvky přípojovacího kabelu.
- Před přepravou nechejte náradí vychladnout.
- Při přepravě zajistěte náradí proti sklouznutí.

Záruka

V každé zemi platí záruční podmínky vydané naší společností nebo dovozcem.

Poruchy na Vašem náradí odstraníme v rámci záruky bezplatně, pokud by byla příčinou chyba materiálu nebo výrobní chyba.

V případě záruky se prosím obraťte na Vašeho prodejce nebo nejbližší pobočku.

Odstranění chyb

Chyba	Příčina	Opatření
Motor nelze nastartovat.	Připojovací kabel není připojen nebo je vadný.	Zkontrolujte, zastrčte kabel, v případě potřeby vyměňte nebo nechejte opravit odborníkem.
	Přetížená domovní pojistka.	Zapněte pojistkový automat event. použijte silnější jištění domovní přípojky nebo je nechejte odborníkem nainstalovat.
	Vadný provozní vypínač.	Nechejte opravit v odborné dílně.
Motor se náhle zastaví.	Uvolnila se zástrčka.	Zkontrolujte kabel, zajistěte, aby byl zavěšen v odlehčení tahu kabelu, zastrčte opět zástrčku.
	Zareagovala ochrana proti přetížení.	Vytáhněte síťovou zástrčku a nechejte nářadí vychladnout (cca 10 minut).
Silné vibrace.	Poškozené vyžínací nástroje nebo hnací díly.	Nářadí okamžitě vypněte. Nechejte vyměnit vadné díly v odborné dílně.
Strunová hlava neuvolní vyžínací strunu.	Strunová hlava je omotaná trávou.	Zastavte motor a vyčistěte vyžínací nástavec.
	Žádná struna ve strunové hlavě.	Naviňte novou strunu.
	Sevřená cívka.	Vyměňte cívku.
	Strunová hlava je znečištěná.	Vyčistěte strunovou cívku a kryt cívky.
	Roztavená struna.	Rozeberte, vyndejte roztavenou část a strunu znovu naviňte.
	Zkroucení struny při navijení.	Rozeberte a strunu znovu naviňte.
	Nebyl uvolněn dostatek struny.	Ťukněte na ťukací knoflík a vytahujte strunu, až je 10 cm struny vně krytu cívky.

Při dalších otázkách se prosím obraťte na Vašeho místního prodejce.

Obsah

Pre Vašu bezpečnosť	12
Ovládacie a indikačné prvky . . .	14
Montážny návod	15
Prevádzka	16
Údržba a čistenie	17
Preprava	18
Záruka	18
Odstránenie chýb	19

Údaje na typovom štítku

Zapíšte všetky údaje na typovom štítku Vášho náradia do nasledujúceho pol'a. Typový štítok nájdete v blízkosti motora.

Tieto údaje sú veľmi dôležité pre neskoršiu identifikáciu pri objednávke náhradných dielov náradia a pre zákaznícky servis.

Tieto a ďalšie údaje k náradiu nájdete na samostatnom prehlásení o zhode CE, ktoré je súčasťou tohto návodu na obsluhu.

Grafické zobrazenia



Odklopte obrázkové strany na začiatku návodu na obsluhu.

Grafické zobrazenia sa v detailoch môžu odchyliť od kúpeného náradia.

Pre Vašu bezpečnosť

Používajte správne náradie

Toto náradie je výhradne určené

- na použitie v rozsahu domovej a rekreačnej záhrady,
- na vyžínanie okrajov trávnik a malých alebo ťažko prístupných trávnatých plôch (napr. pod kríkmi) strunovou hlavou,
- na vyžínanie divokého porastu, kerov a húšťavy vyžínacím nožom,

– podľa popisov a bezpečnostných upozornení uvedených v tomto návode na obsluhu.

Každé iné použitie platí ako použitie nezodpovedajúce stanovenému účelu. Použitie nezodpovedajúce stanovenému účelu má za následok zánik záruky a odmietnutie akejkoľvek zodpovednosti zo strany výrobcu. Užívateľ ručí za všetky škody spôsobené tretím osobám a ich vlastníctvom.

Prevádzkujte náradie len v technickom stave predpísanom a vyexpedovanom výrobcom.

Svojevoľné zmeny na náradí vylučujú zodpovednosť výrobcu za z toho vyplývajúce škody.

Pred prevádzkou si prečítajte všetky upozornenia

- Prečítajte si starostlivo tieto upozornenia. Zoznamte sa s obsluhou a manipuláciou s náradím.
- Nepoužívajte toto náradie keď ste unavení alebo nemocní alebo ste pod vplyvom alkoholu, drog alebo liekov.
- Deti a mladiství do 16 rokov nesmú náradie používať.
- Toto náradie nie je určené pre používanie osobami (vrátane detí) s obmedzenými fyzickými, senzorickými alebo mentálnymi schopnosťami, prípadne s nedostatkom skúseností a/alebo znalostí, pokiaľ nebudú pod dozorom alebo nedostanú pokyny týkajúce sa používania náradia osobou, ktorá je zodpovedná za ich bezpečnosť.
- Deti musia byť pod dozorom, aby sa zaručilo, že sa s náradím nebudú hrať.
- Skontrolujte náradie, skôr ako ho budete používať. Vymeňte poškodené diely. Uistite sa, že sú namontované a upevnené všetky spojovacie prvky. Vymeňte diely vyžínacieho nástavca, ktoré majú trhliny, sú popraskané alebo inak poškodené. Uistite sa, že je vyžínací nástavec (vyžínací nôž, strunová hlava) náležite namontovaný a dobre upevnený.

Uistite se, že je ochranný kryt vyžínacieho nástavca náležite namontovaný a nachádza sa v doporučenej polohe.

Nedodržovanie týchto upozornení môže spôsobiť poranenie užívateľa a divákov a poškodiť náradie.

- Používajte len originálnu náhradnú strunu s priemerom 1,6 mm. Nikdy nepoužívajte šnúru, drôt, reťaz, lanko alebo podobne. Tieto sa môžu ulomiť a stať sa nebezpečnými projektíliami.
- Buďte si vždy vedomí nebezpečenstva poranenia hlavy, rúk a nôh.
- Vykonať všetky nastavenia alebo opravy pred prevádzkou náradia.
- Pred každým použitím vyčistite oblasť, ktorú chcete vyžínať. Odstráňte všetky predmety ako sú kamene, sklenené črepy, kince, drôt alebo šnúry, ktoré sa môžu vymrštiť alebo sa zamotať do vyžínacieho nástavca. Deti, diváci a zvieratá musia byť mimo túto oblasť. Deti, diváci a zvieratá musia byť v okruhu vzdialenom najmenej 15 m, divákovi hrozí vždy riziko zasiahnutia vymrštenými objektmi. Diváci majú nosiť ochranu očí. Ak sa k Vám približujú, zastavte okamžite motor a vyžínací nástavec.

Počas prevádzky

- Používajte toto náradie len k jeho určenému účelu.
- Vonku používajte len pre tento účel schválené a príslušne označené pripojovacie káble, napr. H07RN-F 3 x 1,5 mm² (max. 25 m).
- Spojovacie diely pripojovacích káblov musia byť chránené proti striekajúcej vode a vyrobené z gumy alebo potiahnuté gumou.
- Pred každým použitím skontrolujte, či nie sú pripojovacie káble poškodené, prasknuté alebo spletené.

- Pred každým použitím skontrolujte, či nie je poškodený prívodný kábel náradia so sieťovou zástrčkou. Poškodené káble nechajte okamžite vymeniť v odbornej dielni. Pre tento účel náradie vypnite a vyťahnite sieťovú zástrčku. Používajte len pripojovacie káble, ktoré sú v bezchybnom stave.
 - Neštartujte nikdy náradie a nenechajte ho nikdy bežať, ak ste v zatvorenej miestnosti alebo budove. Používajte náradie len vonku.
 - Nepoužívajte náradie s mokrými rukami.
 - Noste ochranné okuliare a ochranu sluchu, keď náradie používate. Pri prašnej práci noste obličejovú alebo protiprachovú masku. Doporučuje sa košeľ a s dlhými rukávmi.
 - Noste hrubé, dlhé nohavice, vysoké topánky a rukavice. Nenoste žiadne voľné odevy, šperky, krátke nohavice, sandále a nechodte naboso. Vyčesťe si vlasy nahor nad ramená. Noste prípadne sieťku na vlasy.
 - Kryt vyžínacieho nástavca musí byť vždy namontovaný.
 - Pri prevádzke so strunovou hlavou musí byť taktiež namontovaný kryt strunovej hlavy. Musí byť nainštalovaná správna vyžínacia struna. Na prevádzku musia byť obe vyžínacie struny vyťahnuté. Vyžínacia struna nesmie byť vyťahnutá nad koniec krytu strunovej hlavy.
 - Pred zapnutím náradia zaistite, aby strunová cievka/vyžínací nôž neprišli do kontaktu s žiadnym objektom.
 - Nastavte okrúhlu rukoväť na Vašu veľkosť, aby ste náradie mohli dobre uchopiť.
 - Držte náradie pri prevádzke vždy oboma rukami. jednou rukou za zadnú rukoväť, druhou rukou za okrúhlu rukoväť.
 - Noste pri prevádzke vždy ramenný popruh.
 - Zabráňte naštartovaniu omylom. Buďte pripravení na obsluhu náradia, keď náradie zapnete. Užívateľ a náradie musia mať pri štartovaní stabilnú polohu. Dodržiavajte pokyny pre štartovanie a zastavenie motora.
 - Nenatáhujte sa príliš ďaleko. Zostaňte vždy pevne stať a udržiavajte rovnováhu.
 - Používajte náradie len pri dennom svetle alebo dobrom umelom osvetlení.
 - Nepoužívajte náradie pri nepriaznivých poveternostných podmienkach, ako napr. pri riziku výskytu dažďa alebo búrky.
 - Nikdy nenoste náradie za sieťový kábel.
 - Veďte pripojovací kábel náradia vždy smerom dozadu od náradia.
 - Nikdy neprevádzkujte náradie s chybným prevádzkovým vypínačom. Pri uvoľnení vypínača sa musí náradie okamžite zastaviť.
 - Majte ruky, obličej a nohy v dostatočnej vzdialenosti od pohyblivých dielov. Nedotýkajte sa vyžínacieho nástavca pokiaľ sa točí a nepokúšajte sa ho ani zastaviť.
 - Zastavte vždy motor, ak budete s vyžínačom pracovať neskoršie alebo ak sa pohybujete od jedného miesta k druhému.
 - Pri neobyčajných vibráciách okamžite zastavte motor. Skontrolujte náradie, či nie je poškodené. Pri poškodení vyhl'adajte odbornú dielňu.
 - Skôr než uvoľníte blokovanie alebo budete vykonávať iné práce na náradí, zastavte motor a vyťahnite sieťovú zástrčku.
 - Používajte na opravu len originálne náhradné diely. Tieto diely môžete obdržať u Vášho zmluvného predajcu.
 - Nepoužívajte nikdy diely, príslušenstvo alebo nástavce, ktoré nie sú schválené pre toto náradie. Následkom môžu byť vážne poranenia užívateľ'a a poškodenie náradia. Okrem toho môže byť neplatná Vaša záruka.
 - Udržiavajte náradie čisté a dbajte na to, aby sa medzi vyžínacím nástavcom a ochranným plechom nezachytili žiadne rastliny alebo iné predmety.
 - Nechajte všetky opravy vykonávať výhradne v odbornej dielni.
- ### Pri prevádzke s vyžínacím nožom (podľa modelu)
- Pred prevádzkou náradia si dôkladne prečítajte všetky bezpečnostné upozornenia.
 - Držte okrúhlu rukoväť vždy medzi užívateľ'om a vyžínacím nástavcom.
 - Nekoste s vyžínacím nožom nikdy 75 cm alebo vyše nad zemou.
 - Môže dochádzať k spätným rázom, ak otáčajúci sa nôž narazí na predmet, ktorý sa nedá okamžite pokosiť. Spätne rázy môžu byť dostatočne silné, aby náradie a/alebo užívateľ'a odhodili do ľubovôlej smeru a eventálne mu spôsobili stratu kontroly nad náradím. Spätne rázy môžu nastať bez varovania, ak sa nôž zahákne, zasekne alebo zablokuje. Môže sa to ľahko stať v oblastiach, v ktorých nie je možné vyžínaný materiál ľahko prehliadnuť.
 - Nekoste s krovinovým nožom nič, čo je hrubšie ako 12,7 mm. V opačnom prípade môžu vzniknúť prudké spätne rázy.
 - Pri prevádzke s vyžínacím nožom musí byť vždy namontovaný kryt vyžínacieho nástavca.
 - Nepokúšajte sa noža dotýkať alebo ho zastaviť, keď sa točí.
 - Ak zasiahnete alebo sa zamotáte do cudzieho telesa, zastavte okamžite motor a skontrolujte, či nedošlo k poškodeniu. Skôr ako budete náradie ďalej používať, nechajte poškodenia odstrániť. Nepoužívajte náradie s ohnutým, popraskaným alebo tupým nožom. Ohnuté, pokrútené, popraskané alebo zlomené nože vyhoďte.
 - Neostrite vyžínací nôž. Naostrený hrot noža sa môže počas prevádzky ulomiť. Následkom toho môže dôjsť k vážnym poraneniám. Vymeňte nôž.

- Vyčistíte vyžínací nôž čističom pre domácnosť, aby ste odstránili všetky zvyšky. Naolejujte nôže strojovým olejom, aby ste ich chránili pred hrdzou.
- Vyžínací nôž dobre uložte a uzamknite, aby ste ho chránili pred poškodením alebo neoprávneným použitím.

Ďalšie bezpečnostné upozornenia

- Pred odpratáním alebo prepravou náradia nechajte motor vychladnúť.
- Chráňte Vaše náradie počas transportu.
- Uložte náradie v suchu, uzamknuté alebo vysoko, aby ste zabránili neoprávnenému použitiu alebo poškodeniu. Zabráňte prístupu detí k náradu.
- Nikdy nepolievajte alebo nestriekajte náradie vodou alebo inými kvapalinami. Udržiavajte náradie suché, čisté a bez prachu. Vyčistite ho po každom použití, dodržiavajte pokyny na čistenie a skladovanie.
- Uschovajte tento návod. Často ho čítajte a používajte, aby ste poučili iných užívateľov. Ak toto náradie niekomu požičiate, požičajte aj tento návod.

Prevádzkové doby

Dodržiavajte národné/komunálne predpisy týkajúce sa doby použitia (resp. sa informujte u Vášho príslušného úradu).

Symbyly na náradí

Tento návod na obsluhu popisuje bezpečnostné a medzinárodné symbyly a piktogramy, ktoré môžu byť na tomto náradí vyobrazené. Prečítajte si užívateľskú príručku, aby ste sa zoznámili s všetkými bezpečnostnými, montážnymi, prevádzkovými a opravárskymi pokynmi.

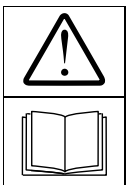

Pozor!
Pred uvedením do prevádzky si prečítajte návod na obsluhu!

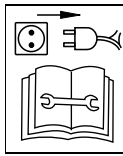

Pred všetkými prácami ako je napr. nastavovanie, čistenie, kontrola atď., náradie zastavte a vytiahnite sieťovú zástrčku!



Pri poškodení pripojovacieho kábla vypnite náradie a vytiahnite sieťovú zástrčku.

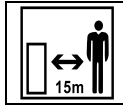

Udržiavajte tretie osoby v dostatočnej vzdialenosti od oblasti ohrozenia!

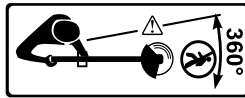

Noste ochranu očí, ochranu sluchu a ochranu hlavy.



Počas prevádzky tohto náradia noste pevné vysoké topánky a pracovné rukavice.



Vymrštené objekty a rotujúce diely môžu spôsobiť ťažké poranenia.



Nepoužívajte náradie v daždi!

Udržiavajte tieto symbyly na náradí vždy v čitateľnom stave.

Symbyly v tomto návode

V tomto návode boli použité nasledujúce symbyly:

Nebezpečenstvo

Budete upozornení na nebezpečenstvá, ktoré súvisia s popisovanou činnosťou a pri ktorých je nebezpečenstvo ohrozenia osôb.

Pozor

Budete upozornení na nebezpečenstvá, ktoré súvisia s popisovanou činnosťou a ktoré môžu spôsobiť vecné škody.

Upozornenie

Označuje dôležité informácie a tipy na používanie.

Pokyn k likvidácii

Príslušné zvyšky obalu, použité náradie atď. zlikvidujte podľa miestnych predpisov.



Staré elektrické náradia sú cenné druhotné suroviny, ktoré preto nepatria do domového odpadu!

Chceme Vás preto poprosiť, aby ste nás Vaším aktívnym príspevom podporili pri šetrení zdrojov a životného prostredia a toto náradie odovzdávali vo zriadených zberniách odpadu – pokiaľ sú k dispozícii.

Ovládacie a indikačné prvky

 **Pozor. Poškodenia náradia.**
Tu sú predbežne popísané funkcie ovládacích a indikačných prvkov. Nevykonávajte ešte žiadne funkcie!

Obrázok 1

- 1 Prevádzkový vypínač (vypínač Zap./Vyp.)
- 2 Poistka proti zapnutiu
- 3 Rukoväť
- 4 Pripojovacia zástrčka
- 5 Odľahčenie ťahu kábla
- 6 Horná násada
- 7 Prichycovacie oko pre ramenný popruh
- 8 Okrúhla rukoväť
- 9 Spojka násady
- 10 Spodná násada
- 11 Hnacia hlava
- 12 Strunová hlava
- 13 Nôž struny
- 14 Kryt vyžínacieho nástavca
- 15 Kryt strunovej hlavy
- 16 Vyžínací nôž
- 17 Ramenný popruh
- 18 Kl'úč na skrutky s vnútorným šesťhranom *
- 19 Nástrčný kl'úč *

* podľa vyhotovenia

Montážny návod

Nebezpečenstvo

Nebezpečenstvo poranenia vplyvom neúmyselného naštartovania motora.

Chráňte sa pred poraneniami.

Pred všetkými prácami na náradí:

– Zastavte motor.

– Počkajte, až sa všetky pohyblivé diely úplne zastavia; motor musí vychladnúť.

– Vytiahnite sieťovú zástrčku zo zásuvky.

Montáž násady

Obrázok 2

1. Povol'te skrutku s kolíkovou rukoväťou na spojke hornej násady.
2. Pomocou zavedenia a otvoru v spojke násady nasmerujte aretačný gombík do spodnej násady. Zasúvajte spodnú násadu do spojky násady, až aretačný gombík zaskočí do otvoru.
3. Skrutku s kolíkovou rukoväťou (3) pevne utiahnite.

Montáž a nastavenie okrúhlej rukoväte

Obrázok 3

1. Demontujte okrúhlu rukoväť. Za tým účelom odskrutkujte 4 skrutky.
2. Položte okrúhlu rukoväť zhora na násadu.
3. Zarovnajte otvory v spodnej upínacej doske so skrutkami v okrúhlej rukoväti. Zaskrutkujte 4 skrutky. Ešte ich neutiahujte! Držte náradie v prevádzkovej polohe (obrázok 5) a nastavte okrúhlu rukoväť do polohy, ktorá Vám umožňuje najlepšie uchopenie.
4. Uťahujte 4 skrutky, až okrúhla rukoväť pevne dosadá.

Montáž a nastavenie ramenného popruhu (podľa modelu)

Obrázok 4

- Zaveďte karabínku (1) do prichycovacieho oka (2) krytu.

alebo

- Otvorte upevňovací háčik (1) a zaveďte na upevňovacie očko (2) krytu a opäť pevne uzavrite.

Obrázok 5

- Pretiahnite si ramenný popruh cez hlavu a zaujmite pracovnú polohu.

Obrázok 6

- Nastavte ramenný popruh na telesnú výšku.

Montáž krytu vyžínacieho nástavca

Obrázok 7

1. Odskrutkujte maticu v smere pohybu hodinových ručičiek (smerom doprava) a odstráňte dištančnú podložku a poistnú podložku.

Upozornenie

Diely budú za určitých okolností potrebné pre montáž vyžínacieho noža/strunovej hlavy.

2. Povol'te a vyskrutkujte 3 skrutky na hnacej hlave.
3. Nasad'te kryt vyžínacieho nástavca na hnaciu hlavu a zarovnajte otvory s dierami so závitom.
4. Tieto 3 skrutky opäť zaskrutkujte a pevne utiahnite.

Montáž/demontáž vyžínacieho noža

- Najskôr odstráňte strunovú hlavu a kryt strunovej hlavy, ak sú namontované. K tomu pozri „Montáž/demontáž strunovej hlavy“.
- Prípadne vyčistite kryt vyžínacieho nástavca a hnací hriadel'.

Montáž vyžínacieho noža

Obrázok 8

- Nasuňte dištančnú podložku (2) na hnací hriadel' (1). Nastavte pritom otvor v dištančnej podložke tak, aby sa zhodoval so zárezom na prevodovke.
- Nasuňte vyžínací nôž (3) na hnací hriadel' (1) a vystred'te na dištančnej podložke (2).

Upozornenie

Dbajte na správne usadenie vyžínacieho noža (3) na dištančnej podložke (2), tzn. že dosadá vystred'ene a celou plochou!

- Nasuňte poistnú podložku (4) na hnací hriadel' (1).
- Naskrutkujte maticu (5) na hnací hriadel' (1) proti smeru pohybu hodinových ručičiek (smerom doľava).

Obrázok 9

- Nastavte otvory v kryte vyžínacieho nástavca (6) a v dištančnej podložke (2) tak, aby sa zhodovali.
- Prestrčte otvormi kl'úč na skrutky s vnútorným šesťhranom (7).
- Utiahnite pevne maticu (5) proti smeru pohybu hodinových ručičiek (smerom doľava) – uťahovací moment 37 Nm.

Upozornenie

- Pred pevným utiahnutím ešte raz skontrolujte správne usadenie vyžínacieho noža.
- Ak nie je k dispozícii momentový kl'úč, utiahnite maticu pevne rukou, až dosadá na vyžínací nôž. Potom maticu dotiahnite očkovým kl'účom o ďalšiu polovicu otáčky proti smeru pohybu hodinových ručičiek (smerom doľava).
- Vytiahnite kl'úč na skrutky s vnútorným šesťhranom (7).
- Odstráňte ochranný kryt (ak je k dispozícii) z vyžínacieho noža.

Demontáž vyžínacieho noža

Obrázok 10

- Namontujte ochranný kryt (ak je k dispozícii) na vyžínací nôž.
- Nastavte otvory v kryte vyžínacieho nástavca (1) a v dištančnej podložke (2) tak, aby sa zhodovali.
- Prestrčte otvormi kl'úč na skrutky s vnútorným šesťhranom (3).
- Povol'te maticu (4) v smere pohybu hodinových ručičiek (smerom doprava) a odskrutkujte z hnacieho hriadel'a (5).
- Vytiahnite kl'úč na skrutky s vnútorným šesťhranom (3).
- Zložte z hnacieho hriadel'a (5) poistnú podložku (6), vyžínací nôž (7) a dištančnú podložku (2).

Upozornenie

Demontované diely vyčistite a vyhl'adatel'ne uložte pre neskoršie použitie.

Montáž/demontáž strunovej hlavy

- Najskôr odstráňte vyžínací nôž, pokiaľ je namontovaný. K tomu pozri „Demontáž vyžínacieho noža“.
- Prípadne vyčistite kryt vyžínacieho nástavca a hnací hriadel'.

Montáž strunovej hlavy

Obrázok 11

1. Položte kryt strunovej hlavy na kryt vyžínacieho nástavca. Nastavte skrutky v súlade s otvormi.
2. Upevnite kryt strunovej hlavy 4 skrutkami.

Obrázok 12

3. Nasuňte dištančnú podložku a poistnú podložku na hnací hriadel'.
- Nastavte pritom otvor v dištančnej podložke tak, aby sa zhodoval so zárezom na prevodovke.

Upozornenie

Dbajte na správne usadenie poistnej podložky na dištančnej podložke, tzn. že dosadá vystredene a celou plochou!

4. Naskrutkujte strunovú hlavu na hnací hriadel' proti smeru pohybu hodinových ručičiek (smerom dol'ava).
- Obrázok 13
5. Nastavte otvory v kryte vyžínacieho nástavca a v dištančnej podložke tak, aby sa zhodovali. Prestrčte otvormi kl'úč na skrutky s vnútorným šesťhranom.
 6. Strunovú hlavu pevne utiahnite!
 7. Vytiahnite kl'úč na skrutky s vnútorným šesťhranom.
 8. Odstráňte ochranný kryt z noža struny (obrázok 1) (ak je k dispozícii).

Demontáž strunovej hlavy

Obrázok 14

1. Nastavte otvory v kryte vyžínacieho nástavca a v dištančnej podložke tak, aby sa zhodovali. Prestrčte otvormi kl'úč na skrutky s vnútorným šesťhranom.

2. Povoľte strunovú hlavu v smere pohybu hodinových ručičiek (smerom doprava) a odskrutkujte z hnačieho hriadel'a. Vytiahnite kl'úč na skrutky s vnútorným šesťhranom.
3. Zložte poistnú podložku a dištančnú podložku z hnačieho hriadel'a.
4. Povoľte 4 skrutky na kryte strunovej hlavy.
5. Zložte kryt strunovej hlavy.

Upozornenie

Demontované diely vyčistite a vyhl'adateľne uložte pre neskoršie použitie.

Prevádzka

Nebezpečenstvo Úraz elektrickým prúdom

- *Používajte u Vašej sieťovej zásuvky istič na ochranu osôb (= ochranný spínač chybového prúdu s vybavovacím prúdom najviac 30 mA).*
- *Pri poškodeniach pripojovacieho kábla je nebezpečenstvo ohrozenia života alebo nebezpečenstvo poranenia. Pomaly sa vzdal'ujte malými krokmi od náradia. Vytiahnite zástrčku zo zásuvky.*

Pozor

- *Pred zapnutím náradia zaistíte, aby strunová cievka/vyžínací nôž neprišli do kontaktu s žiadaným objektom.*
- *Pri prácach s náradím sa môžete potknúť o pripojovací kábel a poraniť sa. Ved'te kábel vždy tak, aby sa nikdy nemohol dostať do oblasti chôdze a pracovnej oblasti.*
- *Pracujte s náradím iba krokovou rýchlosťou.*
- *Používajte náradie iba vtedy, keď je pripojovací kábel uchytený na odl'ahčení od ťahu.*
- *Užívateľ' musí nosiť predpísané ochranné pomôcky a odev.*

- *Kontrolujte dobrý prevádzkový stav náradia a upevnenie všetkých ochranných zariadení.*
- *Pri ukončení práce alebo keď náradie odložíte alebo opustíte, vždy vytiahnite sieťovú zástrčku zo zásuvky a na náradí.*
- *Po použití:*
 - *Vytiahnite sieťovú zástrčku zo zásuvky.*
 - *Náradie očistite.*

Naštartovanie motora

1. Upevnite pripojovací kábel na odl'ahčenie ťahu kábla (obrázok 15).
2. Zastrčte najskôr zástrčku náradia do zásuvky pripojovacieho kábla a potom kábel zastrčte do sieťovej zásuvky 230 V.
3. Prehod'te si ramenný popruh, prednastavený na telesnú výšku (obrázok 6).
4. Postavte sa do pracovnej polohy (obrázok 5).
5. Stlačte najskôr poistku proti zapnutiu, potom prevádzkový vypínač (vypínač Zap./Vyp.) (obrázok 16).

Motor beží a môžete začať s prácou.

Zastavenie motora

- Uvoľnite prevádzkový vypínač (vypínač Zap./Vyp.) (obrázok 17).
- Motor sa po krátkej dobe zastaví.

Držanie náradia

Skôr ako budete náradie používať, postavte sa do pracovnej pozície (obrázok 5).

Skontrolujte nasledujúce:

- Ramenný popruh je nastavený na správnu výšku.
- Okružla rukoväť' je nastavená tak, že ju môžete rukou uchopiť, bez toho, aby ste pažu museli naťahovať.
- Držte náradie oboma rukami: jednou rukou za zadnú rukoväť, druhou rukou za okrúhlu rukoväť.
- Náradie je pod výškou pasu.
- Držte vyžínací nástavec rovno-bežne so zemou, aby boli kosené rastliny l'ahšie dosiahnuteľné, bez toho, že by sa užívateľ' musel predkloniť.

Nastavenie dĺžky vyžínacej struny

Pomocou ťukacieho gombíka vyžínacieho nástavca môžete vyžínaciu strunu uvoľniť, bez toho, že by ste museli zastaviť motor.

Na uvoľnenie väčšej dĺžky vyžínacej struny narazte strunovou hlavou ľahko o zem (obrázok 18), zatiaľ čo necháte vyžínač bežať.

i Upozornenie

Vyžínacia struna má mať vždy max. dĺžku. Uvoľnenie struny bude stále obťažnejšie, čím bude vyžínacia struna kratšia.

Každým nárazom strunovej hlavy o zem sa uvoľní približne 25 mm vyžínacej struny.

Ak bola uvoľnená príliš dlhá struna, skráti nôž v kryte strunovej hlavy vyžínaciu strunu na správnu dĺžku. Najlepšie je naraziť ťukacím gombíkom na holú pôdu alebo tvrdú zeminu. Ak sa pokúsite uvoľniť vyžínaciu strunu vo vysokej tráve, môže dôjsť k uduseniu motora. Udržiavajte vyžínaciu strunu vždy úplne predĺženú. Uvoľnenie struny bude stále obťažnejšie, čím je vyžínacia struna kratšia.

i Upozornenie

Nevedzte ťukací gombík po zemi. Vyžínacia struna môže prasknúť vplyvom:

- zamotania s cudzími telesami,
- normálnej únavy materiálu,
- pokusov, pokosiť burinu s hrubými stonkami,
- nárazov na steny, záhradné ploty atď.

Tipy pre najlepšie výsledky vyžínania

- Držte vyžínací nástavec rovno – bežne so zemou.
- Vyžínajte len špicou struny, najmä pozdĺž múrov. Vyžínanie s viacej ako špicou struny znižuje vyžínaciu schopnosť a môže preťažiť motor.
- Trávu vyššiu ako 20 cm vyžínajte v malých stupňoch zhora nadol, aby ste zabránili predčasnemu opotrebovaniu struny a odporu motora.

- Ak je to možné, vyžínajte zľava doprava. Vyžínanie smerom doprava zlepšuje vyžínaciu schopnosť náradia. Trávny odpad sa bude potom odhazovať od užívateľa.

- Pohybujte pomaly náradím v požadovanej výške do vyžínanej oblasti a z vyžínanej oblasti. Pohybujte sa buď dopredu a naspäť alebo zo strany na stranu. Vyžínaním kratších kusov docielime lepšie výsledky.

- Vyžínajte len vtedy, ak sú tráva a burina suché.

Životnosť vyžínacej struny je závislá od nasledujúceho:

- dodržiavanie predchádzajúcich tipov pre vyžínanie,
- vyžínaných rastlín,
- kde vyžínanie vykonávate. Struna sa napríklad opotrebuje rýchlejšie pri vyžínaní pozdĺž múru domu ako pri vyžínaní okolo stromov.

Dekoratívne vyžínanie

Obdržite dekoratívny tvar, ak pokosíte všetky rastliny okolo stromov, stĺpkov, plotov atď.

Natočte celé náradie tak, že vyžínací nástavec držíte pod uhlom 30° k zemi (obrázok 19).

Prevádzka s vyžínacím nožom

Skôr ako budete náradie používať, postavte sa do pracovnej pozície (obrázok 5). Pozri „Držanie náradia“.

Tipy pre prevádzku s vyžínacím nožom:

- Vyžínajte rytmicky.
- Postavte sa stabilne a pohodlne na zem.
- Vyžínajte tak, že natáčate hornú časť Vášho tela zľava doprava.
- Natočte náradie do rovnakej smeru, v ktorom nôž vyžína. Podporuje to vyžínanie.
- Urobte po spätnom pohybe náradím jeden alebo viac krokov k ďalšej oblasti vyžínania a opäť sa stabilne postavte.

Dodržiavajte tieto pokyny, aby ste obmedzili možnosť, že sa okolo noža namotajú rastliny:

- Pohybujte náradím zprava doľava do vyžínaných rastlín (obrázok 20).
- Počas spätného pohybu sa vyhnite práve pokoseným rastlinám.

Údržba a čistenie

⚠ Nebezpečenstvo

Na ochranu pred poraneniami je nutné pred všetkými prácami na tomto náradí

- zastaviť motor,
- počkať, až sa všetky pohyblivé diely úplne zastavia,
- vytiahnuť sieťovú zástrčku,
- nechať motor vychladnúť (cca 30 minút).

Nechajte všetky opravy vykonať výhradne v odbornej dielni. Na konci sezóny nechajte náradie skontrolovať a vykonať údržbu v odbornej dielni.

Náradie neostrekujte vodou, pretože inak môže dôjsť k poškodeniu elektrických dielov.

Vyčistite náradie po každom použití. Nečistenie náradia vedie k poškodeniu materiálov a funkčným poruchám.

Výmena vyžínacej struny

Používajte vždy vyžínaciu strunu s priemerom 1,6 mm (max.). Pri použití hrubšej vyžínacej struny sa motor môže prehriať alebo zlyhať.

Existujú dve možnosti výmeny vyžínacej struny:

- Navinutie novej struny na cievku
- Namontovanie cievky s predvinutou strunou

Navinutie novej struny na cievku

Obrázok 21

- Držte pevne kryt cievky (1) a uvoľnite a odskrutkujte ťukací gombík (2) v smere pohybu hodičiek.
- Vyberte prázdnu strunovú cievku (3) a pružinu (4).
- Vyčistite kryt cievky (1), pružinu (4), strunovú cievku (3) a ťukací gombík (2).

Obrázok 22

- Odstráňte nečistoty medzi krytom cievky (1) a poistnou podložkou (5).
- Skontrolujte opotrebovanie ozubení (6) na kryte cievky (1) a strunovej cievke (3). Ak je to nutné, poškodené diely vymeňte.
- Pripravte si 2 nové vyžínacie struny s dĺžkou 3 metre.

i Upozornenie

Použite vždy uvedenú dĺžku struny! Ak je struna príliš dlhá, tak sa za určitých okolností správne neuvolní.

Obrázok 23

- Zastrčte vždy jeden koniec struny do otvorov v spodnej a hornej polovici cievky.
- Naviňte struny v tesných, rovnomerných vrstvách vždy na spodnú a hornú polovicu cievky. Dbajte na smer navíjania uvedený na cievke!

Obrázok 24

- Zatláčte konce strún (cca 15 cm) do dvoch protil'ahlych pridržiavacích štrbín (označenie **1,6 mm**).

Obrázok 25

- Nasadte strunovú cievku s pružinou do krytu cievky. Pretiahnite konce strún vždy protil'ahlymi otvormi v kryte cievky.
- Zatiahnite za konce strún, aby ste struny uvoľnili z pridržiavacích štrbín.

Obrázok 26

- Zatláčte strunovú cievku úplne do krytu cievky a držte ju.
- Naskrutkujte ťukací gombík proti smeru pohybu hodinových ručičiek a rukou pevne utiahnite, držte pritom pevne kryt cievky.

Namontovanie cievky s predvnutou strunou

Obrázok 21

- Držte pevne kryt cievky (1) a uvoľnite a odskrutkujte ťukací gombík (2) v smere pohybu hodinových ručičiek.
- Vyberte prázdnu strunovú cievku (3) a pružinu (4).
- Vyčistite kryt cievky (1), pružinu (4) a ťukací gombík (2).

Obrázok 27

- Odstráňte nečistoty medzi krytom cievky (1) a poistnou podložkou (5).
- Skontrolujte opotrebovanie ozubení (6) na kryte cievky (1). Ak je to potrebné, kryt cievky vymeňte.

Obrázok 24

- Vytiahnite konce strún novej strunovej cievky z dvoch protil'ahlych pridržiavacích štrbín. Odviňte cca 15 cm struny a znovu zatlačte do pridržiavacej štrbiny (označenie **1,6 mm**).
- Nasadte pružinu do novej strunovej cievky (obrázok 28).

Obrázok 25

- Nasadte strunovú cievku s pružinou do krytu cievky. Pretiahnite konce strún vždy protil'ahlymi otvormi v kryte cievky.
- Zatiahnite za konce strún, aby ste struny uvoľnili z pridržiavacích štrbín.

Obrázok 26

- Zatláčte strunovú cievku úplne do krytu cievky a držte ju.
- Naskrutkujte ťukací gombík proti smeru pohybu hodinových ručičiek a rukou pevne utiahnite, držte pritom pevne kryt cievky.

Čistenie náradia**Pozor**

Udržujte náradie a vetracie otvory vždy čisté a bez nečistôt.

Na čistenie vonkajšej strany náradia používajte malú kefku.

Nepoužívajte žiadne ostré čistiace prostriedky. Čističe pre domácnosť, ktoré obsahujú aromatické oleje ako je silica zo sosnového ihličia alebo citróny ako aj rozpúšťadlá ako je petrolej, môžu poškodiť umelohmotný kryt a rukoväti.

Utierajte kryt iba vlhkou handričkou.

Uloženie

- Pred uložením nechajte motor vychladnúť.
- Uložte náradie v suchom, uzamknutom priestore, aby ste zabránili neoprávnenému použitiu alebo poškodeniu. Zabráňte prístupu detí k náradiu.

Dlhodobé uloženie

Ak sa má náradie dlhodobo uložiť, postupujte následne:

- Náradie dôkladne vyčistite a skontrolujte voľné alebo poškodené diely. Poškodené diely opravte alebo vymeňte a voľné skrutky, matice a svorníky utiahnite. Náradie je teraz možné uložiť.
- Uložte náradie v suchom, uzamknutom priestore, aby ste zabránili neoprávnenému použitiu alebo poškodeniu. Zabráňte prístupu detí k náradiu.

Preprava

- Zastavte motor.
- Vytiahnite sieťovú zástrčku zo zásuvky.
- Vytiahnite pripojovaciu zástrčku náradia zo zásuvky pripojovacieho kábla.
- Pred prepravou nechajte náradie vychladnúť.
- Náradie pri preprave zaistite proti pošmyknutiu.

Záruka

V každej krajine platia záručné podmienky vydané našou spoločnosťou alebo dovozcom.

Poruchy na Vašom náradí odstránime v rámci záruky bezplatne, pokiaľ by bola príčinou chyba materiálu alebo výrobná chyba.

V prípade záruky sa prosím obráťte na Vášho predajcu alebo najbližšiu pobočku.

Odstránenie chýb

Chyba	Príčina	Opatrenie
Motor nie je možné naštartovať.	Pripojovací kábel nie je pripojený alebo je chybný.	Preskúšajte kábel, zastrčte ho, v prípade potreby vymeňte alebo nechajte opraviť odborníkovi.
	Preťaženie domovej poistky.	Poistku zapnite, popr. použite domovú prípojku so silnejším istením alebo ju nechajte nainštalovať odborníkovi.
	Chybný prevádzkový vypínač.	Nechajte opraviť v odbornej dielni.
Motor sa náhle zastaví.	Uvoľnila sa zástrčka.	Preskúšajte kábel, zaistite, aby bol zavesený v odľahčení ťahu kábla, zástrčku znova zastrčte.
	Zareagovala ochrana proti preťaženiu.	Vytiahnite sieťovú zástrčku a nechajte náradie vychladnúť (cca 10 minút).
Silné vibrácie.	Poškodené kosiace nástroje alebo hnacie diely.	Náradie okamžite vypnite. Nechajte vymeniť chybné diely v odbornej dielni.
Strunová hlava neuvolní vyžínaciu strunu.	Strunová hlava je omotaná trávou.	Zastavte motor a vyčistite vyžínací nástavec.
	Žiadna struna v strunovej hlave.	Naviňte novú strunu
	Zovretá cievka	Vymeňte cievku
	Strunová hlava je znečistená.	Vyčistite strunovú cievku a kryt cievky.
	Roztavená struna	Rozoberte, vyberte roztavenú časť a strunu znova naviňte
	Skrútenie struny pri navíjaní	Rozoberte a strunu znova naviňte
	Nebol uvoľnený dostatok struny	Naťuknite ťukací gombík a vytáhnite strunu, až je 10 cm struny vonku z krytu cievky.

Pri ďalších otázkach sa prosím obráťte na Vášho miestneho predajcu.

Cuprins

Pentru siguranța dvs	20
Elemente de deservire și de semnalizare	22
Instrucțiune de montaj	23
Funcționarea	24
Întreținerea și curățarea	25
Transportul	27
Garanție	27
Înlăturarea deficiențelor	27

Datele de pe plăcuța de tip

Introduceți toate datele de pe plăcuța de tip a utilajului dvs. în rubrica următoare. Plăcuța de tip o găsiți în apropierea motorului.

Aceste date sunt foarte importante pentru identificarea ulterioară în scopul comandării de piese de schimb și pentru serviciul clienți.

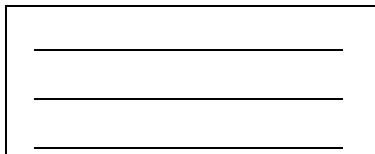

Aceste date despre aparat precum și altele le găsiți separat în declarația de conformitate EU, care este parte integrantă a acestor instrucțiuni de utilizare.

Reprezentari în imagini

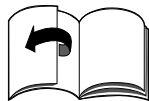

Se deschid paginile ilustrate de la începutul instrucțiunilor de folosire. Reprezentările grafice se pot abate în detaliu de la aparatul dobândit.

Pentru siguranța dvs

Utilizare corectă a utilajului

Acest utilaj este destinat exclusiv

- pentru utilizarea în grădina casei sau în grădina de timp liber,
- cu cap cu fir pentru cosirea marginilor de gazon și suprafețelor cu iarbă mici sau greu accesibile (de ex. sub tufișuri),
- cu lamă tăietoare pentru tăierea de vegetație sălbatică, arbuști și măcănișuri,

– conform descrierilor și indicațiilor de siguranță din aceste instrucțiuni de folosire.

Orice altă utilizare nu este conformă cu destinația.

Utilizarea neconformă cu destinația are ca urmare anularea garanției și refuzul oricărei răspunderi din partea producătorului.

Utilizatorul răspunde pentru toate pagubele provocate terților sau proprietății acestora.

Utilizați utilajul numai în starea tehnică prescrisă și livrată de producător.

Modificările cu de la sine putere ale utilajului exclud răspunderea producătorului pentru pagubele rezultate din acestea.

Citiți toate indicațiile înainte de utilizare

- Citiți aceste indicații cu grijă. Familiarizați-vă cu deservirea și manipularea utilajului.
- Nu utilizați acest utilaj când sunteți obosit, bolnav sau sub influența alcoolului, drogurilor sau medicamentelor.
- Copiii și tinerii sub 16 ani nu au voie să folosească utilajul.
- Acest aparat nu este destinat a fi folosit de către persoane (inclusiv copii) cu capacități fizice, senzoriale sau psihice limitate sau fără experiență și/sau fără cunoștințe, în afară de cazul în care acestea sunt supravegheate de o persoană care răspunde de securitatea lor sau au primit de la aceasta indicații privind modul de folosire a aparatului.
- Copiii trebuie supravegheați, pentru a ne asigura, că nu se joacă cu aparatul.
- Controlați utilajul înainte de a-l utiliza. Înlocuiți piesele defecte. Asigurați-vă că au fost puse și fixate toate elementele de legătură. Înlocuiți piesele dispozitivului de tăiere care sunt fisurate, sărite sau deteriorate în alt fel. Asigurați-vă, că accesoriul de tăiere (lama, capul cu fir) este montat regulamentar și bine fixat.

Asigurați-vă că a fost montat corespunzător capacul de protecție pentru accesoriul de tăiere și dacă se află în poziția recomandată. Nerespectarea acestor indicații poate duce la rănirea utilizatorului și a privitorilor și poate deteriora utilajul.

- Utilizați numai fire de înlocuire originale cu diametrul de 1,6 mm. Nu utilizați niciodată șnururi întărite cu metal, sârmă, lanț, cablu sau altele asemănătoare. Acestea se pot rupe și transforma în proiectile periculoase.
- Fiți mereu conștient de pericolul de rănire a capului, mâinilor și picioarelor.
- Faceți toate reglările sau reparațiile înainte de funcționarea utilajului.
- Curățați zona în care doriți să tăiați înainte de fiecare utilizare. Îndepărtați toate obiectele ca pietre, cioburi de sticlă, cuie, sârmă sau șnur, care ar putea fi aruncate sau s-ar putea încălci în dispozitul de tăiere. Îndepărtați copiii, privitorii și animalele din zonă.
- Țineți copiii, privitorii și animalele la o depărtare de minimum 15 m; încă mai există pentru privitori riscul de a fi loviți de obiecte aruncate. Privitorii ar trebui să poarte ochelari de protecție. Dacă vă apropiați de ei, opriți imediat motorul și dispozitivul de tăiere.

În timpul folosirii

- Folosiți acest utilaj numai în scopul prevăzut.
- În aer liber folosiți numai cabluri de racordare admise și marcate corespunzător, de ex. H07RN-F 3 x 1,5 mm² (max. 25 m).
- Părțile de legătură de la cablurile de racordare trebuie să fie protejate de stropii de apă și să fie din cauciuc sau învelite în cauciuc.
- Verificați înainte de orice folosire, dacă nu cumva cablurile de racordare sunt deteriorate, fărâmițoase sau torsionate.

- Verificați înainte de fiecare utilizare, dacă nu s-a deteriorat cablul aparatului cu ștecherul de la rețea. Cablul deteriorat trebuie schimbat fără întârziere într-un atelier de specialitate. Pentru aceasta opriți aparatul și scoateți ștecherul din priză. Folosiți numai cabluri de racordare, care sunt într-o stare perfectă.
 - Nu porniți niciodată utilajul și nu-l lăsați să meargă, când vă aflați într-un spațiu închis sau într-o clădire. Utilizați utilajul numai sub cerul liber.
 - Nu folosiți aparatul cu mâinile ude.
 - Purtați ochelari de protecție și dopuri pentru urechi, când utilizați utilajul. În cazul în care lucrați în praf, purtați o mască de față sau de praf. Se recomandă o cămașă cu mânecă lungă.
 - Purtați pantaloni groși și lungi, cizme și mănuși. Nu purtați îmbrăcăminte largă, bijuterii, sandale și nu umblați în picioarele goale. Prindeți părul dvs. deasupra umerilor. Dacă este cazul, folosiți o plasă de păr.
 - Apărătoarea accesoriului de tăiere trebuie să fie întotdeauna montată.
 - La funcționarea cu cap cu fir trebuie să fie întotdeauna montată apărătoarea capului cu fir. Trebuie să fie instalat firul de trimmer corect. Pentru funcționare ambele fire de trimmer trebuie să fie scoase. Firul de trimmer nu trebuie scos mai mult de apărătoarea capului cu fir.
 - Înainte de pornirea utilajului ne vom asigura că bobina cu fir/lama de tăiere nu intră în contact cu nici un obiect.
 - Reglați mânerul cu toartă după mărimea dvs., pentru ca să puteți mânui bine aparatul.
 - În timpul funcționării țineți mereu utilajul cu ambele mâini: o mână pe mânerul din spate, cealaltă mână pe mânerul cu toartă.
 - În timpul funcționării purtați întotdeauna cureaua pe umăr.
 - Evitați pornirea neintenționată. Fiți pregătit pentru utilizarea aparatului, când porniți aparatul. Utilizatorul și utilajul trebuie să se afle într-o poziție stabilă la pornire. Acordați atenție instrucțiunilor pentru pornirea și oprirea motorului.
 - Nu vă aplecați prea mult peste el. Rămâneți întotdeauna într-o poziție stabilă și păstrați echilibrul.
 - Utilizați utilajul numai la lumina zilei sau la o iluminare artificială bună.
 - Nu folosiți aparatul în condiții climatice nefavorabile, ca de ex. pericol de ploaie sau furtună.
 - Nu purtați niciodată aparatul ținându-l de cablu.
 - Aduceți întotdeauna cablul de racordare în spatele aparatului.
 - Nu utilizați niciodată aparatul cu comutatorul de exploatare defect. Când se dă drumul comutatorului, aparatul trebuie să se oprească imediat.
 - Țineți mâinile, fața și picioarele departe de toate piesele mobile. Nu atingeți dispozitivul de tăiere în timp ce se rotește și nici nu încercați să-l opriți.
 - Opriți întotdeauna motorul când tăierea se prelungeste sau când vă deplasați de la o poziție la alta.
 - În caz de vibrații neobișnuite opriți imediat motorul. Verificați aparatul, să nu fie deteriorat. În caz de deteriorări prezentați-vă la atelierul de specialitate.
 - Opriți motorul și scoateți ștecherul de la rețea înainte de a înlătura blocajele sau de a executa alte lucrări la aparat.
 - Pentru reparație folosiți numai piese de schimb originale. Aceste piese le puteți obține de la comerciantul dvs. contractual.
 - Nu folosiți niciodată piese și accesorii care nu sunt admise pentru acest utilaj. Urmările pot fi rănirea gravă a utilizatorului și avarierea utilajului. În afară de acesta garanția dvs. poate deveni nulă.
 - Păstrați utilajul curat și aveți grijă să nu se prindă plante sau alte obiecte între dispozitivul de tăiere și apărătoare.
 - Lăsați ca toate reparațiile să fie executate exclusiv de un atelier de specialitate.
- ### La funcționarea cu lama de tăiere (în funcție de model)
- Vă rugăm ca înainte de funcționarea utilajului să citiți cu atenție indicațiile de siguranță.
 - Țineți întotdeauna mânerul cu toartă între dispozitivul de tăiere și accesoriul de tăiere.
 - Nu tăiați niciodată cu lama de tăiere la o distanță de 75 cm sau mai mult deasupra solului.
 - Poate apare un recul când lama rotativă lovește un obiect, care nu poate fi imediat tăiat. Reculul poate fi destul de puternic pentru a arunca utilajul și/sau utilizatorul în orice direcție și să-l facă să piardă controlul asupra utilajului. Reculul poate apare fără nici o avertizare când lama se prinde sau se blochează. Acest lucru se poate întâmpla cu ușurință când materialul de tăiat este văzut cu dificultate.
 - Cu lama pentru mărăcinii nu tăiați nimic mai gros de 12,7 mm. Altfel poate apare un recul puternic.
 - La utilizarea cu lama de tăiat acoperirea dispozitivului de tăiere trebuie să fie întotdeauna montată.
 - Nu încercați să atingeți lama sau să o opriți în timp ce aceasta se rotește.
 - Când loviți un corp străin sau vă prindeți în el, opriți imediat motorul și verificați, dacă s-au produs defecțiuni. Înlăturați defecțiunea înainte de a folosi utilajul în continuare. Nu folosiți utilajul cu lama îndoită, fisurată sau tocită. Aruncați lamele îndoite, deformate, fisurate sau rupte.
 - Nu ascuțiți lamele de tăiere. Vârfurile ascuțite ale lamelor se pot rupe în timpul funcționării. Aceasta poate avea ca urmare răniri grave. Înlocuiți lama.

- Curățați lama de tăiere cu un curățător casnic pentru a îndepărta orice resturi. Ungeți lama cu ulei de mașină pentru a o proteja de rugină.
- Depozitați și închideți bine lama de tăiere pentru a proteja lama de deteriorare sau de folosire incompetentă.

Alte indicații de siguranță

- Înainte de depozitarea sau de transportul aparatului lăsați motorul să se răcească.
- Protejați-vă aparatul în timpul transportului.
- Depozitați utilajul uscat, închis sau la înălțime, pentru a evita folosirea incompetentă sau deteriorarea. Țineți utilajul departe de copii.
- Nu turnați niciodată apă pe utilaj și nu-l stropiți cu apă sau cu alte lichide. Păstrați aparatul uscat, curat și fără praf. Curățați utilajul după fiecare folosire urmând instrucțiunile de curățire și depozitare.
- Păstrați această instrucțiune. Citiți-o des și folosiți-o pentru a instrui alți utilizatori. Dacă împrumutați cuiva utilajul, împrumutați și această instrucțiune.

Perioade de funcționare

Respectați prescripțiile naționale/comunale referitoare la perioadele de funcționare (Dacă este cazul, interesați-vă la autoritățile competente).

Simbolurile de pe aparat

Această instrucțiune de folosire descrie simboluri de siguranță, simboluri internaționale și pictograme, care ar putea fi ilustrate pe utilaj. Citiți manualul utilizatorului pentru a vă familiariza cu toate indicațiile de siguranță, de montaj, de funcționare și de reparații.

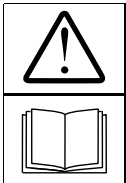

Atenție!

Înainte de punerea în funcțiune citiți instrucțiunile de utilizare!

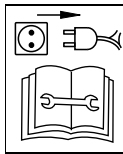

Înainte de toate lucrările ca de ex. reglare, curățare, verificare ș.a.m.d. opriți aparatul și scoateți ștecherul de la rețea!



În cazul în care se defectează cablul de conectare opriți aparatul și scoateți ștecherul de la rețea.

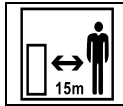

Feriți terțe persoane din raza de acțiune a aparatului!

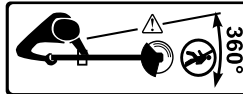

Purtați echipament de protecție pentru ochi, urechi și cap.



În timpul folosirii acestui utilaj purtați cizme rezistente și mănuși de lucru.



Obiectele aruncate și părțile rotative pot produce răni grave!



Nu utilizați aparatul pe timp de ploaie.

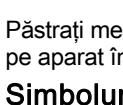

Păstrați mereu aceste simboluri pe aparat într-o stare lizibilă.

Simboluri în această instrucțiune

În această instrucțiune se folosesc următoarele simboluri:



Pericol
Sunteți avertizat asupra pericolului care sunt în legătură cu activitatea descrisă și la care există un pericol pentru persoane.



Atenție
Sunteți avertizat asupra pericolului care sunt în legătură cu activitatea descrisă și care pot avea ca urmare pagube materiale.

i Indicații

Caracterizează informații importante și sfaturi de utilizare.

Indicație de salubritate

Resturile de ambalaj aferente, aparatele vechi etc. se salubritatează conform prescripțiilor locale.



Aparatele vechi sunt materiale valoroase, din această cauză ele nu trebuie aruncate la gunoier menajer!

Din această cauză noi vă rugăm să ne sprijiniți prin contribuția dvs. activă la menajarea resurselor și la protecția mediului și să predați acest aparat la un loc amenajat pentru reprimire, dacă există.

Elemente de deservire și de semnalizare

Atenție. Defecțiuni la aparat.
Aici sunt descrise în primul rând funcțiile de deservire și elementele indicatoare.
Nu executați încă nici o funcțiune!

Figura 1

- 1 Comutatorul de exploatare (Comutatorul Pornit/Oprit)
- 2 Asigurarea pornirii
- 3 Mânerul
- 4 Comutatorul de racordare
- 5 Descărcarea de tracțiune a cablului
- 6 Tija superioară
- 7 Ureche de fixare pentru centura de umăr
- 8 Mânerul cu toartă
- 9 Cuplajul tije
- 10 Tija inferioară
- 11 Capul de antrenare
- 12 Capul cu fir
- 13 Lama firului
- 14 Capacul dispozitivului de tăiere

- 15 Apărătoarea capului cu fir
- 16 Lama tăietoare
- 17 Curea de umăr
- 18 Cheie hexagonală interioară *
- 19 Cheia de contact *

* în funcție de execuție

Instrucțiune de montaj

Pericol

Pericol de rănire datorită pornirii neintenționate a motorului.

Protejați-vă de răniri. Înainte de toate lucrările la aparat:

- *opriți motorul,*
- *Așteptați până când s-au oprit toate piesele mobile; motorul trebuie să fie răcit.*
- *Scoateți ștecherul de la rețea din priză.*

Montarea tijei

Figura 2

1. Desfaceți șurubul de strângere de la cuplajul tijei superioare.
2. Potrivii butonul de blocare de pe tija inferioară cu piesa ajutoare de introducere și cu orificiul din cuplajul tijei.
Împingeți tija inferioară în cuplajul tijei, până când butonul de blocare se fixează în orificiu.
3. Strângeți șurubul de strângere (3).

Montajul și reglarea mânerului cu toartă

Figura 3

1. Demontați mânerul cu toartă.
Pentru aceasta desfaceți cele 4 șuruburi.
2. Așezați de sus mânerul cu toartă pe tijă.
3. Potrivii orificiile plăcii de susținere inferioare cu șuruburile din mânerul cu toartă.
Înșurubați cele 4 șuruburi.
Încă nu le strângeți!
Țineți aparatul în poziție de funcționare (Figura 5) și aduceți mânerul cu toartă în poziția, care vă permite cea mai bună stabilitate.
4. Strângeți cele 4 șuruburi, până când mânerul cu toartă stă fix.

Montarea și reglarea curelei de umăr (în funcție de model)

Figura 4

- Agățați cârligele gen carabină (1) în urechile de fixare (2) ale carcasei.

sau

- Deschideți cârligul de prindere (1) și agățați-l în urechea de fixare (2) a carcasei și apoi închideți din nou strâns.

Figura 5

- Se trece cureaua de umăr peste cap și se ia poziția de lucru.

Figura 6

- Se reglează cureaua de umăr în funcție de mărimea corpului.

Montarea acoperirii dispozitivului de tăiere

Figura 7

1. Deșurubați piulița în sensul acelor de ceas (spre dreapta) și îndepărtați-o împreună cu șaiba de distanțare și cu șaiba de susținere.

Indicații

Piesele sunt necesare după împrejurări pentru montajul lamei tăietoare/a capului cu fir.

2. Slăbiți și scoateți cele 3 șuruburi de pe capul de antrenare.
3. Așezați apărătoarea accesoriului de tăiere și potrivii orificiile cu găurile filetului.
4. Înșurubați din nou cele 3 șuruburi și strângeți-le.

Montarea/demontarea lamei tăietoare

- Îndepărtați mai întâi capul cu fir și apărătoarea capului cu fir, în cazul în care sunt montate.
Vezi pentru aceasta „Montarea/demontarea capătului firului”.
- Dacă este cazul curățați apărătoarea accesoriului de tăiere și arborele cotit de antrenare.

Montarea lamei de tăiat

Figura 8

- Împingeți șaiba de distanțare (2) pe arborele cotit de antrenare (1). Pentru aceasta puneți în concordanță orificiul din șaiba de distanțare cu creștătura de pe carcasa angrenajelor.

- Împingeți lama tăietoare (3) pe arborele cotit de antrenare (1) și centrați pe șaiba de distanțare (2).

Indicații

Acordați atenție poziției corecte a lamei de tăiat (3) pe șaiba de distanțare (2), adică să fie centrată și plată!

- Împingeți șaiba de susținere (4) pe arborele cotit de antrenare (1).
- Rotiți piulița (5) contra sensului acelor de ceas (spre stânga) pe arborele cotit de antrenare (1).

Figura 9

- Puneți în concordanță orificiile din apărătoarea accesoriului de tăiere (6) cu cele ale șaibe de distanțare (2).
- Împingeți cheia hexagonală interioară (7) prin orificii.
- Strângeți bine piulița (5) în sensul contra acelor de ceas (spre stânga) – moment de rotație 37 Nm.

Indicații

- Înainte de a strânge bine, mai verificați odată poziția corectă a lamei de tăiat.
- Dacă nu există o cheie dinamometrică, se strânge piulița de mână, până când ea se află pe lama tăietoare.
După aceea strângeți piulița cu o cheie inelară cu încă o jumătate de rotație în sensul contra acelor de ceas (spre stânga).
- Scoateți cheia hexagonală interioară (7).
- Îndepărtați acoperirea de protecție (dacă există) de pe lama de tăiat.

Demontarea lamei de tăiat

Figura 10

- Montați acoperirea de protecție (dacă există) pe lama de tăiat.
- Puneți în concordanță orificiile din apărătoarea accesoriului de tăiere (1) cu cele ale șaibe de distanțare (2).
- Împingeți cheia hexagonală interioară (3) prin orificii.
- Rotiți piulița (4) în sensul acelor de ceas (spre dreapta) pe arborele cotit de antrenare (5).

- Scoateți cheia hexagonală interioară (3).
- Scoateți șaiba de susținere (6), lama tăietoare (7) și șaiba de distanțare (2) de pe arborele cotit de antrenare (5).

i Indicații

Curățați piesele demontate și păstrați-le pentru utilizarea lor ulterioară într-un loc în care să le găsiți.

Montarea/demontarea capătului firului

- În prealabil scoateți lama tăietoare, în cazul în care este montată. Vezi pentru aceasta «Demontarea lamei de tăiat».
- Dacă este cazul curățați apărătoarea accesoriului de tăiere și arborele cotit de antrenare.

Montarea capătului firului

Figura 11

1. Așezați apărătoarea capului cu fir pe apărătoarea accesoriului de tăiere. Aduceți în concordanță șuruburile cu orificiile.
2. Fixați apărătoarea capului cu fir cu cele 4 șuruburi.

Figura 12

3. Împingeți șaiba de distanțare și șaiba de susținere pe arborele cotit de antrenare. Pentru aceasta puneți în concordanță orificiul din șaiba de distanțare cu creștătura de pe carcasa angrenajelor.

i Indicații

- Acordați atenție poziției corecte a șaibe de susținere pe șaiba de distanțare, adică să fie centrate și plane!
4. Înșurubați capul cu fir contra sensului acelor de ceas (spre stânga) pe arborele cotit de antrenare.

Figura 13

5. Puneți în concordanță orificiile din apărătoarea accesoriului de tăiere cu cele ale șaibe de distanțare. Introduceți cheia hexagonală interioară prin orificii.
6. Trageți strâns capătul firului!

7. Scoateți cheia hexagonală interioară.
8. Scoateți apărătoarea de protecție de pe lama tăietoare (Figura 1) (dacă există).

Demontarea capătului firului

Figura 14

1. Puneți în concordanță orificiile din apărătoarea accesoriului de tăiere cu cele ale șaibe de distanțare. Introduceți cheia hexagonală interioară prin orificii.
2. Desfaceți capul cu fir în sensul acelor de ceas (spre dreapta) și deșurubați-l de pe arborele cotit de antrenare. Scoateți cheia hexagonală interioară.
3. Scoateți șaiba de susținere și șaiba de distanțare de pe arborele cotit de antrenare.
4. Desfaceți cele 4 șuruburi de la apărătoarea capului cu fir.
5. Scoateți apărătoarea capului cu fir.

i Indicații

Curățați piesele demontate și păstrați-le pentru utilizarea lor ulterioară într-un loc în care să le găsiți.

Funcționarea

⚠ Pericol de electrocutare

- Folosiți la priză dvs. un întrerupător de protecție a persoanelor (= întrerupător de protecție contra curenților vagabonzi cu un curent de declanșare de maximum 30 mA).
- La deteriorarea cablului de racordare există pericol de moarte sau de rănire. *Îndepărtați-vă de aparat încet și cu pași mici. Scoateți ștecherul din priză.*

⚠ Atenție

- Înainte de pornirea utilajului ne vom asigura că bobina cu fir/lama de tăiere nu intră în contact cu nici un obiect.

- *La lucrările cu aparatul vă puteți împiedica de cablul de racordare și vă puteți răni. Purtați cablul mereu astfel, ca să nu poată ajunge niciodată în zona de mers și de lucru.*
- *Lucrați cu aparatul numai în tempo de pășire.*
- *Utilizați aparatul numai dacă, cablul de racordare este fixat de descărcarea de tracțiune a cablului.*
- *Utilizatorul poartă echipamentul de protecție și îmbrăcămintea prescrisă.*
- *Controlați aparatul, dacă este în bună stare de funcționare și fixarea tuturor dispozitivelor de protecție.*
- *La sfârșitul lucrului sau când lăsați aparatul jos sau îl părăsiți, scoateți întotdeauna ștecherul de la rețea din priză și de la aparat.*
- *După utilizare:*
 - *Scoateți ștecherul de la rețea din priză.*
 - *Se curăță aparatul.*

Pornirea motorului

1. Fixați cablul de racordare de descărcarea tracțiunii cablului (Figura 15).
 2. Introduceți cablul de racordare mai întâi la ștecherul aparatului și apoi într-o priză de 230 V.
 3. Fixați centura de umăr reglată la mărimea corpului.
 4. Așezați în poziție de lucru (Figura 5).
 5. Mai întâi acționați siguranța de pornire, apoi apăsați comutatorul de funcționare (comutatorul Pornit/Oprit) (Figura 16).
- Motorul funcționează și dvs. puteți începe lucrul.

Oprirea motorului

- Eliberați comutatorul de exploatare (comutatorul Pornit/Oprit) (Figura 17).
- Motorul se oprește după scurt timp.

Ținerea aparatului

Înainte de a utiliza aparatul, așezați-l în poziție de lucru (Figura 5).

Verificați următoarele:

- cureaua de umăr este reglată la înălțimea corectă.
- Mânerul cu toartă este astfel reglat, ca să-l puteți apuca cu o mână fără a trebui să întindeți brațul.
- Țineți aparatul cu ambele mâini: o mână pe mânerul din spate, cealaltă pe mânerul cu toartă.
- Utilajul este sub înălțimea taliei.
- Dispozitivul de tăiere se ține paralel cu solul pentru ca plantele de tăiat să fie ajunse ușor, fără ca utilizatorul să trebuiască să se aplece.

Reglarea lungimii firului de tăiere

Cu butonul de apăsare al dispozitivului de tăiere puteți elibera firul trimmerului fără să opriți motorul.

Pentru a elibera mai mult fir de trimmer, loviți ușor capul cu fir de sol (Figura 18), în timp ce lăsați trimmerul de gazon să funcționeze.

Indicații

Firul trimmerului ar trebui să aibă întotdeauna lungimea maximă.

Eliberarea firului devine tot mai dificilă cu cât se scurtează firul trimmerului.

De fiecare dată, când capul este lovit, se eliberează cca. 25 mm de fir de trimmer.

Lama din apărătoarea capului cu fir taie firul de trimmer la lungimea corectă, dacă a fost eliberat prea mult fir.

Cel mai bine este să se lovească butonul de apăsare de sol sau de un pământ tare.

Dacă încercați să eliberați firul de trimmer în iarba înaltă, motorul se poate îneca.

Țineți întotdeauna firul de trimmer total prelungit.

Eliberarea firului devine tot mai dificilă cu cât mai scurt este firul trimmerului.

Indicații

Nu conduceți butonul de lovire pe sol.

Firul de trimmer se poate rupe prin:

- încălcirea cu corpuri străine,
- obosirea normală a materialului,
- încercări de a tăia buruieni cu tulpini groase,
- lovirea de perete, de gard etc.

Secrete pentru cele mai bune rezultate de cosire

- Se ține dispozitivul de tăiere paralel față de sol.
 - Tăiați numai cu vârful firului, în special de-a lungul pereților. Tăierea cu mai mult decât vârful diminuează capacitatea de tăiere și poate suprasolicita motorul.
 - Iarba mai mare de 20 cm se va tăia de sus în jos în trepte mici pentru a evita uzura timpurie a firului și rezistența motorului.
 - Dacă este posibil, tăiați de la stânga la dreapta. Cositul spre dreapta îmbunătățește capacitatea de tăiere a utilajului. Deșeurile de iarbă vor fi atunci aruncate de la utilizator.
 - Mișcați aparatul încet la înălțimea dorită în și din zona de tăiere. Mișcați-l ori înainte și înapoi ori de la o parte spre alta. Cosirea de bucăți mai mici dă rezultate mai bune.
 - Cosiți numai când iarba sau buruienile sunt uscate.
- Durata de viață a firului de trimmer depinde de următoarele:
- Urmați secretul arătat mai sus,
 - de plantele care se cosesc,
 - unde se cosesc ele.
- De exemplu un fir se uzează mai repede la cosirea lângă un perete al casei decât la cosirea în jurul unui pom.

Cosirea decorativă

Obțineți o tăiere decorativă, dacă tăiați toate plantele din jurul pomilor, stâlpilor, de lângă garduri etc. Rotiți întregul utilaj astfel ca să dispozitivul de tăiere să formeze unghi de 30° față de sol (Figura 19).

Lucrul cu lama tăietoare

Înainte de a utiliza aparatul, așezați-l în poziție de lucru (Figura 5). Vezi „Ținerea aparatului”.

Secrete pentru lucrul cu lama de tăiere:

- Tăiați ritmic.
- Stați fix și comod pe sol.
- Cosiți rotind partea superioară a corpului dvs. de la dreapta spre stânga.
- Rotiți utilajul în direcția în care taie lama. Aceasta ajută tăierea.
- Faceți unul sau mai mulți pași spre următoarea zonă de tăiere după balansarea înapoi și așezați-l din nou stabil.

Urmați aceste indicații pentru a evita posibilitatea ca plantele să se înfășoare pe lamă:

- Pendulați de la dreapta la stânga în plantele de tăiat (Figura 20).
- Evitați plantele tocmai tăiate în timp ce faceți mișcarea de întoarcere.

Întreținerea și curățarea

Pericol

Pentru evitarea unor accidente, înainte de efectuarea tuturor lucrărilor la acest aparat

- opriți motorul,
- așteptați până când toate părțile mobile s-au oprit complet,
- scoateți ștecherul din priză,
- lăsați motorul să se răcească (cca. 30 minute).

Lăsați ca toate reparațiile să fie executate exclusiv de un atelier de specialitate.

La sfârșitul sezonului dați utilajul la verificat și la reparat într-un atelier de specialitate.

Nu stropiți aparatul cu apă, deoarece părțile electrice se pot deterioara.

Curățați aparatul după fiecare utilizare. Un aparat necurățat poate avea ca urmare defecte de material sau de funcționare.

Schimbarea firului de trimmer

Folosiți întotdeauna un fir de trimmer cu diametrul de 1,6 mm (max.).

La folosirea unui fir de trimmer mai gros motorul se poate supraîncălzi sau poate ceda.

Există două posibilități de a schimba firul de trimmer:

- Înfășurarea unui fir nou pe bobină
- Montarea unui mosor cu fir preînfășurat

Înfășurarea unui fir nou pe bobină

Figura 21

- Țineți fix carcasa bobinei (1) și desfaceți butonul de atingere (2) în sensul acelor de ceas și deșurubați.
- Scoateți bobina goală (3) și arcul (4).
- Curățați carcasa bobinei (1), arcul (4), bobina firului (3) și butonul de atingere (2).

Figura 22

- Îndepărtați murdăria între carcasa bobinei (1) și șaiba de susținere (5).
- Verificați uzura danturii (6) de pe carcasa bobinei (1) și bobina de fir (3). Dacă este nevoie, schimbați piesele deteriorate.
- Pregătiți 2 fire de trimmer noi cu o lungime de 3 metri fiecare.

i Indicații

Folosiți întotdeauna lungimea de fir indicată! Dacă firul este prea lung, în anumite condiții el nu poate fi eliberat în mod corespunzător.

Figura 23

- Introduceți un capăt de fir în orificiile din jumătatea inferioară și superioară a bobinei.
- Înfășurați firele în straturi strânse, uniforme pe jumătatea de jos și de sus a bobinei. Acordați atenție sensului de înfășurare indicat pe bobină!

Figura 24

- Împingeți capetele de fir (cca. 15 cm) în cele două șlițuri de fixare aflate față în față (marcaj **1,6 mm**).

Figura 25

- Introduceți bobina de fir cu arcul în carcasa bobinei. Duceți capetele de fir prin cele două orificii aflate față în față în carcasa bobinei.
- Trageți de capetele de fir, pentru a desprinde firele din șlițurile de fixare.

Figura 26

- Apăsăți de tot bobina cu fir în carcasa bobinei și țineți fix.
- Deșurubați butonul de atingere contra sensului acelor de ceas și strângeți de mână ținând carcasa bobinei fixă.

Montarea unei bobine cu fir preînfășurat

Figura 21

- Țineți fix carcasa bobinei (1) și desfaceți butonul de atingere (2) în sensul acelor de ceas și deșurubați.
- Scoateți bobina goală (3) și arcul (4).
- Curățați carcasa bobinei (1), arcul (4) și butonul de atingere (2).

Figura 27

- Îndepărtați murdăria între carcasa bobinei (1) și șaiba de susținere (5).
- Verificați uzura danturii (6) de pe carcasa bobinei (1). În cazul în care este necesar, schimbați carcasa bobinei.

Figura 24

- Scoateți capetele firului noii bobine de fir prin cele două șlițuri de fixare aflate față în față. Derulați firul cca. 15 cm și apăsați-l din nou în șlițul de fixare (marcaj **1,6 mm**).
- Introduceți arcul în noua bobină de fir (Figura 28).

Figura 25

- Introduceți din nou bobina cu fir și arc în carcasa bobinei. Duceți capetele de fir prin cele două orificii aflate față în față în carcasa bobinei.
- Trageți de capetele de fir, pentru a desprinde firele din șlițurile de fixare.

Figura 26

- Apăsăți de tot bobina cu fir în carcasa bobinei și țineți fix.
- Deșurubați butonul de atingere contra sensului acelor de ceas și strângeți de mână ținând carcasa bobinei fixă.

Curățarea aparatului

Atenție

Țineți aparatul și fantele de aerisire mereu curate și fără murdărie.

Se va folosi o perie mică pentru curățirea părții exterioare a utilajului. Nu se vor folosi mijloace de curățire ascuțite.

Detergenții casnici care conțin uleiuri aromatate ca uleiul de pin sau lămâie precum și solvenții cum ar fi kerosina ar putea deteriora carcasa din material plastic sau mânerul. Ștergeți carcasa numai cu o cârpă umedă.

Depozitare

- Înaintea depozitării se lasă motorul să se răcească.
- Depozitați aparatul într-o cameră uscată, închisă, pentru a evita o folosire neautorizată sau producerea de pagube. Țineți utilajul departe de copii.

Depozitare pe termen lung

Dacă utilajul trebuie depozitat pe termen lung, se va proceda după cum urmează.

- Se curăță bine utilajul și se verifică, dacă sunt piese desprinse sau deteriorate. Se repară sau se înlocuiesc piesele defecte și se strâng șuruburile, piulițele și bolțurile slăbite. Utilajul poate fi acum depozitat.
- Depozitați aparatul într-o cameră uscată, închisă, pentru a evita o folosire neautorizată sau producerea de pagube. Țineți utilajul departe de copii.

Transportul

- Opriți motorul.
- Scoateți ștecherul de la rețea din priză.
- Trageți cablul de aspirație de la comutatorul de racordare al aparatului.
- Lăsați aparatul să se răcească înainte de transport.
- Asigurați aparatul la transport contra alunecării.

Garanție

În fiecare țară sunt valabile condițiile de garanție eliberate de societatea noastră sau de către importator. Noi înlăturăm gratuit defecțiunile la utilajul dvs. în cadrul garanției, dacă acestea au fost cauzate de un defect al materialului sau o greșeală a producătorului. În caz de garanție vă rugăm să vă adresați vânzătorului sau celei mai apropiate sucursale.

Înlăturarea deficiențelor

Greșeală	Cauza	Măsuri
Motorul nu pornește.	Cablul de racordare nu este racordat sau este defect.	Verificați cablul, introduceți-l, iar dacă este nevoie înlocuiți-l sau dați-l la reparat la un specialist.
	Siguranța gospodăriei este supraîncărcată.	Porniți siguranța, eventual folosiți un racord al casei cu o siguranță mai mare sau lăsați un specialist să instaleze siguranța.
	Comutatorul de exploatare este defect.	Dați-o la reparat într-un atelier de specialitate.
Motorul se oprește subit.	Ștecherul s-a slăbit.	Verificați cablul, asigurați-vă că descărcarea tracțiunii cablului este suspendată, introduceți din nou ștecherul.
	Protecția de suprasarcină s-a declanșat.	Scoateți ștecherul de la rețea și lăsați aparatul să se răcească (cca. 10 minute).
Vibrații puternice.	Unelte de tăiat sau piese de acționare deteriorate.	Aparatul trebuie oprit imediat. Piesele defecte vor fi schimbate de către atelierul de specialitate.
Capul cu fir nu eliberează firul de trimmer.	Capul cu fir este înfășurat cu iarbă.	Se oprește motorul și se curăță piesa de tăiere.
	Nu există fir în capul cu fir.	Se înfășoară fir nou.
	Bobina s-a prins.	Se înlocuiește bobina.
	Capul cu fir este murdar.	Curățați bobina cu fir și carcasa bobinei.
	Firul s-a topit.	Se demontează, se scoate piesa topită și se înfășoară firul din nou.
	Firul s-a răsucit la înfășurare.	Se demontează și se înfășoară firul din nou.
	Nu este eliberat suficient fir.	Atingeți butonul de atingere și trageți firul în afară, până când sunt 10 cm de fir în afara carcasei bobinei.

Pentru alte întrebări adresați-vă comerciantului local.

Kazalo

Za vašo varnost	28
Upravljalnih in prikazovalnih elementov	30
Navodilo za montažo	30
Obratovanje	32
Vzdrževanje in čiščenje	33
Prevažanje	34
Jamstvo	34
Odpavljanje napake	35

Podatki na tipski ploščici

Vse podatke iz tipske ploščice vaše naprave, vnesite v naslednje polje. Tipska ploščica se nahaja v bližini motorja.

Ti podatki so zelo pomembni za poznejšo identifikacijo pri naročilu nadomestnih delov za napravo, ter za servisno službo.

Te in druge podatke o stroju boste našli v posebni izjavi o skladnosti s CE, ki je sestavni del tega navodila za strežbo.

Slikovni prikazi

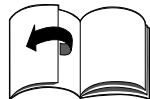

Odpriete strani s slikami na začetku navodila za strežbo.

Grafični prikazi lahko v podrobnostih odstopajo od kupljenega stroja.

Za vašo varnost

Pravilna uporaba naprave

Ta naprava je namenjena izključno

- uporabi v področju hišnega vrta in vrta za zabavo v prostem času,
- z glavo z nitko za košnje trave na robovih in manjših, težko dostopnih površnin (npr. pod grmovjem),
- z rezilom, ki reže goščavo in grmovje,
- u skladu z opisi in varnostnimi navodili podanimi v tem navodilu za strežbo.

Vsaka druga uporaba ni namenska. Nenamenska uporaba stroja ima kot posledico neveljavnost garancije in zavračanje vsake odgovornosti s strani proizvajalca za nastalo škodo. Uporabnik je odgovoren za škodo prizadete tretjim osebam in njihovi lastnini.

Uporabljajte napravo le v tistem tehničnem stanju, ki ga je proizvajalec predpisal in jo dobavil.

Samovoljno spremembe na napravi izključujejo jamstvo proizvajalca glede škod, ki bi zaradi tega nastale.

Pred začetkom dela, preberite vsa navodila

- Skrbno preberite ta navodila. Dobro se seznanite s strežbo in uporabo naprave.
- Ne uporabljajte te naprave, če ste utrujeni ali bolani ali pod vplivom alkohola, mamil ali zdravil.
- Otroci in mladi izpod 16 let, ne smejo uporabljati naprave.
- Ta aparat ni namenjen uporabi oseb (vključno z otroci) z zmanjšanimi fizičnimi, čutilnimi ali umskimi zmoglostmi ali osebam s pomanjkanjem izkušnje in/ali znanja, razen v primeru nadzora s strani osebe, ki je odgovorna za njihovo varnost ali od katere so dobili navodila, kako je treba uporabljati aparat.
- Otroci morajo biti pod nadzorstvom, da bi se zagotovilo, da se ne bodo igrali z aparatom.
- Preverite napravo preden jo začnete uporabljati. Zamenjajte poškodovane dele. Prepričajte se, če so vsi spojni elementi nameščeni in pritrjeni. Zamenjajte dele rezalnega nastavka, ki so zlomljeni, počeni ali kako drugače poškodovani. Zagotovite, da je rezalni nastavek (rezilo, glava z nitko) pravilno vgrajen in dobro privit. Prepričajte se, da je zaščitna plošča za rezalni nastavek predpisno nameščena in če se nahaja v priporočenem položaju. Neupoštevanje teh navodil, lahko povzročijo poškodbe uporabnika in opazovalcev, ter poškodbe naprave.

- Uporabljajte le originalno nadomestno rezalno nit, premera 1,6 mm. Nikoli ne uporabljajte s kovino ojačene niti, žice, verige, vrvi ali podobno. Lahko se odtrgajo in postanejo nevarni izstrelki.
- Vedno se zavedajte nevarnosti poškodb glave, rok in nog.
- Nastavitve ali popravila, opravite pred začetkom dela z napravo.
- Pred vsako uporabo, očistite območje v katerem boste rezali. Odstranite vse predmete, kot kamenje, črepinje, žebelje ali vrvice, ki jih lahko naprava odvrže stran ali se zapletejo v rezalni nastavek. Iz področja oddaljite otroke, opazovalce in živali. Otroci, opazovalci in živali naj bodo oddaljeni v krogu najmanj 15 m; vedno obstaja nevarnost, da opazovalce zadene kakšen odvržen predmet. Opazovalci morajo nositi zaščito za oči. Če se vam nekdo približa, takoj izklopite motor in rezalni nastavek.

Med delom

- Uporabljajte to napravo le v predvidene namene.
- Na prostem uporabite za napravo odobren in ustrezno označen priključni kabel, npr. H07RN-F 3 x 1,5 mm² (največ 25 m).
- Priključni vtič in spojno mesto s kablom mora biti vodoodporna, iz gume ali pa prevlečeno z gumo.
- Pred vsako uporabo preverite, če je priključni kabel poškodovan, razpokan ali zavozlan.
- Pred vsako uporabo preverite, če je poškodovan priključni kabel naprave ali vtič. Poškodovan kabel dajte nemudoma zamenjati v servisni delavnici. Za to najprej izključite napravo in izvlecite priključni vtič z omrežja. Uporabite samo priključni kabel, ki je v brezhibnem stanju.
- Če se nahajate v zaprtem prostoru ali zgradbi, nikoli ne zaženite motorja niti ga pustite obratovati. Uporabljajte napravo le na prostem.

- Z napravo ne delajte z mokrimi rokami.
- Nosite zaščitna očala in zaščito za ušesa, ko uporabljate napravo. Če se med delom dviga prah, nosite masko na obrazu ali masko za zaščito pred prahom. Priporočamo srajco z dolgimi rokavi.
- Nosite debele, dolge hlače, škornje in rokavice. Ne nosite širokega oblačila, nakita, kratkih hlač, sandal in ne hodite bosí. Lase dvignite visoko nad rameni. Če je potrebno, nosite mrežico za lase.
- Pokrov rezalnega nastavka mora biti vedno nameščen.
- Pri delu z glavo z nitko mora biti nameščen tudi pokrov glave. Napeljana mora biti predpisana rezalna nitka. Za obratovanje naprave morate izvleči obe rezalni nitki. Rezalna nitka ne sme štrleti čez konec pokrova glave.
- Pred vklopom stroja, zagotovite, da tuljava z nitjo ne pride v stik s kakšnim trdim predmetom.
- Vodilni ročaj nastavite na vašo telesno višino, da boste z napravo lahko udobno delali.
- Med delom napravo vedno trdno držite z obema rokama. Z eno roko primite zadnji ročaj, z drugo pa vodilni ročaj.
- Med delom vedno nosite naramnico.
- Izogibajte se naključnega zagona. Ko vklopite napravo, bodite pripravljeni na njeno upravljanje. Uporabnik in naprava se morata nahajati v stabilnem položaju med zagonom. Upoštevajte napotke za zagon in ustavitve motorja.
- Ne nagnite se preveč. Bodite vedno trdno na tleh in obdržite ravnotežje.
- Uporabljajte napravo le pri dnevni svetlobi ali ob dobri umetni svetlobi.
- Naprave ne uporabljajte ob slabem vremenu, kot npr. ob dežju ali ob nevarnosti nevihte.
- Nikoli ne prenašajte električne naprave tako, da jo držite za kabel.
- Odmaknite priključni kabel naprave vedno nazaj, stran od naprave.
- Naprave nikoli ne uporabljajte, če je stikalo za vklop okvarjeno. Ko spustite stikalo, se mora naprava takoj zaustaviti.
- Roke, obraz in noge imejte stran od vseh premičnih delov. Ne dotikajte se rezalnega nastavka dokler se vrtilni in ga ne poskušajte ustaviti.
- Motor vedno izklopite, ko prekinete z rezanjem ali ko prehajate z enega mesta na drugo.
- V primeru nenavadnih vibracij takoj ustavite motor. Preverite aparat glede poškodb. V primeru poškodb, poiščite strokovno delavnico.
- Motor izklopite in izvlecite vtič omrežnega kabla iz vtičnice, preden se lotite odpravljanja blokade ali drugih posegov na napravi.
- Za popravilo uporabite le originalne nadomestne dele. Te dele lahko kupite v prodajnem centru s katerim imate pogodbo.
- Nikoli ne uporabljajte delov, pribora ali nastavkov, ki niso odobreni za to napravo. Posledice so lahko resne poškodbe uporabnika in škode na napravi. Razen tega, lahko vaša garancija postane neveljavna.
- Napravo držite trdno in poskrbite, da med rezalnim nastavkom in zaščitno ploščevino ni ostankov trave ali tujkov.
- Dajte, da vsa popravila opravijo izključno v strokovni delavnici.

Med delom z rezilom (odvisno od modela)

- Prosimo, da pred uporabo naprave, natančno preberete vsa varnostna navodila.
- Vodilni ročaj naj bo vedno med uporabnikom in rezalnim nastavkom.
- Nikoli ne režite z rezalnim rezilom 75 cm ali več nad tlemi.
- Lahko nastanejo povratni udari, če vrteče se rezilo zadene ob kakšen predmet, ki se ga ne da takoj odrezati.

Povratni udari so lahko zadosti močni, da napravo/ali uporabnika odvržejo v katerikoli smeri in da uporabnik izgubi kontrolo nad napravo. Povratni udari lahko nastopijo brez opozorila, če se rezilo zatakne, zagozdi ali blokira. To se lahko zgodi v področjih, v katerih ni dobrega pregleda nad materialom, ki ga režete.

- Z rezilom za goščavo ne režite ničesar debelejšega od 12,7 mm. Sicer lahko pride do močnih povratnih udarov.
- Pri obratovanju z rezilom mora pokrov nastavka za rezanje biti vselej nameščen.
- Ne poskušajte se dotakniti ali ustaviti rezila, ko se ta vrtilni.
- Če zadenete ob tujek ali se zapletete v njega, takoj ustavite motor in preverite, če je prišlo do poškodbe. Dajte, da škodo odpravijo preden nadaljujete z uporabo naprave. Naprave ne uporabljajte z skrivljenim, počenim ali topim rezilom. Skrivljena, deformirana, počena ali zlomljena rezila vrzite stran.
- Rezalnega rezila ne brusite. Nabrušena konica rezila se med obratovanjem lahko zlomi. To ima lahko za posledico resne poškodbe. Zamenjajte rezilo.
- Očistite rezalna rezila s kakšnim gospodinjskim čistilnim sredstvom, da bi odstranili različne ostanke. Podmažite rezilo z strojnim oljem, da ga zaščitite pred rjo.
- Dobro hranite rezalno rezilo v zaprtem prostoru, da ga zaščitite pred poškodbami in nepooblaščenimi uporabi.

Ostala varnostna navodila

- Pred pospravljanjem ali transportom stroja najprej počakajte, da se motor ohladi.
- Zaščitite stroj med transportom.
- Hranite napravo v suhem, zaprtem ali visokem mestu, da bi onemogočili nepooblaščen uporabo ali poškodbe. Držite napravo stran od dosega otrok.

- Naprave nikoli ne polivajte ali brizgajte z vodo ali drugimi tekočinami. Aparat naj bo suh, čist in brez prahu. Čistite jo po vsaki uporabi, upoštevajte navodila glede čiščenja in odlaganja.

- Shranite to navodilo.

Berite ga pogosto in ga uporabite pri podučevanju drugih uporabnikov. Če to napravo nekemu posodite, jo posodite skupaj z tem navodilom.

Delovni čas

Upoštevajte nacionalne/komunalne predpise glede časa uporabe (po potrebi se pozanimajte pri vaši pristojni službi).

Simboli na stroju

To navodilo za strežbo opisuje varnostne in mednarodne simbole in piktograme, ki so lahko upodobljeni na tej napravi.

Preberite priročnik za uporabnika, da bi se seznanili z vsemi varnostnimi navodili, navodili za montažo, obratovanje in popravila.



Pozor!

Pred zagonom preberite navodilo za strežbo!

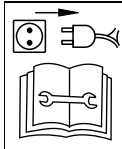
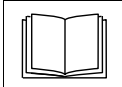

Pred začetkom del, kot so npr. nastavitve, čiščenje, preizkušanje itd., napravo izklopite in izvlecite vtič iz vtičnice!



V primeru poškodbe priključnega kabla, napravo takoj izklopite in izvlecite vtič iz vtičnice.

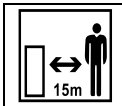

Tretje osebe naj se območju nevarnosti ne približujejo!

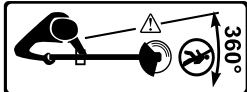

Nosite zaščito za oči, sluh in glavo.



Med obratovanjem te naprave, nosite odporne škornje in delovne rokavice.



Odvrženi predmeti in rotirajoči deli lahko povzročijo hude poškodbe.



Naprave ne uporabljajte na dežju.

Vzdržujte te simbole na aparatu vedno v čitljivem stanju.

Simboli v tem navodilu

V tem navodilu so uporabljeni naslednji simboli:

⚠ Nevarnost

Kaže vam na nevarnosti, ki so povezane z opisano aktivnostjo, med katero obstaja nevarnost za ljudi.

⚠ Pozor

Kaže vam na nevarnosti, ki so povezane z opisano aktivnostjo, ki lahko povzročijo materialne škode.

i Opomba

Označuje pomembne informacije in nasvete za uporabo.

Navodilo za odstranjevanje odpadkov

Morebitne ostanke embalaže, stare aparate itd. spravite na odpad v skladu z lokalnimi predpisi.



Odslužene naprave vsebujejo vredne snovi, zato ne spadajo v odpadke!

Zato vas prosimo, da se s svojim aktivnim deležem pridružite pri varovanju virov in narave in to napravo, ko ne služi več svojemu namenu, oddate na oddajnih mestih za recikliranje – če obstajajo.

Upravljalnih in prikazovalnih elementov

⚠ Pozor. Škode na stroju.

Tu so najprej opisane funkcije upravljalnih in prikazovalnih elementov. Ne izvajajte še funkcij!

Slika 1

- 1 Stikalo za vklop/izklop
- 2 Vklonpa zapora
- 3 Vodilni ročaj
- 4 Priključni vtič
- 5 Razbremenilna objemka kabla
- 6 Zgornji držaj
- 7 Ušesce za pritrditev ramenskega jermena
- 8 Ročaj
- 9 Spojka držaja
- 10 Spodnji držaj
- 11 Glava gonila
- 12 Glava z nitko
- 13 Rezilo za nitko
- 14 Pokrov nasadka za rezanje
- 15 Pokrov glave z nitko
- 16 Rezilo
- 17 Ramenski jermen
- 18 Imbus ključ *
- 19 Nasadni ključ *

* odvisno od izvedbe

Navodilo za montažo

⚠ Nevarnost

Nevarnost poškodb zaradi nehotenega zagona motorja. Zaščitite se pred poškodbami. Pred začetkom katerihkoli del na stroju:

- Ustavite motor,
- Počakajte, da se vsi gibljivi deli popolnoma ustavijo; motor mora biti hladen.
- Izvlecite vtič iz vtičnice.

Montaža držaja

Slika 2

1. Odvijte krilasti vijak na spojnici zgornjega držaja.
2. Izravnajte gumb za aretiranje na spodnjem držaju s pripomočkom za uvajanje in vrtino v spojnici držaja. Spodnji držaj porinite v spojko držaja, dokler se gumb za aretiranje ne zaskoči v vrtini.
3. Pritegnite krilasti vijak (3).

Vgradnja in nastavitvev ročaja

Slika 3

1. Demontaža ročaja. V ta namen odvijte štiri vijake.
2. Ročaj položite od zgoraj na držaj.
3. Vrtine spodnje pritrdilne plošče izravnajte z vijaki v ročaju. Privijte štiri vijake. Vijake ne zategnite do konca! Napravo držite v obratovalnem položaju (slika 5) in postavite ročaj v položaj, ki vam omogoča najstabilnejšo držo.
4. Trdno pritegnite vse štiri vijake, dokler ročaj ni trdno pritrjen.

Montaža in nastavitvev ramenskega jermena (odvisno od modela)

Slika 4

- Karabiner (1) pritrdite na pritrdilno ušesce (2) na ohišju, ali
- Odpnite držalno kljuko (1) in jo obesite na pritrdilno ušesce (2) ohišja ter jo zopet trdno pritrdite.

Slika 5

- Ramenski jermen potegnite čez glavo in se postavite v delovni položaj.

Slika 6

- Ramenski jermen nastavite po telesni višini.

Montaža pokrova nastavka za rezanje

Slika 7

1. Matico odvijte s sukanjem v smeri urinega kazalca (v desno) in jo odstranite skupaj z distančno ploščo in pritrdilno ploščo.

i Opomba

- Te del boste morda potrebovali za montažo rezila ali glave z nitkami.
2. Odvijte tri vijake na glavi gonila in jih odstranite.
 3. Pokrov rezalnega nastavka postavite na glavo gonila in izravnajte vrtine z navojnimi luknjami.
 4. Ponovno privijte tri vijake in jih pritegnite.

Montaža oz. demontaža rezila

- Če sta glava z nitko in pokrov glave nameščeni, ju morate najprej demontirati. Glejte v tej zvezi «Montaža/demontaža glave z nitko».
- Po potrebi očistite pokrov rezalnega nastavka in pogonsko gred.

Montaža rezila

Slika 8

- Distančno ploščo (2) porinite na pogonsko gred (1). Pri tem izravnajte vrtino v distančni plošči z zarezo na ohišju gonila.
- Rezilo (3) potisnite na pogonsko gred (1) in ga centrirajte na distančnem kolutu (2).

i Opomba

- Upošteвайте pravilno lego rezila (3) na distančnem kolutu (2), to pomeni, da bo ta centrirana in da ravno nalega!
- Distančno ploščo (4) potisnite na pogonsko gred (1).
 - Matico (5) sukajte v nasprotni smeri urinega kazalca (v levo) na pogonsko gred (1).

Slika 9

- Vrtine na pokrovu rezalnega nastavka (6) izravnajte z distančno ploščo (2).
- Vtaknite imbus ključ (7) skozi vrtine.
- Matico (5) trdno pritegnite v smeri proti urinemu kazalcu (v levo) – vrtilni moment 37 Nm.

i Opomba

- Pred pritegovanjem še enkrat preverite pravilno lego rezila.

- Če nimate momentnega ključa, matico pritegnite z roko, dokler ne nalega na rezilo. Nato pritegnite matico z očesnim ključem za polovico obrata v smeri proti urinemu kazalcu (v levo).
- Izvlecite imbus ključ (7).
- Snemite zaščitni pokrov (če je prisoten) z rezila.

Demontaža rezila

Slika 10

- Namestite zaščitni pokrov (če je prisoten) na rezilo.
- Vrtine na pokrovu rezalnega nastavka (1) izravnajte z distančno ploščo (2).
- Vtaknite imbus ključ (3) skozi vrtine.
- Matico (4) odvijte v smeri urinega kazalca (v desno) s pogonske gredi (5) in jo odstranite.
- Izvlecite imbus ključ (3).
- Snemite pritrdilno ploščo (6), rezilo (7) in distančno ploščo (2) s pogonske gredi (5).

i Opomba

Demontirane dele očistite in jih shranite za poznejšo uporabo.

Montaža/demontaža glave z nitko

- Če je rezilo nameščeno, ga najprej demontirajte. Glejte «Demontaža rezila».
- Po potrebi očistite pokrov rezalnega nastavka in pogonsko gred.

Montaža glave z nitko

Slika 11

1. Pokrov glave z nitko namestite na pokrov rezalnega nastavka. Izravnajte vijake z vrtinami.
2. Pritrdite pokrov glave z nitko s štirimi vijaki.

Slika 12

3. Distančno ploščo in pritrdilno ploščo porinite na pogonsko gred. Pri tem izravnajte vrtino v distančni plošči z zarezo na ohišju gonila.

i **Opomba**

Upošteвайте pravilni položaj pritrdilne plošče na distančni plošči, to pomeni, da bo ta centrirana in da ravno nalega!

- Privijte glavo z nitko v smeri proti urinemu kazalcu (v levo) na pogonsko gred.

Slika 13

- Vrtine na pokrovu rezalnega nastavka izravnajte z distančno ploščo. Vtaknite imbus ključ skozi vrtine.
- Glavo z nitko trdno pritegnite!
- Izvlcite imbus ključ.
- Odstranite zaščitni pokrov z rezila nitke (slika 1), če je ta nameščen.

Demontaža glave z nitko

Slika 14

- Vrtine na pokrovu rezalnega nastavka izravnajte z distančno ploščo. Vtaknite imbus ključ skozi vrtine.
- Odvijte glavo z nitko v smeri urinega kazalca (v desno) s pogonske gredi in jo odstranite. Izvlcite imbus ključ.
- Pritrdilno ploščo in distančno ploščo snemite s pogonske gredi.
- Odvijte štiri vijake s pokrova glave z nitko.
- Snemite pokrov glave z nitko.

i **Opomba**

Demontirane dele očistite in jih shranite za poznejšo uporabo.

Obratovanje**! Nevarnost**
Udara toka

- Na priključni vtičnici naprave uporabljajte stikalo za zavarovanje oseb (=varnostno stikalo za okvarni tok s sprožitvijo pri največ 30 mA).
- V primeru poškodbe priključnega kabla obstaja življenjska nevarnost oz. nevarnost telesnih poškodb. Od naprave se odmikajte počasi in z majhnimi koraki. Izvlcite omrežni vtič iz vtičnice.

! Pozor

- *Pred vklopom stroja, zagotovite, da tuljava z nitjo ne pride v stik s kakšnim trdim predmetom.*
- *Pri delu z napravo se lahko spotaknete ob priključni kabel in se lahko poškodujete. Kabel vodite vedno tako, da ne more priti v območje, kjer hodite in delate.*
- *Z napravo delajte le korakoma.*
- *Napravo uporabljajte le takrat, ko je priključni kabel zavarovan z razbremenilno objemko kabla.*
- *Uporabnik mora nositi predpisano zaščitno opremo in oblačila.*
- *Preverite, če je naprava v dobrem obratovalnem stanju in če so vse varnostne priprave pritrjene.*
- *Po končanem delu ali ko napravo odložite ali zapustite, vedno izvlcite vtič iz stenske vtičnice in iz naprave.*
- *Po uporabo:*
 - *Izvlcite vtič iz vtičnice.*
 - *Očistite stroj.*

Zagon motorja

- Priključni kabel pritrdite na elastični poteg za kabel (slika 15).
- Vtaknite priključni kabel najprej v vtičnico naprave in šele nato v 230 V stensko vtičnico.
- Namestite ramenski pas, ki ste ga poprej nastavili na velikost, ki vam ustreza.
- Postavite se v delovno pozicijo (slika 5).
- Najprej pritisnite vklopno zaporo, nato pa stikalo za vklop/izklop (slika 16).

Motor se zažene in lahko začnete z delom.

Ustavljanje motorja

- Stikalo za vklop/izklop izpustite (slika 17).

Motor se bo kmalu zatem ustavil.

Držanje stroja

Praden začnete uporabljati napravo, se postavite v delovni položaj (slika 5). Preverite naslednje:

- Naramnica je nastavljena na točno višino.
- Ročaj je nastavljen tako, da ga lahko primate z eno roko, ne da bi pri tem morali iztegniti roke.
- Držite napravo z obema rokama: z eno roko primate zadnji ročaj, z drugo pa vodilni ročaj.
- Naprava je izpod višine pasu.
- Rezalni nastavek držite vzporedno s tlemi, da lahko dosežete rastline, ki jih boste rezali in se vam ni treba nagniti.

Nastavitev dolžine kosilne niti

S pomočjo pritisnega gumba na rezalnem nastavku, lahko sprostite rezalno nit brez ustavljanja motorja. Da bi sprostili več nitke, z glavo z nitko rahlo udarite ob tla (slika 18), medtem ko obrezovalnik trave teče.

i **Opomba**

Rezalna nitka naj ima vedno maksimalno dolžino. Sprostitev niti je tem težja, čim krajša je rezalna nit. Vsakič, ko udarite z glavo ob tla, se sprosti pribl. 25 mm rezalne nitke. Rezilo v pokrovu glave z nitko odreže nitko na ustrežno dolžino, če se je odvila preveč nitke. Najboljše je trkniti pritisni gumb ob gola tla ali trdo zemljo. Če poskušate sprostiti rezalno nit v visoki travi, se lahko motor zaduši. Rezalna nitka naj bo vedno iztegnjena v polni dolžini. Sprostitev niti postane čedalje težja, čim je rezalna nit krajša.

i **Opomba**

Pritisnega gumba ne vlecite po tleh. Nitka se lahko zlomi, če:

- zapletanja s tuji
- normalne utrujenosti materiala
- poskusa, da odrežete plevel z debelim stebлом
- udarca ob zidove, vrtno ograje itd..

Nasveti za najboljše rezultate košnje

- Rezalni nastavek mora biti vzporeden s tlemi.
- Režite le z vrhom niti, zlasti vzdolž zidov. Če ne režete le z vrhom, se zmanjša sposobnost rezanja in se lahko preobremeni motor.
- Travo čez 20 cm režite po malem v majhnih plasteh odzgoraj navzdol, da bi se izognili predčasni obrabi niti in uporu motorja.
- Če je možno, režite z leve proti desni. Rezanje proti desni strani izboljša sposobnost rezanja naprave. Tedaj se odpadna trava odvrže stran od uporabnika.
- Napravo počasi v želeni višini premikajte v območje in iz območja obrezovanja. Premikajte se naprej ali nazaj ali z ene strani proti drugi. Z rezanjem krajših kosov, boste dosegli boljše rezultate.
- Režite le, ko so trava in plevel suhi.

Življenjska doba nitke je odvisna od:

- upoštevanja predhodnih nasvetov za rezanje;
- rastlin, ki jih režete;
- kje režete. Na primer nit se bo hitreje obrabila pri rezanju ob hišnem zidu, kot pri rezanju okrog drevesa.

Dekoratивно rezanje

Dekorativen rez boste dobili, če ostržite vse rastline okrog stebel, stebrov, ograj itd.

Celo napravo zasučite tako, da držite rezalni nastavek pod kotom 30° glede na tla (slika 19).

Delo z rezilom

Preden začnete uporabljati napravo, se postavite v delovni položaj (slika 5). Glej «Držanje stroja».

Nasveti za delo z rezalnim rezilom:

- Režite ritmično.
- Postavite se trdno in udobno na tla.
- Režite tako, da sučete zgornji del svojega telesa z leve na desno.
- Obračajte napravo v smeri v katero rezilo reže. To bo olajšalo rezanje.

- Po povratnem zasuku naredite enega ali več korakov do naslednjega območja rezanja in se zopet postavite v stabilni položaj. Upoštevajte naslednja navodila, da bi se izognili možnosti, da se rastline navijejo okrog rezila:
 - Zamahujte z desne proti levi proti rastlinam, ki jih boste rezali (slika 20).
 - Ko zamahujete nazaj, izogibajte se rastlin, ki ste jih pravkar odrezali.

Vzdrževanje in čiščenje

Nevarnost

Za zaščito pred poškodbami pred vsemi deli na napravi:

- *ugasnite motor,*
- *počakajte, da se vsi premični deli popolnoma zaustavijo,*
- *izvlecite omrežni vtič,*
- *pustite motor, da se ohladi (približno 30 minut).*

Dajte, da vsa popravila opravijo izključno v strokovni delavnici.

Na koncu sezone odpeljite stroj v neko specializirano delavnico zaradi kontrole in vzdrževanja. Naprave ne škropite z vodo, ker lahko tako poškodujete električne dele naprave.

Napravo očistite po vsaki košnji. Neočiščena naprava lahko povzroči poškodbe materiala ali omejitev funkcioniranja.

Menjava rezalne nitke

Uporabljajte vedno rezalno nitko (maks.) premera 1,6 mm.

Če uporabite debelejšo nitko, se motor lahko pregreje ali odpove.

Nitko lahko zamenjate na dva načina:

- Navijanje nove nitke na notranji tulec
- Namestitev tulca s predhodno navito nitko

Navijanje nove nitke na notranji tulec

Slika 21

- Pridržite ohišje tulca (1) in odvijte udarni gumb (2) v smeri urinega kazalca ter ga odstranite.
- Odstranite prazen tulec (3) in vzmet (4).
- Očistite ohišje tulca (1), vzmet (4), tulec (3) in udarni gumb (4).

Slika 22

- Odstranite umazanijo, ki se nabere med ohišjem tulca (1) in pritrdilno ploščo (5).
- Preverite, če je ozobljenje (6) na ohišju tulca (1) in na tulcu (3) obrabljeno. Po potrebi zamenjajte poškodovane dele.
- Pripravite dve novi nitki dolžine 3 m.

Opomba

Vedno uporabljajte navedeno dolžino nitke!

Če je nit predolga, se v nekaterih primerih ne bo predpisno sprostila.

Slika 23

- Vtaknite konec vsake nitke v vrtine spodnje in zgornje polovice tulca.
- Nitke navijte v ozkih, enakomernih slojih na spodnjo in zgornjo polovico tulca. Upoštevajte smer navijanja, ki je navedena na tulcu!

Slika 24

- Potisnite konce nitke (pribl. 15 cm) v obe nasprotno ležeči pritrdilni zarezi (oznaka **1,6 mm**).

Slika 25

- Vstavite tulec z nitko in vzmetjo v ohišje tulca. Napeljite konca nitk skozi nasproti ležeče odprtine v ohišju tulca.
- Povlecite konce nitk, da jih sprostite iz držalnih zarez.

Slika 26

- Tulec z nitko potisnite do konca v ohišje tulca in ga pridržite.
- Udarni gumb privijte v smeri proti urinemu kazalcu in ga pritegnite z roko, pri tem držite ohišje tulca.

Namestitev tulca s predhodno navito nitko

Slika 21

- Pridržite ohišje tulca (1) in odvijte udarni gumb (2) v smeri urinega kazalca ter ga odstranite.
- Odstranite prazen tulec (3) in vzmet (4).
- Očistite ohišje tulca (1), vzmet (4) in udarni gumb (2).

Slika 27

- Odstranite umazanijo, ki se nabere med ohišjem tulca (1) in pritrdilno ploščo (5).
- Preverite, če je ozobljenje (6) na ohišju tulca (1) obrabljeno. Po potrebi zamenjajte ohišje tulca.

Slika 24

- Izvlecite konca nitk iz novega tulca iz dveh nasproti ležečih držalnih zarez. Odvijte konca nitk pribl. 15 cm in ju potisnite v držalni zarezi (oznaka **1,6 mm**).
- Vstavite vzmet v nov tulec z nitko (slika 28).

Slika 25

- Vstavite tulec z nitko z vzmetjo v ohišje tulca. Napeljite konca nitk skozi nasproti ležeče odprtine v ohišju tulca.
- Povlecite konce nitk, da jih sprostite iz držalnih zarez.

Slika 26

- Tulec z nitko potisnite do konca v ohišje tulca in ga pridržite.
- Udarni gumb privijte v smeri proti urinemu kazalcu in ga pritegnite z roko, pri tem držite ohišje tulca.

Čiščenje aparata



Pozor

Vzdržujte napravo in prezračevalne reže tako, da bodo vedno čisti.

Za čiščenje zunanjih delov naprave uporabite majhno krtačo.

Ne uporabljajte ostrih čistilnih sredstev. Gospodinjska čistilna sredstva, aromatična olja, kot je olje borovine ali limone, vsebujejo topila in kerozin in lahko poškodujejo plastično ohišje, ter ročaj.

Ohišje obrišite le z mokro krpo.

Skladiščenje

- Pred skladiščenjem, pustite, da se motor ohladi.
- Skladiščite aparat v suhem, zaprtem prostoru, da bi preprečili nedovoljeno uporabo ali poškodbe. Držite napravo stran od dosega otrok.

Dolgoročno skladiščenje

Če morate napravo uskladiščiti dolgoročno, ukrenite naslednje:

- Napravo temeljito očistite in preverite, če so nepritrjeni ali poškodovani deli. Poškodovane dele popravite ali zamenjajte, nepritrjene vijake, matice in svornike pa pritegnite. Sedaj lahko napravo uskladiščite.
- Skladiščite aparat v suhem, zaprtem prostoru, da bi preprečili nedovoljeno uporabo ali poškodbe. Držite napravo stran od dosega otrok.

Prevažanje

- Ustavljanje motorja.
- Izvlecite vtič iz vtičnice.
- Priključni kabel izvlecite iz priključnega vtiča naprave.
- Preden napravo prevažate, naj se ohladi.
- Ob prevozu naj bo naprava pritrjena, da ne zdrsuje.

Jamstvo

V vsaki državi veljajo jamstvene določbe, ki jih je izdala naša kompanija ali uvoznik.

Motnje na vaši napravi v okviru jamstva bomo odpravili brezplačno, če je njihov vzrok napaka v materialu ali proizvodna napaka.

V primeru jamstva, prosimo, da se obrnete na svojega prodajalca ali najbližje predstavništvo.

Odpravljanje napake

Napaka	Vzrok	Ukrepi
Motor se ne zažene.	Priključni kabel ni vtaknjen v vtičnico ali pa je oškodovan.	Preverite kabel, vtaknite ga v vtičnico, po potrebi ga obnovite ali ga pa dajte v popravilo strokovnjaku.
	Hišna varovalka je preobremenjena.	Varovalko ponovno vključite, po možnosti uporabite priključno vtičnico z močnejšo varovalko ali pa naj vam strokovnjak tak priključek namesti.
Motor nenadoma ugasne.	Stikalo za vklop je okvarjeno.	Dajte jo popraviti v strokovni delavnici.
	Vtič se je sprostil.	Preverite priključni kabel, prepričajte se, da je pritrjen na elastičen poteg kabla, vtič ponovno vtaknite v vtičnico.
Močne vibracije.	Zaščita proti preobremenitvi je sprožila.	Izvlomite vtič omrežnega kabla iz vtičnice in pustite, da se naprava ohladi (pribl. 10 minut).
	Rezilna orodja ali deli pogona so poškodovani.	Aparat takoj izklopite. Dajte, da pokvarjene dele zamenjajo v strokovni delavnici.
Glava z nitko ne sprosti nitke.	Glava z nitko je zamotana s travo.	Zaustavite motor in očistite nastavek za rezanje.
	V glavi ni nitke.	Navijte novo nit.
	Zamašena tuljava.	Zamenjajte tuljavo.
	Glava z nitko je umazana.	Očistite tulec z nitko in ohišje tulca.
	Nit se je stalila.	Razstavite, vzemite staljeni del ven in ponovno navijte nit.
	Nit se uvija med navijanjem.	Razstavite in ponovno navijte nit.
Ni se sprostito zadosti niti.	Pritisnite udarni gumb in izvlomite nitko pribl. 10 cm iz ohišja tulca.	

Če imate še vprašanja, se obrnite na prodajni center v vašem kraju s katerim imate pogodbo.

Spisak sadržaja

Zbog vaše bezbednosti	36
Upravljački i pokazni elementi	38
Uputa za postavljanje	38
Rad	40
Održavanje i čišćenje	41
Prijenos	42
Jamstvo	42
Uklanjanje greške	43

Podatci na pločici s oznakom tipa

Unesite sve podatke sa pločice tipa Vašeg stroja u sljedeće polje.

Pločicu sa tipom naći ćete u blizini motora. Ovi podaci su vrlo bitni za kasniju identifikaciju narudžbe strojnih zamjenskih dijelova i za korisničku službu.

Ove i druge podatke o stroju ćete naći na zasebnoj izjavi o suglasnosti CE koja je sastavni dio ove upute za rad.

Slikovni prikazi

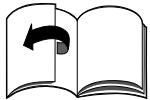

Rasklopiti stranice sa slikama na početku upute za opsluživanje. Grafički prikazi se u pojedinostima mogu razlikovati od kupljenog stroja.

Zbog vaše bezbednosti

Pravilno rabite stroj

- Ovaj stroj je namijenjen isključivo:
- uporabi u domaćinstvu i vrtovima/igralištima;
 - s glavom flaksa za košnju rubnih dijelova travnjaka i malih ili teško dostupnih travnatih površina (npr. ispod grmlja),
 - s oštricama za rezanje korova, grmlja i šikarja,
 - sukladno opisima i sigurnosnim napucima koji su navedeni u ovoj uputi za opsluživanje.

Svaka druga uporaba je nepravilna. Nepropisna uporaba imat će za posljedicu neuvažavanje jamstva kao i odricanje svake odgovornosti od strane proizvođača. Korisnik snosi sve štete prema trećem licu i njegovoj imovini. Rabite stroj isključivo u tehnički besprijeornom stanju u kojem Vam ga je proizvođač dostavio. Proizvoljne izmjene na stroju isključuju jamstvo proizvođača za time nastale štete.

Prije uporabe pročitajte sve savjete

- Pažljivo pročitajte upute. Upoznajte se sa posluživanjem stroja i postupanjem njime.
- Ne rabite stroj ukoliko ste umorni, bolesni ili pod utjecajem alkohola, droga ili lijekova.
- Djeca i mladi ispod 16 godina ne smiju raditi strojem.
- Ovaj stroj nije namijenjen za to da ga rabe osobe (uključujući djecu) s ograničenim tjelesnim, čulnim ili duhovnim sposobnostima ili s nedostatnim iskustvom i/ili znanjem, osim ako su pod nadzorom osobe zadužene za njihovu sigurnost ili su od nje dobile upute kako valja rabiti stroj.
- Djeca trebaju biti pod nadzorom da bi se osiguralo da se neće igrati s strojem.
- Provjerite stroj prije no što ga rabite. Zamijenite oštećene dijelove. Provjerite da li su svi spojni elementi postavljeni i učvršćeni. Zamijenite dijelove reznih članaka koji su izderani, iskrivljeni ili na bilo koji način oštećeni. Provjerite da li je rezna oprema (oštrica za rezanje, glava flaksa) pravilno postavljena i dobro učvršćena. Provjerite da li su zaštitni poklopci reznog dodatka pravilno postavljeni i da li se nalaze na, za njih predviđenom mjestu. Nepridržavanje ovih savjeta može uzrokovati ozljeđivanje korisnika i promatrača, kao i stroja samog.

- Rabite isključivo originalne zamjenske niti promjera 1,6 mm. Nikada ne rabite konop sa metalnim ojačanjem, žicu, lanac, uže ili sl. Dotični mogu puknuti i postati opasni leteći predmeti.
- Uvijek budite svjesni opasnosti od ozljeđivanja glave, ruku i stopala.
- Sva podešavanja i popravke poduzmite prije puštanja stroja u rad.
- Prije svake uporabe očistite područje na kojem želite rezati. Uklonite sve predmete kao što su: kamenje, krhotine stakla, čavli, žice, a koji mogu biti uvučeni ili se zaplesti u rezni članak. Iz radnog područja uklonite djecu, promatrače i životinje. Držite djecu, promatrače i životinje na sigurnoj udaljenosti, izvan kruga rada (najmanje 15 m); još uvijek postoji opasnost za promatrače da budu pogodeni izbačenim predmetima. Promatrači trebaju nositi zaštitu za oči. Ukoliko im se približite, odmah isključite motor i rezni članak.

Tijekom rada

- Rabite stroj samo u njemu namijenjenu svrhu.
- Rabite vani samo za to dopuštene odgovarajuće označene priključne kablove, npr. H07RN-F 3 x 1,5 mm² (maks. 25 m).
- Dijelovi koji povezuju priključne kablove moraju biti vodootporni ili od gume ili obloženi gumom.
- Prije svake uporabe, provjerite da li je priključni kabel oštećen, slomljen ili zapetljan.
- Prije svake uporabe, provjerite da li je kabel stroja za napajanje oštećen. Oštećene kablove odmah zamjenite u specijaliziranim radionicama. Isključite stroj i izvucite kabel za napajanje. Koristite priključni kabel samo ako je u savršenom stanju.
- Nikada ne pokrećite stroj i ne puštajte ga da radi dok ste u zatvorenom prostoru ili građevini. Stroj rabite isključivo na otvorenom.
- Ne dodirujte aparat s mokrim rukama.

- Tijekom rada strojem nosite zaštitne naočale i zaštitu za uši. Pri radu u prašnim uvjetima nosite masku za lice, odnosno masku za prašinu. Preporuča se košulja sa dugačkim rukavima.
 - Nosite debele duge hlače, čizme i rukavice. Ne nosite komotnu odeću, nakit, kratke hlače, sandale i ne hodajte bosu. Zakvačite kosu visoko iznad ramena. Nosite po potrebi mrežu za kosu.
 - Dio za prekrivanje rezne opreme mora uvijek biti postavljen.
 - Pri radu s glavom flaksa mora biti postavljen i poklopac za glavu flaksa. Mora biti ugrađena točna rezna nit. Obje rezne niti se moraju skinuti pri radu. Rezna nit ne smije biti prevučena preko kraja poklopca za glavu flaksa.
 - Prije no što se uključi stroj, ustanoviti da rezna nit/oštrica za rezanje ne dodiruje neki predmet.
 - Postavite ručku za držanje prema svojoj visini, da biste mogli sigurno vladati strojem.
 - Pri radu uvijek držite stroj objema rukama. Jednu ruku stavite na zadnji dio ručke, a drugu na ručku za držanje.
 - Pri radu uvijek nosite remen za ramena.
 - Izbjegavajte nehotično uključivanje. Kad uključite stroj, budite spremni za upravljanje s strojem. Pri uključivanju stroja korisnik i stroj moraju biti u stabilnom položaju. Pridržavajte se uputa za pokretanje i zaustavljanje motora.
 - Ne istežite se suviše iznad stroja. Uvijek čvrsto stojte i održavajte ravnotežu.
 - Stroj rabite samo pri dnevnom svjetlu ili pri dobroj umjetnoj rasvjeti.
 - Ne rabite stroj pri lošim vremenskim uvjetima, kao npr. u slučaju opasnosti od kiše ili nevremena.
 - Stroj ne nosite nikad na kabelu.
 - Kabel za napajanje vucite uvijek iza stroja.
 - Stroj nikada ne koristite s oštećenim prekidačem. Kada se prekidač otpusti, stroj mora odmah prestati raditi.
 - Držite ruke, lice i stopala na sigurnoj udaljenosti od pokretnih dijelova stroja. Ne dodirujte rezni nastavak tijekom njegove vrtnje i također ga ne pokušavajte zaustaviti.
 - Uvijek isključite motor ako odlazete rezanje ili kada se premješate s jednog mjesta na drugo.
 - Kod neobičnih vibracija motor odmah zaustaviti. Stroj provjeriti glede oštećenja. U slučaju oštećenja potražiti stručnu radionu.
 - Zaustavite motor i odvojite kabel za napajanje prije nego započnete sa skidanjem blokade ili obavljanjem drugih poslova na stroju.
 - Pri popravkama rabite samo originalne zamjenske dijelove. Možete ih nabaviti kod svog ugovornog prodavača.
 - Nikada ne rabite dijelove, pribor ili nastavke koji nisu propisani za Vaš stroj. Posljedice mogu biti ozbiljne ozljede korisnika i oštećenja stroja. Osim toga Vaše jamstvo može biti poništeno.
 - Održavajte stroj čistim i pazite da se između reznog članka i zaštitnog lima ne nakupe biljke ili sl.
 - Sve popravke treba obavljati isključivo stručna osoba.
- Pri radu sa oštricom za rezanje (ovisno o modelu)**
- Molimo da pažljivo pročitate sve upute o sigurnosti prije no što počnete rabiti stroj.
 - Ručku uvijek držite između korisnika i rezne opreme.
 - Nikada ne režite oštricom za rezanje 75 cm ili više iznad visine tla.
 - Mogu se pojaviti trzaji kada obručice sječivo naiđe na predmete koji se ne daju odmah rezati. Trzaji mogu biti dovoljno jaki da u bilo kojem smjeru odbace stroj i/ili korisnika i time prouzroče gubitak kontrole nad strojem. Trzaji mogu nastati bez upozorenja ukoliko se sječivo zaglavi, uklješti ili blokira. To se lako može desiti u područjima u kojima je predmet rezanja teško vidljiv.
 - Ne režite oštricom za šikaru debljom od 12,7 mm. U protivnom mogu nastati jaki trzaji.
 - Prilikom rada sa oštricom za rezanje, poklopac rezača mora uvijek biti postavljen.
 - Ne pokušavajte doticati ili zaustavljati sječivo dok se ono obrće.
 - Ukoliko naiđete na strani predmet ili se zapetljate, odmah isključite motor i provjerite moguće štete. Štete dajte ukloniti prije ponovne uporabe stroja. Nikada ne rabite stroj ako je sječivo savijeno, napuknuto ili tupo. Uklonite i bacite sječiva koja su savijena, istrošena, napuknuta ili slomljena.
 - Ne oštrite oštricu za rezanje. Naoštreni vrhovi sječiva mogu se tijekom rada slomiti. Takvo što može prouzročiti ozbiljne ozljede. Zamijenite sječivo.
 - Očistite oštricu za rezanje uobičajenim sredstvom za čišćenje u domaćinstvu kako bi ste uklonili sve ostatke. Nauljite sječivo strojnim uljem da biste ga zaštitili od hrđe.
 - Dobro pohranite i zaključajte rezno sječivo da biste ga zaštitili i onemogućili neovlaštenu uporabu.
- Daljni savjeti o sigurnosti**
- Prije otpremanja ili transporta ostaviti motor da se ohladi.
 - Zaštitite svoj stroj za vrijeme prijenosa.
 - Pohranjujte stroj u suhom stanju, zatvoren ili podignut na visoko mjesto da biste izbjegli neovlaštenu uporabu ili nastanak šteta. Držite stroj na sigurnoj udaljenosti od dece.
 - Nikada ne zalijevajte i ne prskajte stroj vodom ili drugim tekućinama. Držite stroj suhim, čistim i bez prašine. Očistite je nakon svake uporabe; pridržavajte se savjeta o čišćenju i pohranjivanju.
 - Dobro čuvajte ovu Uputu! Čitajte je često i rabite je za upućivanje drugih korisnika. Ako nekome posuđujete stroj, posudite mu i ovu uputu za uporabu.

Vrijeme rada

Pridržavajte se nacionalnih/komunalnih propisa u vezi sa vremenom uporabe (po potrebi se raspitajte kod vaših nadležnih organa).

Simboli na stroju

Ova Uputa za uporabu opisuje sigurnosne i internacionalne simbole i piktograme koji mogu biti nacrtani na ovom stroju.

Pročitajte Korisnički priručnik kako biste se upoznali sa svim savjetima o sigurnosti, postavljanju, uporabi i popravljanju.



Pozor!
Prije puštanja u rad pročitati uputu za opsluživanje!

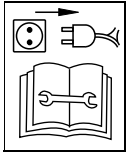
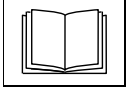

Prije svakog posla kao npr. podešavanje, čišćenje, provjeravanje itd. isključite stroj i izvucite kabel za napajanje!



U slučaju oštećenja na kابلu, isključite stroj i izvucite kabel za napajanje.

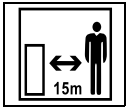

Treće osobe udaljiti iz područja opasnosti!

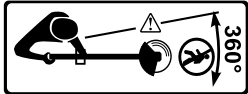

Nosite zaštitu za oči, uši i glavu.



Tijekom rada stroja nosite čvrste cizme i rukavice.



Zakovitlani predmeti te dijelovi koji se obrću mogu prouzročiti teške ozljede!



Stroj ne koristite za vrijeme kiše.

Održavajte ove simbole na stroju uvijek u čitljivom stanju.

Simboli u ovoj uputi

U ovoj se uputi koriste slijedeći simboli:



Opasnost
Ukazuje vam se na opasnosti koje su u vezi sa opisanom djelatnošću te kojom prigodom prijeti pogibelj ljudima.



Upozorenje
Ukazuje vam se na opasnosti koje su u vezi sa opisanom djelatnošću te koje mogu prouzročiti materijalne štete.



Opaska
Označava važne obavijesti te savjete za primjenu.

Naputak za zbrinjavanje otpada

Zaostale ostatke ambalaže, stare strojeve itd. zbrinuti na otpad sukladno mjesnim propisima.



Stari električni aparati su vrijedne stvari, oni stoga ne spadaju u kućno smeće!

Stoga vas molimo da nam vašim aktivnim doprinosom pomognete u čuvanju resursa i u zaštiti okoliša te da ovaj aparat predate na uređenim mjestima za povraćaj – ako postoje.

Upravljački i pokazni elementi



Upozorenje. Štete na stroju.
Ovdje se najprije opisuju funkcije upravljačkih i pokaznih elemenata. Ne provodite još nikakve funkcije!

Slika 1

- 1 Prekidači (šalter za uključivanje i isključivanje)
- 2 Sigurnosno uključivanje
- 3 Ručka
- 4 Konektor
- 5 Kabel napreznaja
- 6 Gornji trup
- 7 Otvor za pričvršćivanje remena za ramena
- 8 Ručka
- 9 Kvačilo
- 10 Donji trup
- 11 Glava motora
- 12 Glava flaksa
- 13 Oštrica flaksa
- 14 Štitnik reznog umetka
- 15 Poklopac za glavu flaksa
- 16 Oštrica za rezanje
- 17 Naramenik
- 18 Inbus – šesterokutni ključ*
- 19 Utičnica *

* Ovisno o izvedbi

Uputa za postavljanje



Opasnost
Opasnost od ozljede uslijed nenamjernog pokretanja motora. Zaštitite se od ozljeda.

Prije izvođenja radova na stroju:
– Ugasiti motor,
– Pričekati da se svi pokretni dijelovi potpuno zaustave; motor mora biti posve hladan.
– Izvucite utikač iz utičnice.

Montaža trupa

Slika 2

1. Otpustite T-vijak na kvačilu gornjeg trupa.
2. Uskladite gumb za blokadu na donjem trupu pomoću dijelova za uvođenje i otvora kvačila.
Gurajte donje vratilo u kvačilo sve dok gumb za blokadu ne sjedne u otvor.
3. T-vijak (3) zategnuti.

Ugradnja i podešavanje ručke

Slika 3

1. Rastavite ručku. Pritom otpustite 4 vijka.
2. Ručku od gore spustiti na trup.
3. Uskladite otvore na donjoj ploči i vijke na ručki.
Uvrnite 4 vijka. Još ih nemojte zategnuti!
Stroj držite u radnom položaju (slika 5) i dovedite ručku u položaj koji Vam omogućuje najbolje držanje.
4. Zategnite 4 vijka sve dok ručka ne sjedne pravilno.

Ugradnja i podešavanje remena za ramena (ovisno o modelu)

Slika 4

- Objesite kuku karabinera (1) na otvor za pričvršćivanje (2) na kućištu.

ili

- Kuku za zadržavanje (1) otvorite i objesite na prozorčić kućišta (2) i ponovno čvrsto zaključajte.

Slika 5

- Naramenik navući preko glave te zauzeti radni položaj.

Slika 6

- Naramenik namjestiti prema tjelesnoj građi.

Montaža poklopca za nož

Slika 7

1. Odvijte matice u smjeru kazaljke (prema desno) i uklonite s odstožnikom i potpornom podlogom.

i Opaska

Dijelovi su potrebni u određenim okolnostima za ugradnju oštrice za rezanje/glave flaksa.

2. Otpustite 3 vijka na glavi motora i maknite ih.
3. Stavite poklopac rezne opreme na glavu motora i uskladite ga s otvorima na navojnim rupama.
4. Ponovno stavite 3 vijka i zategnite ih.

Montaža/demontaža oštrice za rezanje

- Glava flaksa i poklopac za glavu flaksa uklonite prije, ukoliko je montiran. Pogledajte "montaža/demontaža glave flaksa".
- Ako je potrebno, očistite poklopac rezne opreme i prijenosne osovine.

Montaža oštrice za rezanje

Slika 8

- Odstožnik (2) gurnite na prijenosnu osovinu (1). Pritom uskladite otvor u odstožniku s utorom na kućištu.
- Oštricu za rezanje (3) staviti na prijenosnu osovinu (1) i centrirati na ploču odstožnika (2).

i Opaska

Pripazite na pravilan stav oštrice za rezanje (3) na odstožniku (2) tj. usmjerenost i ravno!

- Potpornu podlogu (4) gurnite na prijenosnu osovinu (1).
- Maticu (5) zategnite u suprotnom smjeru kazaljke na satu (na lijevo) na prijenosnu osovinu (1).

Slika 9

- Uskladite otvore na poklopcu rezne opreme (6) i odstožnik (2).
- Stavite kroz otvore inbus – šesterokutni ključ (7).
- Maticu (5) zategnite u suprotnom smjeru kazaljke na satu (na lijevo) – okretni moment 37 Nm.

i Opaska

- Prije zatezanja ponovno provjerite pravilan stav oštrice za rezanje.
- Ako trenutačno nemate odvijač, tada zategnite maticu čvrsto s rukom sve dok oštrica za rezanje ne legne pravilno. Na kraju maticu sa ključem okrenite za pola okretaja u suprotnom smjeru kazaljke na satu (u lijevo).

- Izvucite inbus – šesterokutni ključ (7).
- Zaštitni poklopac (ako postoji) uklonite od oštrice za rezanje.

Demontaža oštrice za rezanje

Slika 10

- Zaštitni poklopac (ako postoji) stavite na oštricu za rezanje.
- Uskladite otvore na poklopcu rezne opreme (1) i odstožnik (2).
- Stavite kroz otvore inbus – šesterokutni ključ (3).
- Otpustite maticu (4) u smjeru kazaljke na satu (u desno) i odvrnite je od prijenosne osovine.
- Izvucite inbus – šesterokutni ključ (3).
- Odmaknite potpornu podlogu (6), oštricu za rezanje (7) i odstožnik (2) od prijenosne osovine (5).

i Opaska

Rastavljene dijelove očistite i stavite ih na mjesto gdje ćete ih ponovno pronaći za ponovnu upotrebu.

Montaža/demontaža glave flaksa

- Najprije uklonite oštrice za rezanje, ako su postavljene. Pogledajte "Demontaža oštrice za rezanje".

- Ako je potrebno, očistite poklopac rezne opreme i prijenosne osovine.

Montaža glave flakse

Slika 11

1. Poklopac za glavu flaksa staviti na poklopac rezne opreme. Uskladiti rupe s vijcima.
2. Poklopac za glavu flaksa učvrstiti s 4 vijka.

Slika 12

3. Odstožnik i potpornu podlogu gurnite na prijenosnu osovinu. Pritom uskladite otvor u odstožniku s utorom na kućištu.

i Opaska

Pripazite na pravilan stav potporne podloge na odstožniku tj. usmjerenost i ravno!

4. Glavu flaksa zategnite u suprotnom smjeru kazaljke na satu (u lijevo) na prijenosnu osovinu.

Slika 13

5. Uskladite otvore na poklopcu rezne opreme i odstojnik. Stavite kroz otvore inbus – šesterokutni ključ.
6. Stegnite glavu trimera!
7. Izvucite inbus – šesterokutni ključ.
8. Zaštitni poklopac (ako postoji) ukonite od oštrice flaksa (slika 1).

Demontaža glave flaksa

Slika 14

1. Uskladite otvore na poklopcu rezne opreme i odstojnik. Stavite kroz otvore inbus – šesterokutni ključ.
2. Otpustite glavu flaksa u smjeru kazaljke na satu (u desno) i odvrnite je od prijenosne osovine. Izvucite inbus – šesterokutni ključ.
3. Uklonite potpornu podlogu i odstojnik od prijenosne osovine.
4. Otpustite 4 vijka na poklopcu za glavu flaksa.
5. Uklonite poklopac za glavu flaksa.

i Opaska

Rastavljene dijelove očistite i stavite ih na mjesto gdje ćete ih ponovno pronaći za ponovnu upotrebu.

Rad**⚠ Opasnost
Strujni udar**

- *Rabite na vašoj mrežnoj utičnici osobnu zaštitnu sklopku (= zaštitna nadstrujna sklopka s okidnom strujom najviše 30 mA).*
- *Kod oštećenog priključnog kabela postoji opasnost od smrti ili ozljede. Udaljite se polagano malim koracima od aparata. Izvucite utikač iz utičnice.*

⚠ Upozorenje

- *Prije no što se uključi stroj, ustanoviti da rezna nit/oštrica za rezanje ne dodiruju neki predmet.*

- *Prilikom rada sa strojem, možete zapeti za kabel za napajanje te se ozlijediti. Vodite kabel uvijek na način, da kabel nikada ne bude u području hodanja ili rada.*
- *Radite uvijek u koraku sa strojem.*
- *Stroj koristite samo, kada je kabel za napajanje priključen na sklopku.*
- *Korisnik je dužan nositi propisanu zaštitnu opremu i odjeću.*
- *Provjeriti je li stroj u dobrom radnom stanju i da li su svi zaštitni djelovi dobro pričvršćeni.*
- *Nakon završetka s radom ili kada stroj odložite ili ostavite, uvijek odspojite mrežni kabel iz utičnice i uređaja.*
- *Poslije uporabe:
– Izvucite utikač iz utičnice.
– Stroj očistiti.*

Uključivanje motora

1. Priključni kabel pričvrstite na hodnu razrješnicu kabela (slika 15).
2. Priključni kabel prvo uključite u utikač a zatim u utičnicu od 230 V.
3. Remen za rame uvijek prije podesite na veličinu tijela.
4. Postavite u radni položaj (slika 5).
5. Prvo osigurajte sigurnosno uključivanje, a zatim pritisnite pogonski prekidač (uključivanje/isključivanje prekidač) (slika 16).

Motor je pokrenut i možete započeti sa radom.

Zaustavljanje motora

- Otpustite prekidač za upravljanje (uključivanje/isključivanje prekidač) (slika 17).

Motor se nakon kratkog vremena isključuje.

Držanje stroja

- Prije upotrebe stroja, postavite se u radni položaj (slika 5).
Provjerite sljedeće:
- Remen za ramena je podešen na pravu visinu.

- Ručka je tako postavljena da ju možete s jednom rukom primiti, bez da morate ispružiti ruku.
- Držite stroj s obje ruke: jedna ruka na stražnjem djelu ručke, a druga na poluzi.
- Stroj je ispod visine struka.
- Rezni članak držati paralelno sa tlom kako bi bilje koje treba rezati bilo lako dostupno, bez da se korisnik mora sagibati.

Podešavanje dužine niti trimera

Potisnim dugmetom reznog članka možete osloboditi nit za poravnavanje, bez zaustavljanja motora. Kako biste oslobodili više rezne niti, gurnite lagano glavu flaksa na pod (slika 18) za vrijeme rada trimera.

i Opaska

Flaks trimera mora uvijek imati maksimalnu dužinu.

Oslobađanje niti je to teže, što je nit kraća. Svaki puta kada se gurne glava na tlo, oslobodi se oko 25 mm rezne niti.

Oštrica u poklopcu za glavu flaksa sasiječe reznu nit natrag na ispravnu duljinu ako se oslobodi previše niti. Najbolje je pritisnuti potisno dugme na samo tlo ili tvrdu zemlju. Ako pokušate nit za poravnavanje osloboditi u visokoj travi, motor se može zadaviti. Nit za poravnavanje uvijek treba držati potpuno produljenom. Oslobađanje niti za poravnavanje je to teže, što je ona kraća.

i Opaska

Potisno dugme ne voditi po tlu.

Rezna nit može puknuti:

- zaplitanja stranih predmeta,
- uobičajenog zamora materijala,
- pokušaja rezanja jakog korova,
- udaranja o zidove, vrtno ograde i sl..

Savjeti o najboljim učincima poravnavanja

- Rezni članak držite paralelno sa tlom.
- Režite samo vrhom niti, pogotovu uz zidove. Rezanje sa većim dijelom no što je vrh smanjuje sposobnost rezanja i može preopteretiti motor.

- Travu višu od 20 cm režite u malim koracima, odozgo nadolje kako biste izbjegli prijevremeno trošenje niti i otpor motora.
- Ukoliko je moguće, režite slijeva nadesno. Takav smjer rezanja poboljšava reznu sposobnost stroja. Korisnik tada odbacuje ostatke trave.
- Stroj polagano, na željenoj visini pomičite prema području rezanja i iz njega. Krećite se ili naprijed-natrag ili od strane do strane. Rezanje kraćih komada daje bolji učinak.
- Režite samo ako su trava i korov suhi.

Životni vijek rezne niti ovisi o sljedećem:

- pri održavanju prethodno navedenih savjeta o rezanju;
- o vrsti bilja koje se reže;
- gdje se reže. Na primjer, nit se brže troši pri rezanju uz zid kuće no pri rezanju oko nekog drveta.

Ukrasno rezanje

Ukrasni rez ćete postići ako režete svo bilje oko drveća, greda, ograda i td. Cijeli stroj okrećite tako da rezni članak držite pod kutem od 30° u odnosu na tlo (slika 19).

Rad oštricom za rezanje

Prije upotrebe stroja, postavite se u radni položaj (slika 5). Viđeti "Držanje stroja".

Savjeti o radu oštricom za rezanje:

- Režite ritmično.
 - Postavite se čvrsto i udobno (na tlu).
 - Režite tako što ćete okretati gornji dio svoga tijela s desna na lijevo.
 - Okrećite stroj u istom smjeru u kojem sječivo reže. To pomaže sječu.
 - Napravite jedan ili više koraka prema sljedećem području rezanja nakon povratnog zamaha i čvrsto se ponovno postavite.
- Pridržavajte se sljedećih savjeta kako biste smanjili mogućnost da se bilje omota oko sječiva:
- Zamahujte s desna na lijevo u bilje koje režete (slika 20).
 - Tijekom povratnog zamaha izbjegavajte upravo odrezano bilje.

Održavanje i čišćenje

Opasnost

Radi zaštite od ozljeda prije svih radova na aparatu

- *zaustaviti motor;*
- *pričekati dok svi pokretni dijelovi ne dođu u stanje potpunog mirovanja,*
- *izvući mrežni utikač,*
- *motor ostaviti da se ohladi (oko 30 minuta).*

Sve popravke treba obavljati isključivo stručna osoba.

Na kraju sezone predajte stroj na provjeru ovlaštenom servisu. Stroj ne prskati vodom, budući da se inače može oštetiti električne dijelove.

Čistite stroj nakon svakog rada. Neočišćeni stroj dovodi do materijalnih i funkcionalnih oštećenja.

Mijenjanje rezne niti

Koristite uvijek reznu nit s promjerom 1,6 mm (max.).

Korištenje deblje rezne niti može pregrijati motor ili motor zakaže.

Postoje dvije mogućnosti kako da se rezna nit promijeni:

- Stavljanje novog flaksa na špulu (zavojnica)
- Stavljanje špule (zavojnice) već prije odvijenog flaksa

Stavljanje novog flaksa na špulu (zavojnica)

Slika 21

- Držite čvrsto kućište za niti (1) i otpustite potisno dugme (2) u smjeru kazaljke na satu i uklonite ga.
- Prazan nitni svitak (3) i opruge (4) izvadite van.
- Očistite kućište za niti (1), opruge (4), nitni svitak (3) i potisno dugme (2).

Slika 22

- Odmaknite nečistoću između kućišta za niti (1) i potporne podloge (5).
- Provjeriti habanje zupčanika (6) na kućištu za niti (1), i nitnog svitka (3). Ako je potrebno, oštećene dijelove promijenite.
- Pripremite 2 nove niti trimera od 3 metra.

Opaska

Uvijek koristite navedenu duljinu flaksa! Ako je nit suviše duga, neće se moći u određenim okolnostima osloboditi.

Slika 23

- Na svaki otvor stavite po jedan kraj niti na donju i gornju polovicu špule.
- Flaks u uskim, jednakim slojevima na donju i gornju polovicu špule (zavojnice) namotati. Paziti na navedeni smjer navijanja koji je naznačen!

Slika 24

- Krajeve flaksa (cca. 15 cm) stavite u dva suprotno stavljena utora (oznaka **1,6 mm**) i pritisnite.

Slika 25

- Nitni svitak s oprugom stavite u kućište za niti. Navedite krajeve niti kroz suprotne otvore u kućištu za niti.
- Vucite kraj niti kako bi oslobodili niti od potpornog mjesta.

Slika 26

- Pritisnite nitni svitak skroz u kućište i držite ga.
- Odvijte potisno dugme u suprotnom smjeru kazaljke na satu i zategnite s rukom, pritom držite čvrsto kućište za niti.

Stavljanje špule (zavojnice) već prije odvijenog flaksa

Slika 21

- Držite čvrsto kućište za niti (1) i otpustite potisno dugme (2) u smjeru kazaljke na satu i uklonite ga.
- Prazan nitni svitak (3) i opruge (4) izvadite van.
- Kućište za niti (1), oprugu (4) i potisno dugme (2) očistite.

Slika 27

- Odmaknite nečistoću između kućišta za niti (1) i potporne podloge (5).
- Provjeriti habanje zupčanika (6) na kućištu za niti (1). Ako je potrebno, promijenite kućište.

Slika 24

- Krajeve niti novog nitnog svitka izvucite iz dva suprotna potpora. Nit odmotajte oko 15 cm te ju ponovno gurnite u potpor (oznaka **1,6 mm**).
- Oprugu stavite u novi nitni svitak (slika 28).

Slika 25

- Nitni svitak s oprugom stavite u kućište za niti. Navedite krajeve niti kroz suprotne otvore u kućištu za niti.
- Vucite kraj niti kako bi oslobodili niti od potpornog mjesta.

Slika 26

- Pritisnite nitni svitak skroz u kućište i držite ga.
- Odvijte potisno dugme u suprotnom smjeru kazaljke na satu i zategnite s rukom, pritom držite čvrsto kućište za niti.

Čišćenje stroja**Upozorenje**

Stroj i zračne otvore redovno održavajte i čistite.

Za čišćenje vanjske strane stroja rabite malu četku.

Ne primjenjujte jaka/oštra sredstva za čišćenje. Sredstva za čišćenje u domaćinstvu, mirisna ulja kao što je ulje bora ili limuna također sadržavaju otapala kao što je kerozin i mogu oštetiti plastično kućište i hvat.

Kućište prebrišite samo vlažnom krpom.

Pohranjivanje

- Prije pohranjivanja pustite motor da se ohladi.
- Skladištite stroj u suhom, zatvorenom prostoru da bi se sprečila nedozvoljena uporaba ili oštećenje. Držite stroj na sigurnoj udaljenosti od dece.

Dugoročno pohranjivanje

Ukoliko stroj treba biti pohranjen na dulje vrijeme, postupite na sljedeći način:

- Temeljito očistite stroj i provjerite da li su dijelovi olabavljeni ili oštećeni. Oštećene dijelove popravite ili zamijenite a otpuštene vijke, matice i svornjake pritegnite. Nakon toga možete pohraniti stroj.
- Skladištite stroj u suhom, zatvorenom prostoru da bi se sprečila nedozvoljena uporaba ili oštećenje. Držite stroj na sigurnoj udaljenosti od dece.

Prijenos

- Zaustavite motor.
- Izvucite utikač iz utičnice.
- Priključni kabel izvadite iz priključnog štekera stroja.
- Stroj prije prijenosa ostaviti da se ohladi.
- Stroj tijekom prijenosa osigurati protiv klizanja.

Jamstvo

U svakoj zemlji važe garantne odredbe koje je izdala naša kompanija ili uvoznik. Smetnje na vašem stroju u okviru garancije otklanjamo besplatno ukoliko su ih prouzročile greške u materijalu ili proizvodne greške. U slučaju garancije izvolite se obratiti svome prodavcu ili najbližem predstavništvu.

Uklanjanje greške

Pogreška	Uzrok	Mjera
Motor se ne pokreće.	Priključni kabel nije priključen ili je neispravan.	Kabel provjeriti, utaknuti, po potrebi zamijeniti ili dati stručnjaku da ga popravi.
	Kućni osigurač je preopterećen.	Uključiti osigurač, moguće koristiti kućni priključak s jačom zaštitom ili dati stručnjaku da ga instalira.
	Šalter za upravljanje je neispravan.	Dati da se popravi u stručnoj radioni.
Motor se iznenada gasi.	Utikač se razlabavio.	Kabel provjeriti, osvjedočiti se da je ovješten u element za rasterećenje kabela od zatezanja, utikač ponovno utaknuti.
	Zaštita od preopterećenja je aktivirana.	Isključite napajanje i pustite da se stroj ohladi (cca. 10 minuta).
Jake vibracije.	Oštećeni alati za rezanje ili dijelovi za pogon.	Stroj odmah isključiti. Dati u stručnu radionu da se zamijeni neispravne dijelove.
Glava flaksa ne pušta reznu nit.	Glava flaksa se zapetljala u travu.	Zaustaviti motor i očistiti rezni članak.
	Nema niti u glavi flaksa.	Namotati novu nit.
	Svitak se ukliještio.	Zamijeniti svitak.
	Glava flaksa uprljana.	Očistite nitni svitak i kućište za niti.
	Nit se rastopila.	Razdvojiti, rastopljeni dio izvaditi i ponovno namotati nit.
	Nit pri namotavanju zakrenuta.	Razdvojiti i ponovno namotati nit.
	Nedovoljno niti je ogoljeno.	Pritisnuti potisno dugme i izvuæi nit, sve dok izvan kućišta za niti ne bude 10 cm niti.

U slučaju dodatnih pitanja obratite se Vašem ugovornom mjesnom prodavaču.

Pregled sadržaja

Za vašu sigurnost	44
Elementi za opsluživanje i pokazivanje	46
Uputstvo za montažu	46
Pogon	48
Održavanje i čišćenje	49
Transport	50
Garancija	50
Otklanjanje greške	51

Podaci na pločici s oznakom tipa

Sve podatke sa pločice s oznakama tipa vašeg aparata unesite u sledeće polje. Pločica s oznakama tipa se nalazi u blizini motora.

Ovi podaci su vrlo važni za kasniju identifikaciju pri porudžbini rezervnih delova za aparat i za servisnu službu.

Ove i druge podatke o aparatu naćićete na posebnoj izjavi o usaglašenosti CE, koja je sastavni deo ovog uputstva za opsluživanje.

Slikovni prikazi

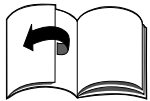

Rasklopiti stranice sa slikama na početku uputstva za opsluživanje. Grafički prikazi mogu u detaljima odstupati od kupljenog aparata.

Za vašu sigurnost

Pravilna upotreba aparata

- za upotrebu u području kućnog vrta i vrta za zabavu u slobodnom vremenu,
- sa nosačem konca za kosidbu ivica travnjaka ili teško pristupačnih travnatih površina (na pr. ispod žbunja),
- sa sečivom za rezanje divljeg rastinja, žbunja i šiblja,

- u skladu sa opisima i sigurnosnim uputstvima datim u ovom uputstvu za opsluživanje.

Svaka drugačija upotreba je nenamenska. Posledica nenamenske upotrebe je prestanak važnosti garancije i odbijanje svake odgovornosti od strane proizvođača. Korisnik je odgovoran za štete na trećim licima i njihovom vlasništvu. Koristite aparat samo u onom tehničkom stanju kako je proizvođač propisao i kako ga je isporučio. Samovoljne izmene na aparatu isključuju garanciju proizvođača u odnosu na štete koje bi iz toga proizašle.

Pre rada pročitati sva uputstva

- Brižljivo proćitajte ova uputstva. Dobro se upoznajite s opsluživanjem i rukovanjem aparatom.
- Nemojte koristiti ovaj aparat ako ste umorni ili bolesni ili pod uticajem alkohola, droga ili lekova.
- Deca i mladi ispod 16 godina ne smeju koristiti aparat.
- Ovaj aparat nije namenjen da ga koriste lica (uključujući decu) s ogranićenim fizićkim, ćulnim ili duhovnim sposobnostima ili s nedostatkom iskustva i/ili znanja, osim ako su pod nadzorom osobe zaduženae za njihovu sigurnost ili su od nje dobila uputstva kako treba koristiti aparat.
- Deca treba da budu pod nadzorom da bi se obezbedilo da se ne igraju sa aparatom.
- Proverite aparat pre nego što ga upotrebite. Zamenite oštećene delove. Uverite se da li su svi spojni elementi namešteni i ućvršćeni. Zamenite delove umetka za rezanje koji su izlomljeni, naprsli ili na neki drugi naćin oštećeni. Uverite se da je umetak za rezanje (sećivo za rezanje, nosać konca) uredno ugrađen i dobro prićvršćen. Uverite se da li je zaštitna ploća za umetak za rezanje propisno nameštena i da li se nalazi u preporućenom položaju. Neprićdržavanje ovih uputstava moće dovesti do povreda korisnika i posmatraća i oštetiti aparat.

- Koristite samo originalan rezervni konac prećnika 1,6 mm. Nikada nemojte koristiti metalom ojaćani kanap, žicu, lanac, uće ili slićno. Oni bi se mogli otkinuti i postati opasni projektili.
- Budite uvek svesni opasnosti od povreda glave, ruku i nogu.
- Podešavanja ili popravke izvršite pre rada sa aparatom.
- Pre svakog korišćenja oćistite podrućje u kojem ćete rezati. Uklonite sve predmete kao što su kamenje, krhotine stakla, ekseri, žica ili kanap, koji se mogu zakovittlati ili zamrsiti u umetak za rezanje. Iz podrućja udaljite decu, posmatraća i životinje. Decu, posmatraća i životinje drćžite na udaljenosti u krugu od najmanje 15 m; uvek postoji opasnost za posmatraća da ih pogodi neki zakovittlati predmet. Posmatraći treba da nose zaštitu za oći. Ako vam se neko priblići, odmah isključite motor i umetak za rezanje.

Za vreme rada

- Koristite ovaj aparat samo u predvićene svrhe.
- Koristite napolju samo priključne kablove koji imaju dozvolu za to i koji su odgovarajuće obelećeni, na pr. H07RN-F 3 x 1,5 mm² (maks. 25 m).
- Spojni delovi priključnih kablova moraju biti zaštitćeni od prskanja vode i moraju biti od gume ili presvućeni gumom.
- Proverite pre svake upotrebe da li su priključni kablovi oštećeni, izlomljeni ili zapleteni.
- Pre svake upotrebe proverite da li su kabel i mrećni utikać oštećeni. Oštećeni kabel hitno dati u specijalizovanu radionicu da se zameni. U tu svrhu isključite aparat i izvucite mrećni utikać. Koristite samo priključni kabel koji je u besprekornom stanju.
- Ako se nalazite u zatvorenom prostoru ili zgradi, nemojte nikada pokretati aparat niti ga pustiti da radi. Koristite aparat samo napolju.
- Aparat ne koristiti mokrim rukama.

- Nosite zaštitne naočari i zaštitu za uši kada koristite aparat. Ako se pri radu diže prašina, nosite masku na licu ili masku za zaštitu od prašine. Preporučuje se košulja s dugim rukavima.
- Nosite debele, duge pantalone, čizme i rukavice. Nemojte nositi široku odeću, nakit, kratke pantalone, sandale i nemojte ići bosu. Kosu podignite visoko iznad ramena. Nosite po potrebi mrežu za kosu.
- Poklopac na umetku za rezanje mora uvek biti postavljen.
- Prilikom rada sa nosačem konca mora biti montiran i poklopac na nosaču konca. Mora biti instaliran odgovarajući konac za košenje. Oba konca za košenje moraju biti izvučena prilikom rada. Konac za košenje ne sme biti izvučen preko kraja poklopca na nosaču konca.
- Pre uključivanja aparata obezbediti da kalem s koncem/sečivo ne dođe u kontakt ni sa kakvim predmetom.
- Podesite lučnu dršku na svoju visinu da biste dobro držali aparat.
- Prilikom rada aparat uvek čvrsto držite sa obe ruke. jedna ruka na zadnjoj ručki, druga ruka na lučnoj dršci.
- Prilikom rada uvek nosite naramenik.
- Izbegavajte nenamerno pokretanje. Budite spremni za opsluživanje aparata kada uključite aparat. Korisnik i aparat moraju se nalaziti u stabilnom položaju prilikom pokretanja. Pridržavajte se uputstava za pokretanje i zaustavljanje motora.
- Nemojte se previše naginjati. Ostanite uvek čvrsto na zemlji i održavajte ravnotežu.
- Koristite aparat samo pri dnevnom svetlu ili uz dobro veštačko osvetljenje.
- Nemojte koristiti aparat u lošim vremenskim uslovima, kao na primer u slučaju opasnosti od kiše ili nepogode.
- Prilikom nošenja nemojte držati aparat za kabl.

- Priključni vod aparata uvek držite iza aparata.
- Nikada nemojte koristiti aparat sa neispravnim prekidačem za rad. Pri otpuštanju prekidača aparat se mora odmah zaustaviti.
- Ruke, lice i noge držite dalje od svih pokretnih delova. Ne dodirujte umetak za rezanje dokle god se obrće i nemojte pokušavati ni da ga zaustavite.
- Motor uvek isključite kada se rezanje odlaže ili kada prelazite s jednog mesta na drugo.
- Kod neobičnih vibracija motor odmah zaustaviti.
- Aparat proveriti u odnosu na oštećenja. U slučaju oštećenja potražiti stručnu radionicu.
- Zaustaviti motor i izvući mrežni utikač pre nego što isključite blokadu ili izvodite bilo kakve radove na aparatu.
- Za popravku upotrebljavajte samo originalne rezervne delove. Ove delove možete dobiti u prodajnom centru s kojim imate ugovor.
- Nemojte nikada koristiti delove, pribor ili umetke koji nisu odobreni za ovaj aparat. Posledice mogu biti ozbiljne povrede korisnika i štete na aparatu. Osim toga vaša garancija može postati nevažeća.
- Aparat držite čisto i vodite računa o tome da između umetka za rezanje i zaštitnog lima ne zaostanu biljke ili drugi predmeti.
- Dajte da se sve popravke vrše isključivo u stručnoj radionici.

Prilikom rada sa sečivom za rezanje (zavisno od modela)

- Molimo da pre rada aparata tačno pročitate sva sigurnosna uputstva.
- Držite lučnu dršku uvek između korisnika i umetka za rezanje.
- Nemojte nikada rezati sa sečivom za rezanje 75 cm ili više iznad tla.
- Mogu nastupiti povratni udari ako sečivo koje se obrće naiđe na neki predmet koji ne može odmah da se odreže. Povratni udari mogu biti dovoljno jaki da aparat/ili korisnika odbace u bilo kom pravcu, pa korisnik može izgubiti kontrolu nad aparatom.

- tom. Povratni udari mogu nastupiti bez upozorenja ako se sečivo zakači, zaglavi ili blokira. To se može lako desiti u područjima u kojima se nema dobar pregled materijala koji će se rezati.
- Sečivom za šipražje nemojte rezati ništa što je deblje od 12,7 mm. U suprotnom može doći do žestokih povratnih udara.
- Prilikom rada sa sečivom za rezanje poklopac umetka za rezanje mora uvek biti montiran.
- Nemojte pokušavati da dodirnete ili zaustavite sečivo dok se obrće.
- Ako naiđete na neko strano telo ili se zapletete u njega, odmah zaustavite motor i proverite da li je došlo do oštećenja. Dajte da se šteta otkloni pre nego što dalje koristite aparat. Aparat nemojte koristiti sa iskrivljenim, naprslim ili tupim sečivom. Iskrivljena, deformisana, naprsla ili slomljena sečiva bacite.
- Sečivo za rezanje nemojte oštriti. Naoštreni vrh sečiva se za vreme rada može slomiti. To može imati za posledicu ozbiljne povrede. Zamenite sečivo.
- Očistite sečiva za rezanje nekim sredstvom za čišćenje u domaćinstvu da biste uklonili razne ostatke. Podmažite sečivo mašinskim uljem da biste ga zaštitili od rđe.
- Dobro čuvajte sečivo za rezanje na zatvorenom mestu da biste ga zaštitili od oštećenja i neovlašćene upotrebe.

Ostala sigurnosna uputstva

- Pre sklanjanja ili transporta aparata pustiti da se motor ohladi.
- Zaštitite svoj aparat za vreme transporta.
- Čuvajte aparat na suvom, zatvorenom ili visoko podignutom mestu da biste izbegli neovlašćenu upotrebu ili oštećenja. Držite aparat van domašaja dece.
- Aparat nikada nemojte polivati ili prskati vodom ili drugim tečnostima. Držite aparat suv, čist i bez prašine. Čistite je posle svake upotrebe, obratite pažnju na uputstva u vezi sa čišćenjem i skladištenjem.

- Čuvajte ovo uputstvo. Čitajte ga često i koristite ga da biste podučili druge korisnike. Ako ovaj aparat nekom pozajmljujete, pozajmite ga zajedno sa ovim uputstvom.

Radno vreme

Pridržavajte se nacionalnih/komunalnih propisa u vezi sa vremenom korišćenja (raspitajte se eventualno kod vaših nadležnih organa).

Simboli na aparatu

Ovo uputstvo za opsluživanje opisuje sigurnosne i internacionalne simbole i piktograme koji mogu biti oslikani na ovom aparatu. Pročitajte priručnik za korisnika da biste se upoznali sa svim sigurnosnim uputstvima, uputstvima za montažu, rad i popravke.



Pažnja!

Pre puštanja u rad pročitati uputstvo za opsluživanje!

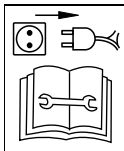

Pre svih radova kao što su na pr. podešavanje, čišćenje, ispitivanje itd. isključite aparat i izvucite mrežni utikač!



Prilikom oštećenja priključnog kabela isključiti aparat i izvući mrežni utikač.

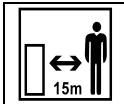

Treća lica udaljiti iz područja opasnosti!

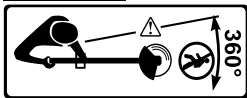

Nositi zaštitu za oči i uši.



Za vreme rada ovog aparata nositi otporne čizme i radne rukavice.



Zakovitalni predmeti i rotirajući noževi mogu prouzrokovati teške povrede.



Ne koristite aparat dok pada kiša.

Održavajte ove simbole na aparatu uvek u čitljivom stanju.

Simboli u ovom uputstvu

U ovom uputstvu se koriste sledeći simboli:



Opasnost

Ukazuje vam se na opasnosti koje su u vezi sa opisanim aktivnošću, a kojom prilikom postoji opasnost po ljude.



Pažnja

Ukazuje vam se na opasnosti koje su u vezi sa opisanim aktivnošću i koje mogu prouzrokovati materijalne štete.



Uputstvo

Označava važne informacije i savete za primenu.

Uputstvo za uklanjanje otpada

Zaostale ostatke ambalaže, stare aparate itd. ukloniti na otpad u skladu sa lokalnim propisima.



Stari električni aparati su vredan materijal, oni stoga ne spadaju u kućno smeće!

Stoga vas molimo da nam svojim aktivnim doprinosom pomognete u čuvanju resursa i zaštiti okoline i da ovaj aparat predate na uređenim mestima za vraćanje – ako postoje.

Elementi za opsluživanje i pokazivanje



Pažnja. Štete na aparatu.

Ovde se najpre opisuju funkcije komandnih i pokaznih elemenata. Nemojte još sprovoditi funkcije!

Slika 1

- 1 Prekidač za rad (prekidač Uključeno/Isključeno)

- 2 Zaštita pri uključivanju
- 3 Ručka
- 4 Priključni utikač
- 5 Element rasterećenja kabela od zatezanja
- 6 Gornja cevasta drška
- 7 Omča za pričvršćivanje naramenice
- 8 Lučna drška
- 9 Spojnica cevaste drške
- 10 Donja cevasta drška
- 11 Glava prenosnika
- 12 Nosač konca
- 13 Sečivo za rezanje konca
- 14 Poklopac umetka za rezanje
- 15 Poklopac na nosaču konca
- 16 Sečivo za rezanje
- 17 Naramenik
- 18 Ključ za zavrtnje sa unutrašnjom šestostranom rupom *
- 19 Cevasti ključ *

* zavisno od izvedbe

Uputstvo za montažu



Opasnost

Opasnost od povrede usled nenamernog pokretanja motora.

Zaštite se od povreda.

Pre svih radova na aparatu:

- zaustaviti motor,
- sačekati dok se svi pokretni delovi potpuno ne umire; motor mora biti hladan.
- Mrežni utikač izvucite iz utičnice.

Montaža cevaste drške

Slika 2

1. Otpustiti zavrtnj sa drškama za pritezanje na spojnici gornje cevaste drške.
2. Zaustavno dugme na donjoj cevastoj dršci namestiti u spojnici cevaste drške pomoću elementa za uvođenje i otvora. Donju cevastu dršku gurati u spojnicu cevaste drške dok se zaustavno dugme ne učvrsti u otvoru.
3. Zavrtnj sa drškama za pritezanje (3) čvrsto zategnuti.

Ugradnja i podešavanje lučne drške

Slika 3

1. Demontirati lučnu dršku.
Pritom otpustiti 4 zavrtnja.
2. Lučnu dršku od gore postaviti na cevastu dršku.
3. Otvore donje pridržne ploče poravnati sa zavrtnjima u lučnoj dršci.
Zavrnuti 4 zavrtnja.
Još ne zatezati!
Aparat držati u radnom položaju (slika 5) a lučnu dršku dovesti u položaj koji vam omogućava najbolje držanje.
4. 4 zavrtnja čvrsto zatezati dok se lučna drška ne učvrsti.

Montaža i podešavanje naramenice (zavisno od modela)

Slika 4

- Kuku s osiguračem (1) zakačiti za omču za pričvršćivanje (2) na kućištu.

ili

- Otvorite pričvršne kukice (1) i zakačite ih na pričvršnu ušicu (2) kućišta i ponovo dobro zatvorite.

Slika 5

- Naramenik navući preko glave i zauzeti radni položaj.

Slika 6

- Naramenik podesiti prema telesnoj visini.

Montaža poklopca umetka za rezanje

Slika 7

1. Navrtku odvrnati u smeru kazaljke na satu (na desno) i ukloniti je sa odstoynom pločom i pridržnim diskom.

i Uputstvo

Delovi su u nekim slučajevima potrebni za montažu sečiva za rezanje/ nosača konca.

2. Otpustiti i izvaditi 3 zavrtnja na glavi prenosnika.
3. Poklopac umetka za rezanje postaviti na glavu prenosnika a otvore poravnati sa otvorima navoja.
4. 3 zavrtnja ponovo zavrnuti i čvrsto zategnuti.

Montaža/Demontaža sečiva za rezanje

- Nosač konca i poklopac na nosaču konca, ako je montiran, najpre ukloniti. U vezi sa tim vidi „Montaža/demontaža nosača konca“.
- Po potrebi očistiti poklopac umetka za rezanje i pogonsko vratilo.

Montaža sečiva za rezanje

Slika 8

- Odstoynu ploču (2) gurnuti na pogonsko vratilo (1). Pritom otvor u odstoynoj ploči namestiti da se poklapa sa urezom na kućištu prenosnika.
- Sečivo za rezanje (3) gurnuti na pogonsko vratilo (1) i centrirati na odstoynoj ploči (2).

i Uputstvo

Paziti da sečivo za rezanje (3) pravilno leži na odstoynoj ploči (2), tj. centrirano i tako da ravno naleže!

- Pridržni disk (4) gurnuti na pogonsko vratilo (1).
- Navrtku (5) zavrnuti na pogonsko vratilo (1) suprotno smeru kazaljke na satu (na levo).

Slika 9

- Otvore u poklopcu umetka za rezanje (6) i odstoynoj ploči (2) namestiti da se poklapaju.
- Ključ za zavrtnje sa unutrašnjom šestostranom rupom (7) umetnuti kroz otvore.
- Navrtku (5) čvrsto pritegnuti suprotno smeru kazaljke na satu (na levo) obrtni momenat 37 Nm.

i Uputstvo

- Pre zatezanja još jedanput proveriti da li sečivo za rezanje pravilno leži.
- Ako nema momentnog ključa, navrtku rukom čvrsto pritezati dok ne nalegne na sečivo za rezanje. Nakon toga navrtku zategnuti okastim ključem za još pola okretaja suprotno smeru kazaljke na satu (na levo).
- Izvući ključ za zavrtnje sa unutrašnjom šestostranom rupom (7).
- Zaštitni poklopac (ako postoji) ukloniti sa sečiva za rezanje.

Demontaža sečiva za rezanje

Slika 10

- Zaštitni poklopac (ako postoji) postaviti na sečivo za rezanje.
- Otvore u poklopcu umetka za rezanje (1) i odstoynoj ploči (2) namestiti da se poklapaju.
- Ključ za zavrtnje sa unutrašnjom šestostranom rupom (3) umetnuti kroz otvore.
- Navrtku (4) otpustiti u smeru kazaljke na satu (na desno) i odvrnuti od pogonskog vratila (5).
- Izvući ključ za zavrtnje sa unutrašnjom šestostranom rupom (3).
- Pridržni disk (6), sečivo za rezanje (7) i odstoynu ploču (2) skinuti sa pogonskog vratila (5).

i Uputstvo

Demontirane delove očistiti i sačuvati za kasniju upotrebu na mestu gde ćete ih ponovo naći.

Montaža/demontaža nosača konca

- Sečivo za rezanje, ako je montirano, najpre ukloniti.
U vezi sa tim vidi "Demontaža sečiva za rezanje".
- Po potrebi očistiti poklopac umetka za rezanje i pogonsko vratilo.

Montaža nosača konca

Slika 11

1. Poklopac nosača konca postaviti na poklopac umetka za rezanje. Zavrtnje namestiti da se poklapaju sa otvorima.
2. Poklopac nosača konca pričvrstiti sa 4 zavrtnja.

Slika 12

3. Odstoynu ploču i pridržni disk postaviti na pogonsko vratilo. Pritom otvor u odstoynoj ploči namestiti da se poklapa sa urezom na kućištu prenosnika.

i Uputstvo

Pritom paziti da je pridržni disk dobro namešten na odstoynoj ploči, tj. da je centriran i da ravno naleže!

4. Nosač konca zavrnuti na pogonsko vratilo suprotno smeru kazaljke na satu (na levo).

Slika 13

5. Otvore u poklopcu umetka za rezanje i odstojućoj ploči namestiti da se poklapaju. Ključ za zavrtnje sa unutrašnjom šestostranom rupom umetnuti kroz otvore.
6. Nosač konca čvrsto pritegnuti!
7. Izvući ključ za zavrtnje sa unutrašnjom šestostranom rupom.
8. Zaštitni poklopac ukloniti sa sečiva za rezanje konca (slika 1) (ako postoji).

Demontaža nosača konca

Slika 14

1. Otvore u poklopcu umetka za rezanje i odstojućoj ploči namestiti da se poklapaju. Ključ za zavrtnje sa unutrašnjom šestostranom rupom umetnuti kroz otvore.
2. Nosač konca otpustiti u smeru kazaljke na satu (na desno) i odvrnuti od pogonskog vratila. Izvući ključ za zavrtnje sa unutrašnjom šestostranom rupom.
3. Pridržni disk i odstojuću ploču skinuti sa pogonskog vratila.
4. Otpustiti 4 zavrtnja na poklopcu nosača konca.
5. Skinuti poklopac nosača konca.

i Uputstvo

Demontirane delove očistiti i sačuvati za kasniju upotrebu na mestu gde ćete ih ponovo naći.

Pogon**⚠ Opasnost
Strujni udar**

- *Koristite na vašoj mrežnoj utičnici prekidač za ličnu zaštitu (= zaštitni strujni prekidač sa isključnom strujom od najviše 30 mA).*
- *Ako se priključni kabel ošteti možete dospeti u situaciju opasnu po život ili se povrediti. Udaljite se polako malim koracima od aparata. Izvucite utikač iz utičnice.*

⚠ Pažnja

- *Pre uključivanja aparata obezbediti da kalem s koncem/sečivo ne dođe u kontakt ni sa kakvim predmetom.*
- *Prilikom rada sa aparatom možete zapeti o priključni kabel i povrediti se. Kabel vodite tako da ne dolazi u područje hoda i rada.*
- *Dok radite krećite se brzinom hoda.*
- *Aparat koristite samo kada je priključni kabel pričvršćen za elemenat rasterećenja kabla od zatezanja.*
- *Korisnik nosi propisanu zaštitnu opremu i odeću.*
- *Kontrolisati aparat da li je u dobrom radnom stanju i da li su pričvršćeni svi zaštitni uređaji.*
- *Kada završite sa radom ili kada aparat odlažete ili napuštate, uvek izvucite mrežni utikač na utičnici i na aparatu.*
- *Nakon korišćenja:*
 - *Mrežni utikač izvucite iz utičnice.*
 - *Očistiti aparat.*

Pokrenuti motor

1. Priključni kabel pričvrstiti za elemenat za rasterećenje kabla od zatezanja (sl. 15).
2. Priključni kabel prvo priključite na utikač aparata a potom i na utičnicu od 230 V.
3. Stavite naramenik koji ste prethodno prilagodili svojoj visini.
4. Postavite u radni položaj (slika 5).
5. Najpre aktivirati zaštitu pri uključivanju, pa onda pritisnuti radni prekidač (prekidač za uključivanje/isključivanje) (slika 16).

Motor radi i možete započeti sa radom.

Zaustavljanje motora

- **Popustite prekidač za rad (prekidač Uključeno/Isključeno) (slika 17).**

Motor se nakon kraćeg vremena zaustavlja.

Držanje aparata

Pre nego što počnete da koristite aparat, postavite se u radni položaj (slika 5). Proverite sledeće:

- Naramenik je podešen na tačnu visinu.
- Lučna drška je tako podešena da možete šakom da je dohvatite a da ne morate da ispružate ruku.
- Aparat držati sa obe ruke: jedna ruka na zadnjoj ručki, druga ruka na lučnoj dršci.
- Aparat je ispod visine struka.
- Umetak za rezanje držati paralelno sa tlom da bi se biljke koje će se rezati mogle lako dohvatiti, a da se korisnik ne mora naginjati.

Podešavanje dužine konca za košenje

Pomoću pritisnog dugmeta na umetku za rezanje možete osloboditi konac za košenje ne zaustavljajući motor.

Da biste oslobodili više konca za košenje, nosačem konca lako lupkajte o tlo (Slika 18) dok pokrećete uređaj za košenje trave.

i Uputstvo

Konac za košenje treba uvek da ima maks. dužinu. Oslobođanje konca je sve teže ukoliko je konac za košenje kraći. Svaki put kada se lupne glavom, oslobađa se oko 25 mm konca za košenje.

Sečivo u poklopcu nosača konca odseca konac za košenje ponovo na odgovarajuću dužinu ako je oslobođeno previše konca.

Najbolje je lupnuti pritisno dugme po golom tlu ili tvrdoj zemlji. Ako pokušavate da oslobodite konac za košenje u visokoj travi, motor se može zagušiti. Uvek držite konac za košenje na punoj dužini. Oslobođanje konca postaje sve teže ukoliko je konac za košenje kraći.

i Uputstvo

Pritisno dugme ne vući po tlu. Konac za košenje se može pokidati usled:

- zaplitanja sa stranim telima,
- normalnog zamora materijala,
- pokušaja da se odreže korov debelih stabljika,
- udara o zidove, vrtne ograde itd.

Saveti za najbolje rezultate košenja

- Umetak za rezanje držati paralelno sa tlom.
- Režite samo vrhom konca, naročito duž zidova. Ako se ne reže samo vrhom, umanjuje se sposobnost rezanja i može se preopteretiti motor.
- Travu preko 20 cm rezati pomalo u malim komadima od gore prema dole da bi se izbeglo prevremeno habanje konca i otpor motora.
- Ako je moguće, režite s leva na desno. Rezanje prema desno poboljšava sposobnost rezanja aparata. Tada se otpadna trava odbacuje od korisnika.
- Aparat polako pokretati na željenoj visini u i iz područja rezanja. Krećite se ili unapred i unazad ili s jedne strane na drugu. Rezanjem kraćih komada postižu se bolji rezultati.
- Podrezujte samo kada su trava i korov suvi.

Vek trajanja konca za košenje zavisi od sledećeg:

- pridržavanja prethodnih saveta za rezanje,
- biljaka koje se režu,
- gde se režu. Na primer, konac se brže haba kod podrezivanja uz kućni zid nego kod podrezivanja oko stabala.

Dekoratивно rezanje

Dekorativan rez ćete dobiti ako podrežete sve biljke oko stabala, stubova, ograda itd.

Geo aparat okrenite tako da umetak za rezanje držite pod uglom od 30° u odnosu na tlo (slika 19).

Rad sa sečivom za rezanje

Pre nego što počnete da koristite aparat, postavite se u radni položaj (slika 5). Vidi „Držanje aparata“.

- Saveti za rad sa sečivom za rezanje:
- Režite ritmički.
 - Stanite čvrsto i udobno na tlo.
 - Režite tako što ćete gornji deo svoga tela okretati s desna na levo.

- Okrećite aparat u istom smeru u kome sečivo reže. To olakšava rezanje.
- Napravite jedan ili više koraka prema sledećem području rezanja nakon zaokreta i ponovo čvrsto stanite.

Pridržavajte se ovih uputstava da biste izbegli mogućnost da se biljke obmotaju oko sečiva:

- Zamahujte s desna na levo ka biljkama koje ćete rezati (slika 20).
- Kada zamahujete unazad, izbegavajte biljke koje ste upravo odrezali.

Održavanje i čišćenje

Opasnost

Radi zaštite od povreda pre svih radova na ovom aparatu

- zaustaviti motor,
- sačekati dok se svi pokretni delovi potpuno ne zaustave,
- izvući mrežni utikač,
- ostaviti motor da se ohladi (oko 30 minuta).

Dajte da se sve popravke vrše isključivo u stručnoj radionici.

Na kraju sezone odnesite aparat u neku specijalizovanu radionicu radi kontrole i održavanja.

Aparat ne prskajte vodom, jer se inače mogu oštetiti električni delovi. Čistite aparat posle svake upotrebe.

Neočišćen aparat dovodi do oštećenja materijala i funkcije.

Zamena konca za košenje

Uvek koristiti konac za košenje prečnika 1,6 mm (maks.).

Prilikom korišćenja debljeg konca za košenje motor se može pregrejati ili ugasiti.

Postoje dve mogućnosti da se zameni konac za košenje:

- Namotavanje novog konca na kalem
- Ugradnja kalema sa prethodno namotanim koncem

Namotavanje novog konca na kalem

Slika 21

- Čvrsto držati kućište kalema (1) a pritisno dugme (2) popuštati i odvrtni u smeru kazaljke na satu.
- Izvaditi prazan kalem konca (3) i oprugu (4).
- Očistiti kućište kalema (1), oprugu (4), kalem konca (3) i pritisno dugme (2).

Slika 22

- Ukloniti nečistoću između kućišta kalema (1) i pridržnog diska (5).
- Proveriti istrošenost zubaca (6) na kućištu kalema (1) i kalem konca (3). Ako je potrebno, zameniti oštećene delove.
- Pripremiti 2 nova konca za košenje dužine 3 metra.

Uputstvo

Uvek koristiti navedenu dužinu konca! Ako je konac predugačak, neće se u nekim slučajevima propisno oslobađati.

Slika 23

- Po jedan kraj konca umetnuti u otvore u donjoj i gornjoj polovini kalema.
- Konce u uskim i ravnomernim slojevima namotati na donju i gornju polovinu kalema. Pridržavati se smera namotavanja koji je naveden na kalem!

Slika 24

- Krajeve konca (oko 15 cm) utisnuti u dva naspramna proreza za pridržavanje (oznaka **1,6 mm**).

Slika 25

- Kalem konca s oprugom umetnuti u kućište kalema. Krajeve konca provući kroz naspramne otvore u kućište kalema.
- Vući za krajeve konca da bi se konac oslobodio iz proreza za pridržavanje.

Slika 26

- Kalem s koncem sasvim utisnuti u kućište kalema i čvrsto držati.
- Pritisno dugme odvrtni suprotno smeru kazaljke na satu i rukom učvrstiti, pritom čvrsto držati kućište kalema.

Ugradnja kalema sa prethodno namotanim koncem

Slika 21

- Čvrsto držati kućište kalema (1) a pritisno dugme (2) popuštati i odvrtati u smeru kazaljke na satu.
- Izvaditi prazan kalem konca (3) i oprugu (4).
- Očistiti kućište kalema (1), oprugu (4) i pritisno dugme (2).

Slika 27

- Ukloniti nečistoću između kućišta kalema (1) i pridržnog diska (5).
- Proveriti istrošenost zubaca (6) na kućištu kalema (1).
Ako je potrebno, zameniti kućište kalema.

Slika 24

- Krajeve konca novog kalema s koncem izvući iz dva naspramna proreza za pridržavanje. Konac odmotati oko 15 cm i ponovo utisnuti u proreze za pridržavanje (oznaka **1,6 mm**).
- Oprugu umetnuti u novi kalem s koncem (slika 28).

Slika 25

- Kalem s koncem sa oprugom umetnuti u kućište kalema. Krajeve konca provući kroz naspramne otvore u kućište kalema.
- Vući za krajeve konca da bi se konac oslobodio iz proreza za pridržavanje.

Slika 26

- Kalem s koncem sasvim utisnuti u kućište kalema i čvrsto držati.
- Pritisno dugme odvrnuti suprotno smeru kazaljke na satu i rukom učvrstiti, pritom čvrsto držati kućište kalema.

Čišćenje aparata



Pažnja

Aparat i proreze za ventilaciju održavajte čistim.

Za čišćenje spoljašnje strane aparata koristiti malu četku.

Ne koristiti oštra sredstva za čišćenje. Sredstva za čišćenje u domaćinstvu, aromatična ulja kao što je ulje borovine ili limun sadrže rastvarače i kerozin i mogu oštetiti plastično kućište kao i ručku.

Kućište samo obrišite mokrom krpom.

Skladištenje

- Pre skladištenja ostaviti da se motor ohladi.
- Skladištite aparat u suvom, zatvorenom prostoru da bi se sprečila nedozvoljena upotreba ili oštećenje. Držite aparat van domašaja dece.

Skladištenje na duže vreme

Ako aparat treba uskladištiti na duže vreme, postupite na sledeći način:

- Aparat temeljno očistiti i proveriti da li ima neučvršćenih ili oštećenih delova.
Oštećene delove popraviti ili zameniti, a neučvršćene zavrtnje, navrtke i vijke pritegnuti.
Sada se aparat može uskladištiti.
- Skladištite aparat u suvom, zatvorenom prostoru da bi se sprečila nedozvoljena upotreba ili oštećenje. Držite aparat van domašaja dece.

Transport

- Zaustavljanje motora.
- Mrežni utikač izvucite iz utičnice.
- Priključni kabel skinite sa priključnog utikača aparata.
- Aparat pre transporta ostaviti da se ohladi.
- Aparat prilikom transporta osigurati protiv klizanja.

Garancija

U svakoj zemlji važe garantne odredbe koje je izdala naša kompanija ili uvoznik. Smetnje na vašem aparatu u okviru garancije otklanjamo besplatno ukoliko je njihov uzrok greška u materijalu ili proizvodna greška. U slučaju garancije izvolite se obratiti svome prodavcu ili najbližem predstavništvu.

Otklanjanje greške

Greška	Uzrok	Mere
Motor se ne pokreće.	Priključni kabel nije priključen ili je u kvaru.	Proveriti kabel, priključiti ga; po potrebi zameniti ili dati stručnjaku da ga popravi.
	Kućni osigurač preopterećen.	Uključiti osigurač, koristiti eventualno kućni priključak sa jačom zaštitom ili pozvati stručnjaka da ga instalira.
	Prekidač za rad je u kvaru.	Dati u specijalizovanu radionicu da se popravi.
Motor se iznenada gasi.	Utikač se razlabavio.	Proveriti kabel, utvrditi da li je okačen u elemenat za rasterećenje od zatezanja, ponovo umetnuti utikač.
	Zaštita od preopterećenja se aktivirala.	Izvući mrežni utikač i ostaviti da se aparat ohladi (oko 10 minuta).
Jake vibracije.	Oštećeni alati za rezanje ili pogonski delovi.	Aparat odmah isključiti. Dati da se neispravni delovi zamene u stručnoj radionici.
Nosач konca ne oslobađa konac za košenje.	U nosač konca se zapele trava.	Zaustaviti motor i očistiti umetak za rezanje.
	Nema konca u nosaču konca.	Namotati novi konac.
	Zaglavljn kalem.	Zameniti kalem.
	Nosač konca zaprljan.	Očistiti kalem s koncem i kućište kalema.
	Istopljen konac.	Rastaviti, izvaditi istopljeni deo i ponovo namotati konac.
	Konac se uvrće pri namotavanju.	Rastaviti i ponovo namotati konac.
	Nije oslobođeno dovoljno konca.	Lupkati pritisnim dugmetom i izvlačiti konac dok 10 cm konca ne bude izvan kućišta kalema.

Ako imate još pitanja, obratite se prodajnom centru u vašem mestu s kojim imate ugovor.

Pregled sadržaja

Za vašu sigurnost	52
Elementi za opsluživanje i pokazivanje	54
Uputstvo za montažu	54
Rad	56
Održavanje i čišćenje	57
Prijenos	58
Garancija	58
Otklanjanje pogrešaka	59

Podaci na pločici s oznakom tipa

Unesite sve podatke na pločici s oznakom tipa vašeg aparata u slijedeće polje. Naći ćete pločicu s oznakom tipa u blizini motora.

Ovi podaci su vrlo važni za kasnije identificiranje radi narudžbe rezervnih dijelova za aparat i za servisnu službu.

Ovaj i ostale podatke o aparatu ćete naći u zasebnoj izjavi o saglasnosti sa EU, koja čini sastavni dio ovog uputstva za rad.

Slikovni prikazi

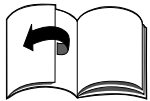

Rasklopiti stranice sa slikama na početku uputstva za opsluživanje.

Grafički prikazi se u detaljima mogu razlikovati od kupljenoga aparata.

Za vašu sigurnost

Ispravna upotreba aparata

- za upotrebu u području okućnice i hobi-bašče,
- s nosačem konca za košenje rubova travnjaka ili teško pristupačnih travnih površina (na pr. ispod žbunja),
- sa sečivom za rezanje divljeg rastinja, žbunja i šiblja,

– u skladu sa opisima i sigurnosnim uputama datim u ovom uputstvu za opsluživanje.

Svaka druga upotreba smatra se nanemjenskom.

Posljedica nenamjenske upotrebe je neuvažavanje garancije i odbijanje odgovornosti od strane proizvođača.

Korisnik jamči za sve štete na trećim osobama i njihovom vlasništvu.

Koristite aparat samo u tehničkom stanju kako je proizvođač propisao i kako ga je isporučio.

Izmjene na aparatu po vlastitom nahođenju isključuju jamstvo proizvođača za štete koje bi otuda proizašle.

Prije rada pročitati sve upute

- Pročitajte brižljivo ove upute. Upoznajte se s opsluživanjem i rukovanjem aparatom.
- Ne koristite ovaj aparat ako ste umorni ili bolesni ili pod utjecajem alkohola, droga ili lijekova.
- Djeca i omladina ispod 16 godina ne smiju koristiti aparat.
- Ovaj aparat nije namijenjen da ga koriste osobe (uključujući decu) s ograničenim fizičkim, čulnim ili duhovnim sposobnostima ili s nedostatkom iskustva i/ili znanja, osim ako su pod nadzorom osobe zadužene za njihovu sigurnost ili su od nje dobile uputstva kako treba koristiti aparat.
- Djeca treba da su pod nadzorom da bi bilo sigurno da se ne igraju s aparatom.
- Pregledajte aparat prije nego što ga koristite. Zamijenite oštećene dijelove. Uvjerite se da su svi spojni elementi postavljeni i pričvršćeni. Zamijenite dijelove pribora za rezanje koji su ispucani, naprsli ili na bilo koji način oštećeni. Uvjerite se da je umetak za rezanje (sečivo za rezanje, nosač konca) uredno ugrađen i dobro pričvršćen. Uvjerite se da je zaštitni poklopac na dodatnom priboru za rezanje propisno postavljen te da se nalazi u preporučenom položaju.

Nepridržavanje ovih uputa može dovesti do ozljeda korisnika i promatrača i oštetiti aparat.

- Koristite samo originalne rezervne konce promjera od 1,6 mm. Nikada ne upotrebljavati gajtan ojačan metalom, žicu, lanac, užu ili slično. Oni se mogu odlomiti i postati opasni projektili.
- Budite uvijek svjesni opasnosti od ozljeda glave, ruku i nogu.
- Sva podešavanja ili popravke poduzmite prije rada aparata.
- Očistite područje u kojem želite rezati prije svakog korišćenja. Uklonite sve predmete kao što su kamenje, staklene krhotine, ekseri, žica ili gajtani, koji se mogu zavrtlati ili se zaplesti u priboru za rezanje.

Udaljite decu, promatrače i životinje iz područja u kojem ćete raditi. Držite podalje decu, promatrače i životinje u krugu od najmanje 15 m; za promatrače još uvijek postoji rizik da ih pogode odbačeni predmeti.

Promatrači bi trebali nositi zaštitu za oči. Kada vam se neko približi, odmah isključite motor i pribor za rezanje.

Za vrijeme rada

- Koristite ovaj aparat samo za svrhu za koju je predviđen.
- Koristite vani samo priključne kablove koji su za to dozvoljeni i odgovarajuće obilježeni, na pr. H07RN-F 3 x 1,5 mm² (maks. 25 m).
- Spojni dijelovi priključnih kablova moraju biti zaštićeni od prskanja vodom i napravljeni od gume ili presvučeni gumom.
- Provjerite prije svake upotrebe jesu li priključni kablovi oštećeni, izlomljeni ili zamršeni.
- Prije svake upotrebe provjerite da li je kabel aparata sa strujnim utikačem oštećen. Oštećeni kabel hitno dati u neku specijaliziranu radionicu da se zamijeni. Isključite pri tome aparat i izvucite mrežni utikač. Koristite samo priključne kablove koji su u besprekornom stanju.

- Ne pokrećite nikada aparat i ne pustite ga nikada da radi ako se nalazite u zatvorenom prostoru ili zgradi. Koristite aparat samo vani.
 - Aparat ne upotrebljavati mokrim rukama.
 - Nosite zaštitne naočari i zaštitu za uši kada koristite aparat. Pri radu u prašini nosite masku za lice ili masku za zaštitu od prašine. Preporučuje se košulja dugih rukava.
 - Nosite debele duge hlače, čizme i rukavice. Ne nosite široku odeću, nakit, kratke pantalone, sandale i ne idite bosi. Podignite kosu iznad ramena. Nosite po potrebi mrežu za kosu.
 - Poklopac umetka za rezanje uvijek mora biti postavljen.
 - Pri radu sa nosačem konca mora biti montiran također i poklopac na nosaču konca. Mora biti instaliran odgovarajući konac za košenje. Obadva konca za košenje moraju biti izvučena pri radu. Konac za košenje ne smije biti izvučen preko kraja poklopca na nosaču konca.
 - Prije uključivanja aparata ustanoviti da kalem s koncem/sječivo za rezanje ne dolazi u kontakt ni sa jednim objektom.
 - Podesite lučnu dršku na svoju visinu da biste dobro držali aparat.
 - Držite aparat za vrijeme rada uvijek čvrsto obema rukama, jedna ruka na zadnjoj ručki, druga ruka na lučnoj dršci.
 - Nosite za vrijeme rada uvijek naramenik.
 - Izbjegavajte nenamjerno pokretanje. Budite spremni za opsluživanje aparata kada uključite aparat. Korisnik i aparat se pri pokretanju moraju nalaziti u stabilnom položaju. Pridržavajte se uputa za pokretanje i zaustavljanje motora.
 - Ne ispružajte se predaleko. Ostanite uvijek čvrsto da stojite i držite ravnotežu.
 - Koristite aparat samo pri dnevnom svjetlu ili uz dobru vještačku rasvjetu.
 - Ne koristite aparat pri lošim vremenskim uvjetima, kao npr. u slučaju opasnosti od kiše ili nevremena.
 - Kada nosite aparat ne držite ga za kabel.
 - Priključni vod aparata uvijek držite iza aparata.
 - Ne raditi ako je prekidač za rad neispravan. Pri otpuštanju prekidača aparat se mora odmah zaustaviti.
 - Držite ruke, lice i noge podalje od svih pokretnih dijelova. Ne dodirujte pribor za rezanje dok se obrće i također ga ne pokušavajte zaustaviti.
 - Isključite uvijek motor kada se rezanje prekida ili kada prelazite s jednog mjesta na drugo.
 - Kod neobičnih vibracija motor odmah zaustaviti. Aparat provjeriti u odnosu na oštećenja. Kod oštećenja potražiti stručnu radionu.
 - Zaustaviti motor i izvući mrežni utikač prije nego što isključite blokadu ili izvodite bilo kakve radove na aparatu.
 - Upotrebljavajte samo originalne rezervne dijelove za popravku. Ovi se dijelovi mogu dobiti kod vašeg ugovornog trgovca.
 - Ne koristite nikada dijelove, pribor ili dodatke koji nisu dozvoljeni za ovaj aparat. Posljedice mogu biti ozbiljne ozljede za korisnika i štete za aparat. Osim toga može biti poništena vaša garancija.
 - Držite aparat čisto i pazite da se biljke ili neki drugi predmeti ne zaglave između pribora za rezanje i zaštitnog lima.
 - Dajte da sve popravke provodi stručna radiona.
 - Trzaji mogu nastupiti kada rotirajuće sječivo udari u neki predmet koji ne može odmah da se odreže. Trzaji mogu biti dovoljno jaki da aparat i/ili korisnika odbace u svakom smjeru i mogu dovesti do toga da izgubi kontrolu nad aparatom. Trzaji mogu nastupiti bez upo-zorenja kada se sječivo zakači, zaglavi ili blokira. To se može lako dogoditi u područjima u kojima je materijal koji se orezuje teško pregledan.
 - Ne režite sječivom za šipražje ništa što je deblje od 12,7 mm. U suprotnom mogu nastupiti žestoki trzaji.
 - Prilikom rada sa sječivom za rezanje poklopac pribora za rezanje mora uvijek biti montiran.
 - Ne pokušavajte da dotaknete ili zaustavite sječivo za vrijeme dok se obrće.
 - Ako naidete na strano tijelo ili se spotaknete o njega, isključite odmah motor i provjerite je li nastala šteta. Dajte da se šteta otkloni prije nego što nastavite da koristite aparat. Ne koristite aparat s iskrivljenim, naprslim ili tupim sječivom. Bacite iskrivljena, razvučena, naprsila ili slomljena sječiva.
 - Ne oštrite sječivo za rezanje. Naoštreni vrh sječiva može se polomiti za vrijeme rada. To može imati za posljedicu ozbiljne ozljede. Zamijenite sječivo.
 - Čistite sječiva za rezanje sredstvom za čišćenje u kućanstvu da bi se uklonili svi ostaci. Nauljite sječivo mašinskim uljem da bi se zaštitilo od rđe.
 - Sječivo za rezanje dobro čuvajte i zaključajte da bi se zaštitilo od oštećenja ili nedozvoljene upotrebe.
- Prilikom rada sa sječivom za rezanje (ovisno od modela)**
- Prije rada s aparatom dobro pročitajte sva sigurnosna uputstva.
 - Držite lučnu dršku uvijek između korisnika i umetka za rezanje.
 - Ne režite nikada sječivom za rezanje 75 cm ili više iznad tla.
- Ostale sigurnosne upute**
- Prije odnošenja ili prijenosa aparata ostaviti da se motor ohladi.
 - Zaštitite svoj aparat za vrijeme prijenosa.
 - Odložite aparat na suhom, zatvorenom ili visokom mjestu da bi se izbjegla nedozvoljena upotreba ili oštećenje. Držite aparat podalje od dece.

- Ne polijevajte i ne prskajte nikada aparat vodom ili drugim tekućinama. Držite aparat suhim, čistim i bez prašine. Čistite ga nakon svake upotrebe, poštujući sve upute za čišćenje i skladištenje.
- Čuvajte ovo uputstvo. Čitajte ga često i koristite ga da biste uputili druge korisnike. Ako ovaj aparat nekomе pozajmite, pozajmite također i ovo uputstvo.

Vrijeme za rad

Pridržavajte se nacionalnih/komunalnih propisa u odnosu na vrijeme korištenja (po potrebi se raspitajte kod mjerodavnih službi).

Simboli na aparatu

Ovo uputstvo za opsluživanje opisuje sigurnosne i internacionalne simbole i piktograme koji mogu biti oslikani na ovom aparatu. Pročitajte priručnik za korisnike da biste se upoznali sa svim sigurnosnim uputama, uputama za montažu i rad.



Pozor!
Prije puštanja u rad pročitati uputu za opsluživanje!

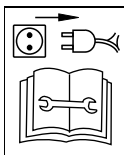
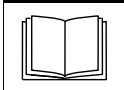

Prije svih radova kao što su npr. podešavanje, čišćenje, ispitivanje itd. isključite aparat i izvucite strujni utikač!



Pri oštećenju priključnog kabela isključiti aparat i izvuci mrežni utikač.

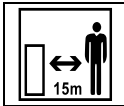

Treće osobe udaljiti iz područja opasnosti!

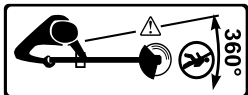

Nosite zaštitu za oči, uši i glavu.



Za vrijeme rada ovog aparata nositi otporne čizme i radne rukavice.



Odbačeni predmeti i obrtni dijelovi mogu prouzrokovati teške ozljede.



Aparat ne koristite po kišnom vremenu.

Držite ove simbole na aparatu uvijek u čitljivom stanju.

Simboli u ovom uputstvu

U ovom uputstvu se koriste sljedeći simboli:



Opasnost

Ukazuje vam se na opasnosti koje su u vezi sa opisanom aktivnošću, a kojom prigodom postoji opasnost po ljude.



Pozor

Ukazuje vam se na opasnosti koje su u vezi sa opisanom aktivnošću i koje mogu prouzrokovati materijalne štete.



Uputa

Označava važne informacije i savjete za primjenu.

Uputa za otklanjanje otpada

Zaostale dijelove ambalaže, stare aparate itd. otkloniti na otpad u skladu s mjesnim propisima.



Stari električni aparati su vrijedne materije, oni stoga ne spadaju u kućno smeće!

Stoga bismo vas molili da nas svojim aktivnim doprinosom u štednji resursa i u zaštiti okoliša podržite i da ovaj aparat predate na uređenom mjestu za povratno preuzimanje – ukoliko postoji.

Elementi za opsluživanje i pokazivanje



Pozor. Štete na aparatu.

Ovdje se unaprijed opisuju funkcije elemenata za opsluživanje i pokazivanje. Još ne provodite funkcije!

Slika 1

- 1 Prekidač za rad (prekidač Uključeno/Isključeno)
- 2 Zaštita pri uključivanju
- 3 Ručka
- 4 Priključni utikač
- 5 Element za rasterećenje kabela od zatezanja
- 6 Gornja cjevasta drška
- 7 Omča za pričvršćivanje naramenice
- 8 Lučna drška
- 9 Spojnica cjevaste drške
- 10 Donja cjevasta drška
- 11 Glava prijenosnika
- 12 Nosač konca
- 13 Sečivo za rezanje konca
- 14 Poklopac pribora za rezanje
- 15 Poklopac na nosaču konca
- 16 Sečivo za rezanje
- 17 Naramenik
- 18 Ključ za vijke s unutarnjom šestostranom rupom *
- 19 Nasadni ključ *

* ovisno od izvedbe

Uputstvo za montažu



Opasnost

Opasnost od ozljede uslijed nenamjernog pokretanja motora. Zaštitite se od ozljeda.

Prije svih radova na aparatu:

- Zaustaviti motor,
- Sačekati dok se svi pokretni dijelovi potpuno ne umire; motor mora biti ohlađen.
- Strujni utikač izvucite iz utičnice.

Montaža cjevaste drške

Slika 2

1. Otpustiti vijak s drškama za pritezanje na spojnici gornje cjevaste drške.
2. Zaustavno dugme na donjoj cjevastoj dršci namestiti u spojnicu cjevaste drške pomoću elementa za uvođenje i otvora. Donju cjevastu dršku gurati u spojnicu cjevaste drške dok se zaustavno dugme ne učvrsti u otvoru.
3. Vijak s drškama za pritezanje (3) čvrsto zategnuti.

Ugradnja i podešavanje lučne drške

Slika 3

1. Demontirati lučnu dršku. Pritom otpustiti 4 vijka.
2. Lučnu dršku od gore postaviti na cjevastu dršku.
3. Otvore donje pridržne ploče izravnati s vijcima u lučnoj dršci. Zavrnuti 4 vijka. Još ne zatezati! Aparat držati u radnom položaju (slika 5) a lučnu dršku dovesti u položaj koji vam omogućava najbolje držanje.
4. 4 vijka čvrsto zatezati dok se lučna drška ne učvrsti.

Montaža i podešavanje naramenice (ovisno od modela)

Slika 4

- Kuku s osiguračem (1) zakačiti za omču za pričvršćivanje (2) na kućištu.

ili

- Otvorite kuke za držanje (1) i zakačite ih za kuku za pričvršćivanje (2) na kućištu i ponovo ih dobro učvrstite.

Slika 5

- Naramenik navući preko glave i zauzeti radni položaj.

Slika 6

- Naramenik podesiti prema tjelesnoj građi.

Montaža poklopca pribora za rezanje

Slika 7

1. Maticu odvrtati u smjeru kazaljke na satu (na desno) i ukloniti je sa odstoynom pločom i pridržnim diskom.

i Uputa

Dijelovi su u ponekad potrebni za montažu sečiva za rezanje/ nosača konca.

2. Otpustiti i izvaditi 3 vijka na glavi prenosnika.
3. Poklopac umetka za rezanje postaviti na glavu prenosnika a otvore izravnati sa otvorima navoja.
4. 3 vijka ponovno zavrnuti i čvrsto zategnuti.

Montaža/Demontaža sečiva za rezanje

- Nosač konca i poklopac na nosaču konca, ako je montiran, najprije ukloniti. U vezi sa tim vidi „Montaža/demontaža nosača konca“.
- Po potrebi očistiti poklopac umetka za rezanje i zagonsko vratilo.

Montaža sječiva za rezanje

Slika 8

- Odstojnu ploču (2) gurnuti na zagonsko vratilo (1). Pritom otvor u odstoynoj ploči namjestiti da se poklapa sa urezom na kućištu prenosnika.
- Sečivo za rezanje (3) gurnuti na zagonsko vratilo (1) i centrirati na odstoynoj ploči (2).

i Uputa

Paziti da sječivo za rezanje (3) ispravno leži na odstoynoj ploči (2), t.j. centrirano i da ravno naleže!

- Pridržni disk (4) gurnuti na zagonsko vratilo (1).
- Navrtku (5) zavrnuti na zagonsko vratilo (1) suprotno smjeru kazaljke na satu (na lijevo).

Slika 9

- Otvore u poklopcu umetka za rezanje (6) i odstoynoj ploči (2) namjestiti da se poklapaju.

- Ključ za vijke s unutarnjom šestostranom rupom (7) umetnuti kroz otvore.
- Maticu (5) čvrsto pritegnuti suprotno smjeru kazaljke na satu (na lijevo) – zakretni moment 37 Nm.

i Uputa

- Prije pritezanja još jedanput provjeriti je li sječivo za rezanje dobro učvršćeno.
- Ako nema momentnog ključa, maticu rukom čvrsto pritezati dok ne nalegne na sečivo za rezanje. Nakon toga prstenastim ključem pritegnuti maticu za još pola okretaja suprotno smjeru kazaljke na satu (na lijevo).
- Izvući ključ za vijke s unutarnjom šestostranom rupom (7).
- Zaštitni poklopac (ako postoji) ukloniti sa sječiva za rezanje.

Demontaža sječiva za rezanje

Slika 10

- Zaštitni poklopac (ako postoji) postaviti na sječivo za rezanje.
- Otvore u poklopcu umetka za rezanje (1) i odstoynoj ploči (2) namjestiti da se poklapaju.
- Ključ za vijke s unutarnjom šestostranom rupom (3) umetnuti kroz otvore.
- Maticu (4) otpustiti u smjeru kazaljke na satu (na desno) i odvrtiti od zagonskog vratila (5).
- Izvući ključ za vijke s unutarnjom šestostranom rupom (3).
- Pridržni disk (6), sečivo za rezanje (7) i odstoynu ploču (2) skinuti sa zagonskog vratila (5).

i Uputa

Demontirane dijelove očistiti i sačuvati za kasniju upotrebu na mjestu gdje ih je lako ponovno naći.

Montaža/demontaža nosača konca

- Sečivo za rezanje, ako je montirano, najprije ukloniti. U vezi sa tim vidi „Demontaža sječiva za rezanje“.
- Po potrebi očistiti poklopac umetka za rezanje i zagonsko vratilo.

Montaža nosača konca

Slika 11

1. Poklopac nosača konca postaviti na poklopac umetka za rezanje. Vijke namjestiti da se poklapaju sa otvorima.
2. Poklopac nosača konca pričvrstiti sa 4 vijka.

Slika 12

3. Odstojnu ploču i pridržni disk postaviti na zagonsko vratilo. Pritom otvor u odstojnoj ploči namjestiti da se poklapa sa uredom na kućištu prenosnika.

Uputa

Pritom paziti da je pridržni disk dobro namješten na odstojnoj ploči, tj. centriran i da ravno naliježe!

4. Nosač konca zavrnuti na zagonsko vratilo suprotno smjeru kazaljke na satu (na lijevo).

Slika 13

5. Otvore u poklopcu umetka za rezanje i odstojnoj ploči namjestiti da se poklapaju. Ključ za vijke s unutarnjom šestostranom rupom umetnuti kroz otvore.
6. Nosač konca čvrsto pritegnuti!
7. Izvući ključ za vijke s unutarnjom šestostranom rupom.
8. Zaštitni poklopac ukloniti sa sečiva za rezanje konca (slika 1) (ako postoji).

Demontaža nosača konca

Slika 14

1. Otvore u poklopcu umetka za rezanje i odstojnoj ploči namjestiti da se poklapaju. Ključ za vijke s unutarnjom šestostranom rupom umetnuti kroz otvore.
2. Nosač konca otpustiti u smjeru kazaljke na satu (na desno) i odvrtiti od zagonskog vratila. Izvući ključ za vijke s unutarnjom šestostranom rupom.
3. Pridržni disk i odstojnu ploču skinuti sa zagonskog vratila.
4. Otpustiti 4 vijka na poklopcu nosača konca.
5. Skinuti poklopac nosača konca.

Uputa

Demontirane dijelove očistiti i sačuvati za kasniju upotrebu na mjestu gdje ih je lako ponovno naći.

Rad

Opasnost **Strujni udar**

- *Koristite na vašoj mrežnoj utičnici prekidač za osobnu zaštitu (= prekidač za strujnu zaštitu pri kvaru s isključnom strujom od najviše 30 mA).*
- *Oštećenje priključnog kabla može prouzročiti opasnosti po život ili opasnost od ozljede. Udaljite se polako malim koracima od aparata. Izvucite utikač iz utičnice.*

Pozor

- *Prije uključivanja aparata ustanoviti da kalem s koncem/sječivo za rezanje ne dolazi u kontakt ni sa jednim objektom.*
- *Pri radu sa aparatom možete se spotaći o priključni kabel i pri tome se ozlijediti. Kabel treba biti namješten tako da nemože dospjeti u područje hoda i rada.*
- *Uvijek radite samo brzinom hoda.*
- *Aparat koristite samo kada je priključni kabel učvršćen na element za rasterećenje kabela od zatezanja.*
- *Korisnik nosi propisanu zaštitnu opremu i odjeću.*
- *Kontrolirati aparat da li je u dobrom radnom stanju i da li su pričvršćeni svi zaštitni uređaji.*
- *Kada ste gotovi sa radom ili kada odlazete ili napuštate aparat uvijek izvucite strujni utikač iz utičnice i na aparatu.*
- *Nakon upotrebe:*
 - *Strujni utikač izvucite iz utičnice.*
 - *Očistiti aparat.*

Pokretanje motora

1. Priklujeni kabel prievrstiti za element za rasterećenje kabela od zatezanja (slika 15).
2. Priklučni kabel prvo uključite u utikač a tada i na utičnicu od 230 V.
3. Stavite naramenik podešen prema tjelesnoj građi.
4. Postavite u radni položaj (slika 5).
5. Najprije aktivirati zaštitu pri uključivanju, pa onda pritisnuti radni prekidač (prekidač za uključivanje/isključivanje) (slika 16).

Motor radi i možete početi rad.

Zaustavljanje motora

- Otpustite prekidač za rad (prekidač Uključeno/Isključeno) (slika 17).

Motor se zaustavlja poslije kraćeg vremena.

Držanje aparata

Prije nego što počnete upotrebljavati aparat, postavite se u radni položaj (slika 5). Provjerite slijedeće:

- Naramenik je podešen na odgovarajuću visinu.
- Lučna drška je tako podešena da je možete šakom dohvatiti a da ne morate pružati ruku.
- Aparat držati sa obadvije ruke: jedna ruka na zadnjoj ručki, druga ruka na lučnoj dršci.
- Aparat je ispod visine struka.
- Pribor za rezanje držati paralelno sa tlom da se biljke koje će se orezivati mogu lako dohvatiti a da korisnik ne mora da se saginje.

Podešavanje dužine konca za košenje

Pomoću pribora za rezanje sa dodirnim dugmetom možete osloboditi konac za košenje a da ne zaustavite motor.

Da biste oslobodili više konca za košenje, nosačem konca lako lupkajte po tlu (slika 18) dok pokrećete uređaj za košenje trave.

i Uputa

Konac za košenje treba uvijek da ima maks. dužinu.

Oslobađanje konca postaje sve teže što se konac za košenje više skraćuje. Svaki put kada se lupne glavom, oslobađa se oko 25 mm konca za košenje.

Sečivo u poklopcu nosača konca ponovno odsjeca konac za košenje na odgovarajuću dužinu, ako je oslobođeno previše konca. Najbolje je udariti dodirnim dugmetom o golo tlo ili tvrdu zemlju. Ako pokušate da oslobodite konac za košenje u visokoj travi, motor se može zagušiti. Držite konac za košenje uvijek potpuno produžen. Oslobađanje konca postaje sve teže što je konac za košenje kraći.

i Uputa

Dodirno dugme ne vući po tlu. Konac za košenje se može pokidati uslijed:

- zaplitanja sa stranim tijelima,
- normalnog zamora materijala,
- pokušaja da se reže korov s debelim stabljikama,
- udaranja o zidove, baštenske ograde itd..

Savjeti za najbolje rezultate košenja

- Pribor za rezanje držati paralelno sa tlom.
- Rezati samo vrhom konca, osobito duž zidova. Rezanje sa više konca a ne samo vrhom smanjuje reznu sposobnost i može preopteretiti motor.
- Travu preko 20 cm rezati od gore na dolje u malim stupnjevima da bi se izbjeglo prevremeno habanje konca i otpor motora.
- Ako je moguće, režite s lijeva na desno. Rezanje na desno poboljšava reznu sposobnost aparata. Pokošena trava se tada odbacuje od korisnika.
- Aparat polako pokretati na željenoj visini u i iz područja rezanja. Krećite se ili unaprijed ili unatrag ili s jedne strane na drugu. Rezanjem kraćih komada postižu se bolji rezultati.
- Režite samo kada su trava i korov suhi.

Vijek trajanja konca za košenje ovisi od slijedećeg:

- pridržavanja prethodnih savjeta u vezi sa rezanjem,
- biljaka koje se režu,
- gdje se režu. Na primjer, konac će se brže pohabati kod rezanja uz kućni zid nego kod rezanja oko drveta.

Dekorativno rezanje

Dobićete dekorativni rez ako režete sve biljke oko drveća, stubova, ograda itd..

Okrenite cijeli aparat tako da pribor za rezanje držite pod uglom od 30° u odnosu na tlo (slika 19).

Rad sa sečivom za rezanje

Prije nego što počnete upotrebljavati aparat, postavite se u radni položaj (slika 5). Vidi „Držanje aparata“.

Savjeti za rad sa sečivom za rezanje:

- Režite ritmički.
- Stojte čvrsto i udobno na tlu.
- Režite tako što ćete gornji dio tijela okretati s desna na lijevo.
- Okrenite aparat u istom smjeru u kojem sječivo reže. To pospješuje rezanje.
- Napravite jedan ili više koraka prema slijedećem području rezanja nakon zaokreta i ponovno zauzmite čvrst stav.

Pridržavajte se ovih uputa da biste izbjegli mogućnost da se biljke obmotaju oko sječiva:

- Zamahujte s desna na lijevo u biljke koje režete (slika 20).
- Izbegavajte upravo odrezane biljke kada zamahujete unazad.

Održavanje i čišćenje**⚠ Opasnost**

Radi zaštite od ozljeda prije svih radova na aparatu

- *zaustaviti motor*
 - *pričekati dok se svi pokretni dijelovi potpuno ne umire.*
 - *izvući mrežni utikač*
 - *ostaviti da se motor ohladi (oko 30 minuta).*
- Dajte da se sve popravke provode u stručnoj radionici.*

Dajte na kraju sezone da se aparat pregleda i održava u stručnoj radionici. Aparat ne prskati vodom, jer se inače električni dijelovi mogu oštetiti.

Čistite aparat nakon svakog rada. Neočišćen aparat dovodi do materijalnih i funkcionalnih oštećenja.

Zamjena konca za košenje

Uvijek koristiti konac za košenje promjera 1,6 mm (maks.). Kod upotrebe debljeg konca za košenje motor se može pregrijati ili ugasiti. Postoje dvije mogućnosti zamjene konca za košenje:

- namotavanje novog konca na kalem
- ugradnja kalema s prethodno namotanom koncem

namotavanje novog konca na kalem

Slika 21

- Čvrsto držati kućište kalema (1) a pritisno dugme (2) popuštati i odvrtati u smjeru kazaljke na satu.
- Izvaditi prazan kalem konca (3) i oprugu (4).
- Očistiti kućište kalema (1), oprugu (4), kalem konca (3) i pritisno dugme (2).

Slika 22

- Ukloniti nečistoću između kućišta kalema (1) i pridržnog diska (5).
- Provjeriti istrošenost zubaca (6) na kućištu kalema (1) i kalem konca (3). Ako je potrebno, zamijeniti oštećene dijelove.
- Pripremiti 2 nova konca za košenje dužine 3 metra.

i Uputa

Uvijek upotrebiti navedenu dužinu konca! Ako je konac predugačak, možda se neće propisno oslobađati. Slika 23

- Po jedan kraj konca umetnuti u otvore u donjoj i gornjoj polovini kalema.
- Konce namotavati u uskim, ravnomjernim slojevima na donju i gornju polovinu kalema. Pridržavati se smjera namotavanja koji je naveden na kalem!

Slika 24

- Krajeve konca (oko 15 cm) utisnuti u dva naspramna proreza za pridržavanje (oznaka **1,6 mm**).

Slika 25

- Kalem konca s oprugom umetnuti u kućište kalema. Krajeve konca provući kroz naspramne otvore u kućište kalema.
- Vući za krajeve konca da bi se konac oslobodio iz proreza za pridržavanje.

Slika 26

- Kalem s koncem sasvim utisnuti u kućište kalema i čvrsto držati.
- Pritisno dugme odvrnuti suprotno smjeru kazaljke na satu i rukom učvrstiti, pritom čvrsto držati kućište kalema.

Ugradnja kalema s prethodno namotanim koncem

Slika 21

- Čvrsto držati kućište kalema (1) a pritisno dugme (2) popuštati i odvrnuti u smjeru kazaljke na satu.
- Izvaditi prazan kalem konca (3) i oprugu (4).
- Očistiti kućište kalema (1), oprugu (4) i pritisno dugme (2).

Slika 27

- Ukloniti nečistoću između kućišta kalema (1) i pridržnog diska (5).
- Provjeriti istrošenost zubaca (6) na kućištu kalema (1). Ako je potrebno, zamijeniti kućište kalema.

Slika 24

- Krajeve konca novog kalema s koncem izvući iz dva naspramna proreza za pridržavanje. Konac odmotati oko 15 cm i ponovno utisnuti u proreze za pridržavanje (oznaka **1,6 mm**).
- Oprugu umetnuti u novi kalem s koncem (slika 28).

Slika 25

- Kalem s koncem sa oprugom umetnuti u kućište kalema. Krajeve konca provući kroz naspramne otvore u kućište kalema.
- Vući za krajeve konca da bi se konac oslobodio iz proreza za pridržavanje.

Slika 26

- Kalem s koncem sasvim utisnuti u kućište kalema i čvrsto držati.
- Pritisno dugme odvrnuti suprotno smjeru kazaljke na satu i rukom učvrstiti, pritom čvrsto držati kućište kalema.

Čišćenje aparata



Pozor

Aparat i zračni otvori moraju uvijek biti čisti.

Malu četku koristiti za čišćenje vanjske strane aparata.

Ne upotrebljavati oštra sredstva za čišćenje.

Sredstva za čišćenje u kućanstvu koja sadrže aromatična ulja, kao što je borovo ulje ili limun, kao i otapala, kao što je kerozin, mogu oštetiti plastično kućište i držak.

Kućište obrisati samo mokrom krpom.

Skladištenje

- Prije skladištenja motor ostaviti da se ohladi.
- Skladištite aparat u suhom, zatvorenom prostoru da bi se izbjegla nepozvana upotreba ili oštećenje. Držite aparat podalje od dece.

Dugoročno skladištenje

Ako aparat valja dugoročno skladištiti, postupite kako slijedi:

- Aparat temeljito očistiti i provjeriti ima li neučvršćenih ili oštećenih dijelova. Oštećene dijelove popraviti ili zamijeniti, a neučvršćene vijke, matice i svornjake zategnuti. Aparat se sada može skladištiti.
- Skladištite aparat u suhom, zatvorenom prostoru da bi se izbjegla nepozvana upotreba ili oštećenje. Držite aparat podalje od dece.

Prijenos

- Zaustaviti motor.
- Strujni utikač izvucite iz utičnice.
- Kabel za priključivanje skinite sa priključnog utikača aparata.
- Prije prijenosa ostaviti aparat da se ohladi.
- Za vrijeme prijenosa obezbjedite aparat od klizanja.

Garancija

U svakoj zemlji vrijede garantne odredbe koje je izdalo naše poduzeće ili uvoznik. Smetnje na vašem aparatu otklanjamo u okviru jamstvene obaveze besplatno, ukoliko je uzrok materijalna ili proizvodna pogreška. U slučaju koji podliježe garanciji obratite se vašem trgovcu ili najbližem zastupstvu.

Otklanjanje pogrešaka

Pogreška	Uzrok	Mjera
Motor se ne pokreće.	Priključni kabel nije priključen ili je neispravan.	Kabel provjeriti, utaknuti, po potrebi zamijeniti ili dati stručnjaku da ga popravi.
	Kućni osigurač preopterećen.	Uključiti osigurač, eventualno koristiti kućni priključak sa jačom zaštitom ili dati stručnjaku da ga instalira.
	Prekidač za rad je neispravan.	Dati u specijaliziranu radionicu da se popravi.
Motor se iznenada gasi.	Utikač je popustio.	Provjeriti kabel, utvrditi da je okačen za element za rasterećenje kabela od zatezanja, utikač ponovno utaknuti.
	Zaštita od preopterećenja se uključila.	Izvući mrežni utikač i ostaviti da se aparat ohladi (oko 10 minuta).
Jake vibracije.	Oštećeni alati za rezanje ili zagonski dijelovi.	Aparat odmah isključiti. Neispravne dijelove dati u stručnu radionu da se zamijene.
Nosač konca ne oslobađa konac za košenje.	U nosač konca se zapele trava.	Zaustaviti motor i očistiti pribor za rezanje.
	Nema konca u nosaču konca.	Namotati novi konac.
	Kalem zaglavljen.	Zamijeniti kalem.
	Nosač konca onečišćen.	Očistiti kalem s koncem i kućište kalema.
	Konac slijepjen.	Razdvojiti, slijepljeni dio izvaditi i ponovno namotati konac.
	Konac pri dopunjavanju uvrnut.	Razdvojiti i ponovno namotati konac.
	Nije oslobođeno dovoljno konca.	Lupkati pritisnim dugmetom i izvlačiti konac dok 10 cm konca ne bude izvan kućišta kalema.

Za daljnja pitanja obratite se vašem ugovornom trgovcu u mjestu.

Содржина

Заради вашата безбедност . . .	60
Делови за ракување и покажувачи	63
Упатство за монтажа	63
Работа	65
Одржување и чистење	66
Транспорт	67
Гаранција	67
Отстранување на пречките . . .	68

Податоци на типската ознака

Внесете ги сите податоци од типската ознака на Вашиот уред во следното поле.

Типската ознака се наоѓа во близина на моторот. Овие податоци се многу важни за подоцнежната идентификација при порачката на резервни делови за уредот и за сервисната служба.

Овие и другите податоци за уредот ќе ги најдете на посебната CE изјава за согласност што е составен дел од ова упатство за работа.

Прикази со слика



Отворете ги страниците со слики на почетокот на упатството за ракување. Графичките прикази може во детаљи да се разликуваат од набавениот уред.

Заради вашата безбедност

Користете го уредот правилно

Овој уред е наменет исклучиво – за користење во подрачјето на куќната градина и градината за слободното време,

- со глава со конец за косење на рабови на тревници и мали или тешко достапни тревнати површини (на пр. под грмушки),
- со сечиво за режење за режење на коров, џбунови и грмушки,
- соодветно на описите и безбедносните забелешки што се наведени во ова упатство за ракување.

Секое друго користење не е соодветно на намената.

Користењето кое што не е соодветно на намената повлекува како последица губење на гаранцијата и одбивање на секаква одговорност од страна на производителот. Корисникот одговара за сите штети на трети лица и на нивниот имот.

Користете го уредот само во техничката состојба што е пропишана и испорачана од производителот.

Самостојните промени на уредот ја исклучуваат гаранцијата на производителот за штетите што ќе произлезат од тоа.

Прочитајте ги сите забелешки пред работењето

- Прочитајте ги внимателно овие забелешки. Запознајте го ракувањето и работењето со уредот.
- Не го користете овој уред ако сте заморено или болни или сте под влијание на алкохол, стимуланти или лекови.
- Децата и младите под 16 години не смеат да го користат уредот.
- Овој уред не е наменет за ракување од лица (вклучувајќи деца) со ограничени физички, сензорни или духовни способности или со недостаток на искуство и/или недостаток на знаење, освен во случај кога ги надгледува лице што е задолжено за нивната безбедност или од него добиваат упатства за користење на уредот.
- Децата треба да се надгледуваат заради сигурност дека нема да играат со уредот.

- Проверете го уредот пред да го користите. Заменете ги оштетените делови. Проверете дали сите спојни елементи се поставени и прицврстени. Заменете ги додатоките за режење ако се пукнати, деформирани или оштетени на каков било начин. Осигурајте се дека додатокот за речење (сечиво за режење, глава со конец) е правилно вграден и добро прицврстен. Проверете дали заштитниот капак за додатокот за режење е наместен правилно и се наоѓа во препорачаната положба. Непочитувањето на овие забелешки може да предизвика повреда на корисникот и луѓето во близина и да го оштети уредот.
- Користете само оригинални резервни конци со пречник од 1,6 мм. Никогаш не користете јаже зајакнато со метал, жица, синџир, сајла или слично. Тие може да се скршат и да станат опасни проектили.
- Секогаш бидете свесни за опасноста од повреда на главата, дланките и стопалата.
- Направете ги сите мesteња или поправки пред работењето со уредот.
- Пред секое користење исчистете го подрачјето во кое што сакате да режете. Отстранете ги сите предмети како камења, искршени стакла, клинци, жици или јажиња, што се исфрлуваат или може да се заглават во додатокот за режење. Тргнете ги децата, присутните лица и животните од подрачјето. Децата, присутните лица и животните нека стојат подалеку во круг од најмалку 15 м; за присутните лица се уште постои опасноста да бидат погодени од излетни предмети. Присутните лица треба да носат заштита за очите. Кога некој Ви се приближува веднаш изгаснете го моторот и додатокот за режење.

За време на работата

- Користете го уредот само за намената за која што е предвиден.
- На отворено користете само за тоа одобрен и соодветно означен приклучен кабел, на пр. H07RN-F 3 x 1,5 mm² (макс. 25 м).
- Деловите за спојување на приклучните кабли мора да бидат заштитени од прскање од вода и да се од гума или да се обложени со гума.
- Пред секое користење проверете дали приклучниот кабел е оштетен, скинат или заплеткан.
- Пред секое користење проверете дали е оштетен кабелот на уредот со приклучокот за струја. Итно заменете го оштетениот кабел во специјализиран сервис. За таа цел исклучете го уредот и извлекете го приклучокот за струја. Користете само приклучен кабел кој што е во беспрекорна состојба.
- Никогаш не го стартувајте уредот и не го оставајте да работи ако се наоѓате во затворена просторија или објект. Користете го уредот само на отворено.
- Не го користете уредот со влажни дланки.
- Носете заштитни очила и заштита за ушите додека го користите уредот. При работење во прашина носете маска за лицето или за заштита од прашина. Се препорачува кошула со долги ракави.
- Носете дебели долги пантолони, чизми ракавици. Не носете широка облека, накит, куси пантолони, сандали и не одете боси. Соберете ја Вашата коса над рамениците. По потреба носете мрежа за коса.
- Поклопецот на додатокот за режење мора секогаш да биде поставен.

- При работа со глава со конец мора да биде монтиран и поклопецот на главата со конец. Мора да биде инсталиран правилниот конец за тримирање. Обаата конци за тримирање мора да бидат извлечени при работата. Конецот за тримирање не смее да биде извлечен преку крајот на поклопецот на главата со конец.
- Пред вклучувањето на уредот проверете ја намотката за конецот/ножот за режење
- Наместете го лакот за држење според Вашата големина, за да можете добро да го држите уредот.
- Секогаш држете го уредот со двете раце при работата: една дланка на задната рачка, а другата дланка на лакот за држење.
- При работата секогаш носете ја прерамката.
- Спречете можност за случајно стартување. Бидете подготвени за ракување со уредот кога го вклучувате уредот. Корисникот и уредот мора да се во стабилна положба при стартувањето. Внимавајте на упатствата за стартување и стопирање на моторот.
- Не се ресчекорувајте премногу. Секогаш стојте цврсто и одржувајте баланс.
- Користете го уредот само на дневна светлина или при добро вештачко осветлување.
- Не го користете уредот при лоши временски услови, како на пр. можност за дожд или невреме.
- Никогаш не го носете уредот со помош на кабелот.
- Приклучниот вод на уредот секогаш извлекувајте го од уредот наназад.
- Уредот никогаш не го користете со расипан прекинувач за работа. При отпуштањето на прекинувачот, уредот мора веднаш да запре.

- Држете ги рацете, лицето и стопалата подалеку од сите подвижни делови. Не го допорајте додатокот за режење додека се врти и не се обидувајте да го задржите.
- Секогаш гаснете го моторот кога режењето се забавува или кога одите од едно на друго место.
- При необични вибрации веднаш изгаснете го моторот. Проверете дали уредот е оштетен. При оштетување побарајте стручна сервисна работилница.
- Изгаснете го моторот и извлекете го мрежниот приклучок, пред да ги отстраните блокирањата или да извршувате други работи врз уредот.
- Користете само оригинални резервни делови за поправката. Овие делови може да ги набавите кај Вашиот овластен продавач.
- Никогаш не користете делови, прибор или додатоци што не се одобрени за овој уред. Последиците може да бидат сериозни повреди на корисникот и оштетување на уредот. Покрај тоа може да се поништи Вашата гаранција.
- Одржувајте го уредот чист и внимавајте меѓу додатокот за режење и заштитниот лим да не се собираат растенија или други предмети.
- Оставете сите поправки да ги изврши исклучиво стручниот сервис.

При работење со ножот за режење (зависно од моделот)

- Молиме прочитајте ги точно сите безбедносни забелешки пред работењето со уредот.
- Држете го лакот за држење секогаш меѓу корисникот и додатокот за режење.
- Никогаш не режете со ножот за режење 75 см или повеќе над подлогата.

- Може да се создадат повратни удари кога ножот што ротира ќе удри во предмет што не може веднаш да се изреже. Повратните удари може да се доволно силни, за да ги занесат уредот и/или корисникот во некој правец и тој може да ја загуби контролата над уредот. Повратните удари може да се случат без предупредување ако ножот се зарие, заглави или се бликира. Тоа лесно може да се случи во подрачја во кои е тешко да се гледа материјалот што се реже.
- Не режете со ножот за грмушки ништо што е подебело од 12,7 мм. Во спротивно може да се создадат силни поврати удари.
- При работење со сечивото за режење мора секогаш да е монтиран капакот на додатокот за режење.
- Не се обидувајте да го допрете ножот или да го задржите додека тој се врти.
- Ако погодите надворешно тело или зафатите веднаш изгаснете го моторот и проверете дали настанала штета. Отстранете ја штетата пред да продолжите да го користите уредот. Никогаш не го користете уредот со свиткан, пукнат или тап нож. Фрлете го свитканиот, деформиран, пукнат или скршен нож.
- Не го острете ножот за режење. Наострениот врв на ножот може да се скрши при работата. Тоа може да има за последица сериозни повреди. Заменете го ножот.
- Исчистете ги ножевите за режење со домашно средство за чистење за да ги отстраните сите остатоци. Намачкајте го ножот со машинско масло за да го заштитите од корозија.
- Чувајте го ножот за режење добро и заклучете го за да го заштитите од оштетување или недозволено користење.

Други безбедносни забелешки

- Пред отстранувањето или пред транспортот на уредот оставете го моторот да се излади.
- Заштитете го Вашиот уред за време на транспортот.
- Чувајте го уредот без течности, заклучен или високо за да спречите недозволена користење или оштетување. Чувајте го уредот подалеку од децата.
- Никогаш не го посипувајте или прскајте уредот со вода или други течности. Чувајте го уредот сув, чист и без прав. Исчистете ги по секое користење и внимавајте на забелешките за чистење и складирање.
- Сочувајте го ова упатство. Читајте го често и користете го за да ги упатите другите корисници. Ако го позајмувате овој уред на некого, позајмете го и ова упатство.

Работно време

Внимавајте на националните/комуналните прописи за работното време (по потреба информирајте се кај Вашата надлежна служба).

Симболи на уредот

Ова упатство за ракување ги опишува безбедносниите и меѓународните симболи и пиктограми што може да се прикажани на овој уред. Прочитајте го упатството за корисникот за да ги запознаете сите безбедносни, монтажни, работни упатства и со упатствата за поправка.

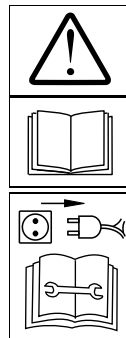

Внимание!

Пред првото пуштање во работа прочитајте го упатството за ракување!

Пред секое работење, како на пр. мesteње, чистење, проверка итн. изгаснете го уредот и извлечете го приклучокот за струја!



При оштетување на приклучниот кабел исклучете го уредот и извлечете го мрежниот приклучок.

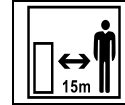

Трети лица да стојат подалеку од опасното подрачје!

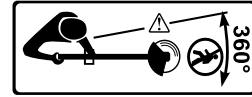

Носете заштита за очите, ушите и главата.



При работата на овој уред носете отпорни чизми и работни ракавици.



Излетаните предмети и ротирачките делови може да предизвикаат тешки повреди.



Не го користете уредот кога врне.

Секогаш одржувајте ги овие симболи на уредот во читлива состојба.

Симболи во ова упатство

Во ова упатство се користени следните симболи:

 **Опасност**

Ви се укажува на опасностите што се поврзани со опишаното дејство и кај кои постои загрозување на лицата.

 **Внимание**

Ви се укажува на опасностите што се поврзани со опишаното дејство и кои може да предизвикаат материјална штета.

 **Забелешка**

Означува важни информации и совети за користење.

Забелешка за исфрлување во отпад

Остатоците од пакувањето, старите уреди итн. исфрлете ги во отпад соодветно на локалните прописи.



Старите електрични уреди се вредни суровини и поради тоа не припаѓаат во домашниот отпад!

Сакаме да Ве замолиме со Вашиот активен придонес да не поддржите во зачувувањето на ресурсите и во заштитата на животната средина и овој уред да го предадете на организираните собирни места – доколку истите постојат.

Делови за ракување и покажувачи



Внимание!

Оштетувања на уредот.

Тука се однапред опишани функциите на деловите за ракување и на покажувачите. Се уште не ги вклучувајте функциите!

Слика 1

- 1 Прекинувач за работа (Прекинувач за вклучување/исклучување)
- 2 Осигурувач за вклучување
- 3 Рачка
- 4 Приклучок
- 5 Ослободување на затегнатост на кабел
- 6 Горно тело
- 7 Прстен за прицврстување на раменскиот ремен
- 8 Лак за држење
- 9 Спојка на тело
- 10 Долно тело
- 11 Глава на преносникот
- 12 Глава со конец
- 13 Сечиво на конец
- 14 Облога на додаток за режење
- 15 Поклопец на глава со конец

- 16 Сечиво за режење
- 17 Ремен за рамо
- 18 Клуч со шестаголен отвор *
- 19 Клуч за вметнување *

* зависно од изведбата

Упатство за монтажа



Опасност

Опасност од повреда при несакано стартување на моторот.

Заштитете се од повреда.

Пред секое работење врз уредот:

- Изгаснете го моторот,
- Почекајте сите подвижни делови целосно да дојдат во мирување; моторот мора да е изладен.
- Извлечете го приклучокот за струја од приклучната кутија за струја.

Монтажа на телото

Слика 2

1. Одвртете ја завртката за затегнување на спојката на тело на горното тело.
2. Центрирајте го копчето за аретирање на долното тело со помошта за воведување и со отворот во спојката за тело. Вовлекувајте го долното тело во спојката за тело, додека копчето за аретирање се влежишти во отворот.
3. Затегнете ја цврсто завртката за затегнување (3).

Вградување и мesteње на лакот за држење

Слика 3

1. Демонтирајте го лакот за држење. За таа цел одвртете ги 4-те завртки.
2. Поставете го лакот за држење од горе врз телото.
3. Центрирајте ги отворите на долната плоча за држење со завртките во лакот за држење. Навртете ги 4-те завртки. Се уште не затегнувајте цврсто!

Држете го уредот во работна положба (Слика 5) и поставете го лакот за држење во положбата која што Ви овозможува најдобро држење.

4. Затегнете ги цврсто 4-те завртки за лакот за држење да се вкleshти.

Монтажа и мesteње на ременот за рамо (зависно од моделот)

Слика 4

- Закачете ја карабинската кука (1) на прстенот за прицврстување (2) на куќиштето.

или

- Отворете ја куката за држење (1) и закачете ја на прстенот за прицврстување (2) на куќиштето и повторно затворете ја цврсто.

Слика 5

- Провлечете го ременот за рамо преку главата и застанете во работна позиција.

Слика 6

- Наместете го ременот за рамо според големината на телото.

Монтажа на капакот на додатокот за режење

Слика 7

1. Одвртете ја навртката во насока на стрелките на часовникот (надесно) и отстранете ја со плочата за растојание и плочата за држење.



Забелешка

Во одредени ситуации се потребни делови за монтажа на сечивото за режење/главата со конец.

2. Одвртете ги 3-те завртки на главата на преносникот и извлечете ги.
3. Поставете го поклопецот на додатокот за режење на главата на преносникот и центрирајте ги отворите со навојните отвори.
4. Повторно навртете ги 3-те завртки и затегнете ги цврсто.

Монтажа/демонтажа на сечивото за режење

- Претходно отстранете ги главата со конец и поклопецот на главата со конец, ако истите се монтирани. За таа цел погледнете под «Монтажа/демонтажа на главата за конецот».
- По потреба исчистете ги поклопецот на додатокот за режење и погонското вратило.

Монтажа на сечивото за режење

Слика 8

- Навлечете го дискот за растојание (2) на погонското вратило (1). Притоа наместете ги во линија отворот во плочата за растојание со зарезот во кукиштето на преносникот.
- Навлечете го сечивото за режење (3) на погонското вратило (1) и центрирајте го на дискот за растојание (2).

i Забелешка

Внимавајте сечивото за режење (3) да се влежишти правилно на дискот за растојание (2), што значи да налегне центрирано и со цела површина!

- Навлечете ја плочата за држење (4) на погонското вратило (1).
- Завртете ја навртката (5) спротивно од стрелките на часовникот (налево) на погонското вратило (1).

Слика 9

- Наместете ги во линија отворите во поклопецот на додатокот за режење (6) и плочата за растојание (2).
- Протнете го клучот со шестаголна глава (7) низ отворите.
- Цврсто затегнете ја навртката (5) спротивно од стрелките на часовникот (влево) – вртежен момент 37 Нм.

i Забелешка

– Пред да затегнете цврсто проверете уште еднаш дали сечивото за режење е влежиштено правилно.

- Доколку е на располагање моментен клуч, цврсто затегнете ја навртката со рака за истата да налегне на сечивото за режење. Потоа затегнете ја навртката со прстенест клуч уште половина круг спротивно од стрелките на часовникот (влево).
- Извлечете го клучот со шестаголна глава (7).
- Отстранете го заштитниот капак (ако постои) од сечивото за режење.

Демонтажа на сечивото за режење

Слика 10

- Наместете го заштитниот капак (ако постои) на сечивото за режење.
- Наместете ги во линија отворите во поклопецот на додатокот за режење (1) и плочата за растојание (2).
- Протнете го клучот со шестаголна глава (3) низ отворите.
- Одвртете ја навртката (4) во насока на стрелките на часовникот (надесно) и одвртете ја од погонското вратило (5).
- Извлечете го клучот со шестаголна глава (3).
- Отстранете ги плочата за држење (6), сечивото за режење (7) и плочата за растојание (2) од погонското вратило (5).

i Забелешка

Исчистете ги демонтираните делови и сочувајте ги на место на кое што ќе ги најдете за подоцнежнo користење.

Монтажа/демонтажа на главата за конецот

- Претходно отстранете ги сечивата за режење, ако истите се монтирани. За таа цел погледнете под «Демонтажа на сечивото за режење».
- По потреба исчистете ги поклопецот на додатокот за режење и погонското вратило.

Монтажа на главата за конецот

Слика 11

1. Наместете го поклопецот на главата со конец на поклопецот на додатокот за режење. Наместете ги во линија завртките со отворите.
2. Прицврстете го поклопецот на главата со конец со 4-те завртки.

Слика 12

3. Навлечете ги плочата за растојание и плочата за држење на погонското вратило. Притоа наместете ги во линија отворот во плочата за растојание со зарезот во кукиштето на преносникот.

i Забелешка

Внимавајте на правилното налегување на плочата за држење врз плочата за растојание, што значи центрирано и рамно да легнува!

4. Навртете ја главата со конец спротивно од стрелките на часовникот (налево) врз погонското вратило.

Слика 13

5. Наместете ги во линија отворите во поклопецот на додатокот за режење и плочата за растојание. Протнете го клучот со шестаголна глава низ отворите.
6. Цврсто стегнете ја главата на конецот.
7. Извлечете го клучот со шестаголна глава.
8. Отстранете го заштитниот поклопец од сечивото на конецот (Слика 1) (ако постои).

Демонтажа на главата за конецот

Слика 14

1. Наместете ги во линија отворите во поклопецот на додатокот за режење и плочата за растојание. Протнете го клучот со шестаголна глава низ отворите.

2. Одртете ја главата со конец во насока на стрелките на часовникот (надесно) и одвртете ја од погонското вратило. Извлечете го клучот со шестаголна глава.
3. Отстранете ги плочата за држење и плочата за растојание од погонското вратило.
4. Одртете ги 4-те завртки на поклопецот на главата со конец.
5. Отстранете го поклопецот на главата со конец.

i Забелешка

Исчистете ги демонираните делови и сочувајте ги на место на кое што ќе ги најдете за подоцнежнo користење.

Работа

⚠ Опасност **Струен удар**

- На Вашата мрежна приклучна кутија користете заштитен прекинувач за лица (= заштитен прекинувач за погрешна струја со максимално 30 МА струја за активирање).
- При оштетувања на приклучниот кабел постои опасност по животот или од повреда. Полека и со мали чекори оддалечете се од уредот. Извлечете го приклучокот од приклучната кутија.

⚠ Внимание

- Пред вклучувањето на уредот проверете ја намотката за конецот/ножот за режење
- При работење со уредот можете да се сопнете од приклучниот кабел и да се повредите. Кабелот секогаш водете го на начин за тој никогаш да не се најде во подрачјето на одење и работа.
- Работете со уредот само со брзина на чекорење.
- Користете го уредот само кога приклучниот кабел е прицврстен на ослободувањето на затегнатоста на кабелот.

- Корисникот ги носи пропишаната заштитна опрема и облека.
- Контролирајте дали уредот е во добра работна состојба и прицврстувањето на сите заштитни уреди.
- При завршување со работа или кога го одложувате или напуштате уредот, секогаш извлекувајте го приклучокот за струја од приклучната кутија за струја и од уредот.
- По користењето:
 - Извлечете го приклучокот за струја од приклучната кутија за струја.
 - Исчистете го уредот.

Стартување на моторот

1. Прицврстете го приклучниот кабел на спојката за растоварување на кабелот (Слика 15).
2. Приклучниот кабел вовлекувајте го прво на приклучокот на уредот и потоа на приклучна кутија за струја со 230 V.
3. Ставете го раменскиот ремен што претходно е наместен според големината на телото.
4. Наместете во работна положба (Слика 5).
5. Прво повлечете го осигурувачот за вклучување, а потоа притиснете го работниот прекинувач (Прекинувач за вклучување/исклучување) (Слика 16).

Моторот работи и можете да започнете со работата.

Гаснење на моторот

- Притиснете го прекинувачот за работа/Прекинувачот за вклучување/исклучување (Слика 17).

Моторот запира по кусо време.

Држење на уредот

Пред да го користите уредот, поставете се во работната положба (Слика 5).

Проверете го следното:

- Прерамката е наместена на правилната висина.

- Лакот за држење е наместен така што можете да го држите со една дланка, без потреба да ја испружувате раката.
- Држете го уредот со обете дланки: едната дланка на задната рачка, другата дланка на лакот за држење.
- Уредот е под висина на појасот.
- Држете го додатокот за режење паралелно со подлогата за лесно да се дофатат растенијата што се за режење без корисникот да мора да се наведнува.

Местење на должината на конецот за тримирање

Со копчето за потчкунување можете да пуштите конци за тримирање без да го запирате моторот.

За да ослободите повеќе конец за тримирање лесно удрете ја главата со конец од земја (Слика 18), додека го оставате тримерот за тревник да работи.

i Забелешка

Конецот за тримирање треба секогаш да биде на максималната должина.

Ослободувањето на конецот станува потешко кога се скусува конецот за тримирање.

Секој пат кога се удира главата се ослободуваат 25 мм конец за тримирање.

Сечивото во поклопецот на главата со конец го реже конецот за тримирање на потребната должина, ако се ослободи премногу конец.

Надобро е копчето за потчкунување да се удри од гола подлога или од тврда земја.

Ако се обидете да го ослободите конецот за тримирање во висока трева моторот може да изгасне. Конците за тримирање секогаш нека ви бидат продолжени во целина.

Ослободувањето на конецот станува потешко со скусувањето на конецот за тримирање.

i Забелешка

Не го водете копчето за потчукнување преку подлогата.

Конецот за тримирање може да се скине од:

- заплеткување со надворешни тела,
- нормално заморување на материјалот,
- обиди за режење дебел коров,
- удари во уид, дворни огради итн..

Совети за најдобри резултати на тримирање

- Држете го додатокот за режење паралелно со подлогата.
- Режете само со врвот на конецот, посебно покрај ивови. Режењето повеќе отколку со врвот ја намалува способноста за режење и може да го преоптовари моторот.
- Тревата преку 20 см режете ја во мали чекори од горе надолу, за да избегнете предвремено абење на конецот и отпор на моторот.
- По можност режете од лево на десно. Режењето на десно ја подобрува способноста за режење на уредот. Во тој случај корисникот ги исфрлува остатоците од тревата.
- Движете го уредот полека на саканата висина во и од подрачјето на режење.
- Движете се или напред или наназад или од страна на страна. Режењето на покуси парчиња постигнува подобри резултати.
- Режете само кога тревата и коровот се суви.

Векот на траење на конецот за тримирање зависи од следното:

- Почитувањето на претходните совети за режење,
- од растенијата што се режат,
- каде тие се режат.

На пример конецот побрзо се троши при режење покрај куќниот уид отколку при режење околу дрво.

Декоративно режење

Ќе добиете декоративен рез ако ги изрежете сите растенија околу дрвјата, столбовите, оградата итн. Завртете го целиот уред така додатокот за режење да го држите под агол од 30° во однос на подлогата (Слика 19).

Работа со сечивото за режење

Пред да го користите уредот, поставете се во работната положба (Слика 5).

Погледнете «Држење на уредот».

Совети за работа со ножот за режење:

- Режете во ритам.
- Застанете цврсто и удобно на подлогата.
- Режете вртејќи го горниот дел од Вашето тело на лево или на десно.
- Вртете го уредот во истата насока во која што реже ножот. Тоа го бара режењето.
- Направете еден или повеќе чекори до следното подрачје за режење по повратно замавнување и повторно застанете цврсто.

Следете ги следните забелешки за да ја спречите можноста растенијата да се обвиткаат околу ножот:

- Замавнувајте од десно на лево во растенијата што треба да се изрежат (Слика 20).
- Избегнувајте рамно изрежени растенија додека замавнувате назад.

Одржување и чистење

⚠ Опасност

За заштита од повреди пред сите работења врз уредот

- *изгаснете го моторот,*
- *почекајте сите подвижни делови целосно да дојдат во мирување,*
- *извлечете го мрежниот приклучок,*
- *оставете го моторот да се излади (околу 30 минути).*

Оставете сите поправки да ги изврши исклучиво стручниот сервис. На крајот на сезоната проверете го уредот во специјализиран сервис и направете сервисирање.

Не го прскајте уредот со вода бидејќи може да се оштетат електричните делови.

Чистете го уредот по секоја примена.

Неисчистениот уред води кон оштетување на материјалот и на функционирањето.

Замена на конецот за тримирање

Секогаш користете конец за тримирање со пречник од 1,6 мм (макс.). При користење на подебел конец за тримирање може да се прегрее моторот или да откаже.

Постојат две можности за замена на конецот за тримирање:

- Намотување нов конец на намотката
- Вградување намотка со претходно намотан конец

Намотување нов конец на намотката

Слика 21

- Држете го цврсто куќиштето на намотката (1) и одвртете го копчето за типување (2) во насока на стрелките на часовникот и извадете го.
- Отстранете ги празната намотка за конец (3) и пружината (4).
- Исчистете ги куќиштето на намотката (1), пружината (4), намотката за конецот (3) и копчето за типување (2).

Слика 22

- Отстранете ја нечистотијата меѓу куќиштето на намотката (1) и плочата за држење (5).
- Проверете ја истрошеноста на запците (6) на куќиштето на намотката (1) и намотката за конецот (3). По потреба заменете ги оштетените делови.
- Подгответе 2 нови конци за тримирање со должина од по 3 метри.

Забелешка

Секогаш користете ја наведената должина на конец! Ако конецот е предолг, во одредени услови не се ослободува правилно.

Слика 23

- Секој крај на конецот протнете го во отворите во долната и горната половина од намотката.
- Намотајте го конецот во густ, рамномерни слоеви на долната и горната половина од намотката. Внимавајте на насоката на намотување што е наведена на намотката!

Слика 24

- Краевите на конецот (околу 15 см) притиснете ги во двата спротивни отвори за држење (маркирање 1,6 мм).

Слика 25

- Наместете ја намотката за конец со пружината во куќиштето на намотката. Протнете ги краевите на конецот низ спротивните отвори во куќиштето на намотката.
- Повлечете ги краевите на конецот, за конецот да се ослободи од отворите за држење.

Слика 26

- Притиснете ја намотката за конец целосно во куќиштето на намотката и држете ја цврсто.
- Одвртете го копчето за типување спротивно од стрелките на часовникот и затегнете го цврсто со рака, држејќи го цврсто куќиштето на намотката.

Вградување намотка со претходно намотан конец

Слика 21

- Држете го цврсто куќиштето на намотката (1) и одвртете го копчето за типување (2) во насока на стрелките на часовникот и извадете го.
- Отстранете ги празната намотка за конец (3) и пружината (4).
- Искристете ги куќиштето на намотката (1), пружината (4) и копчето за типување (2).

Слика 27

- Отстранете ја нечистотијата меѓу куќиштето на намотката (1) и плочата за држење (5).
- Проверете ја истрошеноста на запците (6) на куќиштето на намотката (1). Ако е потребно заменете го куќиштето на намотката.

Слика 24

- Извлечете ги краевите на конецот на новата намотка за конец од двата спротивни отвори за држење. Намотајте околу 15 см конец и повторно притиснете го во отворите за држење (маркирање 1,6 мм).
- Наместете ја пружината во новата намотка за конец (слика 28).

Слика 25

- Наместете ја намотката за конец со пружината во куќиштето на намотката. Протнете ги краевите на конецот низ спротивните отвори во куќиштето на намотката.
- Повлечете ги краевите на конецот, за конецот да се ослободи од отворите за држење.

Слика 26

- Притиснете ја намотката за конец целосно во куќиштето на намотката и држете ја цврсто.
- Одвртете го копчето за типување спротивно од стрелките на часовникот и затегнете го цврсто со рака, држејќи го цврсто куќиштето на намотката.

Чистење на уредот

Внимание

Постојано одржувајте ги уредот и отворот за проветрување чисти и неизвалкани.

Користете мала четка за чистење на надворешната страна на уредот. Не користете агресивни средства за чистење.

Средствата за чистење во домаќинството што содржат ароматични масла како масло од бор или цитрон, како и растворувачи како керозин, може да го оштетат пластичното куќиште и рачката. Бришете го уредот само со влажна крпа.

Складирање

- Пред складирањето оставете моторот да се излади.
- Чувајте го уредот во сува, затворена просторија, за да спречите недозволено користење или оштетување. Чувајте го уредот подалеку од децата.

Долготрајно складирање

Кога уредот треба да се складира на подолго време постапете на следниот начин:

- Темелно искристете го уредот и проверете дали има лабави или оштетени делови. Поправете ги оштетените делови или заменете ги и затегнете ги лабавите завртки, навртки и клинови. Сега уредот може да се складира.
- Чувајте го уредот во сува, затворена просторија, за да спречите недозволено користење или оштетување. Чувајте го уредот подалеку од децата.

Транспорт

- Гасење на моторот.
- Извлечете го приклучокот за струја од приклучната кутија за струја.
- Извлечете го приклучниот кабел од приклучокот на уредот.
- Оставете го уредот да се излади пред транспортот.
- Обезбедете го уредот од лизгање при транспортот.

Гаранција

Во секоја земја важат гаранциските услови што ги дава нашето претпријатие или увозникот. Пречките на Вашиот уред ги отстрануваме бесплатно во рамките на гаранцијата доколку причината е грешка во материјалот или производството. Во случај на гаранција молиме обратете се на Вашиот продавач или на најблиското претставништво.

Отстранување на пречките

Грешка	Причина	Мерка
Моторот не стартува.	Приклучниот кабел не е приклучен или е дефектен.	Проверете го кабелот, приклучете го, по потреба заменете го или дајте го на поправка кај стручно лице.
	Домашниот осигурувач е преоптоварен.	Вклучете го осигурувачот, евентуално користете посилно осигуран домашен приклучок или оставете да инсталира стручно лице.
	Прекинувачот за работа е расипан.	Оставете на поправка во специјализиран сервис.
Моторот однадеж гасне.	Приклучокот се олабавил.	Проверете го кабелот, уверете се дека истиот е закечен во уредот за ослободување на затегнатоста на кабелот, повторно приклучете го приклучокот.
	Заштитата од преоптоварување се вклучила.	Извлечете го мрежниот приклучок и оставете уредот да се излади (околу 10 минути).
Силни вибрации.	Оштетен алат за режење или погонски делови.	Веднаш исклучете го уредот. Дефектните делови нека ги замени стручна сервисна работилница.
Главата со конец не ослободува конец за тримирање.	Главата со конец е блокирана со трева.	Стопирајте го моторот и исчистете го додатокот за режење.
	Нема конец во главата со конец.	Намотајте нов конец.
	Намотката е заглавена.	Заменете ја намотката.
	Главата со конец е извалкана.	Исчистете ги намотката за конец и кукиштето на намотката.
	Конецот се стопил.	Расклопете, отстранете го стопениот дел и намотајте го конецот од ново.
	Влакната се извртени при намотувањето.	Расклопете и намотајте го конецот од ново.
	Нема ослободено доволно конец.	Кусо притиснете го копчето за типување и извлечете конец за надвор од кукиштето на намотката да има 10 см конец.

При дополнителни прашања обратете се на Вашиот овластен продавач во местото.

Содержание

Для Вашей безопасности . . .	69
Элементы управления и индикации	72
Инструкция по сборке	72
Эксплуатация	74
Техническое обслужи- вание и очистка	76
Транспортировка	77
Гарантия	77
Устранение неисправ- ностей	78

Сведения на идентификационной табличке

Выпишите все сведения, имеющиеся на идентификационной табличке Вашего изделия в приведенное ниже поле.

Идентификационная табличка расположена рядом с двигателем. Данные сведения очень важны для последующей идентификации при заказе запасных частей изделия и для сервисной службы.

Эти и другие сведения об изделии Вы найдете в отдельном сертификате соответствия СЕ, который является составной частью данного Руководства по эксплуатации.

Иллюстрации

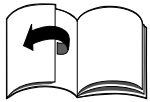

Развернуть страницы с иллюстрациями в начале Руководства по эксплуатации.

Некоторые детали графических изображений могут отличаться от приобретенного изделия.

Для Вашей безопасности

Правильное использование изделия

Данное изделие предназначено исключительно для:

- использования вокруг дома и на садовых участках,
- кошения краев газона и небольших или труднодоступных участков, покрытых травой (напр., под кустами) – с использованием триммерной головки,
- кошения дикой поросли, кустарников и мелких зарослей – с использованием режущего ножа,
- использования в соответствии с описаниями и указаниями по безопасности, приведенными в данном Руководстве по эксплуатации.

Любое другое использование не соответствует назначению.

В результате использования изделия не по назначению гарантия прекращает свое действие и изготовитель снимает с себя всю ответственность. Пользователь несет ответственность за причинение травм посторонним лицам и повреждение их имущества. Используйте изделие только в том техническом состоянии, в котором оно было выпущено и согласно предписаниям изготовителя. Самовольные изменения изделия исключают ответственность изготовителя за возникшие в связи с этим повреждения.

Перед эксплуатацией прочитайте все указания

- Внимательно прочитайте эти указания. Ознакомьтесь с управлением изделия и обращением с ним.
- Не используйте данное изделие в состоянии утомления или болезни или если Вы находитесь под воздействием алкоголя, наркотиков или медицинских препаратов.
- Использование изделия запрещается детям и подросткам до 16 лет.

- Данное изделие не предназначено для использования лицами (в т. ч. детьми) с ограниченными физическими, сенсорными или умственными способностями или с недостатком опыта и/или знаний, за исключением случаев, когда они находятся под присмотром ответственного за их безопасность лица или получили от него указания, как пользоваться изделием.
- Во избежание игр с изделием дети должны находиться под присмотром.
- Осмотрите изделие, прежде чем начать его использовать. Замените поврежденные детали. Убедитесь, что все соединительные элементы установлены и закреплены. Замените потрескавшиеся, надломленные или как-то иначе поврежденные детали режущего элемента. Убедитесь, что режущий элемент (режущий нож, триммерная головка) установлен надлежащим образом и надежно закреплен. Убедитесь, что защитный кожух для режущего элемента установлен надлежащим образом и находится в рекомендуемом положении. Несоблюдение этих указаний может привести к травмированию пользователя и наблюдателей, а также повредить изделие.
- Используйте только оригинальные сменные лески диаметром 1,6 мм. Ни в коем случае не использовать армированную леску, провода, цепи, тросы и т.д. От них могут отломиться фрагменты и превратиться в опасные снаряды.
- Всегда помните про опасность травмирования головы, рук и ног.
- Проводите все настройки или ремонтные работы перед эксплуатацией изделия.

- Очищайте перед каждым использованием тот участок, на котором Вы собираетесь косить.
- Удалите все посторонние предметы, такие как камни, осколки стекла, гвозди, провода или веревки, которые могут быть отброшены или которые могут запутаться в режущем элементе. Уберите из рабочей зоны детей, наблюдателей и животных.
- Не подпускайте детей, наблюдателей и животных ближе, чем на 15 м к работающему изделию; для наблюдателей все еще сохраняется опасность попадания в них отброшенных объектов.
- Наблюдатели должны надевать защитные очки.
- Немедленно отключите двигатель и режущий элемент при приближении к Вам посторонних лиц.

Во время эксплуатации

- Используйте данное изделие только по его основному назначению.
- Используйте на открытом воздухе только допущенные для этого и маркированные соответствующим образом соединительные кабели, напр., H07RN-F 3 x 1,5 мм² (макс. 25 м).
- Соединительные элементы для кабелей должны быть брызгозащищенными и состоять из резины или иметь резиновое покрытие.
- Проверяйте перед каждым использованием соединительные кабели на наличие повреждений или изломов, а также распутывайте запутанные кабели.
- Проверяйте перед каждым использованием, есть ли повреждения на кабеле изделия и вилке.
- Поврежденные кабели необходимо немедленно заменить в специализированной мастерской.

Отключите для этого изделие и извлеките вилку из розетки. Используйте только соединительные кабели, находящиеся в безупречном состоянии.

- Никогда не запускайте изделие и никогда не оставляйте его работать, находясь в закрытом помещении. Используйте изделие только на открытом воздухе.
- Не использовать изделие мокрыми руками.
- Надевайте защитные очки и наушники для защиты органов слуха, когда Вы используете изделие. При работе в пыльных условиях используйте респиратор или пылезащитную маску. Рекомендуется работать в рубашке с длинными рукавами.
- Одевайте плотные, длинные штаны, сапоги и перчатки. Не носите свободную одежду, украшения, короткие штаны, сандали и не работайте босиком. Заколите свои волосы заколкой так, чтобы они не опустились ниже плеч.
- Используйте при необходимости сетку для волос.
- Защитный кожух режущего элемента должен быть всегда установлен.
- При эксплуатации с триммерной головкой должен быть также установлен защитный кожух триммерной головки. Должна быть установлена правильная триммерная леска. Для эксплуатации изделия оба конца триммерной лески должны быть вытянуты. Триммерная леска не должна быть вытянута за пределы защитного кожуха триммерной головки.
- Перед включением изделия необходимо убедиться в том, что триммерная катушка/режущий нож не контактирует с посторонними объектами.
- Отрегулируйте петлеобразную рукоятку по Вашему росту для того, чтобы хорошо удерживать изделие при работе.

- Во время эксплуатации всегда крепко удерживайте изделие обеими руками: одна рука на задней рукоятке, другая рука на петлеобразной рукоятке.
- Во время эксплуатации всегда надевайте плечевой ремень.
- Избегайте непреднамеренного запуска двигателя.
- Будьте готовы к управлению изделием, когда Вы его включаете. Во время запуска двигателя пользователь и изделие должны находиться в устойчивом положении.
- Следуйте указаниям по запуску и остановке двигателя.
- Не наклоняйтесь слишком сильно вперед. Всегда находитесь в устойчивом положении и сохраняйте равновесие.
- Используйте изделие только при дневном свете или при хорошем искусственном освещении.
- Не используйте изделие во время плохих погодных условий, напр., при опасности дождя или грозы.
- Ни в коем случае не используйте кабель для переноски изделия.
- Соединительный провод изделия должен всегда отходить назад за изделие.
- Ни в коем случае не эксплуатировать изделие с неисправным рабочим выключателем. При отпуске выключателя изделие должно немедленно остановиться.
- Держите руки, лицо и ноги вдали от всех подвижных деталей.
- Не прикасайтесь к режущему элементу, пока он вращается, а также не пытайтесь его остановить.
- Всегда останавливайте двигатель при перерывах в работе или когда Вы переходите с одного места на другое.

- При появлении необычных вибраций немедленно остановить двигатель. Проверить изделие на наличие повреждений. При обнаружении повреждений обратиться в специализированную мастерскую.
- Остановить двигатель и извлечь вилку из розетки, перед удалением блокировок или выполнением других работ над изделием.
- Используйте для ремонта только оригинальные запасные части. Эти части Вы можете приобрести у Вашего официального дилера.
- Никогда не используйте запасные части, принадлежности или насадки, которые не допущены для данного изделия. В противном случае, это может повлечь за собой серьезные травмы пользователя и повреждение изделия. Кроме того, может аннулироваться Ваша гарантия.
- Держите изделие в чистом состоянии и следите за тем, чтобы между режущим элементом и защитным щитком не скапливались растения или другие предметы.
- Все ремонтные работы должны проводиться исключительно в специализированной мастерской.

При эксплуатации с режущим ножом (в зависимости от модели)

- Пожалуйста, перед эксплуатацией изделия, внимательно прочитайте все указания по безопасности.
- Держите петлеобразную рукоятку всегда между пользователем и режущим элементом.
- Никогда не косите режущим ножом на высоте 75 см или выше над поверхностью земли.
- При контакте вращающегося ножа с предметом, который невозможно сразу разрезать, может произойти отдача.

Отдача может быть достаточно сильной для того, чтобы отбросить изделие и/или пользователя в любом направлении и, возможно, привести к потере контроля над изделием.

Отдача может произойти без предупреждения, если нож застопорится, застрянет или заблокируется.

Наиболее вероятно возникновение такой ситуации на участках, где срезаемый материал плохо просматривается.

- Не режьте ножом для мелких зарослей ничего, что превышает толщину в 12,7 мм. В противном случае может произойти резкая отдача.
- При эксплуатации с режущим ножом защитный кожух режущего элемента должен быть всегда установлен.
- Не пытайтесь дотронуться до ножа или остановить его, когда он вращается.
- Если Вы натолкнулись на посторонний предмет или он запутался в режущем элементе, немедленно остановите двигатель и проверьте изделие на наличие повреждений. Устраните повреждение перед дальнейшим использованием изделия. Не используйте изделие с погнутым, потрескавшимся или тупым ножом. Выбросьте погнутые, деформированные, потрескавшиеся или сломанные ножи.
- Не затачивайте режущий нож. Заточенный кончик ножа может обломиться во время эксплуатации. Это может повлечь за собой серьезные травмы. Замените нож.
- Очищайте режущие ножи с помощью бытовых чистящих средств, для полного удаления всех остатков травы, грязи и т.д. Для защиты от ржавчины смазывайте нож машинным маслом.
- Храните режущий нож в закрытом и недоступном месте, для его защиты от повреждений или неправомерного использования.

Дальнейшие указания по безопасности

- Перед постановкой на хранение или транспортировкой изделия, дать двигателю остыть.
- Защищайте Ваше изделие во время транспортировки.
- Храните изделие в сухом, закрытом или высоком месте, во избежание неправомерного использования или повреждения. Держите изделие вдали от детей.
- Никогда не поливайте и не обрызгивайте изделие водой или другими жидкостями. Держите изделие в сухом и чистом состоянии, стирайте с него пыль. Очищайте изделие после каждого использования, соблюдайте указания по очистке и хранению.
- Сохраняйте данное Руководство. Читайте его часто и используйте его для обучения других пользователей. Если Вы отдаете кому-то данное изделие во временное пользование, одолжите ему так же это Руководство.

Разрешенное время работы

Соблюдайте национальные/ коммунальные предписания относительно разрешенного времени использования изделия (при необходимости обратитесь за информацией в Ваш уполномоченный административный орган).

Символы на изделии

Данное Руководство по эксплуатации описывает международные символы и пиктограммы, а также символы безопасности, которые могут быть изображены на данном изделии.

Прочитайте Руководство пользователя для ознакомления со всеми указаниями по безопасности, сборке, эксплуатации и ремонту.



Внимание!
Перед вводом
в эксплуатацию про-
читать Руководство
по эксплуатации!

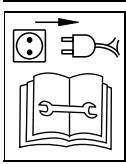
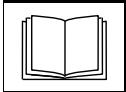

Перед проведением
любых работ, таких
как, напр.: настройка,
очистка, проверка
и т.д. необходимо
отключать изделие
и извлекать вилку
из розетки!



При повреждении
соединительного
кабеля, отключить
изделие и извлечь
вилку из розетки.

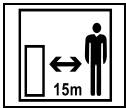

Держать посторон-
них вдали от опас-
ного участка!

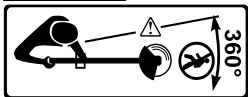

Использовать
средства защиты
для глаз, органов
слуха и головы.



Во время эксплуа-
тации данного
изделия носить
прочные сапоги и
рабочие перчатки.



Отброшенные
объекты и враща-
ющиеся детали
могут привести
к тяжелым травмам.



Не использовать
изделие во время
дождя.

Сохраняйте данные символы
на изделии всегда в читаемом
состоянии.

Символы в данном Руководстве

В данном Руководстве использу-
ются следующие символы:

Опасность

*Ваше внимание обращается на
опасности, связанные с описан-
ной рабочей операцией,
во время которой существует
угроза для людей.*

Внимание

*Ваше внимание обращается на
опасности, связанные с описан-
ной рабочей операцией, и кото-
рые могут повлечь за собой
материальный ущерб.*

Примечание

Содержит важную информацию
и советы по использованию.

Указание по утилизации

Остатки упаковочного материала,
старые изделия и т.д. утилизиро-
вать в соответствии с местными
предписаниями.



**Старые электро-
приборы использу-
ются для вторич-
ной переработки,
поэтому они не
предназначены
для утилизации
совместно с быто-
выми отходами!**

В связи с этим мы просим Вас
поддержать нас в области сбере-
жения ресурсов и защиты окружа-
ющей среды своим активным
вкладом и сдать данное изделие
в соответствующие пункты
приема – при их наличии.

Элементы управления и индикации

Внимание.

Повреждения изделия.

*Ниже приведено описание
функций элементов управления
и индикации.*

*Не выполняйте пока никаких
функций!*

Рис. 1

- 1 Рабочий выключатель
(выключатель Вкл./Выкл.)
- 2 Блокировка выключателя
- 3 Рукоятка
- 4 Соединительный штекер
- 5 Приспособление для раз-
грузки кабеля от натяжения
- 6 Верхняя штанга
- 7 Крепежная проушина для
плечевого ремня
- 8 Петлеобразная рукоятка
- 9 Соединительная муфта
для штанг
- 10 Нижняя штанга
- 11 Головка редуктора
- 12 Триммерная головка
- 13 Лезвие для отрезания лески
- 14 Защитный кожух режущего
элемента
- 15 Защитный кожух триммерной
головки
- 16 Режущий нож
- 17 Плечевой ремень
- 18 Шестигранный ключ *
- 19 Торцевой ключ *

* в зависимости от испол-
нения

Инструкция по сборке

Опасность

*Опасность травмирования из-
за непреднамеренного запуска
двигателя.*

*Защищайте себя от возможных
травм. Перед проведением
любых работ над изделием:*

- Остановить двигатель,
- Дождаться полной остановки
всех подвижных деталей;
двигатель должен быть
остывшим.
- Извлечь вилку из розетки.

Монтаж штанги

Рис. 2

1. Ослабить тисковый винт
на соединительной муфте
верхней штанги.

2. Выровнять кнопку фиксатора на нижней штанге с расширением, облегчающим вставку и отверстием в соединительной муфте для штанг. Вставить нижнюю штангу в соединительную муфту для штанг до момента фиксации кнопки фиксатора в отверстии.
3. Затянуть тисковый винт (3).

Установка и регулировка петлеобразной рукоятки

Рис. 3

1. Разобрать петлеобразную рукоятку. Для этого открутить 4 винта.
2. Наложить петлеобразную рукоятку сверху на штангу.
3. Выровнять отверстия нижней крепежной плиты с винтами в петлеобразной рукоятке. Вкрутить 4 винта. Еще не затягивать! Держать изделие в рабочем положении (рис. 5) и привести петлеобразную рукоятку в такое положение, которое обеспечит Вам оптимальный хват.
4. Туго затянуть 4 винта, чтобы петлеобразная рукоятка прочно держалась.

Монтаж и регулировка плечевого ремня (в зависимости от модели)

Рис. 4

- Карабинный крюк (1) вставить в крепежную проушину (2) корпуса.

или

- Открыть крепежный крюк (1) и вставить его в крепежную проушину (2) корпуса и снова крепко закрыть.

Рис. 5

- Перекинуть плечевой ремень через голову и занять рабочее положение.

Рис. 6

- Отрегулировать длину ремня в соответствии с ростом.

Монтаж защитного кожуха режущего элемента

Рис. 7

1. Открутить гайку по часовой стрелке (вправо) и извлечь ее вместе с дистанционной шайбой и крепежной шайбой.

i Примечание

При определенных обстоятельствах эти детали понадобятся для монтажа режущего ножа/триммерной головки.

2. Ослабить и выкрутить 3 винта на головке редуктора.
3. Насадить защитный кожух режущего элемента на головку редуктора и выровнять отверстия кожуха с резьбовыми отверстиями головки редуктора.
4. Снова вкрутить 3 винта и затянуть их.

Монтаж/демонтаж режущего ножа

- Триммерную головку и защитный кожух триммерной головки, если установлены, предварительно снять.

См. для этого «Монтаж/демонтаж триммерной головки».

- При необходимости почистить защитный кожух режущего элемента и приводной вал.

Монтаж режущего ножа

Рис. 8

- Надеть дистанционную шайбу (2) на приводной вал (1). При этом совместить отверстие в дистанционной шайбе с насечкой на корпусе редуктора.
- Надеть режущий нож (3) на приводной вал (1) и отцентрировать на дистанционной шайбе (2).

i Примечание

Проследить за правильным расположением режущего ножа (3) на дистанционной шайбе (2), т. е. центрировано и плотно прилегая к шайбе!

- Надеть крепежную шайбу (4) на приводной вал (1).
- Накрутить гайку против часовой стрелки (влево) на приводной вал (1).

Рис. 9

- Совместить отверстия в защитном кожухе режущего элемента (6) с отверстиями в дистанционной шайбе (2).
- Просунуть шестигранный ключ (7) через отверстия.
- Туго затянуть гайку (5) против часовой стрелки (влево) – крутящий момент 37 Нм.

i Примечание

– Перед затягиванием еще раз проверить правильное расположение режущего ножа.
– Если нет динамометрического ключа, затянуть гайку вручную, до ее плотного прилегания на режущем ноже. Затем затянуть гайку с помощью накидного гаечного ключа еще на пол-оборота против часовой стрелки (влево).

- Извлечь шестигранный ключ (7).
- Снять с режущего ножа защитный чехол (при наличии).

Демонтаж режущего ножа

Рис. 10

- Надеть на режущий нож защитный чехол (при наличии).
- Совместить отверстия в защитном кожухе режущего элемента (1) с отверстиями в дистанционной шайбе (2).
- Просунуть шестигранный ключ (3) через отверстия.
- Ослабить гайку (4) по часовой стрелке (вправо) и скрутить ее с приводного вала (5).
- Извлечь шестигранный ключ (3).
- Снять крепежную шайбу (6), режущий нож (7) и дистанционную шайбу (2) с приводного вала (5).

i Примечание

Почистить демонтированные детали и хранить их в доступном месте для последующего использования.

Монтаж/демонтаж триммерной головки

- Режущий нож, если установлен, предварительно снять. См. для этого «Демонтаж режущего ножа».
- При необходимости почистить защитный кожух режущего элемента и приводной вал.

Монтаж триммерной головки

Рис. 11

1. Наложить защитный кожух триммерной головки на защитный кожух режущего элемента. Совместить винты с отверстиями.
2. Закрепить защитный кожух триммерной головки 4 винтами.

Рис. 12

3. Надеть дистанционную шайбу и крепежную шайбу на приводной вал. При этом совместить отверстие в дистанционной шайбе с насечкой на корпусе редуктора.

Примечание

Проследить за правильным расположением крепежной шайбы (3) на дистанционной шайбе (2), т. е. центрировано и плотно прилегая к шайбе!

4. Накрутить триммерную головку против часовой стрелки (влево) на приводной вал.

Рис. 13

5. Совместить отверстия в защитном кожухе режущего элемента с отверстиями в дистанционной шайбе. Просунуть шестигранный ключ через отверстия.
6. Туго затянуть триммерную головку.
7. Извлечь шестигранный ключ.
8. Снять с лезвия для отрезания лески (рис. 1) защитный чехол (при наличии).

Демонтаж триммерной головки

Рис. 14

1. Совместить отверстия в защитном кожухе режущего элемента с отверстиями в дистанционной шайбе. Просунуть шестигранный ключ через отверстия.

2. Ослабить триммерную головку по часовой стрелке (вправо) и скрутить ее с приводного вала. Извлечь шестигранный ключ.
3. Снять крепежную шайбу и дистанционную шайбу с приводного вала.
4. Ослабить 4 винта на защитном кожухе триммерной головки.
5. Снять защитный кожух триммерной головки.

Примечание

Почистить демонтированные детали и хранить их в доступном месте для последующего использования.

Эксплуатация

Опасность

Поражение электрическим током

- *Используйте на вашей сетевой розетке устройство защитного отключения (= выключатель дифференциального тока с максимальным током срабатывания 30 мА).*
- *При повреждении соединительного кабеля существует опасность для жизни и опасность травмирования. Отойдите от изделия медленно, маленькими шагами. Извлеките вилку из розетки.*

Внимание

- *Перед включением изделия необходимо убедиться в том, что триммерная катушка/режущий нож не контактирует с посторонними объектами.*
- *Во время работы с изделием Вы можете споткнуться о соединительный кабель и получить травмы. Всегда прокладывайте кабель таким образом, чтобы он никогда не мог попасть в зону ходьбы и работы.*
- *Работайте с изделием только со скоростью шага.*

- *Изделие можно использовать только в том случае, если соединительный кабель зафиксирован в приспособлении для разгрузки кабеля от натяжения.*
- *Пользователь должен использовать предписанное защитное снаряжение и одежду.*
- *Проверить надлежащее рабочее состояние изделия и прочность крепления всех защитных приспособлений.*
- *В конце работы или когда Вы откладываете изделие в сторону или отходите от него, всегда извлекайте вилку из розетки и из изделия.*
- *После использования:*
 - *Извлечь вилку из розетки.*
 - *Очистить изделие.*

Запуск двигателя

1. Зафиксировать соединительный кабель в приспособлении для разгрузки кабеля от натяжения (рис. 15).
2. Соединительный кабель вставить сначала в штекер изделия, а затем в розетку с напряжением 230 В.
3. Перекинуть через голову плечевой ремень, предварительно отрегулированный в соответствии с ростом.
4. Занять рабочее положение (рис. 5).
5. Сначала задействовать блокировку выключателя, затем нажать рабочий выключатель (выключатель Вкл./Выкл.) (рис. 16).

Двигатель работает, и Вы можете начинать работу.

Остановка двигателя

- Отпустить рабочий выключатель (выключатель Вкл./Выкл.) (рис. 17).

Двигатель остановится через короткое время.

Как правильно держать изделие

Перед началом работы с изделием, займите рабочее положение (рис. 5).

Проверьте следующее:

- Плечевой ремень отрегулирован на нужную высоту.
- Петлеобразная рукоятка отрегулирована таким образом, чтобы Вы могли ухватить ее одной рукой, не вытягивая руку.
- Изделие удерживается двумя руками: одна рука на задней рукоятке, другая рука на петлеобразной рукоятке.
- Изделие располагается ниже уровня талии.
- Режущий элемент держать параллельно поверхности земли, для того, чтобы растения, которые необходимо срезать, были легкодоступны и пользователю не приходилось наклоняться вперед.

Установка длины триммерной лески

С помощью нажимной кнопки на режущем элементе Вы можете осуществлять подачу триммерной лески, не останавливая двигатель.

Для того, чтобы выпустить больше триммерной лески, ударьте слегка триммерной головкой по земле (рис. 18), не выключая триммер для газона.

i Примечание

Триммерная леска должна всегда иметь максимальную длину.

Чем короче триммерная леска, тем сложнее становится ее подача. После каждого удара головки подается около 25 мм триммерной лески.

Лезвие в защитном кожухе триммерной головки укорачивает триммерную леску до правильной длины, если было выпущено слишком много лески.

Лучше всего ударять нажимной кнопкой по ровной поверхности или по твердой земле.

Если Вы попытаетесь выпустить триммерную леску в высокой траве, двигатель может заглохнуть. Всегда сохраняйте максимальную длину триммерной лески. Чем короче триммерная леска, тем сложнее становится ее подача.

i Примечание

Не водить нажимной кнопкой по земле.

Триммерная леска может сломаться по следующим причинам:

- запутывание в посторонних предметах,
- естественная усталость материала,
- попытки срезать сорняки с толстыми стеблями,
- удары о стены, садовые заборы и т.д.

Советы для достижения наилучших результатов

- Режущий элемент держать параллельно поверхности земли.
- Косите только кончиками лески, особенно вдоль стен. Кошение большей длиной снижает эффективность кошения и может привести к перегрузке двигателя.
- Во избежание преждевременного износа лески и сопротивления работе двигателя, траву высотой более 20 см следует срезать сверху вниз в несколько заходов.
- Если это возможно, косите слева направо. Кошение направо повышает эффективность кошения изделия. Скошенная трава при этом отбрасывается в сторону от пользователя.
- Медленно перемещать изделие на необходимой высоте в рабочий участок и из него. Двигайтесь либо вперед и назад, либо из стороны в сторону. Кошение небольших участков приводит к лучшим результатам.
- Косите только сухую траву и сорняки.

Срок службы триммерной лески зависит от:

- соблюдения предыдущих советов по кошению,
- типа срезаемых растений,
- типа местности, где они срезаются. Например, леска изнашивается быстрее при кошении у стены дома, чем при кошении вокруг дерева.

Декоративное скашивание

Вы получите декоративное оформление участка, если скосите все растения вокруг деревьев, столбов, заборов и т.д. Поверните все изделие таким образом, чтобы режущий элемент располагался под углом 30° к поверхности земли (рис. 19).

Эксплуатация с режущим ножом

Перед тем, как начать использовать изделие, займите рабочее положение (рис. 5). См. «Как правильно держать изделие».

Советы по эксплуатации с режущим ножом:

- Косите ритмично.
- Встаньте устойчиво и удобно на землю.
- Когда Вы косите, поворачивайте верхнюю часть Вашего тела справа налево.
- Поворачивайте изделие в то же направление, в котором вращается нож. Это повышает эффективность кошения.
- Сделайте после возврата изделия в исходное положение один или несколько шагов к следующему рабочему участку и снова встаньте устойчиво.

Соблюдайте эти указания для уменьшения вероятности намотки растений на нож:

- Раскачивайте изделие справа налево в те растения, которые нужно срезать (рис. 20).
- Избегайте контактов с только что срезанными растениями, при возврате изделия в исходное положение.

Техническое обслуживание и очистка

Опасность

Для защиты от травмирования перед проведением любых работ над изделием необходимо

- остановить двигатель,
- дождаться полной остановки всех подвижных деталей,
- извлечь вилку из розетки,
- дать двигателю остыть (ок. 30 минут).

Все ремонтные работы должны проводиться в специализированной мастерской.

В конце сезона отдайте изделие в специализированную мастерскую для проведения проверки и технического обслуживания.

Не обрызгивать изделие водой, так как детали электросистемы могут быть повреждены.

Очищайте изделие после каждой эксплуатации.

Не очищенное изделие приводит к повреждению материалов и нарушению работоспособности.

Замена триммерной лески

Всегда использовать триммерную леску диаметром 1,6 мм (макс.). При использовании более толстой триммерной лески, двигатель может перегреться или отказать. Существует два способа замены триммерной лески:

- Намотка новой лески на катушку
- Установка катушки с предварительно намотанной леской

Намотка новой лески на катушку

Рис. 21

- Удерживая корпус катушки (1), ослабить нажимную кнопку (2) по часовой стрелке и открутить ее.
- Извлечь пустую триммерную катушку (3) и пружину (4).
- Очистить корпус катушки (1), пружину (4), триммерную катушку (3) и нажимную кнопку (2).

Рис. 22

- Удалить грязь между корпусом катушки (1) и крепежной шайбой (5).
- Проверить степень износа зубчатого зацепления (6) на корпусе катушки (1) и на триммерной катушке (3). При необходимости заменить поврежденные детали.
- Приготовить 2 новые триммерные лески длиной по 3 метра каждая.

Примечание

Всегда использовать указанную длину лески! Если леска слишком длинная, тогда не исключено, что она будет подаваться ненадлежащим образом.

Рис. 23

- Вставить по одному концу лески в соответствующие отверстия в нижней и верхней половине катушки.
- Намотать леску плотными, равномерными рядами соответственно на нижнюю и верхнюю половины катушки. Обратить внимание на указанное на катушке направление намотки!

Рис. 24

- Концы лески (ок. 15 см) вставить в две крепежные прорези, расположенные напротив друг друга (маркировка **1,6 мм**).

Рис. 25

- Триммерную катушку с пружиной вставить в корпус катушки. Концы лески провести через расположенные напротив друг друга отверстия в корпусе катушки.
- Потянуть за концы лески, чтобы освободить обе лески из крепежных прорезей.

Рис. 26

- Триммерную катушку полностью вставить в корпус катушки и удерживать.
- Удерживая корпус катушки, накрутить нажимную кнопку против часовой стрелки и затянуть одной рукой.

Установка катушки с предварительно намотанной леской

Рис. 21

- Удерживая корпус катушки (1), ослабить нажимную кнопку (2) по часовой стрелке и открутить ее.
- Извлечь пустую триммерную катушку (3) и пружину (4).
- Очистить корпус катушки (1), пружину (4) и нажимную кнопку (2).

Рис. 27

- Удалить грязь между корпусом катушки (1) и крепежной шайбой (5).
- Проверить степень износа зубчатого зацепления (6) на корпусе катушки (1). При необходимости заменить корпус катушки.

Рис. 24

- Концы лески новой триммерной катушки извлечь из двух крепежных прорезей, расположенных напротив друг друга. Отмотать леску прибл. на 15 см и снова вставить в крепежные прорези (маркировка **1,6 мм**).
- Пружину вставить в новую триммерную катушку (рис. 28).

Рис. 25

- Триммерную катушку с пружиной вставить в корпус катушки. Концы лески провести через расположенные напротив друг друга отверстия в корпусе катушки.
- Потянуть за концы лески, чтобы освободить обе лески из крепежных прорезей.

Рис. 26

- Триммерную катушку полностью вставить в корпус катушки и удерживать.
- Удерживая корпус катушки, накрутить нажимную кнопку против часовой стрелки и затянуть одной рукой.

Очистка изделия



Внимание

Держите изделие и вентиляционные прорези всегда в чистом состоянии и свободными от загрязнений.

Для очистки поверхности изделия использовать небольшую щетку.

Не использовать агрессивные чистящие средства.

Бытовые чистящие средства, содержащие ароматические масла, такие как пихтовое масло или лимон, а также растворители, такие как керосин, могут повредить пластиковый корпус и рукоятку.

Корпус протирать только влажной тряпкой.

Хранение

- Перед хранением дать двигателю остыть.
- Храните изделие в сухом, закрытом помещении, во избежание неправомерного использования или повреждения. Держите изделие вдали от детей.

Длительное хранение

Если изделие необходимо поместить на длительное хранение, действуйте следующим образом:

- Тщательно очистить изделие и проверить его на наличие незакрепленных или поврежденных деталей. Поврежденные детали отремонтировать или заменить, а незакрепленные винты, гайки и шурупы затянуть. Теперь изделие готово к хранению.
- Храните изделие в сухом, закрытом помещении, во избежание неправомерного использования или повреждения. Держите изделие вдали от детей.

Транспортировка

- Остановить двигатель.
- Извлечь вилку из розетки.
- Отсоединить соединительный кабель от соединительного штекера изделия.
- Перед транспортировкой дать изделию остыть.
- Во время транспортировки зафиксировать изделие от смещения.

Гарантия

В каждой стране действуют гарантийные условия, изданные нашей компанией или фирмой-импортером нашей продукции. Возможные неисправности Вашего изделия мы устраняем в рамках гарантийных обязательств бесплатно, если их причины заключаются в браке материала или производственном браке. В гарантийном случае обращайтесь, пожалуйста, к Вашему продавцу или в ближайшее представительство нашей компании.

Устранение неисправностей

Неисправность	Причина	Способы устранения
Двигатель не запускается.	Соединительный кабель не подключен или неисправен.	Проверить состояние кабеля, присоединить его, при необходимости заменить или поручить его ремонт специалисту.
	Бытовой предохранитель перегружен.	Включить предохранитель, при необходимости использовать в домашней сети предохранитель, рассчитанный на больший ток срабатывания или поручить его установку специалисту.
	Рабочий выключатель неисправен.	Произвести ремонт в специализированной мастерской.
Двигатель внезапно отключается.	Вилка вышла из розетки.	Проверить кабель, удостовериться, что он зафиксирован в приспособлении для разгрузки кабеля от натяжения, снова вставить вилку в розетку.
	Сработала защита от перегрузки.	Извлечь вилку из розетки и дать изделию остыть (ок. 10 минут).
Сильные вибрации.	Поврежденные режущие инструменты или приводные детали.	Немедленно отключить изделие. Неисправные детали заменить в специализированной мастерской.
Триммерная головка не выпускает триммерную леску.	На триммерную головку наматалась трава.	Остановить двигатель и очистить режущий элемент.
	В триммерной головке отсутствует леска.	Намотать новую леску.
	Катушка заблокирована.	Заменить катушку.
	Триммерная головка загрязнена.	Очистить триммерную катушку и корпус катушки.
	Леска слиплась от нагрева.	Разобрать, извлечь слипшуюся леску и заново намотать леску.
	Леска была перекручена при намотке.	Разобрать и заново намотать леску.
	Леска выпущена на недостаточную длину.	Легко нажать на нажимную кнопку и вытягивать леску, до тех пор, пока она не выйдет из корпуса катушки на 10 см.

При дальнейших вопросах, обращайтесь к Вашему местному официальному дилеру.

Съдържание

За Вашата сигурност	79
Обслужващи и указващи елементи	82
Упътване за монтаж	82
Задвижване	84
Обслужване и почистване	85
Транспортиране	86
Гаранция	86
Отстраняване на пореди	87

Данни върху типовата табелка

Въведете в следващото поле всички данни от типовата табелка на Вашия уред.

Типовата табелка ще намерите в близост до двигателя.

Тези данни са много важни за повнататъшно идентифициране при поръчване на резервни части за уреда и за сервизното обслужване.

Тези и други данни за уреда ще намерите в отделната книжка за СЕ-съответствие, която е неразделна част от това упътване за експлоатация.

Схеми

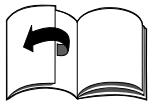

Разтворете страниците със схемите в началото на упътването за експлоатация.

Графичните изображения могат в детайли да се различават от уреда, който сте закупили.

За Вашата сигурност

Използвайте уреда правилно

Този уред е предназначен предимно

- за използване в домашните градини и паркове,

- С глава на корда за косене на краищата на ливади и на малки или труднодостъпни тревни площи (например под храсти),
- С режещо острие за рязане на диви растения, храсталаци и шубраци,
- за отпих в съответствие с описанията и указанията за безопасност, дадени в това упътване за експлоатация.

Всяко друго използване е нецелесъобразно.

Използването не по предназначение води до отпадане на гаранцията и освобождава производителя от всякаква отговорност.

Този, който използва уреда, отговаря за всички щети, нанесени на трети лица и тяхната собственост. Използвайте уреда само в техническото състояние, предписано от производителя и в което Ви е доставен от него.

Собственоръчно направените промени на уреда освобождават производителя от отговорност за произтичащите от това вреди.

Преди употреба прочетете всички указания

- Прочетете внимателно тези указания. Запознайте се добре с обслужването и с боравенето с уреда.
- Не използвайте този уред, когато сте изморени или болни, или когато сте под влиянието на алкохол, опияти или медикаменти.
- Деца и младежи под 16 години не трябва да използват уреда.
- Уредът не е предназначен да се използва от лица (включително деца) с намалени физически, сетивни или душевни способности или такива с недостатъчен опит и/или знания, освен когато са наблюдавани от лице, което отговаря за тяхната сигурност, или са получили от вас указания, как да използват уреда.
- Трябва да се наблюдават децата да не играят с уреда.
- Проверете уреда преди да го използвате. Подменете поврадените части. Уверете се, че свързващите елементи са на местата си и че са добре закрепени. Подменете частите на режещите приставки, които са пукнати, огънати или са повредени по някакъв друг начин. Уверете се, че приставката за рязане (режещото острие, главата на кордата) е монтирана правилно и е закрепена добре. Уверете се, че предпазния капак на режещата приставка е поставен правилно и се намира в необходимото положение. Неспазването на тези указания може да доведе до нараняване на този, който работи с уреда, или на тези, които го гледат, както и до повреждане на уреда.
- Използвайте само оригинални резервни конци с диаметър 1,6 мм. В никакъв случай не използвайте подсилени с метални нишки шнурове, телове, вериги, въжета или други подобни. Те могат да се скъсат и да се превърнат в неуправляеми летящи обекти.
- Винаги трябва да сте с пълното съзнание за възможността от нараняване на главата, ръцете и краката.
- Преди работа с уреда направете всички необходими регулировки и поправки.
- Преди всяко използване почистете мястото, в което ще подрязвате. Отстранете всички предмети, като камъни, парчета стъкла, пирони, телове или шнурове, които могат да бъдат повлечени или могат да се заплетат в приставката за рязане. Отстранете от мястото децата, наблюдателите и животните. Пазете децата, наблюдателите и животните на разстояние в диаметър най-малко 15 м; за наблюдателите въпреки това съществува опасност да бъдат засегнати от изхвърлени надалече предмети.

Наблюдателите трябва да носят защитни очила. Когато някой се доближава до Вас веднага изключете двигателя и приставката за рязане.

По време на работа с уреда

- Използвайте този уред само за целите, за които е предназначен.
- На открито използвайте само предназначения за тази цел и обозначени по съответния начин кабели, например: H07RN-F 3 x 1,5 mm² (максимум 25 м).
- Свързващите компоненти на кабелите трябва да са водонепропускливи и трябва да са гумени или да са покрити с гума.
- При всяко използване проверете, дали кабелът не е повреден, напукан или заплетен.
- Преди всяко използване проверявайте кабела на уреда и щепсела за повреди. Повреденият кабел трябва да се подмени веднага в специализиран сервис. За целта изключете уреда и извадете щепсела от контакта. Използвайте само кабели в безупречно състояние.
- Не включвайте уреда и не го оставяйте да работи, когато се намирате в затворено помещение или в сграда. Използвайте уреда само на открито.
- Не използвайте уреда с мокри ръце.
- Когато използвате уреда, носете предпазни очила и защитни средства за слуха. При извършване на работи с много прах носете маска за лице и срещу прах. Препоръчва се и използването на риза с дълъг ръкав.
- Носете дебели дълги панталони, ботуши и ръкавици. Не носете свободни дрехи, бижута, къси панталони, сандали и не ходете боси. Приберете косите си високо над раменете. При необходимост носете мрежичка за коса.

- Капакът на приставката за рязане трябва винаги да бъде на мястото си.
- При работа с главата на кордата трябва да бъде монтиран и капак на главата на кордата. Трябва да бъде поставена правилната режеща корда. За работа трябва да бъдат изтеглени двете режещи корди. Режещата корда не трябва да се изтегля извън края на капака на главата на кордата.
- Преди включване на уреда се уверете, че бобината/режещото острие не се допират до никакви предмети.
- Регулирайте дръжката в съответствие с Вашите размери, за да можете добре да боравите с уреда.
- По време на работа дръжте уреда винаги здраво с двете ръце. Едната ръка – на задната ръкохватка, другата ръка – на предната дръжка.
- По време на работа винаги поставяйте ремъците за раменете.
- Не допускате пускане на уреда по невнимание. Когато включите уреда, бъдете готови за работа с него. При включването този, който използва уреда, трябва да е заел стабилно положение. Спазвайте указанията за запалване и изключване на двигателя.
- Не се надвесвайте много напред над него. Винаги стойте здраво на земята и запазете равновесие.
- Използвайте уреда само при дневна светлина или при много добро изкуствено осветление.
- Не използвайте уреда при лоши климатични условия, като например опасност от дъжд или буря.
- Никога не носете уреда за кабела.
- Винаги поставяйте защитния кабел на уреда назад от уреда.

- Никога не работете с уреда, ако бутонът му за включване е повреден. При пускане на шалтера уредът трябва незабавно да спре.
- Пазете ръцете, лицето и краката си далеч от всички движещи се части. Не пипайте приставката за рязане, докато тя се движи, и в никакъв случай не опитвайте да я спрете.
- Винаги изключвайте двигателя, когато не можете веднага да започнете да режете или ако трябва да отидете от едно място на друго.
- При появата на необичайно вибриране веднага спрете двигателя. Проверете уреда за повреди. При повреда се обърнете към специализиран сервис.
- Изключете двигателя и извадете щепсела от контакта, преди да освобождавате от блокиращи предмети или да извършвате други работи по уреда.
- При ремонтите използвайте само оригинални резервни части. Такива части можете да получите при своя търговец.
- Никога не използвайте части, принадлежности или приставки, които не са разрешени за използване за този уред. Последниците могат да бъдат сериозни наранявания за този, който използва уреда, както и повреди на самия уред. Също така гаранцията може да стане невалидна.
- Поддържайте уреда чист и не допускате между приставката за рязане и предпазната ламарина да попадат и да се задържат растения и други предмети.
- Всички ремонтни работи извършвайте предимно в специализиран сервис.

При работа с режещото острие (в зависимост от модела)

- Преди започване на работа, моля прочетете всички указания за безопасност.
- Винаги дръжте дръжката между ползвателя и приставката за рязане.
- С режещото острие никога не режете 75 cm или повече над земята.
- Когато острието се сблъска в предмет, който не може да бъде отрязан веднага, могат да се получат обратни тласъци. Тласъците могат да бъдат достатъчно силни, за да повлекат уреда и/или този, който го използва, в произволна посока, както и да го накарат да изгуби контрол върху уреда. Обратни тласъци могат да се получат без предварителни признаци, когато острието се забодее, заклеши или блокира. Това може да се случи много лесно на места, на които обработваният материал не се вижда добре.
- С острието за шубраци не режете нищо, което е подебело от 12,7 mm. В противен случай могат да се получат силни обратни тласъци.
- При работа с режещото острие капакът на приставките за рязане трябва да бъде монтиран винаги.
- Не опитвайте да пипате или да спрете острието, докато то се върти.
- Ако се сблъскате с чуждо тяло или се оплетете в него, веднага изключете двигателя и проверете за евентуални повреди. Отстранете повредата преди да продължите да работите с уреда. Не използвайте уреда с изкривено, напукано или счупено острие. Изхвърлете изкривените, огънати, напукани или счупени остриета.
- Не подостряйте режещото острие.

Подостреният връх на острието може да се счупи по време на работа. Последниците от това могат да бъдат тежки наранявания. Подменете острието.

- Почиствайте режещите остриета с препарат за домакински цели, за да премахнете всички остатъци от замърсявания.
- Смазвайте острието с машинно масло, за да го предпазите от ръжда.
- Съхранявайте и затваряйте режещото острие добре, за да го предпазите от повреди и от неправомерно използване.

Други указания за безопасност

- Преди прибиране или транспортиране на уреда оставете двигателя да изстине.
- Защитете уреда по време на транспорт.
- За да предотвратите повреди или неправомерно използване приборете уреда на сухо, затворено или високо място. Пазете уреда далеч от деца.
- Никога не поливайте и не пръскайте уреда с вода или други течности. Поддържайте уреда сух, чист и без прах. Почиствайте уреда след всяко използване, спазвайте указанията за почистване и съхранение.
- Приберете това упътване. Четете го често и го използвайте, за да запознаете с указанията и други лица, които използват уреда. Когато заемате този уред на друго лице, му предоставете и това упътване.

Часове за работа

Спазвайте националните/комуналните предписания относно часовете за работа (при необходимост се осведомете от съответната институция).

Символи върху уреда

Това упътване за експлоатация описва предпазните и международни символи и пиктограми, които могат да бъдат поставени на уреда.

Прочетете книгката, предназначена за потребителя, за да се запознаете с всички указания за безопасност, монтажни работи, експлоатация и ремонт.

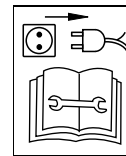
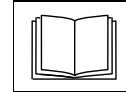

Внимание!

Преди пускане в експлоатация прочетете упътването за експлоатация!

Преди извършване на всякакви работи, като например настройване, почистване, проверка и т.н. изключете уреда и извадете щепсела от контакта!



При повреда на захранващия кабел изключете уреда и извадете щепсела от контакта.

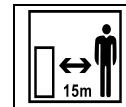

Пазете други хора далеч от обсега на действие на уреда!

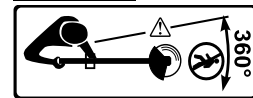

Носете предпазни средства за очите, слуха и за главата.



По време на работа с този уред носете стабилни ботуши и работни ръкавици.



Повлечени предмети и въртящите се части могат да причинят сериозни наранявания!



Не използвайте уреда по време на дъжд.

Дръжте тези символи винаги на уреда във вид, в който могат да се четат ясно.

Символите в това упътване

В това упътване са използвани следните символи:

Опасност

Обръща се внимание на опасностите, които са свързани с описаната дейност и при които съществува опасност за хората.

Внимание

Обръща се внимание на опасностите, които са свързани с описаната дейност и в следствие на които могат да възникнат щети на предмети.

Указание

Обозначава важна информация и съвети за употреба.

Указания за изхвърляне на отпадъците

Ненужните остатъци от опаковките, старите уреди и др. пзхвърляйте в съответствие с местните разпоредби.



Старите електроуреди са ценен материал, заради това мястото им не е при домакинските отпадъци!

Затова разчитаме на Вас активно да ни подпомогнете при опазването на ресурсите и защитата на околната среда и да предадете уреда в специализираните пунктове за връщане на стари уреди (ако има такива).

Обслужващи и указващи елементи

Внимание!

Повреди на уреда.

Тук са описани функциите на обслужващите и индикаторните елементи. Не изпълнявайте все още никакви функции!

Фигура 1

- 1 Шалтер за включване (шалтер Вкл./Изкл.)

- 2 Блокировка на включването
- 3 Ръкохватка
- 4 Щепсел за включване
- 5 Система за освобождаване на кабела
- 6 Горно тяло
- 7 Закрепващи халки за коланите за раменете
- 8 Дръжка
- 9 Съединяващ елемент
- 10 Долно тяло
- 11 Глава на предавателната кутия
- 12 Глава на кордата
- 13 Режещо острие
- 14 Капак на приставката за рязане
- 15 Капак на главата на кордата
- 16 Режещо острие
- 17 Каишка за раменете
- 18 Вътрешен шестограмен ключ *
- 19 Ключ *

* В зависимост от изпълнението

Упътване за монтаж

Опасност

Опасност от нараняване при включване на двигателя по невнимание.

Пазете се от наранявания.

Преди извършване на каквито и да е работи по уреда:

- Изключете двигателя,
- Изчакайте всички въртящи се части напълно да спрат да се движат; двигателят трябва да е напълно изстинал.
- Изключете щепсела от контакта.

Монтиране на тялото

Фигура 2

1. Развийте винта-ръкохватка на съединяващата част на горното тяло.
2. Подравнете копчето за регулиране на долното тяло с приспособлението за вдяване и с отвора в съединяващата част.

Бутнете долното тяло в съединяващата част, така че копчето за регулиране да влезе в отвора.

3. Завийте винта-ръкохватка (3).

Монтиране и регулиране на дръжката

Фигура 3

1. Демонтиране на дръжката. За целта развийте четирите винта.
2. Поставете дръжката от горната страна върху тялото.
3. Подравнете отворите на долната закрепваща планка с винтовете в дръжката. Завийте четирите винта. **Още не затягайте!** Задръжте уреда в работно положение (фиг. 5) и преместете дръжката в положението, в което имате най-добра опора.
4. Затегнете четирите винта, така че дръжката да не се движи.

Монтиране и регулиране на коланите за раменете (в зависимост от модела)

Фигура 4

- Окачете куките с пружини (1) в закрепващите халки (2) на корпуса.

или

- Отворете предпазната скоба (1) и окачете в халката за закрепване (2) на корпуса и отново затворете стабилно.

Фигура 5

- Прекарайте каишите през главата си и заемете работно положение.

Фигура 6

- Регулирайте каишите в съответствие с височината си.

Монтиране на капака на приставките за рязане

Фигура 7

1. Развийте гайката по посока на часовниковата стрелка (на дясно) и я отдалечете с дистанционна шайба и стоп-шайба.

i **Указание**

Евентуално частите могат да са необходими за монтирането на режещото острие/главата на кордата.

2. Развийте трите винта на главата на предавателната кутия и ги свалете.
3. Поставете капака на приставката за рязане върху главата на предавателната кутия и подравнете отворите с резбованите отвори.
4. Отново завийте трите винта и ги стегнете.

Монтиране/демониране на режещото острие

- Ако главата на кордата и капака на главата на кордата са монтирани, предварително ги отстранете. Виж «Монтиране/демониране на главата на кордата».
- При необходимост почистете капака на приставката за рязане и задвижващия вал.

Монтиране на режещото острие

Фигура 8

- Поставете дистанционната шайба (2) върху задвижващия вал (1). Като при това отворът в дистанционната шайба и маркировката на корпуса на предавателната кутия трябва да съвпадат.
- Бутнете режещото острие (3) върху предавателния вал (1) и го центрирайте върху дистанционната шайба (2).

i **Указание**

Внимавайте режещото острие (3) да е поставено правилно върху дистанционната втулка (2), т.е. да е поставена в центъра и равно!

- Бутнете стопшайбата (4) върху предавателния вал (1).
- Завийте гайката (5) обратно на часовниковата стрелка (на ляво) върху предавателния вал (1).

Фигура 9

- Отворите в капака на режещата приставка (6) и на дистанционната шайба (2) трябва да съвпадат.
- Поставете в отворите вътрешен шестограмен ключ (7).
- Затегнете гайката (5) здраво обратно на часовниковата стрелка (наляво) – въртящ момент 37 Nm.

i **Указание**

- Преди да затегнете още веднъж проверете правилно ли е поставено режещото острие.
- Ако нямате динамометричен ключ, завийте гайката стегнато на ръка, така че да легне върху режещото острие. Накрая стегнете гайката с още половин оборот с ключ обратно на часовниковата стрелка (наляво).
- Извадете вътрешния шестограмен ключ (7).
- Отстранете предпазителя (ако има такъв) от режещото острие.

Демонтиране на режещото острие

Фигура 10

- Поставете предпазителя (ако има такъв) на режещото острие.
- Отворите в капака на режещата приставка (1) и на дистанционната шайба (2) трябва да съвпадат.
- Поставете в отворите вътрешен шестограмен ключ (3).
- Освободете гайката (4) по посока на часовниковата стрелка (на дясно) и я развийте от предавателния вал (5).
- Извадете вътрешния шестограмен ключ (3).
- Свалете стопшайбата (6), режещото острие (7) и дистанционната шайба (2) от предавателния вал (5).

i **Указание**

Почистете демонтираните части и ги съхранете за по-нататъшна употреба.

Монтаж/демонтаж на главата на кордата

- Ако режещото острие е монтирано, го отстранете предварително. Виж «Демонтиране на режещото острие».
- При необходимост почистете капака на приставката за рязане и задвижващия вал.

Монтиране на главата на кордата

Фигура 11

1. Поставете капака на главата на кордата върху капака на режещата приставка. Винтовете трябва да съвпадат с отворите.
2. Захванете неподвижно капака на главата на кордата с четирите винта.

Фигура 12

3. Поставете дистанционната шайба и стопшайбата върху предавателния вал. Като при това отворът в дистанционната шайба и маркировката на корпуса на предавателната кутия трябва да съвпадат.

i **Указание**

Внимавайте за правилното поставяне на стопшайбата върху дистанционната шайба, т.е. трябва да са центрирани и да лежат равно!

4. Завийте главата на кордата обратно на часовниковата стрелка (на ляво) върху предавателния вал.

Фигура 13

5. Отворите в капака на режещата приставка и на дистанционната шайба трябва да съвпадат. Поставете в отворите вътрешен шестограмен ключ.
6. Стегнете главата на кордата здраво!
7. Извадете вътрешния шестограмен ключ.
8. Отстранете предпазителя от острието на кордата (фиг. 1) (ако има такъв).

Демонтиране на главата на кордата

Фигура 14

- Отворите в капака на режещата приставка и на дистанционната шайба трябва да съвпадат. Поставете в отворите вътрешен шестограмен ключ.
- Развийте главата на кордата по посока на часовниковата стрелка (на ляво) и я развийте от предавателния вал. Извадете вътрешния шестограмен ключ.
- Свалете стопшайбата и дистанционната шайба от предавателния вал.
- Развийте четирите винта в капака на главата на кордата.
- Свалете капака на главата на кордата.

Указание

Почистете демонтираните части и ги съхранете за по-нататъшна употреба.

Задвижване

Опасност **Токъв удар**

- На електрическия контакт използвайте предпазен електрически ключ (= предпазен ключ за променлив ток с найвмного 30 mA задействащ ток).
- При повреди на захранващия кабел съществува опасност за живота или опасност от нараняване. Отдалечавайте се бавно с малки крачки от уреда. Извадете щепсела от контакта.

Внимание

- Преди включване на уреда се уверете, че бобината/режещото острие не се допират до никакви предмети.
- При работа с уреда можете да се препънете в захранващия кабел и да се нараните.

Водете кабела така, че никога да не попада в обсега на работата и на движение.

- *Работете с уреда само с нормално темпо на ходене.*
- *Използвайте уреда само тогава, когато захранващият кабел поставен в системата за освобождаване на кабела.*
- *Ползвателят носи предписаното предпазно оборудване и облекло.*
- *Проверете в добро работно състояние ли е уредът и всички предпазни приспособления.*
- *В края на работата или когато поставяте уреда или го оставяте без надзор, винаги изключвайте щепсела от контакта и от уреда.*
- *След работа:*
 - *Изключете щепсела от контакта.*
 - *Почистете уреда.*

Запалване на двигателя

- Окачете кабела в поставката (фиг. 15).
- Включете захранващия кабел първо към уреда и след това към 230 V-контакт.
- Сложете си предварително регулираните в съответствие с височината на тялото презрамки.
- Поставете в работно положение (фиг. 5).
- Първо натиснете защитата срещу включване, след това натиснете шалтера за включване (шалтера Вкл./Изкл.) (фиг. 16).

Двигателят работи и можете да започнете работа.

Спиране на двигателя

- Пуснете шалтера за включване (шалтера Вкл./Изкл.) (фиг. 17).

След кратко време двигателят спира.

Как да държите уреда

Преди да използвате уреда застанете в работно положение (фиг. 5). Проверете следното:

- Ремъците за раменете са регулирани в съответствие с височината.
- Дръжката е регулирана така че да можете да държите с една ръка без да се налага да протягате ръката си.
- Дръжте уреда с две ръце: едната ръка – на задната ръкохватка, другата ръка – на дръжката.
- Уредът се намира под височината на талията.
- Дръжте приставката за рязане успоредно на земята, за да достигате лесно до растенията, които трябва да отрежете, и за да не се налага да се накланяте напред.

Регулиране дължината на подравняващия конец

С копчето на приставката за рязане можете да освобождавате конца, без да се налага да спирате двигателя.

За да освободите повече режеща корда, леко ударете главата на кордата в земята (фиг. 18), докато тримерът за косене работи.

Указание

Кордата за рязане трябва винаги да бъде с максимална дължина. Освобождаването на конца става толкова повтрудно, колкото повкъс остава конецът на тримера. При всяко удряне на главата се освобождават около 25 мм корда за косене.

Острието в капака на главата на кордата отрязва режещата корда до необходимата дължина, когато се освободи прекалено много корда.

Найвдобре е да удряте копчето направо в земята или в твърда почва.

Ако се опитате да освободите конца на тримера във висока трева, можете да задавите двигателя.

Поддържайте конца на тримера винаги с пълна дължина.

Освобождаването на конца става толкова повтрудно, колкото повкъс е конца на тримера.

i **Указание**

Не довеждайте копчето до земята. Режещата корда може да се скъса от:

- оплитане в чужди тела,
- обичайното износване на материала,
- опити да се отрежат бурени с дебели стебла,
- удряне в стени, градински огради и др.

Съвети за найдобри резултати при подравняване

- Дръжте приставката за рязане успоредно на земята.
- Режете само с върха на конеца, особено близо до стени. Рязането с повголяма дължина от върха намалява качеството на рязането и може да претовари двигателя.
- Режете тревата с по 20 см от горе надолу на малки интервали, за да предотвратите преждевременното износване на конеца и за да избегнете съпротивление на двигателя.
- Ако е възможно, режете в посока от ляво надясно. Рязането надясно подобрява възможностите за рязане на уреда. В този случай отпадъчната трева се изхвърля от този, който използва уреда.
- Бавно движете уреда на желаната височина напред назад върху участъка за косене. Движете се или напред или назад или от едната към другата страна. При отрязването на повмалки части се постигат по-добри резултати.
- Режете само когато тревата и бурените са сухи.

Продължителността на живот на режещата корда зависи от следното:

- спазването на посочените погоре съвети за рязане,
- от растенията, които ще се отрязват,
- от това, къде ще бъдат отрязани. Например, конецът се износва по-бързо при рязането в близост до стената на къщата, отколкото около едно дърво.

Декоративно рязане

Декоративно рязане ще постигнете като подрежете всички растения около дърветата, стълбове, огради и др.

Завъртете уреда така че приставката за рязане да направи със земята ъгъл от 30° (фиг. 19).

Работа с режещо острие

Преди да използвате уреда застанете в работно положение (фиг. 5). Виж „Как да държите уреда“.

Съвети за работа с режещо острие:

- Режете ритмично.
- Застанете удобно и стабилно на земята.
- Режете като завъртате горната част на тялото си от дясно наляво.
- Завъртайте уреда в същата посока, в която реже острието. Това подпомага рязането.
- Направете една или няколко крачки към следващия участък за косене в посока на тласъка назад и застанете отново стабилно.

Спазвайте тези указания, за да намалите опасността растения да се навият около острието:

- Замахвайте от ляво надясно към растенията, които трябва да отрежете (Фиг. 20).
- Пазете се от вече отрязаните растения, които се връщат към Вас.

Обслужване и почистване**⚠ Опасност**

За защита от наранявания преди всякакви работи по този уред

- *изключете двигателя*
- *изчакайте всички движещи се части да спрат да се движат.*
- *извадете щелсела от контакта*
- *оставете двигателя да изстине (около 30 минути).*

Всички ремонтни работи извършвайте предимно в специализиран сервис.

В края на сезона занесете уреда в специализиран сервис за проверка и техническо обслужване.

Не пръскайте уреда с вода, защото могат да се повредят електрическите части.

Почиствайте уреда след всяко използване.

Непочиствият уред води до повреждане на материала и нарушаване на функциите.

Смяна на режещата корда

Винаги използвайте режеща корда с диаметър 1,6 мм (максимум). При използването на подебела режеща корда двигателят може да прегрее или да откаже. Има два начина да смените режещата корда:

- Навиване на нова корда върху бобината
- Монтиране на бобина с навита корда

Навиване на нова корда върху бобината

Фигура 21

- Хванете здраво корпуса на бобината (1), освободете копчето (2) по посока на часовниковата стрелка и го развийте.
- Извадете празната бобина на кордата (3) и пружината (4).
- Почистете корпуса на бобината (1), пружината (4), бобината на кордата (3) и копчето (2).

Фигура 22

- Отстранете замърсяванията между корпуса на бобината (1) и стопшайбата (5).
- Проверете за износване зъбния венец (6) на корпуса на бобината (1) и бобината на кордата (3). Ако е необходимо, подменете повредените части.
- Пригответе 2 нови режещи корди с дължина по 3 метра.

i **Указание**

Винаги използвайте препоръчаната дължина за кордата! Ако конецът е прекалено дълъг, при определени обстоятелства може да се появят проблеми с освобождаването му.

Фигура 23

- Пъхнете единия и другия край на кордата съответно в отворите в долната и в горната половина на бобината.
- Навивайте кордата на гъсти, равномерни катове съответно в долната и горната половина на бобината. Спазвайте показаната върху бобината посока на навиване!

Фигура 24

- Натиснете краищата на кордата (около 15 см) в двата срещуположно лежащи шлица (маркировка **1,6 мм**).

Фигура 25

- Поставете бобината за корда с пружината в корпуса на бобината. Прокарайте краищата на кордата в двата съответно срещуположно лежащи отвора в корпуса на бобината.
- Дръпнете краищата на кордата, за да освободите кордата от шлицовете.

Фигура 26

- Натиснете цялата бобина в корпуса на бобината и задръжте.
- Завийте копчето обратно на часовниковата стрелка и затегнете на ръка, като в същото време държите здраво корпуса на бобината.

Монтиране на бобина с навита корда**Фигура 21**

- Хванете здраво корпуса на бобината (1), освободете копчето (2) по посока на часовниковата стрелка и го развийте.
- Извадете празната бобина на кордата (3) и пружината (4).
- Почистете корпуса на бобината (1), пружината (4) и копчето (2).

Фигура 27

- Отстранете замърсяванията между корпуса на бобината (1) и стопшайбата (5).
- Проверете за износване зъбния венец (6) на корпуса на бобината (1). Ако е необходимо, подменете корпуса на бобината.

Фигура 24

- Изтеглете краищата на кордата на новата бобина за корда от двата срещуположно лежащи шлица. Развийте около 15 см от кордата и отново я натиснете в шлицовете (маркировка **1,6 мм**).
- Поставете пружината в новата бобина за корда (фиг.

Фигура 25

- Поставете бобината за корда с пружината в корпуса на бобината. Прокарайте краищата на кордата в двата съответно срещуположно лежащи отвора в корпуса на бобината.
- Дръпнете краищата на кордата, за да освободите кордата от шлицовете.

Фигура 26

- Натиснете цялата бобина в корпуса на бобината и задръжте.
- Завийте копчето обратно на часовниковата стрелка и затегнете на ръка, като в същото време държите здраво корпуса на бобината.

Почистване на уреда**⚠ Внимание**

Поддържайте уреда и отворите за проветряване постоянно чисти и без замърсявания.

За почистване на външната страна на уреда използвайте малка четка. Не използвайте силни почистващи препарати. Препаратите за домакински цели, които съдържат ароматни масла, като масло от бор или лимон, а също така и разтворители, като керосин, могат да повредят пластмасовия корпус и дръжката. Почиствайте корпуса само с влажна кърпа.

Съхранение

- Преди прибиране за съхранение оставете двигателя да изстине.
- Съхранявайте уреда в сухо, затворено помещение, за да предотвратите неправомерното му използване или повреждането му. Пазете уреда далеч от деца.

Съхранение за повдълго време

Когато трябва да приберете уреда за повдълго време, направете следното:

- Почистете уреда основно и го проверете за хлабави или повредени части. Поправете или подменете повредените части и затегнете хлабавите винтове, гайки и болтове. Сега вече можете да приберете уреда.
- Съхранявайте уреда в сухо, затворено помещение, за да предотвратите неправомерното му използване или повреждането му. Пазете уреда далеч от деца.

Транспортиране

- Спиране на двигателя.
- Изключете щепсела от контакта.
- Извадете захранващия кабел от щепсела.
- Преди транспортиране оставете уреда да изстине.
- При транспортиране подсигурете уреда срещу преместване.

Гаранция

Във всяка държава са валидни издадените от нашата фирма или от вносителя гаранционни условия.

В рамките на гаранцията отстраняваме безплатно повредите на Вашия уред, в случай че те се дължат на грешка при производството или на некачествен материал.

В случаи, отнасящи се до гаранционното обслужване, се обърнете към продавача или към най-близкото представителство.

Отстраняване на пореди

Грешки	Причина	Мерки
Двигателят не запалва.	Кабелът не е свързан или е повреден.	Проверете кабела, включете, при необходимост подменете или поправете при специалист.
	Предпазителят на електрическата инсталация на къщата е прето-варен.	Включете предпазителя, евентуално използвайте или поръчайте специалист да инсталира подсилен проводник за инсталацията на къщата.
	Бутонът за включване е дефектен.	Поправете в специализиран сервиз.
Двигателят спира внезапно.	Щепселът се е разхлабил.	Проверете кабела, уверете се, че системата за отнемане напрежението на кабела е окачена, отново включете щепсела.
	Задействала се е защитата при претоварване.	Изключете щепсела от контакта и оставете уреда да се охлади (около 10 минути).
Силни вибрации.	Повредени режещи инструменти или задвижващи части.	Веднага изключете уреда. Сменете повредените части в специализиран сервиз.
Главата на кордата не освобождава режеща корда.	Главата на кордата е оплетена в трева.	Спрете двигателя и почистете приставката за рязане.
	В главата на кордата няма корда.	Навийте нов конец.
	Бубината е залепнала.	Подменете бубината.
	Главата на кордата е замърсена.	Почистете бобината на кордата и корпуса на бобината.
	Конецът е стопе.	Разглобете, извадете стопената част и отново навийте конца.
	Конецът е усукан при навиването.	Разглобете и отново навийте конца.
	Не е освободен достатъчно дълъг конец.	Натискайте копчето и извадете корда, докато извън корпуса на бобината излязат около 10 см корда.

Ако имате други въпроси се обърнете към своя търговец на място.

Sisukord

Teie ohutuse tagamiseks	88
Juhtnupud ja näiturid	90
Paigaldusjuhend	90
Käitus	92
Hooldus ja puhastamine	93
Transportimine	94
Müügigarantii	94
Vea kõrvaldamine	95

Andmeplaadile märgitud andmed

Kandke kõik andmed, mis on kirjas seadme andmeplaadil, järgmisele väljale. Andmeplaadi leiote mootori lähedalt. Need andmed on väga olulised hilisemal seadme varuosade tellimisel ja klienditeenindusse pöördumisel.

Siintoodud ja muud seadme kohta kehtivad andmed on kirjas eraldi CE-vastavusavalduses, mis on käesoleva kasutusjuhendi koostisosa.

Joonised

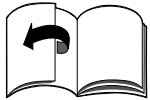

Ava kasutusjuhendi alguses olevad piltidega lehed.

Graafilised kujutised võivad erineda ostetud seadme detailidest.

Teie ohutuse tagamiseks

Kasutage seadet õigesti

Seade on ette nähtud ainult

- kasutamiseks elu- ja puhkepiirkondade hajasaladel;
- jõhvipeaga muruäärte ja väikeste murupindade niitmiseks või muru lõikamiseks raskesti lipipääsetavatest kohtadest, nt pöösaste alt,
- lõiketeraga võsa, pöösaste ja rägastiku lõikamiseks,
- kasutamiseks käesolevas kasutusjuhendis antud kirjelduste ja ohutusjuhendite järgi.

Igasugune muu kasutamine loetakse mitteotstarbekohaseks.

Mittesihipärase kasutamise korral kaotab garantii kehtivuse ja igasugune tootjapoolne vastustus on välistatud. Kasutaja vastutab kolmandatele isikutele ja nende varale tekitatud kahju eest.

Kasutage seadet ainult tootja poolt ette nähtud ja tarnitud tehnilises seisundis.

Tootja ei vastuta seadme omavalguse muutmise tagajärjel tekkinud kahju eest.

Enne kasutamist lugeda läbi kõik juhised

- Lugege juhiseid hoolikalt. Õppige seadet kasutama ja käsitsema.
- Ärge töötage seadmega, kui olete haige, väsinud või alkoholi, uimastite või ravimite mõju all.
- Lastel ja alla 16-aastastel isikutel on seadmega töötamine keelatud.
- Käesolev seade ei ole mõeldud kasutamiseks füüsiliste, sensoorsete või vaimsete puuetega või väheste kogemuste ja teadmistega inimestele (lapsed kaasa arvatud), välja arvatud nende ohutuse eest vastutava isiku järelevalve all või juhul, kui neile on seadme kasutamist õpetatud.
- Lapsed peavad olema järelevalve all tagamaks, et nad seadmega ei mängi.
- Kontrollige seade enne kasutamist üle. Kahjustunud osad vahetage välja. Veenduge, et kõik kinnituskahendid on paigaldatud ja kinnitatud. Vahetage välja pragunenud, mõranenud või muul viisil kahjustunud lõikeseadme osad. Veenduge, et lõikeseade (lõiketera, jõhvipea) on nõuetekohaselt paigaldatud ja korralikult kinnitatud. Veenduge, et lõikeseadme kaitseplaat on nõuetekohaselt paigaldatud ja ettenähtud asendis. Nende juhiste eiramine võib kaasa tuua läheduses viibivate isikute vigastamist või seadme kahjustamist.

- Kasutage ainult 1,6 mm läbimõõduga originaaljõhvi. Ärge kasutage kunagi metalltugevdusega nõõri, ketti, köit vms. Need võivad murduda ning ohtlikult välja paiskuda.
- Ärge kunagi unustage pea, käte ja jalgade vigastamise ohtu.
- Teostage kõik seadistused ja remonttööd enne seadme kasutamist.
- Enne töö alustamist kontrollige alati tööpiirkond üle. Korjake kokku kõik esemed, nagu näiteks kivid, klaasikillud, naelad, traadid või nõõrid, mis võivad seadmele ette jäädes üles paiskuda või lõikeseadmesse kinni jääda. Kõrvalistel isikutel, eriti aga lastel ja loomadel, on seadme läheduses viibimine keelatud. Lapsed, kõrvalised isikud ja loomad peavad hoiduma seadme vähemalt 15 m kaugusele, kuna õhku paiskuvad esemed võivad neid ohustada. Ka neil soovitatakse kanda silmakaitset. Kui keegi teile läheneb, lülitage kohe mootor ja lõikeseade välja.

Töötamise ajal

- Kasutage käesolevat seadet ainult selleks ette nähtud eesmärgil.
- Kasutage õues ainult selleks ette nähtud ja vastavalt märgistatud ühenduskaablit, nt H07RN-F 3 x 1,5 mm² (max 25 m).
- Ühenduskaablite ühenduskohad peavad olema kummist või kummiga kaetud ning veepritsmete eest kaitstud.
- Enne kasutamist kontrollige alati, kas ühenduskaabel ei ole kahjustunud, poorne või sassis.
- Enne kasutamist kontrollige alati, et seadme pistikuga juhe ei oleks vigastatud. Kahjustunud kaabel tuleb lasta spetsiaalses töökoja kohe uuega asendada. Selleks lülitage seade välja ja tõmmake pistik pistikupesast välja. Kasutage ainult töökorras ühenduskaablit.
- Ärge kunagi käivitage seadet ega laske mootoril töötada kinnises ruumis või hoones.

- Heitgaaside sissehingamine võib põhjustada surma.
Seadme kasutamise ajal kandke alati kaitseprille ja kuulmiskaitset.
- Seadet ei tohi käsitseda märgade kätega.
 - Kandke seadme kasutamise ajal alati kaitseprille ja kuulmiskaitset. Kui töö on tolmune, kandke näo- või tolmumaski. Soovitatav on töötamise ajal kanda pikkade varrukatega särki.
 - Pange jalga pikad, tugevast materjalist püksid ja saapad ning tõmmake kätte kindad. Ärge kandke laiu riideid, ehteid, lühikesi pükse ega sandaale, ärge olge paljajalu. Kinnitage juuksed õlgadest kõrgemale. Vajaduse korral kandke juuksevärku.
 - Lõikeseadme kate peab olema alati paigaldatud.
 - Jõhvipeaga töötamisel peab olema paigaldatud ka jõhvipea kate. Seadmele peab olema paigaldatud õige trimmeri jõhv. Töötamiseks peavad olema mõlemad trimmeri jõhvid välja tõmmatud. Trimmeri jõhvi ei tohi kaugele välja tõmmata kui jõhvipea katte servani.
 - Veenduge enne seadme sisselülitamist, et jõhvipool/lõiketera ei puutu ühegi objektiga kokku.
 - Et teil oleks seadmest mugavam kinni hoida, reguleerige seadme varrel olev käepide oma kasvule vastavaks.
 - Töötamise ajal hoidke seadmest alati kahe käega kinni: ühe käega võtta kinni ülemisest käepidemest ja teise käega varre käepidemest.
 - Seadmega töötades kasutage alati õlarihma.
 - Vältige juhuslikku käivitamist. Lülitage seade sisse alles siis, kui olete seadme kasutamiseks valmis. Seadme käivitamisel peavad nii seadme kasutaja kui seade olema kindlas tööasendis. Pidage kinni mootori käivitamise ja peatamise juhistest.
 - Ärge kallutage end liiga kaugele ettepoole. Seiske alati kahe jalaga kindlalt maas, et keha oleks tasakaalus.
 - Töötage seadmega ainult päeva- valguses või piisava valgustuse käes.
 - Ärge kasutage seadet halbades ilmastikuoludes, näiteks vihma- või äikeseoju korral.
 - Ärge kandke kunagi seadet juhtmest kinni hoides.
 - Seadme toitejuhe peab alati jääma seadmest tahapoole.
 - Kui tööüliliti on rikkis, ei tohi seadet kunagi kasutada. Lüliti vabastamisel peab seade otsekohe seiskuma.
 - Hoidke alati käed ja jalad liikuvatest osadest eemal.
 - Ärge puudutage liikuvat lõikeseadet ega püüdke seda peatada.
 - Peatage alati mootor, kui töös tekib paus või te peate teise kohta minema.
 - Ebatavalise vibreerimise korral tuleb mootor kohe välja lülitada. Kontrollida seade üle kahjustuste suhtes. Kahjustuste ilmnmisel viia seade remonditöökotta.
 - Enne kinnikiildumise põhjuse kõrvaldamist või muude tööde tegemist seadme juures lülitage mootor välja ja tõmmake võrgupistik pistikupesast välja.
 - Seadme remontimisel kasutage ainult originaalvaruosi. Seadme osi saate osta volitatud müüja käest.
 - Ärge kunagi kasutage osi, tarvikuid või lõikeseadmeid, mis ei ole selle seadme jaoks ette nähtud. See võib viia kasutaja tõsise vigastamiseni või seadme kahjustamiseni. Samuti võib garantii kaotada oma kehtivuse.
 - Hoidke seade puhas ning jälgige, et lõikeseadme ja trimmikaitse vahele ei koguneks heintaimi ega muud prahti.
 - Laske seadet remontida ainult spetsiaalses töökojas.
- Töötamine metallist lõikeseadme (sõltub mudelist)**
- Enne seadme kasutamist lugege kõik ohutusjuhised hoolikalt läbi.
 - Varre käepidet hoida alati nii, et see jääb kasutaja ja lõikeseadme vahele.
 - Ärge kunagi lõigake lõiketeraga maapinnast kõrgemalt kui 75 cm.
 - Kui liikuv tera satub vastu niisugust kohta, mida ei õnnestu kohe läbi lõigata, võib tekkida tagasilöökk. Tagasilöökk võib olla nii tugev, et see võib paisata seadme ja/või kasutaja mistahes suunda ning kasutaja võib kaotada kontrolli seadme üle. Tagasilöökk võib tekkida ootamatult, kui tera jääb kusahile kinni. Selline olukord võib kergesti tekkida kohtades, kui ei ole täpselt näha, mida täpselt seade lõikab.
 - Ärge lõigake võsateraga oksa, mis on jämedamad kui 12,7 mm. Vastasel juhul võivad tekkida tugevad tagasilöögid.
 - Lõiketeraga töötamisel peab lõikeseadme kate alati olema peal.
 - Ärge proovige liikuvat tera puudutada ega peatada.
 - Kui seade läheb vastu mingit eset või jääb kuhu kinni, seisake kohe mootor ja kontrollige, kas seade pole viga saanud. Ärge kasutage seadet enne, kui kahjustus on kõrvaldatud. Seadet ei tohi kasutada kõvera, möranenud või nüri teraga. Visake kõveraks läinud, möranenud või nürid terad ära.
 - Ärge teritage lõiketera. Teritatud tera võib töö käigus murduda. See võib põhjustada tõsiseid vigastusi. Asendage tera uuega.
 - Puhastage lõiketerad kodukeemia puhastusvahendiga, et eemaldada kogu mustus. Rooste vältimiseks määrige tera masinaõliga.
 - Hoidke lõiketerasid luku taga, et kaitsta neid kahjustamise ja omavolilise kasutamise eest.
- Muud ohutusjuhised**
- Enne seadme panipaika asetamist või transportimist laske mootoril maha jahtuda.
 - Kaitske seadet transportimisel.
 - Hoiustage seadet kuivas ruumis luku taga või asetage see käeulatuses kõrgemale, et kaitsta seadet kahjustamise või omavolilise kasutamise eest. Hoiustage seadet lastele kättesaamatus kohas.

- Ärge kunagi pritsige ega kallake seadet üle veega või muu vedelikuga. Hoidke seade kuiv ja puhas (ka tolmust). Puhastage seadet pärast iga kasutust, vt puhastamise ja hoiustamise juhiseid.
- Hoidke kasutusjuhend alles. Vajadusel lugege juhendit ning kasutage seda teiste juhendamiseks. Kui annate seadet teistele kasutamiseks, andke kaasa ka see kasutusjuhend.

Töõajad

Pidage kinni seadme kasutamiseks kehtestatud siseriiklikest/kommu-naalsetest eeskirjadest (teavet annab pädev ametkond).

Seadmele kinnitatud sümbolid

Käesolevas kasutusjuhendis kirjeldatakse seadmele kinnitatud ohutussmärke ning rahvusvahelisi sümboleid ja piktogramme.

Kõigi ohutus-, paigaldus-, kasutus- ja remonttöid kirjeldavate juhistega tutvumiseks lugege kasutusjuhendit.



Tähelepanu!

Enne kasutamist lugege kasutusjuhend läbi!

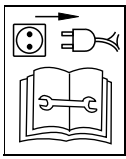

Enne kõiki töid, nagu nt seadistamine, puhastamine, kontrollimine jne lülitada seade välja ja tõmmata võrgupistik pistikupesast välja!



Toitejuhtme kahjustamisel lülitage seade välja ja tõmmake võrgupistik pistikupesast välja.



Ohualas ei tohi viibida kõrvalisi isikuid!

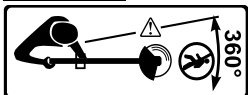

Kanna silmakaitset, kuulmiskaitsevahendit ja peakaitset.



Seadmega töötamise ajal kandke vastupidavaid saapaid ja töökindaid.



Üles paiskuvad ja pöörlevad osad võivad põhjustada tõsiseid vigastusi.



Seadet ei tohi kasutada vihmaga.

Hoidke alati seadmel olevad sümbolid loetavana.

Juhendis kasutatud sümbolid

Selles juhendis kasutatakse järgmisi sümboleid:



Oht

Juhib teie tähelepanu ohtudele, mis on seotud kirjeldatud tegevusega ning mis ähvardavad inimesi.



Tähelepanu

Juhib teie tähelepanu ohtudele, mis on seotud kirjeldatud tegevusega ning võivad tekitada materiaalselt kahju.



Viide

Tähistab olulist informatsiooni ja nõuandeid kasutamiseks.

Teave jäätmete kõrvaldamise kohta

Pakend, vanad seadmed vms tuleb kõrvaldada kohalike eeskirjadega sätestatud korras.



Vanad elektriseadmed sisaldavad väärtuslikku toorainet, sellepärast ei tohi neid visata majapidamisjäätmet e hulka.

Palun aidake aktiivselt kaasa toorainearude ja keskkonna säästmisele ning viige seade jäätmete kogumispunkti, kui selline koht on olemas.

Juhtnupud ja näiturid



Tähelepanu.

Kahjustused seadmel.

Siin kirjeldatakse juhtimiselementide ja indikaatorite funktsioone. Ärge tööfunktsioone veel käivitage!

Joonis 1

- 1 Töölülit (sisse-/väljalülit)
- 2 Sisselülitamise kaitse
- 3 Ülemine käepide
- 4 Ühenduspistik
- 5 Tõmbetõkis
- 6 Varre ülemine osa
- 7 Õlarihma kinnitusosa
- 8 Varre käepide
- 9 Ühendusmuhv
- 10 Varre alumine osa
- 11 Ülekande ülaosa
- 12 Jõhvipea
- 13 Jõhvi lõiketera
- 14 Lõikemehhanismi kate
- 15 Jõhvipea kate
- 16 Lõiketera
- 17 Õlarihm
- 18 Kuuskantvõti *
- 19 Silmusvõti *

* vastavalt mudelile

Paigaldusjuhend



Oht

Mootori tahtmatu käivitamisega kaasneb vigastusohu. Kaitske end vigastamise eest. Enne kõiki töid seadme juures:

- seisake mootor,
- oodake, kuni kõik liikuvad osad on täielikult seiskunud; mootor peab olema jahtunud
- Tõmmata pistik pistikupesast välja.

Varre paigaldamine

Joonis 2

1. Keerata ühendusmuhvi kepselpolt varre ülemises osas lahti.
2. Seada lukustusnupp varre alumises osas ühendusmuhvi avaga kohakuti. Lükata varre alumine ots ühendusmuhvi sisse nii, et lukustusnupp libiseb avasse ja fikseerub.
3. Keerata kepselpolt (3) kinni.

Varre käepideme paigaldamine ja seadistamine

Joonis 3

1. Monteerida varre käepide lahti. Selleks keerata 4 kruvi lahti.
2. Panna varre käepide varrele ülevalt peale.
3. Seada alumise kinnitusplaadi avad varre käepidemes olevate kruvidega kohakuti. Keerata 4 kruvi sisse. Aga mitte veel kinni keerata! Võtta seadmega tööasend (joonis 5) sisse ning reguleerida käepidet nii, et teil oleks sellest mugav kinni hoida.
4. Keerata varre käepide 4 kruviga kinni.

Õlarihma paigaldamine ja seadistamine (sõltuvalt mudelist)

Joonis 4

- Kinnitada karabiinhaak (1) korpusele kinnitusaasa (2) külge.

või

- Teha kinnituskonks (1) lahti, kinnitada korpuse kinnitusaasa (2) külge ja lukustada.

Joonis 5

- Panna õlarihm üle pea ning võtta sisse tööasend.

Joonis 6

- Seada õlarihma pikkus sobivaks.

Lõikeseadme kate paigaldamine

Joonis 7

1. Keerata mutter päripäeva (paremale) maha ja võtta koos vaheketta ja tugiseibiga maha.

i Viide

Neid osi võib vaja minna lõiketera/jõhvipea paigaldamiseks.

2. Keerata ülekande ülaosast 3 kruvi lahti ja võtta need välja.
3. Asetada lõikeseadme kate ülekande ülaosale ja seada avad keermeavadega kohakuti.
4. Panna 3 kruvi sisse ja keerata kinni.

Lõiketera paigaldamine/lahtimonteerimine

- Võtta jõhvipea ja jõhvipea kate maha (kui need olid juba paigaldatud). Vaata „Jõhvipea paigaldamine/mahavõtmine”.
- Vajaduse korral puhastada lõikeseadme kate ja ajamivõll.

Lõiketera paigaldamine

Joonis 8

- Asetada vaheketas (2) ajamivõllile (1). Seada vaheketta ava ülekande korpuse sälguga kohakuti.
- Asetada lõiketera (3) ajamivõllile (1), lõiketera peab jääma vaheketta (2) keskohta.

i Viide

Kontrollida, et lõiketera (3) on vaheketta (2) keskkohas ja korralikult vastu vaheketast!

- Asetada tugiseib (4) ajamivõllile (1).
- Keerata mutter (5) vastupäeva (vasakule) ajamivõllile (1).

Joonis 9

- Seada lõikeseadme kate (6) ja vaheketta (2) avad kohakuti.
- Torgata kuuskantvõti (7) avadest läbi.
- Keerata mutter (5) vastupäeva (vasakule) tugevalt kinni – pöördemoment 37 Nm.

i Viide

– Enne kinni tõmbamist kontrollida veel kord, kas lõiketera asend on õige.

– Kui momendimõõtevõtit pole, keerata mutter käega tugevalt kinni, nii et see jääb vastu lõiketera.

Seejärel keerata mutter silmusvõtmega poole pöörde võrra vastupäeva (vasakule) kinni.

- Tõmmata kuuskantvõti (7) välja.
- Eemaldada lõiketera kaitsekate (kui on).

Lõiketera mahavõtmine

Joonis 10

- Eemaldada lõiketera kaitsekate (kui on).
- Seada lõikeseadme kate (1) ja vaheketta (2) avad kohakuti.
- Torgata kuuskantvõti (3) avadest läbi.
- Keerata mutter (4) päripäeva (paremale) lahti ja keerata ajamivõllilt (5) maha.
- Tõmmata kuuskantvõti (3) välja.
- Võtta tugiseib (6), lõiketera (7) ja vaheketas (2) ajamivõllilt (5) maha.

i Viide

Puhastada maha monteeritud osad ja panna need hoolikalt ära, et neid hiljem uuesti kasutada.

Jõhvipea paigaldamine/mahavõtmine

- Võtta lõiketera maha (kui see oli juba paigaldatud). Vaata „Lõiketera mahavõtmine”.
- Vajaduse korral puhastada lõikeseadme kate ja ajamivõll.

Jõhvipea paigaldamine

Joonis 11

1. Panna jõhvipea kate lõikeseadme katele. Nihutada kruvid avadega kohakuti.
2. Kinnitada jõhvipea kate 4 kruviga.

Joonis 12

3. Panna vaheketas ja tugiseib ajamivõllile. Seada vaheketta ava ülekande korpuse sälguga kohakuti.

i Viide

Kontrollida, et tugiseib on vaheketta korralikult peal, s.t ketta keskel ja ilusti vastu ketast.

4. Keerata jõhvipea vastupäeva (vasakule) ajamivõllile.

Joonis 13

- Seada lõikeseadme katte ja vaheketta avad kohakuti. Torgata kuuskantvõti avadest läbi.
- Keerata jõhvipea kõvasti kinni.
- Tõmmata kuuskantvõti välja.
- Eemaldada jõhvi lõiketeralt kaitsekate (joonis 1), kui on.

Jõhvipea mahavõtmine

Joonis 14

- Seada lõikeseadme katte ja vaheketta avad kohakuti. Torgata kuuskantvõti avadest läbi.
- Keerata jõhvipea päripäeva (paremale) lahti ja keerata ajamivõlliit maha. Tõmmata kuuskantvõti välja.
- Võtta tugiseib ja vaheketas ajamivõlliit maha.
- Keerata jõhvipea kattelt 4 kruvi lahti.
- Võtta jõhvipea kate maha.

i Viide

Puhastada maha monteeritud osad ja panna need hoolikalt ära, et neid hiljem uuesti kasutada.

Käitus**⚠ Oht
Elektrilõök**

- Kasutage lekkevoolukaitsega võrgupistikupesaga (rikkevoolukaitsega lüliti, mille rakendusvool on maksimaalselt 30 mA).
- Toitejuhtme vigastamine on eluohtlik. Ettevaatust, vigastusoh!
- Astuge seadmest aeglaselt väikeste sammudega kaugemale. Tõmmake pistik pistikupesast välja.

⚠ Tähelepanu

- Veenduge enne seadme sisselülitamist, et jõhvipool/lõiketera ei puutu ühegi objektiga kokku.
- Seadmega töötamisel võite komistada seadme otsa ja end vigastada.

Vedage toitejuhet alati nii, et see ei jääks teile tee peale ette ega oleks tööpiirkonnas.

- Seadmega töötamisel liikuda edasi ainult sammukiirusel.
- Seadme kasutamisel peab toitejuhe alati olema tõmmatud läbi tõmbetõkise.
- Kasutaja peab kandma ettenähtud isikukaitsevahendeid ja riieid.
- Kontrollida, et seade on heas töökorras ja kõik kaitseadised on korralikult kinnitatud.
- Kui lõpetate töö, panete seadme käest ära või lähete ise seadme juurest eemale, tõmmake alati võrgupistik pistikupesast ja seadmest välja.
- Pärast kasutamist:
 - Tõmmata pistik pistikupesast välja.
 - Puhastada seade.

Mootori käivitamine

- Kinnitada ühenduskaabel kaabli hoidja külge (joonis 15).
- Kõigepealt ühendada toitejuhe seadmepistikuga ja siis 230 V pistikupesaga.
- Panna kasvule parajaks seadistatud õlarihm ümber.
- Võtta sisse tööasend (joonis 5).
- Kõigepealt vajutada sisselülitamise kaitset ja siis tööülilit (sisse- ja väljalülitusnupp), (joonis 16).

Mootor käivitub ja te võite tööga alustada.

Mootori seiskamine

- Vabastada tööülilit/sisse-/väljalülit (joonis 17).

Mootor seiskub mõne hetke pärast.

Kuidas seadet käes hoida

Enne töö alustamist seadmega võtke sisse tööasend (joonis 5).

Kontrollige, kas:

- õlarihm on seadistatud õigele kõrgusele;
- Te peate saama varre käepidemest vabalt kinni võtta, ilma kätt välja sirutamata.
- Hoida seadmest mõlema käega kinni: ühe käega võtta kinni ülemisest käepidemest ja teise käega varre käepidemest.

- Seade paikneb vöökohast allpool.
- Lõikeseadet hoida maapinnaga paralleelselt, kergelt vastu lõigataavaid heintaimi, et kasutaja ei peaks kummarduma.

Trimmeri jõhvi pikkuse seadistamine

Lõikeseadme vajutusnupp võimaldab teil trimmeri jõhvi pikendada ilma mootorit peatamata.

Trimmeri jõhvi pikendamiseks vajutage lõikepead kergelt vastu maad (joonis 18), kui trimmer käib.

i Viide

Trimmeri jõhv peaks olema alati maksimaalse pikkusega. Mida lühem on trimmeri jõhv, seda raskem on seda pikendada.

Iga vajutus pikendab trimmeri jõhvi umbes 25 mm võrra.

Kui trimmeri jõhv on liiga pikalt väljas, lõikab jõhvipea kattes olev tera jõhvi pikkuse õigeks.

Vajutusnuppu vajutada vastu paljast maapinda või kõva pinnast.

Kui te püüate trimmeri jõhvi pikendada kõrges rohus, võib mootor seiskuda. Hoidke trimmeri jõhv alati täies pikkuses väljas.

Mida lühem on trimmeri jõhv, seda raskem on jõhvi pikendada.

i Viide

Ärge tõmmake vajutusnuppu mööda maad.

Trimmeri jõhv võib katkeda:

- takerdudes mingisse esemesse,
- materjali tavalise väsimuse tõttu,
- paksu heintaimestiku lõikamisel,
- vastu seina, aiaposti vms löömisel

Nõuandeid parima tulemuse saavutamiseks trimmimisel

- Hoidke lõikepea maapinnaga paralleelselt.
- Lõigake ainult jõhviotsaga, eriti müüri äärest. Rohkem kui ainult jõhviotsaga lõikamine vähendab lõikamise efektiivsust ja võib põhjustada mootori ülekoormust.
- 20 cm kõrgemat rohtu lõigake madalamaks etapiliselt, et vältida jõhvi enneaegset kulumist ja mootori vastupanu teket.

- Võimaluse korral lõigake vasakult paremale. Paremale poole liikudes lõikab seade paremini. Lõigatud muru heidetakse kasutajast eemale.
 - Lõikamiseks liigutada seadet aeglaselt soovitud kõrgusel ühele ja teisele poole. Valige kas edasitagasi või küljelt küljele liikumine. Lühemate otste mahalõikamine annab parema tulemuse.
 - Lõigake ainult kuiva rohtu ja kuivi heintaimi.
- Trimmeri jõhvi kasutamisega sõltub:
- eespool antud nõuannete järgimisest,
 - sellest, milliseid heintaimi lõigatakse,
 - ja kust neid lõigatakse.
- Näiteks maja seinä äärest lõikamisel kulub jõhv palju kiiremini kui puu ümber lõikamisel.

Lõppviimistlus

Lõppviimistlus tähendab kõigi heintaimede maha niitmist puude, postide, aedade vms juurest. Pöörake seadet nii, et lõikeseade oleks maapinna suhtes 30° nurga all (joonis 19).

Lõiketera kasutamine

- Enne töö alustamist seadmega võtke sisse tööasend (joonis 5). Vt „Kuidas seadet käes hoida“.
- Nõuandeid lõiketera kasutamiseks:
- Et lõikamine kulgeks rütmiliselt võtke sisse mugav ja kindel tööasend;
 - lõikamisel liigutage oma ülakeha paremalt vasakule;
 - liigutage seadet tera pöörlemisega samas suunas. Nii on parem lõigata.
 - Kui see koht on niidetud, liikuge sammu või kahe võrra edasi ning võtke uuesti tööasend sisse.
- Kuidas vältida heintaimede tera ümber mähkumist
- lõikamisel liigutage seadet paremalt vasakule (joonis 20).
 - ärge tõmmake seadet mööda äsja niidetud rada tagasi.

Hooldus ja puhastamine



Oht

Et vältida vigastamist, tuleb enne kõiki töid seadme juures

- *lülitada mootor välja,*
- *oodata, kuni kõik liikuvad osad on täielikult seiskunud,*
- *tõmmata võrgupistik välja,*
- *lasta mootoril maha jahtuda (ca 30 minutit).*

Laske seadet remontida ainult spetsiaalses töökojas.

Laske hooaja lõppedes seade vastavas töökojas üle vaadata ja hooldada. Seadet ei tohi puhastada veejõuga, vesi võib kahjustada seadme elektrilisi osi.

Pärast kasutamist tuleb seadet alati puhastada.

Puhastamata seade ei tööta korralikult ja mustus rikub seadet.

Trimmeri jõhvi vahetamine

Kasutada ainult 1,6 mm läbimõõduga (maksimaalselt) trimmeri jõhvi. Paksema trimmeri jõhvi kasutamisel võib mootor üle kuumeneda või tekkida tõrge mootori töös.

Trimmeri jõhvi vahetamiseks on kaks võimalust:

- Uue jõhvi poolile kerimine
- Täis pooli paigaldamine

Uue jõhvi poolile kerimine

Joonis 21

- Hoida pooli korpust (1) kinni ja keerata vajutusnupp (2) päripäeva lahti ning keerata maha.
- Võtta tühi jõhvipool (3) ja vedru (4) välja.
- Puhastada pooli korpus (1), vedru(4), jõhvipool (3) ja vajutusnupp (4).

Joonis 22

- Eemaldada praht pooli korpuse (1) ja tugiseibi (5) vahelt.
- Kontrollida, et pooli korpuse (1) ja jõhvipooli (3) hambad (6) ei oleks kulunud. Vajaduse korral vahetada kahjustunud osad välja.
- Võtta kaks uut kolme meetri pikkust trimmeri jõhvi.

i Viide

Kasutada ainult nii pikka jõhvi nagu märgitud! Kui jõhv on liiga pikk, võib juhtuda, et see ei tule poolist korralikult välja.

Joonis 23

- Tõmmata trimmeri jõhvi üks ots läbi alumise ja teine ots läbi ülemise pooli osa.
- Kerida jõhv tihedalt ühtlaste kihtidena pooli alumisele ja ülemisele osale. Poolile kerimise suund on oluline!

Joonis 24

- Jõhvi otsad (ca 15 cm) vajutada vastaspoolle olevatesse kinnituspiludesse (markeering 1,6 mm).

Joonis 25

- Panna jõhvipool koos vedruga pooli korpusesse. Tõmmata jõhvi otsad läbi vastaspoolle olevate pooli korpuse avade.
- Tõmmata mõlemast jõhvi otsast, et jõhv tuleks kinnituspiludest välja.

Joonis 26

- Vajutada jõhvipool pooli korpusesse ja hoida seda kinni.
- Keerata vajutusnupp vastupäeva peale ja keerata käega kinni, hoides samal ajal pooli korpust kinni.

Täis pooli paigaldamine

Joonis 21

- Hoida pooli korpust (1) kinni ja keerata vajutusnupp (2) päripäeva lahti ning keerata maha.
- Võtta tühi jõhvipool (3) ja vedru (4) välja.
- Puhastada pooli korpus (1), vedru (4) ja vajutusnupp (2).

Joonis 27

- Eemaldada praht pooli korpuse (1) ja tugiseibi (5) vahelt.
- Kontrollida, et pooli korpuse (1) hambad (6) ei oleks kulunud. Vajaduse korral vahetada pooli korpus välja.

Joonis 24

- Tõmmata uuel jõhvipoolil jõhvi otsad mõlemast vastaspoolel olevast kinnituspilust välja. Tõmmata jõhv ca 15 cm pikkuselt välja ja kinnitada jõhvi ots kinnituspilusse (markeering **1,6 mm**).
- Panna uuele jõhvipoolele vedru sisse (joonis 28).

Joonis 25

- Panna jõhvipool koos vedruga pooli korpusesse. Tõmmata jõhvi otsad läbi vastaspoolel olevate pooli korpuse avade.
- Tõmmata mõlemast jõhvi otsast, et jõhv tuleks kinnituspiludest välja.

Joonis 26

- Vajutada jõhvipool pooli korpusesse ja hoida seda kinni.
- Keerata vajutusnupp vastupäeva peale ja keerata käega kinni, hoides samal ajal pooli korpust kinni.

Seadme puhastamine** Tähelepanu**

Seade ja ventilatsioonivad peavad olema alati puhtad.

Puhastage seadme pealispinda väikese harjaga.

Ärge kasutage tugevatoimelisi puhastusvahendeid.

Kodukeemia puhastusvahendid, mis sisaldavad aroomõlisisid (nt männiõli või sidrunit) ning lahusteid (nt kerosiini), võivad plastikkorpust või käepidet kahjustada. Kere pühkida puhtaks ainult niiske lapiga.

Hoiustamine

- Enne hoiukohta viimist laske mootoril maha jahtuda.
- Hoidke seadet kuivas ruumis luku taga, et kaitsta seadet kahjustamise või omavolilise kasutamise eest. Hoiustage seadet lastele kättesaamatus kohas.

Pikaajaline hoiustamine

Seadme pikemat aega hoiustamiseks toimige järgmiselt:

- Puhastage seade põhjalikult ja kontrollige üle, et seadmel ei oleks lahtiseid ega kahjustunud osi. Kahjustunud osad parandage või vahetage välja ning pingutage lahti tulnud kruvid, mutrid ja poldid. Ettevalmistused seadme hoiustamiseks on lõppenud.
- Hoidke seadet kuivas ruumis luku taga, et kaitsta seadet kahjustamise või omavolilise kasutamise eest. Hoiustage seadet lastele kättesaamatus kohas.

Transportimine

- Mootori seiskamine.
- Tõmmata pistik pistikupesast välja.
- Tõmmata toitejuhe seadmepistikust välja.
- Enne transportimist lasta seadmel maha jahtuda.
- Hoolitseda selle eest, et seade ei saaks libisema hakata.

Müügigarantii

Riigis kehtivad müügigarantii tingimused avaldatakse meie firma või importija poolt.

Seadme vead parandame müügigarantii raames tasuta, kui vea põhjuseks on materjali või tootja viga. Reklamatsiooni puhul võtke ühendust müüjaga või firma lähima harukontoriga.

Vea kõrvaldamine

Vead	Põhjus	Lahendus
Mootor ei käivitu.	Ühenduskaabel ei ole ühendatud või on defektne.	Kontrollida kaablit, ühendada, vajadusel uuendada või lasta spetsialistil parandada.
	Peakaitse on ülekoormatud.	Lülitada kaitse sisse, kasutada tugevama korgiga pistikupesa või lasta see spetsialistil paigaldada.
	Töölüliti on rikkis.	Lasta spetsiaalses töökojas parandada.
Mootor lülitub järsku välja.	Pistik on väljas.	Kontrollida kaablit, veenduda kas see on kaabli kinnitusaasas, ühendada pistik uuesti.
	Ülekoormuskaitse rakendus.	Tõmmata võrgupistik pistikupesast välja ja lasta seadmel maha jahtuda (ca 10 minutit).
Tugevad vibratsioonid.	Lõiketarvikud või ajami osad on kahjustunud.	Lülitage seade kohe välja. Laske kahjustunud osad remonditöökojas välja vahetada.
Trimmeri jõhv ei tule jõhvipeast välja.	Jõhvipea ümber on kerinud rohtu.	Peatage mootor ja puhastage lõikeseade.
	Jõhvipeas ei ole enam jõhvi.	Kerige uus jõhv peale.
	Pool on kinni jäänud.	Vahetage pool välja.
	Jõhvipea on määrdunud.	Puhastada jõhvipool ja pooli korpus.
	Jõhv on kinni kleepunud.	Võtke lahti, eemaldage kinni kleepunud osa ja kerige jõhv peale tagasi.
	Jõhv on pealekerimisel keerdu läinud.	Võtke lahti ja kerige jõhv uuesti peale.
Jõhvi pole piisavalt väljas.	Vajutada vajutusnupule ja tõmmata jõhvi pooli korpusest 10 cm väljas.	

Küsimuste puhul võtke ühendust kohaliku volitatud müügiesindajaga.

Turinys

Jūsų saugumui	96
Valdymo elementai ir indikatoriai	98
Montavimo instrukcija	99
Darbas įtaisui	100
Techninis aptarnavimas ir valymas	101
Transportavimas	102
Garantija	102
Gedimų šalinimas	103

Duomenys techninių duomenų lentelėje

Įrašykite visus duomenis, esančius įrenginio techninių duomenų lentelėje, į šį langelį. Techninių duomenų lentelė yra šalia variklio.

Šie duomenys yra labai svarbūs vėlesniam prietaiso identifikavimui, kai bus užsakomos atsarginės dalys ir atliekami priežiūros darbai.

Šiuos ir kitus duomenis apie įrenginį rasite atskiroje ES atitikties deklaracijoje, kuri yra neatskiriama šios naudojimo instrukcijos dalis.

Iliustracijos

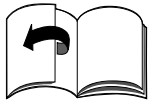

Išlankstykite puslapius su iliustracijomis instrukcijos pradžioje.

Grafiniai vaizdai įsigyto įrenginio gali šiek tiek neatitikti.

Jūsų saugumui

Teisingai naudokite įrenginį

Šis įrenginys yra skirtas tik tai:

- naudoti prie namo esančiame sode bei laisvalaikio praleidimo teritorijoje,
- su valo galvute vejos kraštams ir mažiems arba sunkiai prieinamiems žolės plotams (pvz., po krūmais) pjauti,

- su geležte išbujojusiems ūgliams, krūmams ir brūzgynams pjauti,
- laikantis naudojimo instrukcijoje pateiktų darbo su agregatu ir saugos nurodymų.

Naudojant kaip nors kitaip laikoma, kad naudojama ne pagal paskirtį.

Naudojant ne pagal paskirtį netaikoma garantija, ir gamintojas nepriima jokios atsakomybės.

Naudojotojas atsako už visą žalą, padarytą tretiesiems asmenims bei jų turtui.

Įrankiu naudokitės tik tuomet, kai jo techninė būklė nepriekaištinga, tokia pati, kaip ir įsigijimo momentu. Savavališkai pakeitus konstrukciją, gamintojas neatsako už galimus nuostolius.

Prieš naudojimą perskaitykite visus nurodymus

- Atidžiai perskaitykite šiuos nurodymus. Susipažinkite su šio įrenginio naudojimo ir valdymo operacijomis.
- Nenaudokite šio įrenginio, jeigu esate pavargęs, sergate arba vartojote alkoholį, narkotikus ar vaistus.
- Vaikai ir paaugliai iki 16 metų negali naudoti šį įrenginį.
- Asmenims (įskaitant vaikus) su ribotais fiziniais, jutiniais arba protiniais sugebėjimais ar neturintiems patyrimo ir/arba užtektinai žinių šiuo prietaisu naudotis nepatartina, nebent šalia būtų asmuo, atsakingas už jų saugumą arba jis suteiktų informaciją apie šio prietaiso naudojimą.
- Nepalikite vaikų be priežiūros ir įsitikinkite, ar jie nežaidžia su prietaisu.
- Prieš naudojimą apžiūrėkite įrenginį, pakeiskite pažeistas dalis. Patikrinkite, ar nesisunkia kuras. Pakeiskite pjovimo antgalio dalis, kurie yra suskilę, sutrūkinėję ar kitaip pažeisti. Įsitikinkite, kad pjovimo antgalis yra tinkamai įstatytas ir pritvirtintas. Įsitikinkite, kad pjovimo priedas (geležte, valo galvutė) būtų tinkamai įmontuotas ir gerai pritvirtintas. Nesilaikant šių reikalavimų gali būti sužaloti naudojotojas,

aplinkiniai žmonės arba sugesti įrenginys. Nurodymų nepaisymas gali sukelti naudotojo ir žiūrovų sužalojimus ir pažeisti įrenginį.

- Naudokite tik originalius 1,6 mm skersmens atsarginius siūlus. Niekuomet nenaudokite virvių, vielų, grandinių, lynų ar pan. su metalo priedais. Jie gali nulūžti ir sukelti pavojų.
- Visuomet galvokite apie galimą galvos, rankų ir kojų sužalojimo pavojų.
- Prieš įrenginio eksploataciją atlikite visus reguliavimo arba remonto darbus.
- Prieš pradėdami naudoti įrenginį sutvarkykite teritoriją, kurioje pjau-site. Pašalinkite visus daiktus, pvz., akmenis, stiklo šukes, vinis, vielas arba lynus, kurie gali būti sviedžiami arba susipainioti pjovimo antgalyje. Pasirūpinkite, kad darbo teritorijoje nebūtų vaikų, žiūrovų ir gyvūnų. Vaikai, žiūrovai ir gyvūnai gali būti ne mažesniu kaip 15 m atstumu, kadangi jiems vis dar gresia pavojus, kad į juos pataikys mėtomi daiktai. Žiūrovai turi nešioti akių apsaugą. Prisiartinęs prie jų, nedelsdami išjunkite variklį ir pjovimo antgalį.

Darbo metu

- Naudokite šį įrenginį tik pagal numatytą paskirtį.
- Lauke naudokite tik tam skirtą ir atitinkamai paženklinatą jungiamąjį kabelį, pvz., H07RN-F 3 x 1,5 mm² (maks. 25 m).
- Jungiamųjų kabelių sujungimo vietos turi būti apsaugotos nuo besitaškancio vandens ir iš gumos arba aptrauktos guma.
- Kiekvieną kartą prieš naudodami patikrinkite, ar jungiamasis kabelis neapgadintas, netrapus arba nesusipainiojęs.
- Kiekvieną kartą prieš naudodami patikrinkite, ar neapgadintas prietaiso kabelis su el. tinklo kištuku. Apgadintus kabelius nedelsiant paveskite specializuotoms dirbtuvėms pakeisti. Tam išjunkite įrenginį ir ištraukite el. tinklo kištuką. Naudokite tik nepriekaištingos būsenos jungiamuosius kabelius.

- Jokiū būdu neįjunkite įrenginio ir nenaudokite jo, kai esate uždaroje patalpoje arba pastate. Naudokite įrenginį tik po atviro dangumi.
 - Nenaudokite įrenginio šlapiomis rankomis.
 - Įrenginio naudojimo metu nešiokite apsauginius akinius bei klausos organų apsaugą. Dulkėtoje vietoje nešiokite kaukę arba respiratorių. Rekomenduojama vilkėti marškinius ilgomis rankovėmis.
 - Apsimaukite ilgomis storo audinio kelnėmis, mūvėkite aulinius ir pirštinius. Nenešiokite palaidų drabužių, papuošalų, trumpų kelnių, sandalų, nevaikščiokite basomis. Susiriškite ilgus plaukus. Jei reikia, dėvėkite tinklę plaukams.
 - Pjovimo priedo gaubtas visada turi būti uždėtas.
 - Dirbant su valo galvute turi būti uždėtas ir valo galvutės gaubtas. Turi būti sumontuotas teisingas pjovimo valas. Darbu abu pjovimo valai turi būti ištraukti. Pjovimo valo negalima ištraukti toliau nei valo galvutės gaubto galas.
 - Prieš įjungdami įrenginį įsitinkinkite, ar valo ritė/geležė nesiliečia prie jokio objekto.
 - Sureguliuokite lankinę rankeną pagal savo ūgį, kad galėtumėte gerai laikyti įrenginį.
 - Darbo metu visada tvirtai laikykite įrenginį abiem rankomis: viena ranka už užpakalinės rankenos, o kita už lankinės rankenos.
 - Darbo metu visada nešiokite perpeitinį diržą.
 - Stenkitės neįjungti įrenginio per apsirikimą. Įjungdami prietaisą būkite pasiruošę jį valdyti. Įjungimo metu naudotojas ir įrenginys turi būti stabilioje padėtyje. Laikytės nurodymų variklio užvedimui ir stabdymui.
 - Nesiekite rankomis per toli. Visada stovėkite tvirtai ir išlaikykite pusiausvyrą.
 - Naudokite įrenginį tik dienos šviesoje arba esant tinkamam dirbtiniam apšvietimui.
 - Nedirbkite su prietaisu, esant blogoms oro sąlygoms, pvz., esant lietaus arba perkūnijos pavojui.
 - Niekada neneškite prietaiso už kabelio.
 - Prietaiso prijungimo laidą visada nuveskite tolyn nuo prietaiso jo užpakalyje.
 - Niekada nesinaudokite prietaisu, jeigu sugedęs jo darbinis jungiklis. Paleidus jungiklį įrenginys turi tuojau pat sustoti.
 - Saugokitės, kad rankos, veidas ir kojos nepaliestų judančių dalių. Nelieskite pjovimo antgalio tol, kol šis sukasi, ir nemėginkite sustabdyti jį.
 - Visada išjunkite variklį, kai užtrunka pjovimas arba Jūs pereiniate iš vienos vietos į kitą.
 - Atsiradus neįprastoms vibracijoms, tuoj pat išjunkite variklį. Patikrinkite, ar prietaisas nepažeistas. Jei yra pažeidimų, kreipkitės į specializuotą servisą.
 - Prieš atlaisvindami blokavimą arba atlikdami kitus darbus su įrenginiu išjunkite variklį ir ištraukite el. tinklo kištuką.
 - Remontui naudokite tik originalias atsargines dalis. Šias dalis galite įsigyti iš įgalioto pardavėjo.
 - Niekada nenaudokite dalių, reikmenų arba antgalių, kurių negalima naudoti su šiuo įrenginiu. Tai gali sukelti rimtus naudotojo sužalojimus ir pažeisti įrenginį. Be to, gali netekti galios Jums suteikta garantija.
 - Pasirūpinkite, kad įrenginys visuomet būtų švarus, ir saugokitės, kad tarp pjovimo antgalio ir apsauginio skydelio nebūtų jokių augalų ar kitų daiktų.
 - Bet kokius remonto darbus turi atlikti tik tai įgaliotas servisas.
- Naudojant su pjovimo geležte (priklausomai nuo modelio)**
- Prieš pradėdami naudotis įrenginiu, atidžiai perskaitykite visus saugos technikos reikalavimus.
 - Laikykite taip, kad lankinė rankena visada būtų tarp naudotojo ir pjovimo priedo.
 - Niekuomet nepjunkite su 75 cm ar didesniais peiliais ties pačiu gruntu.
 - Besisukančiam peiliui kliudžius daiktą, kuris nenujaujamas iš karto, gali atsirasti gana stiprūs atgaliniai smūgiai, galintys nusiųsti įrenginį ir/arba naudotoją bet kuria kryptimi, todėl galima netekti įrenginio kontrolės. Atgaliniai smūgiai gali atsirasti be įspėjimo, kai peilis užsikerta ar užsiblokuoja. Tai gali atsitikti visų pirma tose vietose, kuriose sunku apžvelgti pjaunamą medžiagą.
 - Nepjunkite brūzgynams skirtu peiliu nieko, kas yra storesnis nei 12,7 mm. Priešingu atveju gali atsirasti smarkūs atgaliniai smūgiai.
 - Naudojant su geležte pjovimo priedo gaubtas visada turi būti uždėtas.
 - Nemėginkite liesti arba sulaikyti besisukančių peilį.
 - Užkliudę pašalinį daiktą arba įspainioję į jį, nedelsdami išjunkite variklį ir patikrinkite, ar nepažeistas įrenginys. Prieš tęsdami darbą, pašalinkite visus gedimus. Niekuomet nenaudokite įrenginio su deformuotu, trūkusių ar buku peiliu. Išmeskite deformuotus, išsikreipusius, trūkusius ar nulūžusius peilius į sąvartyną.
 - Negaląskite peilio. Pagaląs peilis naudojimo metu gali nulūžti ir gali sukelti rimtus sužalojimus. Taip galima sunkiai susižaloti. Pakeiskite peilį.
 - Valykite peilius buitiniu valikliu, kad pašalintumėte bet kokius likučius. Sutepkite peilį mašininę alyvą, kad apsaugotumėte nuo korozijos.
 - Tinkamai supakuokite ir sandėliuokite peilius, kad apsaugotumėte juos nuo apgadinimo arba neteisėto naudojimo.

Kiti saugos technikos reikalavimai

- Prieš pasidėdami ar transportuodami prietaisą, leiskite atvėsti varikliui.
- Saugokite prietaisą transportuodami.
- Laikykite įrenginį sausoje, uždaroje arba aukštoje vietoje, kad apsaugotumėte jį nuo neteisėto naudojimo arba apgadinimo. Laikykite įrenginį vaikams neprieinamoje vietoje.
- Niekada nelaistykite arba neapipurškite ant įrenginio vandens ar kitų skysčių. Prietaisą laikykite sausoje, švarioje, nedulkėtoje patalpoje. Valykite ją po kiekvieno naudojimo, laikykitės valymo bei sandėliavimo taisyklių.
- Saugokite šia instrukciją. Dažnai skaitykite ją ir vadovaukitės ja, kad galėtumėte apmokyti kitus naudotojus. Išnuomodami šį įrenginį kitiems asmenims, taip pat perduokite jiems ir šią instrukciją.

Darbo laikas

Laikykitės vietinių įstatymų, reglamentuojančių darbo traktoriumi laiką (susižinokite atitinkamose įstaigose).

Simboliai ant įrenginio

Ši naudojimosi instrukcija aprašo saugumą žyminčius ir tarptautinius simbolius bei piktogramas, kurie gali būti pavaizduoti ant šio įrenginio. Perskaitykite naudotojo vadovą, kad susipažintumėte su visomis saugos technikos, montavimo, eksploatacijos bei remonto taisyklėmis.



Dėmesio!

Prieš pradėdami naudoti perskaitykite naudojimo instrukciją!

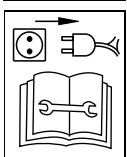

Prieš atlikdami bet kokius darbus, kaip pvz., reguliuodami, valydami, tikrindami ir t. t., prietaisą išjunkite ir ištraukite el. tinklo kištuką!



Apsigadinus jungiamajam kabeliui išjunkite įrenginį ir ištraukite el. tinklo kištuką.

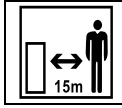

Pašaliniai turi būti atokiau nuo darbo vietos!

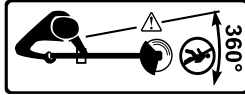

Dėvėkite akių, klausos ir galvos apsaugą.



Šio įrenginio naudojimo metu mūvėkite patvariais auliniais ir darbo pirštinėmis.



Išsviesti daiktai ir besisukančios dalys gali sunkiai sužaloti.



Nenaudokite prietaiso lietuje.

Simboliai ant prietaiso visuomet turi būti įskaitomi.

Simboliai šioje instrukcijoje

Šioje instrukcijoje naudojami simboliai:

⚠ Pavojinga

Nurodomi pavojai, susiję su aprašomais veiksmais ir galimas dirbančiojo sužeidimas.

⚠ Dėmesio

Nurodomi pavojai, susiję su aprašomais veiksmais ir galimi materialūs nuostoliai.

i Pastaba

Nurodoma svarbi informacija ir patarimai darbui.

Nurodymai utilizacijai

Įpakavimo likučius ir panaudotus prietaisus utilizuokite pagal toje vietovėje galiojančias taisykles.

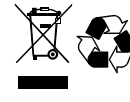

Naudoti elektros prietaisai yra antrinės žaliavos, jų prie buitinių atliekų mesti negalima!

Todėl norime jūsų paprašyti savo veiksmais aktyviai prisidėti, tausojant resursus ir saugant aplinką ir – jei yra – atiduoti šį įrenginį į įrengtas gražinimo vietas.

Valdymo elementai ir indikatoriai

⚠ **Dėmesio. Įrenginio gedimas.**
Čia aprašomos valdymo ir indikacinių elementų funkcijos. Dar nesinaudokite jokia funkcija!
1 pav.

- 1 Darbinis jungiklis (įjungimo ir išjungimo jungiklis)
- 2 Įjungimo saugiklis
- 3 Rankena
- 4 Prijungimo kištukas
- 5 Kabelio apsaugas nuo tempimo
- 6 Viršutinis strypas
- 7 Perpetinio diržo tvirtinimo kilpa
- 8 Lankinė rankena
- 9 Strypo mova
- 10 Apatinis strypas
- 11 Pavaros galvutė
- 12 Valo galvutė
- 13 Valo peilis
- 14 Pjovimo priedo gaubtas
- 15 Valo galvutės gaubtas
- 16 Geležinė
- 17 Ant peties uždedamas diržas
- 18 Įstatomasis raktas *
- 19 Veržliaraktis *

* priklausomai nuo modelio

Montavimo instrukcija

Pavojinga

Susižeidimo, netyčia užsivedus varikliui, pavojus.

Saugokitės, kad nesusižeistumėte. Prieš bet kokius darbus prietaise:

- išjunkite variklį;
- palaukite, kol visos judančios dalys visiškai sustos ir atvės variklis,
- ištraukite el. tinklo kištuką iš kištukinio lizdo.

Strypo montavimas

2 pav.

1. Atpalaiduokite ant viršutinio strypo movos esantį sparnuotąjį varžtą.
2. Išlygiuokite apatinio strypo fiksavimo mygtuką pagal strypo movos pagalbinį įstatymo įtaisą ir kiaurymę. Stumkite apatinį strypą į strypo movą, kol fiksavimo mygtukas užsifiksuos kiaurymėje.
3. Priveržkite sparnuotąjį varžtą (3).

Lankinės rankenos sumontavimas ir suregulavimas

3 pav.

1. Numontuokite lankinę rankeną. Tam atpalaiduokite 4 varžtus.
2. Iš viršaus uždėkite lankinę rankeną ant strypo.
3. Apatinės tvirtinimo plokštelės kiaurymės sulygiuokite su lankinės rankenos varžtais. Įsukite 4 varžtus. Dar nepriveržkite! Laikykite įrenginį darbo padėtyje (5 pav.) ir nustatykite lankinę rankeną į padėtį, kurioje Jums laikyti patogiausia.
4. Priveržkite 4 varžtus taip, kad lankinė rankena tvirtai laikytųsi.

Perpetinio diržo montavimas ir suregulavimas (priklausomai nuo modelio)

4 pav.

- Karabino kablį (1) įkabinkite į tvirtinimo kilpą (2) ant korpuso.

arba

- Atidarykite laikomąjį kablį (1) ir užkabinkite jį už tvirtinimo kilpos (2) ant korpuso; tada jį vėl tvirtai uždarykite.

5 pav.

- Prakišdami galvą, patraukite ant peties uždėdamą diržą į darbinę padėtį.

6 pav.

- Pareguliuokite diržą pagal kūno dydį.

Pjovimo priedo gaubto montavimas

7 pav.

1. Laikrodžio rodyklės kryptimi (į dešinę) nusukite veržlę ir nuimkite kartu su skečiamąja poveržle ir tvirtinimo disku.

Pastaba

Dalių gali prirėkti geležtės/valo galvutės montavimui.

2. Atpalaiduokite 3 varžtus pavaros galvutėje ir juos išsukite.
3. Uždėkite ant pavaros galvutės pjovimo priedo gaubtą ir sulygiuokite kiaurymės su srieginėmis skylėmis.
4. Vėl įsukite ir tvirtai priveržkite 3 varžtus.

Geležtės sumontavimas ir išmontavimas

- Jei uždėti, prieš tai nuimkite valo galvutę ir valo galvutės gaubtą. Apie tai žr. skyriuje „Valo galvutės įmontavimas ir išmontavimas“.
- Jei reikia, pjovimo priedo gaubtą ir pavaros veleną nuvalykite.

Geležtės įmontavimas

8 pav.

- Ant pavaros veleno (1) užmaukite skečiamąją poveržlę (2). Skečiamosios poveržlės kiaurymę sutaikykite su pavaros korpuso įranta.
- Užmaukite geležtę (3) ant pavaros veleno (1) ir išcentruokite ant skečiamosios poveržlės (2).

Pastaba

Atkreipkite dėmesį, kad geležtė (3) tinkamai laikytųsi ant skečiamosios poveržlės (2), t. y., būtų centruota ir lygiai priglundusi!

- Ant pavaros veleno (1) užmaukite tvirtinimo diską (4).
- Priešinga laikrodžio rodyklei kryptimi (į kairę) užsukite ant pavaros veleno (1) veržlę (5).

9 pav.

- Sulygiuokite pjovimo priedo gaubto (6) ir skečiamosios poveržlės (2) kiaurymės.
- Pro kiaurymės prakiškite įstatomąjį raktą (7).
- Priešinga laikrodžio rodyklei kryptimi (į kairę) tvirtai užveržkite veržlę (5) – sukimo momentas 37 Nm.

Pastaba

- Prieš užverždami dar kartą patikrinkite, ar geležtė yra tinkamoje padėtyje.
- Jeigu neturite dinamometrinio rakto, veržlę veržkite ranka, kol ji priglus prie geležtės. Po to žiediniu raktu pasukite veržlę dar per pusę apskukos priešinga laikrodžio rodyklei kryptimi (į kairę).
- Ištraukite įstatomąjį raktą (7).
- Nuimkite nuo geležtės apsaugą (jeigu yra).

Geležtės išmontavimas

10 pav.

- Uždėkite ant geležtės apsaugą (jeigu yra).
- Sulygiuokite pjovimo priedo gaubto (1) ir skečiamosios poveržlės (2) kiaurymės.
- Pro kiaurymės prakiškite įstatomąjį raktą (3).
- Laikrodžio rodyklės kryptimi (į dešinę) atpalaiduokite veržlę (4) ir nusukite nuo pavaros veleno (5).
- Ištraukite įstatomąjį raktą (3).
- Nuimkite nuo pavaros veleno (5) tvirtinimo diską (6), geležtę (7) ir skečiamąją poveržlę (2).

Pastaba

Nuvalykite išmontuotas dalis ir pasidėkite taip, kad galėtumėte prirėkus vėl naudoti.

Valo galvutės įmontavimas ir išmontavimas

- Jei sumontuota, pirmiausia nuimkite geležtę. Apie tai žr. skyriuje „Geležtės išmontavimas“.
- Jei reikia, pjovimo priedo gaubtą ir pavaros veleną nuvalykite.

Valo galvutės įmontavimas

11 pav.

1. Uždėkite ant pjovimo priedo gaubto valo galvutės gaubtą. Sutaikykite varžtus su kiaurymėmis.
2. Pritvirtinkite valo galvutės gaubtą 4 varžtais.
- 12 pav.
3. Užmaukite ant pavaros veleno skečiamąją poveržlę ir tvirtinimo diską. Skečiamosios poveržlės kiaurymę sutaikykite su pavaros korpuso įranta.

Pastaba

Atkreipkite dėmesį, kad tvirtinimo diskas būtų uždėtas ant skečiamosios poveržlės teisingoje padėtyje, t. y., būtų centruotas ir lygiai priglundęs!

4. Priešinga laikrodžio rodyklei kryptimi (į kairę) užsukite valo galvutę ant pavaros veleno.
- 13 pav.
5. Sulygiuokite pjovimo priedo gaubto ir skečiamosios poveržlės kiaurymes. Pro kiaurymes prakiškite įstatomąjį raktą.
6. Valo galvutę tvirtai priveržkite.
7. Ištraukite įstatomąjį raktą.
8. Nuimkite nuo valo peilio apsauginį gaubtą (1 pav.) (jei yra).

Valo galvutės išmontavimas

14 pav.

1. Sulygiuokite pjovimo priedo gaubto ir skečiamosios poveržlės kiaurymes. Pro kiaurymes prakiškite įstatomąjį raktą.
2. Laikrodžio rodyklės kryptimi (į dešinę) atpalaiduokite valo galvutę ir nusukite nuo pavaros veleno. Ištraukite įstatomąjį raktą.

3. Nuimkite nuo pavaros veleno tvirtinimo diską ir skečiamąją poveržlę.
4. Atsukite 4 varžtus valo galvutės gaubte.
5. Nuimkite valo galvutės gaubtą.

Pastaba

Nuvalykite išmontuotas dalis ir pasidėkite taip, kad galėtumėte pririnkti vėl naudoti.

Darbas įtaisais

Pavojinga

Elektros smūgis

- Savo el. tinklo kištukiniame lizde naudokite žmonių apsaugos jungiklį (= ne didesnės kaip 30 mA suveikimo srovės apsauginį nuotėkio srovės išjungiklį).
- Apgadintas prijungimo kabelis kelia pavojų gyvybei arba sveikatai. Lėtai ir mažais žingsniais pasitraukite nuo įrenginio. Ištraukite iš kištukinio lizdo kištuką.

Dėmesio

- Prieš įjungdami įrenginį įsitinkite, ar valo ritė/geležtė nesiliečia prie jokio objekto.
- Dirbdami su prietaisu Jūs galite užkliūti už prijungimo kabelio ir susižeisti. Kabelį visada veskite taip, kad jis niekada nepatektų į Jūsų vaikščiojimo arba darbo sritį.
- Visada dirbkite su prietaisu tik einančio žmogaus tempu.
- Prietaisą naudokite tik tada, kai prijungimo kabelis pritvirtintas prie kabelio apsaugo nuo tempimo.
- Naudotojas turi naudoti nurodytas apsaugos priemones ir drabužius.
- Patikrinkite, ar įrenginys yra geros darbinės būsenos ir ar gerai pritvirtinti visi apsauginiai įtaisai.
- Baigę dirbti arba jei padedate prietaisą arba nuo jo nueinate, visada ištraukite el. tinklo kištuką iš kištukinio lizdo ir iš prietaiso.

– Pabaigę darbą:

- Ištraukite el. tinklo kištuką iš kištukinio lizdo.
- Išvalykite įtaisą.

Variklio užvedimas

1. Pritvirtinkite jungiamąjį kabelį prie kabelio apsaugo nuo tempimo (15 pav.).
2. Prijungimo kabelį pirmiausia prijunkite prie prietaiso kištuko, o tada įstatykite į 230 V kištukinį lizdą.
3. Užsidėkite pagal savo ūgį sureguliuotą perpetę.
4. Atsisistokite į darbo padėtį (5 pav.).
5. Pirmiausia aktyvinkite įjungimo saugiklį, tada paspauskite darbo jungiklį (įjungimo ir išjungimo jungiklį) (16 pav.).

Variklis veikia ir Jūs galite pradėti dirbti.

Variklio užgesinimas

- Atleiskite darbinį jungiklį (įjungimo ir išjungimo jungiklį) (17 pav.).
- Netrukus variklis sustoja.

Prilaikykite įrenginį

Prieš pradėdami naudoti įrenginį atsisistokite į darbo padėtį (5 pav.).

Patikrinkite, ar:

- Nustatytas tinkamas perpetinio diržo ilgis.
- Lankinė rankena nustatyta taip, kad ją galite suimti viena plaštaka, neištiesdami rankos.
- Laikykite įrenginį abiem rankom: viena ranka už užpakalinės rankenos, o kita už lankinės rankenos.
- Įrenginys turi būti žemiau juosmens.
- Laikykite pjovimo antgalį lygiagrečiai žemei, kad galėtumėte nesilenkdamie pasiekti pjaunamus augalus.

Pjovimo valo ilgio nustatymas

Pjovimo priedu su išgaubta rankene galite atlaisvinti pjovimo valą neišjungdami variklio.

Norėdami atlaisvinti daugiau pjovimo valo, paleidę vejpajovę švelniai stukteliųkite valo galvutę į žemę (18 pav.).

i Pastaba

Pjovimo valas visada turi būti maks. ilgio. Kuo trumpesnis pjovimo valas, tuo sunkiau jis bus atlaisvinamas. Kiekvienu galvutės stuktelėjimu atlaisvinama apie 25 mm pjovimo valo. Valo galvutės gaubte esanti geležtė patrumpina pjovimo valą iki tinkamo ilgio, jei jo atsilaisvina per daug. Geriausias būdas yra trenkti išgaubta rankenėle per lygų paviršių arba kietą dirvožemį. Jei bandysite atlaisvinti pjovimo valą aukštoje žolėje, tai variklis gali užgesti. Pasirūpinkite, kad pjovimo valo ilgis visuomet būtų maksimalus. Kuo trumpesnis pjovimo valas, tuo sunkiau jis bus atlaisvinamas.

i Pastaba

Nevedžiokite išgaubtos rankenėlės per žemę.

Pjovimo valas gali nutrūkti dėl:

- svetimkūnių užkliudymo,
- normalaus medžiagos nuovargio,
- mėginimo pjauti storastiebes piktžoles,
- smūgių į sienas, tvoras ir t.t..

Kaip gauti geriausius pjovimo rezultatus

- Laikykite pjovimo antgalį lygiagrečiai žemei.
- Pjaukite tik valo galu, ypač palei mūrinius. Pjaunant ilgesniu siūlu, o ne smaigaliu, sumažėja pjovimo efektyvumas ir dėl to perkraunamas variklis.
- Kad išvengtumėte priešlaikio valo susidėvėjimo ir variklio pasipriešinimo, aukštesnę kaip 20 cm žolę pjaukite nuo viršaus į apačią pakompomis.
- Jei įmanoma, pjaukite iš kairės į dešinę. Pjaunant į dešinę pagerėja įrenginio pjovimo savybės. Susikaupusią nupjautą žolę išmeta naudotojas.
- Lėtai vedžiokite įrenginį pageidaujama aukštyje į pjovimo ruožą ir iš jo. Judėkite arba į priekį – atgal, arba iš šono į šoną. Pjaunant mažesniais intervalais gaunami geresni rezultatai.
- Pjaukite tik tada, kai žolė arba piktžolės yra sausi.

Pjovimo valo naudojimo laikas priklauso nuo tokių dalykų:

- aukščiau pateikto patarimo laikymosi,
 - pjaunamų augalų,
 - vietos, kur jie pjaunami.
- Pavyzdžiui, valas susidėvi greičiau pjaunant palei namo sieną, o ne pjaunant aplink medį.

Dekoratyvinius apkarpymas

Jūs galite suteikti dekoratyvinę formą, jei apipjautumėte žolę aplink medžius, stulpus, tvoras ir t.t. Pasukite visą įrenginį taip, kad kampas tarp pjovimo antgalio ir žemės sudarytų 30° (19 pav.)

Darbas su geležte

Prieš pradėdami naudoti įrenginį atsistokite į darbo padėtį (5 pav.). Žiūrėkite „Prilaikykite įrenginį“.

Patarimai dėl darbo su peiliu:

- Pjaukite ritmiškai.
- Tvirtai ir patogiai atsistokite ant žemės.
- Pjaukite sukdami liemenį iš dešinės į kairę.
- Sukinėkite įrenginį ta pačia kryptimi, kuria pjauna peilis.
- Tai pagerina pjovimo procesą.
- Atvedę atgal, paeikite vieną ar kelis žingsnius į sekančią pjovimo sritį ir vėl tvirtai atsistokite.

Vykdykite šiuos nurodymus, kad augalai neužsvyniotų ant peilio:

- Mojuokite iš dešinės į kairę, nukreipdami į pjaunamus augalus (20 pav.).
- Atlikdami atgalinį siūtį nelieskite lygiai nupjautų augalų.

Techninis aptarnavimas ir valymas

⚠ Pavojinga

Saugodamiesi sužeidimų, prieš bet kokius darbus su įrenginiu – išjunkite variklį;

- *palaukite, kol visiškai sustos visos judžios dalys;*
- *ištraukite el. tinklo kištuką;*
- *leiskite varikliui atvėsti (maždaug 30 minučių).*

Bet kokius remonto darbus turi atlikti tik tai įgaliotas servisas.

Sezono pabaigoje atiduokite įrenginį patikrinti į specializuotą įmonę.

Niekada nepurškite vejąpjovės vandeniu, nes gali sugesti elektrinės dalys.

Valykite įrenginį kiekvieną kartą po naudojimo.

Dėl nevalymo vejąpjovė genda ir nuostoliai neišvengiami.

Pjovimo valo keitimas

Visada naudokite 1,6 mm skersmens (maks.) pjovimo valą. Jeigu naudojamas storesnis pjovimo valas, variklis gali perkaisti arba sugesti.

Pjovimo valą galima pakeisti dviem būdais:

- Uvynioti ant ritės naują valą;
- Įdėti ritę su jau užvyniotu valu.

Uvynioti ant ritės naują valą;

21 pav.

- Laikykite ritės korpusą (1) ir laikrodžio rodyklės kryptimi atpalaiduokite ir nusukite išgaubtą rankenėlę (2).
- Išimkite tuščią valo ritę (3) ir spyruoklę (4).
- Išvalykite ritės korpusą (1), spyruoklę (4), valo ritę (3) ir išgaubtą rankenėlę (2).

22 pav.

- Išvalykite nešvarumus tarp ritės korpuso (1) ir tvirtinimo disko (5).
- Patikrinkite, ar nenusidėvėję ritės korpuso (1) ir valo ritės (3) krumpliai (6). Jei reikia, pakeiskite apgadintas dalis.
- Pasirenkite 2 naujus pjovimo valus po 3 metrus ilgio.

i Pastaba

Visada naudokite nurodyto ilgio valą! Jeigu valas bus per ilgas, gali atsitikti, kad jis nebebus teisingai atlaisvinamas.

23 pav.

- Po viena valo galą įkiškite į kiaurymes apatinėje ir viršutinėje ritės pusėje.
- Glaudžiais, tolygiais sluoksniais užvyniokite valą atitinkamai ant apatinės ir viršutinės ritės pusės. Atkreipkite dėmesį į ant ritės nurodytą vyniojimo kryptį!

24 pav.

- Valo galus (maždaug 15 cm) įsprauskite į du priešpriešiais esančius laikomuosius plyšius (žyma **1,6 mm**).

25 pav.

- Valo ritę su spyruokle įstatykite į ritės korpusą. Praveskite valo galus pro atitinkamai priešpriešiai esančias angas ritės korpuse.
- Patraukite už valo galų, kad atpalaiduotumėte valą iš laikomųjų plyšių.

26 pav.

- Iki galo įspauskite valo ritę į ritės korpusą ir stipriai laikykite.
- Priešinga laikrodžio rodyklei kryptimi užsukite išgaubtą rankenėlę ir priveržkite ranka; tai darydami laikykite ritės korpusą.

Įdėti ritę su jau užvyniotu valu.

21 pav.

- Laikykite ritės korpusą (1) ir laikrodžio rodyklės kryptimi atpalaiduokite ir nusukite išgaubtą rankenėlę (2).
- Išimkite tuščią valo ritę (3) ir spyruoklę (4).
- Išvalykite ritės korpusą (1), spyruoklę (4) ir išgaubtą rankenėlę (2).

27 pav.

- Išvalykite nešvarumus tarp ritės korpuso (1) ir tvirtinimo disko (5).
- Patikrinkite, ar nenusidėvėję ritės korpuso (1) krumpļiai (6). Jei reikia, pakeiskite ritės korpusą.

24 pav.

- Naujos valo ritės valo galus ištraukite iš priešpriešiais esančių laikomųjų plyšių. Nuvyniokite maždaug 15 cm valo ir vėl įsprauskite į laikomuosius plyšius (žyma **1,6 mm**).
- Į naują valo ritę įstatykite spyruoklę (28 pav.).

25 pav.

- Valo ritę su spyruokle įstatykite į ritės korpusą. Praveskite valo galus pro atitinkamai priešpriešiai esančias angas ritės korpuse.

- Patraukite už valo galų, kad atpalaiduotumėte valą iš laikomųjų plyšių.

26 pav.

- Iki galo įspauskite valo ritę į ritės korpusą ir stipriai laikykite.
- Priešinga laikrodžio rodyklei kryptimi užsukite išgaubtą rankenėlę ir priveržkite ranka; tai darydami laikykite ritės korpusą.

Prietaiso valymas



Dėmesio

Žiūrėkite, kad prietaisas ir vėdinimo plyšiai visada būtų švarūs ir neužsikimšę nešvarumais.

Įrenginio išorės valymui naudokite šepetėlį.

Nenaudokite agresyvių valiklių.

Buitiniai valikliai, kurių sudėtyje esama aromatizuotų aliejų arba citrinų, bei tokie tirpikliai kaip žibalas, gali pažeisti plastikinį korpusą ir rankeną.

Korpusą tik nušluostykite drėgna šluoste.

Laikimas

- Prieš sandėliuodami įrenginį, palaukite, kol ataus variklis.
- Prietaisą sandėliuokite sausoje, rakinamoje patalpoje, kad išvengtumėte nesankcionuoto jo naudojimo ar materialių nuostolių. Laikykite įrenginį vaikams neprieinamoje vietoje.

Ilgalaikis sandėliavimas

Paliekant įrenginį sandėlyje ilgesniam laikui, būtina atlikti šiuos veiksmus:

- Kruopščiai išvalykite įrenginį ir patikrinkite, ar nėra atspalaidavusių ar pažeistų dalių. Suremontuokite arba pakeiskite pažeistas dalis, priveržkite atspalaidavusius varžtus bei veržles. Dabar įrenginys yra paruoštas sandėliavimui.
- Prietaisą sandėliuokite sausoje, rakinamoje patalpoje, kad išvengtumėte nesankcionuoto jo naudojimo ar materialių nuostolių. Laikykite įrenginį vaikams neprieinamoje vietoje.

Transportavimas

- Variklio užgesinimas.
- Ištraukite el. tinklo kištuką iš kištukinio lizdo.
- Atjunkite prijungimo kabelį nuo prietaiso prijungimo kištuko.
- Prieš transportuodami leiskite prietaisui atvėsti.
- Transportuodami prietaisą apsaugokite jį nuo slydimo.

Garantija

Kiekvienoje šalyje galioja mūsų bendrovės arba importuotojo priimti garantiniai įsipareigojimai. Mes pašalinsime Jūsų įrenginio gedimus garantijos tvarka, jeigu gedimų priežastis buvo medžiagos arba gamybos trūkumai. Garantijos klausimais kreipkitės į mūsų pardavėją arba artimiausią atstovybę.

Gedimų šalinimas

Klaida	Priežastis	Gedimo šalinimo būdas
Variklis nepasileidžia.	Neprijungtas arba sugedęs jungiamasis kabelis.	Patikrinkite kabelį, jį prijunkite, jei reikia, pakeiskite nauju arba paveskite suremontuoti specialistui.
	Perkrautas namų saugiklis.	Ijunkite saugiklį, galbūt naudokite didesnę vertę apsaugotą namo jungtį arba paveskite specialistui tokią įrengti.
	Sugedęs darbinis jungiklis.	Paveskite suremontuoti specializuotoms dirbtuvėms.
Variklis staiga išsijungia.	Atsivalaidavo kištukas.	Patikrinkite kabelį, įsitikinkite, kad jis užkabintas už kabelio apsaugo nuo tempimo, vėl įstatykite kištuką.
	Suveikė apsaugas nuo perkrovos.	Ištraukite el. tinklo kištuką ir leiskite įrenginiui atvėsti (apie 10 minučių).
Stiprios vibracijos.	Apgadinti pjovimo įrankiai arba pavaros dalys.	Tuo pat išjunkite prietaisą. Pažeistas dalis pakeisti naujomis paveskite specializuotam servisui.
Valo galvutė neatlaisvina pjovimo valo.	Valo galvutė apsipainiojusi žole.	Išjunkite variklį ir išvalykite pjovimo antgalį.
	Valo galvutėje nėra valo.	Užvyniokite naują valą.
	Užsikirto ritė.	Pakeiskite ritę.
	Valo galvutė nešvari.	Išvalykite valo ritę ir ritės korpusą.
	Valas susilydė.	Išardykite, išimkite susilydžiusią dalį ir pervyniokite valą.
	Vyniojanti naują valą jis buvo persuktas.	Išardykite ir pervyniokite valą.
	Atlaisvintas nepakankamo ilgio valas.	Stuktelėkite išgaubtą rankenėlę ir traukite valą, kol iš ritės korpuso kyšos 10 cm valo.

Kilus klausimams, kreipkitės į vietos įgaliotą pardavėją.

Satura rādītājs

Jūsu drošībai	104
Vadības sistēmas	
un indikāciju elementi	106
Montāžas pamācība	107
Ekspluatācija	108
Tehniskā apkope un tīrīšana	109
Transportēšana	110
Garantija	110
Defektu novēršana	111

Norādījumi uz firmas plāksnītes

Ierakstiet visus Jūsu ierīces firmas plāksnītes datus zemāk norādītajā laukumā. Firmas plāksnīte atrodas motora tuvumā.

Šie dati ir ļoti svarīgi vēlākai identifikācijai, pasūtot rezerves daļas, kā arī griežoties servisa dienestā.

Šos un citus norādījumus par ierīci Jūs atradīsiet atsevišķā CE Atbilstības deklarācijā, kas ir šīs lietošanas pamācības sastāvdaļa.

Attēli



Atveriet attēlu lapas lietošanas pamācības sākumā.

Grafiskie attēlojumi var nedaudz atšķirties no iegādātās ierīces.

Jūsu drošībai

Ierīces pareiza izmantošana

Šī ierīce ir paredzēta tikai

- izmantošanai piemāju un vasarnīcu dārzos,
- ar pavediena galvu zālāja malu un slikti pieejamu vietu (piem., zem krūmiem) pļaušanai,
- ar griezējasmēni savvaļas audzes, krūmāju un briekņu pļaušanai,

– lietošanas pamācībā sniegto aprakstu un drošības tehnikas noteikumiem.

Jebkura ārpus šiem noteikumiem izejoša izmantošana ir noteikumiem neatbilstoša.

Noteikumiem neatbilstošas izmantošanas gadījumā garantijas prasības tiek dzēstas un no ražotāja puses tiek noraidīta jebkura atbildība. Izmantotājs ir atbildīgs par visiem izraisītajiem zaudējumiem trešajām personām un to mantai. Izmantojiet ierīci tikai pēc ražotāja dotajiem norādījumiem un piegādātajā tehniskajā stāvoklī.

Ja ierīce tiek pašrocīgi pārveidota, tad par no tā izrietošajiem zaudējumiem ražotāja garantija netiek sniegta.

Pirms darbināšanas izlasiet visus norādījumus

- Izlasiet uzmanīgi šos norādījumus. Iepazīstieties ar ierīces vadību un rīkošanos.
- Neizmantojiet šo ierīci noguruma vai slimības gadījumā, kā arī lietojot alkoholu, narkotikas vai medikamentus.
- Bērni un jaunieši, kuri nav sasnieguši 16 gadu vecumu, nedrīkst izmantot šo ierīci.
- Šī ierīce nav paredzēta izmantošanai personām (tai skaitā arī bērniem) ar ierobežotām fiziskām, sensoriskām vai psihiskām īpašībām vai nepietiekamu pieredzi un/vai zināšanām, tas pieļaujams vienīgi tai gadījumā, ja tie atrodas par viņu drošību atbildīgas personas uzraudzībā vai ir saņēmuši no šīs personas norādījumus par ierīces izmantošanu.
- Bērniem ir nepieciešama uzraudzība, lai pārliecinātos, ka viņi šo ierīci neizmanto rotaļām.
- Kontrolējiet ierīci pirms tās izmantošanas. Nomainiet bojātās detaļas. Pārliecinieties, vai ir pievienoti un iestiprināti visi savienojuma elementi. Nomainiet griezējuzliktna saplaisājušās, sasprēgājušās vai citā veidā bojātās detaļas.

Pārliecinieties, ka griezējuzliktnis (griezējasmēns, pavediena galva) ir pareizi uzmontēts un kārtīgi nostiprināts.

Pārliecinieties, vai griezējuzliktna aizsargapvalks ir pareizi uzlikts un atrodas ieteiktajā pozīcijā. Neievērojot šos norādījumus, var tikt izraisītas šīs ierīces izmantošanas laikā esošo personu traumas, kā arī ierīce var sabojāties.

- Izmantojiet tikai oriģinālos rezerves pavedienus ar 1,6 mm diametru. Nekad neizmantojiet ar metālu pastiprinātu auklu, stiepli, ķēdi, trosi vai tamlīdzīgi. Tie var pārtrūkt un kļūt par bīstamiem traumas izraisošiem priekšmetiem.
- Ievērojiet, ka vienmēr pastāv galvas, roku un kāju traumu bīstamība.
- Izpildiet visus iestatīšanas vai remontdarbus pirms ierīces darbināšanas.
- Pirms ierīces izmantošanas nofiriet teritoriju, uz kuras paredzēta griešana. Novāciet visus priekšmetus, kā piem., akmeņus, stikla lauskas, naglas, stieples vai auklas, kuras varētu tikt atmetas vai sapīties griezējuzliktnī. Griešanas zonā nedrīkst atrasties bērni, citas personas un dzīvnieki. Ievērojiet, lai bērni, citas personas un dzīvnieki atrastos vismaz 15 m attālumā; vienmēr pastāv bīstamība, ka tuvumā esošās personas varētu skart atsistie objekti. Tuvumā esošajām personām jānēsā acu aizsargs. Ja kāda persona Jums tuvojas, tad nekavējoties izslēdziet motoru un griezējuzliktni.

Ekspluatācijas laikā

- Izmantojiet šo ierīci tikai tai paredzētajam nolūkam.
- Brīvā dabā izmantojiet tikai tam paredzētu un atbilstoši marķētu pieslēguma kabeli, piem., H07RN-F 3 x 1,5 mm² (maks. 25 m).

- Pieslēguma kabeļu savienojošajām detaļām jābūt izturīgām pret ūdens šļakatām un no gumijas vai pārvilkām ar gumiju.
- Pirms katras lietošanas pārbaudiet, vai pieslēguma kabeli nav bojāti, trausli vai samudzīnāti.
- Pirms katras lietošanas pārbaudiet, vai ierīces kabelis ar kontaktdakšu nav bojāts. Ja kabelis ir bojāts, tas nekavējoties jānomaina specializētajā darbnīcā. Vispirms izslēdziet ierīci un izvelciet kontaktdakšu. Izmantojiet tikai tādu pieslēguma kabeli, kuram nav nekādu bojājumu.
- Nedrīkst palaist ierīci un ļaut tai darboties, ja Jūs atrodaties slēgtā telpā vai ēkā. Izmantojiet ierīci tikai zem klajas debess.
- Nelietojiet ierīci ar slapjām rokām.
- Izmantojot ierīci, nēsājiet aizsargbrilles un dzirdes aizsargu. Strādājot putekļainā vidē, nēsājiet sejas un putekļu masku. Iesakām nēsāt kreklu ar garām piedurknēm.
- Nēsājiet biezas, garas bikses, zābakus un cimdus. Nenēsājiet vaļēju apģērbu, rotaslietas, isas bikses, sandales un nestaigājiet basām kājām. Saspraudiet garus matus uz augšu, lai tie nekrīstu pāri pleciem. Ja nepieciešams, nēsājiet matu tīkliņus.
- Griezējuzliktņa pārsegam vienmēr jābūt uzliktam.
- Strādājot ar pavediena galvu, jābūt uzmontētam arī pavediena galvas pārsegam. Jābūt uzstādītam pareizam trimera pavedienam. Lai strādātu, abiem trimera pavedieniem jābūt izvilkti. Trimerā pavediens nedrīkst būt izvilktis ārpus pavediena galvas pārsega gala.
- Pirms ierīces ieslēgšanas pārliecinieties, lai pavedienspole/griezējasmens nesaskartos ne ar vienu objektu.
- Noregulējiet liekto rokturi atbilstoši jūsu augumam, lai varētu ierīci labi satvert.

- Darba laikā vienmēr turiet ierīci stingri abās rokās: vienu roku uz aizmugurējā roktura, otru roku uz liektā roktura.
- Darba laikā vienmēr nēsājiet plecu siksnu.
- Izvairieties no ierīces nejaušas palaišanas. Ieslēdzot ierīci, esiet gatavi strādāt ar to. Ierīci palaižot, strādājošajai personai un ierīcei jāatrodas stabilā pozīcijā. Ņemiet vērā motora iedarbināšanas un izslēgšanas instrukcijas.
- Neliecieties pārāk uz priekšu. Saglabājiet vienmēr stingru stāju un līdzsvaru.
- Izmantojiet ierīci tikai dienas gaismā vai arī labā mākslīgajā apgaismojumā.
- Neizmantojiet ierīci nelabvēlīgos laika apstākļos, piem., lietus vai negaisa laikā.
- Nekad nepārnēsājiet ierīci, turot to aiz kabeļa.
- Ierīces pieslēguma vadu vienmēr novietojiet ierīces aizmugurē.
- Ierīci nekad nedarbiniet ar bojātu darba slēdzi. Atlaižot slēdzi, ierīcei nekavējoties jāapstājas.
- Ievērojiet, lai rokas, seja un kājas neatrastos kustīgo detaļu tuvumā. Neaizskariet rotējošo griezējuzliktni un arī nemēģiniet to apturēt.
- Vienmēr izslēdziet motoru, ja griešana aizkavējas vai Jūs pārejat no vienas vietas uz otru.
- Neparastas vibrācijas gadījumā nekavējoties izslēdziet motoru. Pārbaudiet ierīces bojājumus. Bojājumu gadījumā nododiet ierīci specializētajā darbnīcā.
- Pirms ierīces atbrīvošanas no nobloķēšanās vai citu apkopes darbu veikšanas vienmēr izslēdziet motoru un izvelciet kontaktdakšu.
- Remontam izmantojiet tikai oriģinālās rezerves daļas. Šīs detaļas Jūs varat iegādāties tikai savā līgumveikalā.
- Nekad neizmantojiet detaļas, aprīkojumu vai uzliktņus, kuri nav paredzēti šai ierīcei. To neievērojot, var tikt izraisītas ierīces izmantotāja nopietnas traumas un ierīces bojājumi. Bez tam var tikt dzēstas Jūsu garantijas prasības.

- Ievērojiet, lai ierīce būtu vienmēr tīra, un lai starp griezējuzliktņa nosegu un aizsargvairogu nesašķrātos augi vai citi priekšmeti.
- Veiciet visus remontdarbus tikai specializētajā darbnīcā.

Darbs ar griezējasmeni (atkarībā no modeļa)

- Pirms ierīces darbināšanas, lūdz, uzmanīgi izlasiet visus drošības tehnikas norādījumus.
- Liekto rokturi vienmēr turiet starp lietotāju un griezējuzliktni.
- Nekad negrieziet ar griezējuzliktni 75 cm vai augstāk virs zemes virsmas.
- Ja rotējošais asmens trāpa pa kādu priekšmetu, ko nevar sagriezt, iespējami atsitieni. Atsitieni var būt ļoti spēcīgi, kas izraisa ierīces un/vai tās izmantotāja atgrūšanu katru savā virzienā un iespējamu kontroles zaudēšanu pār ierīci. Atsitieni var izraisīties negaidīti, ja asmens aizķeras, iespilējas vai tiek bloķēts. Tas var notikt tādās vietās, kurās griešanai paredzētais materiāls ir grūti pārskatāms.
- Negrieziet ar krūmāju asmeni neko, kas ir resnāks par 12,7 mm. Pretējā gadījumā var izraisīties spēcīgi atsitieni.
- Darbinot ar griezējasmeni, griezējuzliktņa nosegam jābūt vienmēr piemontētam.
- Asmens rotācijas laikā nemēģiniet to aizskart vai apturēt.
- Saskaroties ar svešķermeni vai aizķeroties aiz tā, nekavējoties izslēdziet motoru un pārbaudiet iespējamos bojājumus.
- Novērsiet bojājumus pirms darba uzsākšanas ar ierīci. Neizmantojiet ierīsi saplaisājušiem, sasprēgājušiem vai citā veidā bojātiem asmeņiem. Likvidējiet saplaisājušus, deformētus vai salūzušus asmeņus.
- Nesiniet griezējasmeni. Uzsiniētais asmens gals darba laikā var nolūzt. Tā rezultātā var rasties nopietnas traumas. Nomainiet asmeni.
- Notīriet griezējasmeni ar saimniecības tīrītāju, lai noņemtu visus atlikušos netīrumus.

Lai izsargātos no korozijas, ieeļļojiet asmeni ar mašīneļļu.

- Uzglabājiet un labi noslēdziet griezējasmehānismu, lai pasargātu griezējasmehānismu no bojājumiem vai citu personu patvaļīgas izmantošanas.

Citi drošības tehnikas norādījumi

- Pirms ierīces novākšanas vai transportēšanas motoram jāļauj atdzist.
- Transportēšanas laikā sargājiet savu ierīci.
- Uzglabājiet ierīci sausumā, noslēgtu vai stāvus, lai novērstu tās bojājumus, kā arī citu personu patvaļīgu rīkošanos ar to. Uzglabājiet ierīci bērniem nepieejamās vietās.
- Nekad neaplejšiet un neapsmidziniet ierīci ar ūdeni vai citiem šķidrums. Ierīci uzturiet sausu, tīru un bez putekļiem. Veiciet tā tīrīšanu pēc katras izmantošanas, ievērojot tīrīšanas un uzglabāšanas norādījumus.
- Saglabājiet šo pamācību. Lasiet to bieži un izmantojiet to, dodot norādījumus citiem ierīces izmantotājiem. Nododot šo ierīci citu personu rīcībā, izsniedziet arī šo pamācību.

Darbināšanas laiks

Attiecībā uz darbināšanas laiku ievērojiet nacionālos/vietējos noteikumus (ja nepieciešams, griezieties iestādē, kura nodarbojas ar šo jautājumu kārtošanu).

Uz ierīces attēlotie simboli

Šajā lietošanas pamācībā tiek aprakstīti drošības un starptautiskie simboli un piktogrammas, kuras var būt attēlotas uz šīs ierīces. Izlasiet lietotāja rokasgrāmatu, lai iepazītos ar visiem drošības, montāžas, darbināšanas un remonta norādījumiem.

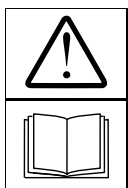

Uzmanību!
Pirms ekspluatācijas izlasiet lietošanas pamācību!

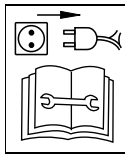

Pirms visiem darbiem, piemēram, regulēšanas, tīrīšanas, pārbaušanas utt. izslēdziet ierīci un izvelciet kontaktdakšu!



Ja pieslēguma kabelis ir bojāts, izslēdziet ierīci un izvelciet kontaktdakšu.

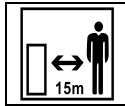

Bīstamības zonā nedrīkst atrasties nepiederošas personas!

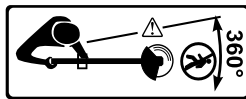

Nēsājiet acu, prettrokšņu un galvas aizsargu.



Ierīces darbības laikā nēsājiet izturīgus zābakus un darba cimdus.



Atsviesti objekti un rotējošas detaļas var izraisīt smagas traumas.



Nelietojiet ierīci lietus laikā.

Ievērojiet, lai šie simboli uz Jūsu ierīces būtu vienmēr labi salasāmi.

Šīs pamācības simboli

Šajā pamācībā tiek izmantoti sekojoši simboli:



Bīstami

Jums tiek norādīta bīstamība, kura ir saistīta ar aprakstīto darbību un kuras laikā pastāv bīstamība personām.



Uzmanību

Jums tiek norādīta bīstamība, kura ir saistīta ar aprakstīto darbību un kura var izraisīt materiālos zaudējumus.

i Norādījums

Apzīmē svarīgu informāciju un izmantošanas padomus.

Norādījums par likvidēšanu

Iepakojuma pārpalikums, vecas ierīces utt. jālikvidē atbilstoši vietējiem noteikumiem.



Nelietotas elektroierīces ir otrreizējās izejvielas, tāpēc tos nedrīkst izmest māsājaimniecības atkritumos!

Tāpēc vēlamies jūs lūgt aktīvi atbalstīt mūs resursu taupīšanā un vides aizsardzībā un nodot šo ierīci atkritumu šķirošanas punktus, ja tādi ir.

Vadības sistēmas un indikāciju elementi

Uzmanību. Ierīces bojājumi.
Vispirms tiek sniegts vadības sistēmas un indikācijas elementu funkciju apraksts.

Neuzsāciet vēl nekādas darbības!

1. attēls

- Darba slēdzis (ieslēgšanas/izslēgšanas slēdzis)
- Ieslēgšanas drošinātājs
- Rokturis
- Pieslēguma spraudnis
- Kabeļa vilces atslogotājs
- Augšējais kāts
- Plecu jostas stiprinājuma cilpa
- Liektais rokturis
- Kāta savienojums
- Apakšējais kāts
- Reduktora galva
- Pavediena galva
- Pavediena asmens
- Griezējuzliktna nosegs
- Pavediena galvas pārsegs
- Griezējasmens
- Plecu josta
- Iekšējās seškantes atslēga *
- Stienātslēga *

* atkarībā no versijas

Montāžas pamācība

Bīstami

Traumu bīstamība, motoru nejausi palaižot.

Izsargājieties no traumām.

Pirms visu ierīces apkopes darbu uzsākšanas:

– *Izslēdziet motoru,*

– *Nogaidiet, līdz visu kustīgo detaļu darbība pilnīgi apstājas; motoram jābūt atdzesētam.*

– *Kontaktdakšu izvelciet no kontaktlīdzas.*

Kāta montāža

2. attēls

1. Atskrūvējiet kāta savienojuma skrūvi pie augšējā kāta.
2. Fiksācijas pogu uz apakšējā kāta noregulējiet uz vienas ass ar ievietošanas palīgelementu un caurumu kāta savienojumā. Apakšējo kātu iebīdīet kāta savienojumā, līdz fiksācijas poga nofiksējas caurumā.
3. Pievelciet skrūvi (3).

Liektā roktura montāža un regulēšana

3. attēls

1. Demontējiet liekto rokturi. Šim nolūkam atskrūvējiet 4 skrūves.
2. Liekto rokturi no augšas uzlieciet uz kāta.
3. Apakšējās balsta plāksnes caurumus novietojiet pretī liektā roktura skrūvēm. Ieskrūvējiet 4 skrūves. Vēl nepievelciet! Turiet ierīci darba pozīcijā (5. attēls) un liekto rokturi novietojiet tādā pozīcijā, kāda jums ir visērtākā.
4. Pievelciet 4 skrūves, līdz liektais rokturis ir nostiprināts.

Plecu jostas montāža un noregulēšana (atkarībā no modeļa)

4. attēls

- Karabīnes āķi (1) iekarīniet korpusa stiprinājuma cilpā (2).

vai

- Atveriet stiprinājuma āķi (1) un iekabiniet korpusa stiprinājuma cilpā (2), un atkal aizveriet.

5. attēls

- Plecu jostu pārvelciet pāri galvai un nostājieties darba stāvoklī.

6. attēls

- Plecu jostu noregulējiet atbilstoši augumam.

Griezējuzliktna noseņa montāža

7. attēls

1. Uzgriezni atskrūvējiet pulksteņrādītāju virzienā (pa labi) un noņemiet ar distances paplāksni un balsta paplāksni.

Norādījums

Detaļas var būt nepieciešamas griezējasmens/pavediena galvas montāžai.

2. Atskrūvējiet reduktora galvas 3 skrūves un izskrūvējiet ārā.
3. Griezējuzliktna pārsegu uzlieciet uz reduktora galvas un savietojiet caurumus ar vītņu caurumiem.
4. Atkal ielieciet un pievelciet 3 skrūves.

Griezējasmens montāža/demontāža

- Vispirms noņemiet pavediena galvu un pavediena galvas pārsegu, ja tie ir uzmontēti. Attiecībā par to sk. „Pavedienģalviņas montāža/demontāža“.
- Ja nepieciešams, nofīriet griezējuzliktna pārsegu un piedziņas vārpstu.

Griezējasmēņa montāža

8. attēls

- Distances paplāksni (2) uzbīdīet uz piedziņas vārpstas (1). Distances paplāksnes caurumu savietojiet ar reduktora korpusa ierobu.
- Uzbīdīet griezējasmēni (3) uz piedziņas vārpstas (1) un centrējiet uz distances paplāksnes (2).

Norādījums

Ievērojiet griezējasmēņa (3) pareizu sēžu uz distances paplāksnes (2), t. i., centrēti un plakani pieguļošu!

- Balsta paplāksni (4) uzbīdīet uz piedziņas vārpstas (1).
- Uzgriezni (5) pretēji pulksteņrādītāju virzienam (pa kreisi) uzskrūvējiet uz piedziņas vārpstas (1).

9. attēls

- Savietojiet caurumus griezējuzliktna pārsegā (6) un distances paplāksnē (2).
- Caurumos iespraudiet iekšējās seškantes atslēgu (7).
- Uzgriezni (5) pievelciet pretēji pulksteņrādītāju virzienam (pa kreisi) – griezes moments 37 Nm.

Norādījums

- Pirms pievilksanas vēlreiz pārbaudiet griezējasmēņa pareizu sēžu.
- Ja nav pieejama dinamometriskā atslēģa, uzgriezni pievelciet ar roku, līdz tas piekļaujas griezējasmenim. Noslēģumā pievelciet uzgriezni ar uzliedzamo uzgriežņu atslēģu par pusapgriezienu pretēji pulksteņrādītāju virzienam (pa kreisi).
- Izvelciet iekšējās seškantes atslēģu (7).
- Noņemiet (ja ir) no griezējasmēņa aizsargapvalku.

Griezējasmēņa demontāža

10. attēls

- Piestipriniet (ja ir) aizsargapvalku pie griezējasmēņa.
- Savietojiet caurumus griezējuzliktna pārsegā (1) un distances paplāksnē (2).
- Caurumos iespraudiet iekšējās seškantes atslēģu (3).
- Uzgriezni (4) atskrūvējiet pulksteņrādītāju virzienā (pa labi) un noskrūvējiet no piedziņas vārpstas (5).
- Izvelciet iekšējās seškantes atslēģu (3).
- Balsta paplāksni (6), griezējasmeni (7) un distances paplāksni (2) noņemiet no piedziņas vārpstas (5).

i **Norādījums**

Demontētās detaļas noīriiet un nolieciet drošā vietā, lai varētu tās vēlāk atkal izmantot.

Pavediengalviņas montāža/demontāža

- Iepriekš noņemiet griezējasmēni, ja tas ir uzmontēts. Attiecībā par to sk. „Griezējasmēņa demontāža“.
- Ja nepieciešams, noīriiet griezējuzliktna pārsegu un piedziņas vārpstas.

Pavediengalviņas montāža

11. attēls

1. Pavediena galvas pārsegu uzlieciet uz griezējuzliktna pārsega. Skrūves savietojiet ar caurumiem.
2. Pavediena galvas pārsegu piestipriniet ar 4 skrūvēm.
12. attēls
3. Distances paplāksni un balsta paplāksni uzbīdiē uz piedziņas vārpstas. Distances paplāksnes caurumu savietojiet ar reduktora korpusa ierobu.

i **Norādījums**

Sekoīiet, lai balsta paplāksne būtu pareizi novietota uz distānces paplāksnes, t.i., novietota pa vidu un piekļaujās!

4. Pavediena galvu pretēji pulksteņrādītāju virzienam (pa kreisi) uzskrūvēīiet uz piedziņas vārpstas.
13. attēls
5. Savietojiet caurumus griezējuzliktna pārsegā un distānces paplāksnē. Caurumos iesprāudiet iekšējās seškāntes atslēgu.
6. Stīgi pievelciet pavediengalviņu.
7. Izvelciet iekšējās seškāntes atslēgu.
8. Aizsārgpārsegu noņemiet no pavediena asmens (1. attēls) (ja ir).

Pavediengalviņas demontāža

14. attēls

1. Savietojiet caurumus griezējuzliktna pārsegā un distānces paplāksnē. Caurumos iesprāudiet iekšējās seškāntes atslēgu.

2. Pavediena galvu (4) atskrūvēīiet pulksteņrādītāju virzienā (pa labi) un noskrūvēīiet no piedziņas vārpstas. Izvelciet iekšējās seškāntes atslēgu.
3. Balsta paplāksni un distānces paplāksni noņemiet no piedziņas vārpstas.
4. Atskrūvēīiet 4 skrūves pie pavediena galvas pārsega.
5. Noņemiet pavediena galvas pārsegu.

i **Norādījums**

Demontētās detaļās noīriiet un nolieciet drošā vietā, lai varētu tās vēlāk atkal izmantot.

Ekspluatācija**! Bīstami****Strāvas trieciens**

– *Elektrības kontaktligzdai izmantojiet personu aizsārgslēdzi (= noplūdstrāvas aizsārgslēdzi ar vismaz 30 mA aktivizācijas strāvu).*

– *Ja pieslēguma kabelis ir bojāts, pastāv dzīvības apdraudējums vai traumā gūšanas risks. Lēnām, ar maziem soļiem atkāpieties no ierīces. Izvelciet kontaktdakšu no kontaktligzdas.*

! Uzmanību

- *Pirms ierīces ieslēgšanas pārīiecinieties, lai pavedienspole/griezējasmēns nesākartos ne ar vienu objektu.*
- *Strādājot ar ierīci, var paklupt uz pieslēguma kabēļa un savainoties. Vienmēr novietojiet kabēli tā, lai tas neatrastos stāīgāšanas un darba zonā.*
- *Strādājīiet ar ierīci tikai soļu tempā.*
- *Ierīci lietoīiet tikai tad, ja pieslēguma kabelis ir nostiprināts kabēļa vilces atslōgotājā.*
- *Lietotājs valkā noteikto aizsārgaprīkojumu un apģērbu.*

- *Pārīaudiet ierīci, vai tā ir labā darba stāvoklī un viss aizsārgaprīkojums ir piestiprināts.*
- *Beidzot darbu vai kad nolīekāt ierīci, vienmēr atvienojīiet kontaktdakšu no kontaktligzdas un no ierīces.*
- *Pēc lietošanas:*
 - *Kontaktdakšu izvelciet no kontaktligzdas.*
 - *Noīriiet ierīci.*

Motora palāide

1. Pieslēguma kabēli piestipriniet pie kabēļa vilces atslōgotājā (15. attēls).
2. Pieslēguma kabēli vispirms pievienojīiet ierīces sprāudnim un tad iesprāudiet 230 V kontaktligzdā.
3. Pārīieciē iepriekš augumam pielāgoto plecu jostu.
4. Nostājīeties darba stāvoklī (5. attēls).
5. Vispirms aktivizīiet ieslēgšanas drošinātāju, tad nospīediet darba slēdzi (ieslēgšanas/izslēgšanas slēdzi) (16. attēls).

Motors darbojās, un var sākt darbu.

Motora apstādīnāšana

- *Atīaidiet darba slēdzi (ieslēgšanas/izslēgšanas slēdzi) (17. attēls).*

Pēc īsa brīža motors apstājās.

Ierīces turēšana

- Pirms sākat ierīci lietot, nostājīeties darba stāvoklī (5. attēls). Pārīaudiet sekoīšo:
- *Vai plecu sikсна nostādīta pareizajā augstumā.*
 - *Līektais rokturis ir noregulēts tā, lai to varētu sāvert ar vienu roku, neizstīepjot to.*
 - *Turīet ierīci ar abām rokām: vienu roku uz aizmugurējā roktura, otru roku uz līektā roktura.*
 - *Ierīce atrodas zem vidukļa līnijas.*
 - *Turīet griezējuzliktni paralēli zemes virsmā, lai varētu sāsniegt plāušānai paredzētos āugus, ierīces izmantotājā nē nolīecoties uz priekšu.*

Trimerā pavadiena garuma nostādīšana

Ar piesārienpogas griezējuzliktni var padot trimera pavadienam bez motora apstādīšanas.

Lai atbrīvotu vairāk pavadiena, darbinot zāles trimeri, viegli uzsitiet ar pavadiena galvu pret zemi (18. attēls).

i Norādījums

Trimerā pavadienam jābūt vienmēr maks. garumā.

Pavadiena padošana kļūst vienmēr grūtāka, trimera pavadienam saīsinoties. Katru reizi, kad galva tiek atsista, atbrīvojas aptuveni 25 mm trimera pavadiena.

Asmens pavadiena galvas pārsegā nogriež trimēšanas pavadienam vajadzīgajā garumā, ja tas tiek padots par daudz.

Vislabāk ir pieskārienpogu viegli uzstīt pret kailu vai cietu zemi.

Ja Jūs mēģināsiet trimera pavadienam padot augstā zālē, tad motors var noslāpt. Ievērojiet, lai trimera pavadienam būtu vienmēr pilnībā pagarināms. Pavadiena padošana kļūst sarežģītāka, trimera pavadienam saīsinoties.

i Norādījums

Nevadiet pieskārienpogu pa zemi.

Trimerā pavadienam var notrūkt:

- samudžināšanos ar svešķermeņiem,
- normālu materiāla nogurumu,
- resnkātainu nezāļu griešanas mēģinājumiem,
- sitieniem pret sienām un dārza žogiem utt..

Padomi vislabāko griešanas rezultātu sasniegšanai

- Turiet griezējuzliktni paralēli zemes virsmai.
- Griežiet tikai ar pavadiena galu, īpaši mūru tuvumā.
- Griešana vairāk par galu samazina griešanas spējas un var izraisīt motora pārslodzi.
- Zāli garāku par 20 cm griežiet nelielās pakāpēs no augšas uz leju, lai novērstu priekšlaicīgu pavadiena nodilšanu un motora pretestību.

– Ja iespējams, griežiet no kreisās uz labo pusi. Griežot pa labi, uzlabojas ierīces griešanas jauda. Zāles pārpalikumi tad netiek atsveisti ierīces izmantotāja virzienā.

– Ierīci lēnām vēlamajā augstumā virziet iekšā plaujamajā zonā un ārā no tās. Virzieties uz priekšu vai atpakaļ, vai no vienas puses uz otru. Ar īsāku objektu griešanu var sasniegt labākus rezultātus.

– Griežiet tikai tad, kad zāle un nezāles ir sausas.

Trimerā pavadiena kalpošanas laiks atkarīgs no:

- iepriekš minēto griešanas padomu ievērošanas,
 - griešanai paredzētajiem augiem,
 - vietas, kur notiek griešana.
- Piemēram, pavadienam nolietojas ātrāk, ja griešana notiek pie mājas sienas, nekā griežot pie koka.

Dekoratīvā griešana

Dekoratīvo griezumu var panākt, ja tiek nogriezti visi augi ap kokiem, stabiem, žogiem utt.

Pagrieziet visu ierīci tā, lai griezējuzliktnis tiktu turētš 30° leņķī pret zemi (19. attēls).

Darbs ar griezējasmeni

Pirms sākat ierīci lietot, nostājjieties darba stāvoklī (5. attēls).

Sk. „Ierīces turēšana“.

Padomi griezējasmeņa darbināšanai:

- Griežiet ritmiski.
- Nostājjieties stingri un ērti uz zemes.
- Griežiet, pagriežot ķermeņa augšējo daļu no labās uz kreiso pusi.
- Pagrieziet ierīci tajā pašā virzienā, kāds ir asmenim griešanas laikā. Tas veicina griešanu.
- Pēc atpakaļvēziena paejiet vienu vai vairākus soļus līdz nākamajai plaušanas zonai un nostājjieties atkal stabili.

Ievērojiet šos norādījumus, lai novērstu augu aptīšanas ap asmeni.

- Veiciet atvēzienu no labās uz kreiso pusi griešanai paredzētajos augos (20. attēls).
- Izvairieties no tikko nogrieztajiem augiem, izdarot atvēzienu atpakaļ.

Tehniskā apkope un tīrīšana

⚠ Bīstami

Lai veicot pie ierīces jebkādas darbus, pasargātu sevi no ievainojumiem, pirms tam:

- izslēdziet motoru,
- pagaidiet, līdz visas kustīgās detaļas ir pilnībā apstājušās,
- izvelciet kontaktdakšu,
- ļaujiet motoram atdzist (apm. 30 minūtes).

Veiciet visus remontdarbus tikai specializētajā darbnīcā.

Sezonas beigās uzticiet ierīces pārbaudi un apkopi specializētajai darbnīcai.

Neapsmidziniet ierīci ar ūdeni, jo tā var tikt sabojāta elektrodetāļas.

Tīriet ierīci pēc katras ekspluatācijas. Netīra iekārta izraisa materiāla bojājumus un darbības traucējumus.

Trimerā pavadiena nomaiņa

Vienmēr izmantojiet trimera pavadienam 1,6 mm (maks.) diametrā.

Izmantojot resnāku trimera pavadienam, motors var pārkarst vai atteikties kalpot.

Pastāv divas iespējas, kā nomainīt trimera pavadienam:

- Jaunā pavadiena uztīšana uz iekšējās spoles
- Spoles iebūve ar iepriekš uztītu pavadienam

Jaunā pavadiena uztīšana uz iekšējās spoles

21. attēls

- Pieturiet spoles korpusu (1) un pieskārienpogu (2) noskrūvējiet pulkstenrādītāju virzienā.
- Izņemiet tukšo pavadiena spoli (3) un atsperi (4).
- Notīriet spoles korpusu (1), atsperi (4), pavadiena spoli (3) un pieskārienpogu (2).

22. attēls

- Notīriet nefīrumus starp spoles korpusu (1) un balsta paplāksni (5).
- Pārbaudiet sazobes (6) nolietojumu pie spoles korpusa (1) un pavediena spoles (3).
Ja nepieciešams, nomainiet bojātās detaļas.
- Sagatavojiet 2 jaunus trimera pavedienus, katru 3 metru garumā.

i Norādījums

Vienmēr izmantojiet norādīto pavediena garumu! Ja pavediens ir par garu, tad iespējams, ka tas netiks pareizi padots.

23. attēls

- Katru pavediena galu iebīdīet caurumā apakšējā un augšējā spoles pusē.
- Uztiņiet pavedienus ar ciešam, vienmērīgām kārtām attiecīgi uz apakšējās un augšējās spoles puses. Ievērojiet uz spoles norādīto uztišanas virzienu!

24. attēls

- Pavedienu galus (apm. 15 cm) iespiediet divās preī novietotajās stiprinājuma spraugās (marķējums **1,6 mm**).

25. attēls

- Pavediena spoli ar atsperi ielieciet spoles korpusā. Pavedienu galus caur preī esošajām atverēm iebīdīet spoles korpusā.
- Pavelciet pavedienu galus, lai pavedienu atbrīvotu no stiprinājuma spraugām.

26. attēls

- Pavediena spoli pilnībā iespiediet spoles korpusā un pieturiet.
- Pieskārienpogu uzskrūvējiet pretēji pulksteņrādītāju virzienam un ar roku pievelciet, pieturot spoles korpusu.

Spoles iebūve ar iepriekš uztiātu pavedienu

21. attēls

- Pieturiet spoles korpusu (1) un pieskārienpogu (2) noskrūvējiet pulksteņrādītāju virzienā.
- Izņemiet tukšo pavediena spoli (3) un atsperi (4).
- Notīriet spoles korpusu (1), atsperi (4) un pieskārienpogu (2).

27. attēls

- Notīriet nefīrumus starp spoles korpusu (1) un balsta paplāksni (5).
- Pārbaudiet sazobes (6) nolietojumu pie spoles korpusa (1).
Ja nepieciešams, nomainiet spoles korpusu.

24. attēls

- Jaunās pavediena spoles pavedienu galus izvelciet no abām preī esošajām stiprinājuma spraugām. Notīniet pavedienus (apm. 15 cm) un atkal iespiediet stiprinājuma spraugās (marķējums **1,6 mm**).

- Atsperi ielieciet jaunajā pavediena spolē (28. attēls).

25. attēls

- Pavediena spoli ar atsperi ielieciet spoles korpusā.
Pavedienu galus caur preī esošajām atverēm iebīdīet spoles korpusā.
- Pavelciet pavedienu galus, lai pavedienu atbrīvotu no stiprinājuma spraugām.

26. attēls

- Pavediena spoli pilnībā iespiediet spoles korpusā un pieturiet.
- Pieskārienpogu uzskrūvējiet pretēji pulksteņrādītāju virzienam un ar roku pievelciet, pieturot spoles korpusu.

Ierīces tīrīšana**Uzmanību**

Ievērojiet, lai ierīce un vēdināšanas spraugas vienmēr būtu tīras un bez piesārņojumiem.

Ierīces ārējā korpusa tīrīšanai izmantojiet nelielu suku.

Neizmantojiet asus tīrīšanas līdzekļus. Saimniecības tīrīšanas līdzekļi, kuri satur aromātiskās eļļas, kā priežu eļļu vai citronu, kā arī šķīdinātāji kā petroleja var sabojāt plastmasas korpusu un rokturi. Korpusu noslaukiet tikai ar mitru lupatu.

Uzglabāšana

- Pirms uzglabāšanas atdzesējiet motoru.
- Uzglabājiet ierīci sausā, aizslēgtā telpā, lai novērstu ierīces bojājumus un tās izmantošanu nepieņerošām personām.
Uzglabājiet ierīci bērniem nepieejamās vietās.

Ilgstoša uzglabāšana

Ja ierīcei nepieciešama ilgstoša uzglabāšana, tad rīkojieties sekojoši:

- Rūpīgi notīriet ierīci un pārbaudiet detaļu valīgumu vai bojājumus. Izlabojiet vai nomainiet bojātās detaļas un pievelciet valīgās skrūves, uzgriežņus un tapas. Tagad ierīci var uzglabāt.
- Uzglabājiet ierīci sausā, aizslēgtā telpā, lai novērstu ierīces bojājumus un tās izmantošanu nepieņerošām personām.
Uzglabājiet ierīci bērniem nepieejamās vietās.

Transportēšana

- Motora apstādināšana.
- Kontaktdakšu izvelciet no kontaktligzdas.
- Pieslēguma kabeli atvienojiet no ierīces pieslēguma spraudņa.
- Pirms transportēšanas ļaujiet ierīcei atdzist.
- Transportējot nodrošiniet ierīci pret noslīdēšanu.

Garantija

Katrā valstī ir spēkā mūsu sabiedrības vai importētāja izdotie garantijas noteikumi.

Garantijas termiņa ietvaros tiek sniegta Jūsu ierīces bojājumu bezmaksas novēršana, ja par cēloni tam ir bijuši materiāla vai ražošanas defekti.

Garantijas realizēšanas gadījumā griežieties, lūdzu, pie sava pārdevēja vai tuvākajā filiālē.

Defektu novēršana

Kļūdas	Cēlonis	Pasākumi
Motors nedarbojas.	Pieslēguma kabelis nav pieslēgts vai ir bojāts.	Pārbaudiet kabeli, iespraudiet, nomainiet, ja nepieciešams, vai nododiet remontā speciālistam.
	Mājsaimniecības drošinātājs pārslogots.	Izlēdziet drošinātāju, ja nepieciešams, izmantojiet mājas pieslēgumu ar lielāku aizsardzību vai uzdodiet tās uzstādīšanu speciālistam.
	Bojāts darba slēdzis.	Nododiet remonta specializētajā darbnīcā.
Motors pēkšņi noslāpst.	Spraudnis kļuvis vaļīgs.	Pārbaudiet kabeli, vai tas ir iekabināts kabeļa vilces atslogotājā, atkal iespraudiet spraudni.
	Aktivizējusies pārslodzes aizsardzība.	Izvelciet kontaktdakšu un ļaujiet ierīcei atdzist (apm. 10 minūtes).
Stipra vibrācija.	Bojāti griezējinstrumenti vai piedziņas detaļas.	Nekavējoties izslēdziet ierīci. Nomainiet bojātās detaļas specializētajā darbnīcā.
Pavediena galva nepadod trimera pavedienu.	Pavediena galva aptinusies ar zāli.	Izslēdziet motoru un noīriet griezējuzliktni.
	Pavediena galvā nav pavediena.	Uztiniet jaunu pavedienu.
	Iesprūduši spole.	Nomainiet spoli.
	Pavediena galva netīra.	Noīriet pavediena spoli un spoles korpusu.
	Izkusis pavediens.	Demontējiet, izņemiet izkusušo detaļu un no jauna uztiniet pavedienu.
	Uztinot pavediens sagriežas.	Demontējiet un no jauna uztiniet pavedienu.
Pavediens netiek pietiekami padots.	Uzspiediet uz pieskārienpogas un izvelciet pavedienu, līdz tas ir aptuveni 10 cm ārpus spoles korpusa.	

Papildjautājumu gadījumā griezieties pie vietējā līgumpārdevēja.

MTD Products Aktiengesellschaft

Industriestraße 23
D-66129 Saarbrücken
Germany

 ++ 49-6 80 57 90 •  ++ 49-6 80 57 94 42
www.mtdproducts.eu

AT

MTD Handelsgesellschaft mbH

Welser Straße 122
4614 Marchtrenk

 07 24 26 05 55

 07 24 26 05 54

DA

MTD Denmark ApS

Messingvej 22 C
8940 Randers SV

 87 11 91 00

 87 11 96 00

HU

MTD Hungária Kft

Dózsa György út 1
8248 Nemesvámos

 06 88 51 55 00

 06 88 50 55 20

BE NL L

MTD Benelux N.V.

Prins Albertlaan 96
B-8870 Izegem

 ++32-51 40 24 41

 ++32-51 40 37 75

FR

MTD International France

B.P. 453 Saint-Etienne du Rouvray
76806 Cedex

 02 32 91 94 32

 02 32 91 94 36

SV

MTD Trädgårdsmaskiner

Sätunavägen 3
52141 Falköping

 0 51 51 71 00

 0 51 57 11 41 4

DE

MTD Products Aktiengesellschaft Geschäftsbereich Fachhandel

Industriestraße 9–11
73054 Eislingen / Fils

 0 71 61 85 05 0

 0 71 61 85 05 70

EN

E.P.Barrus LTD

Launton Road
OX6 0UR Bicester, Oxfordshire

 0 18 69 36 36 36

 0 18 69 36 36 20

CH

MTD Schweiz AG

Allmendstraße 14
5612 Villmergen

 05 66 18 46 00

 05 66 18 46 09

PL

MTD Poland sp. z o.o.

Ul. Ogrodnicza 1
84-252 Orle

 058 57 20 701

 058 57 20 699

RUS

ООО «МТД Садовая Техника»

109651 Россия, Москва
Ул. Иловайская, дом 2Б
стр. 1, офис 12

 495 356 70 01

 495 356 70 01