

AF09..26(Z)..S/AF09..26(Z)B..S, NF(Z)..S/NF(Z)B..S, CA(L)(T)4..S

1SBC101032M6801 - 10/19

Contactors AF..S, contactor relays NF..S and accessories
Schütze AF..S, Hilfsschütze NF..S und Zubehör
Contacteurs AF..S, contacteurs auxiliaires NF..S et accessoires
Kontaktorer AF..S, reläkontaktorer NF..S och tillbehör
Contattori AF..S, contattori ausiliari NF..S e accessori
Contactores AF..S, contactores auxiliares NF..S y accesorios
接触器 AF..S, 中间继电器 NF..S 及配件
Контакты AF..S, Реле управления NF..S, аксессуары

Operating instructions
Betriebsanleitung
Notice d'instruction
Instruktion
Istruzioni tecniche
Instrucciones de empleo
操作说明
Инструкция по эксплуатации

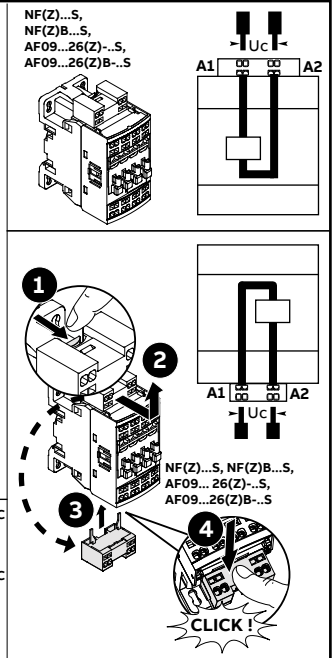
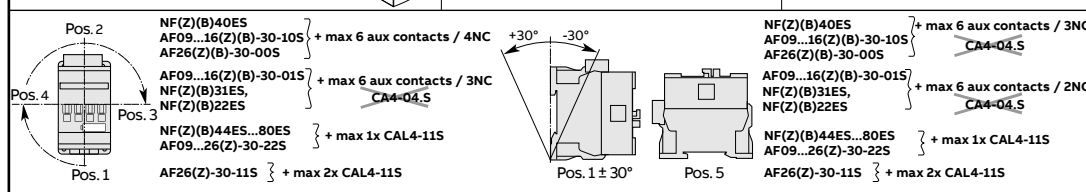
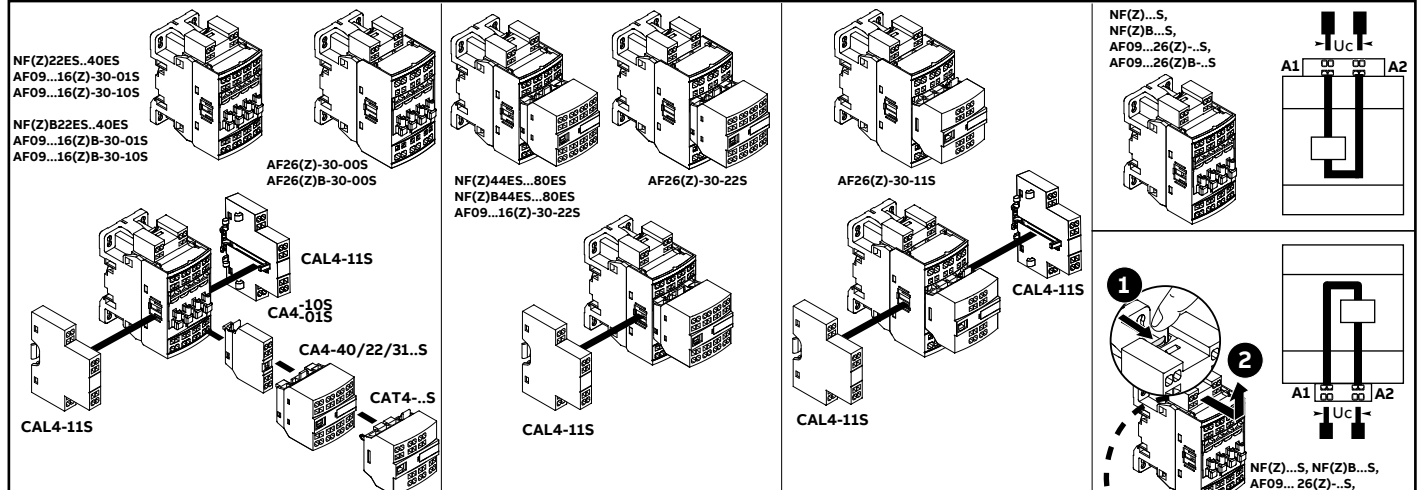

	Uc = 24-60V 50/60Hz → NF..S, AF09...26..S
	Uc ≥ 24V 50/60Hz → NF(Z)(B)..S, → AF09...26(Z)(B)..S
	Uc = 12-20V DC → NFZ..S, AF09Z... AF26Z...S

NOTICE. This product has been designed for environment A. Use of this product in environment B may cause unwanted electromagnetic disturbances in which case the user may be required to take adequate mitigation measures.
HINWEIS. Dies ist ein Produkt für Umgebung A. In Haus-haltsumgebung kann dieses Gerät unerwünschte Funkstö-rungen verursachen; in diesem Fall kann der Anwender verpflichtet sein, angemessene Maßnahmen durchzuführen.
AVERTISSEMENT. Ce produit a été conçu pour un environ-nement A. L'utilisation de ce produit dans un environne-ment B peut causer des perturbations électromagnétiques non désirées qui, dans ce cas, peuvent obliger l'utilisateur à prendre des mesures d'atténuation appropriées.
OBSERVER. Den här produkten har konstruerats för miljö-klass A. Användning av den här produkten i miljöklass B kan förorsaka oönskade elektromagnetiska störningar och i så fall krävs att användaren vidtar erforderliga åtgärder.
AVVERTENZA. Questo prodotto è stato progettato per l'am-biente A. L'uso di questo prodotto nell'ambiente B può pro-vocare disturbi elettromagnetici indesiderati, nel qual caso l'utilizzatore può dover prendere adeguate misure per loro attenuazione.
NOTA. Este producto ha sido diseñado para ambientes A. El uso de este producto en ambientes B puede causar perturba-ciones electromagnéticas no deseadas, en tal caso el usuario tendrá que tomar las medidas de mitigación adecuadas.

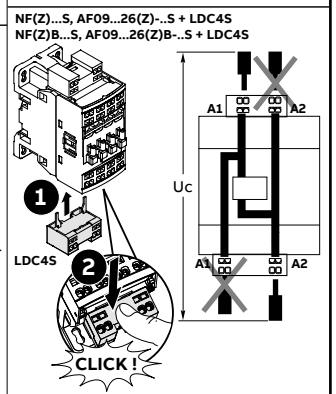

产品符合 devices comply to GB21518	能效等级 Energy efficiency level	吸持功率 Holding power VA
24...250V AF09...26(Z)(B)..S	2	3,5
250...500V AF09...16(Z)(B)..S AF26(Z)(B)..S	2	5
	2	5,5

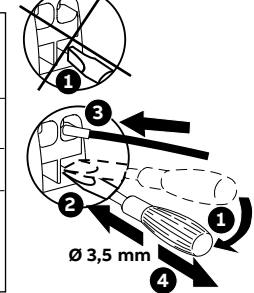

警告 本产品适用于环境A。
 在环境B中使用本产品会产生有害电磁干扰。
 在此情况下用户需采取适当防护措施。
Замечание. Устройство разработано для применения в средах категории А.
 Применение в средах категории В может привести к возникновению нежелательных электромагнитных помех. В этом случае могут потребоваться дополнительные меры защиты от помех.

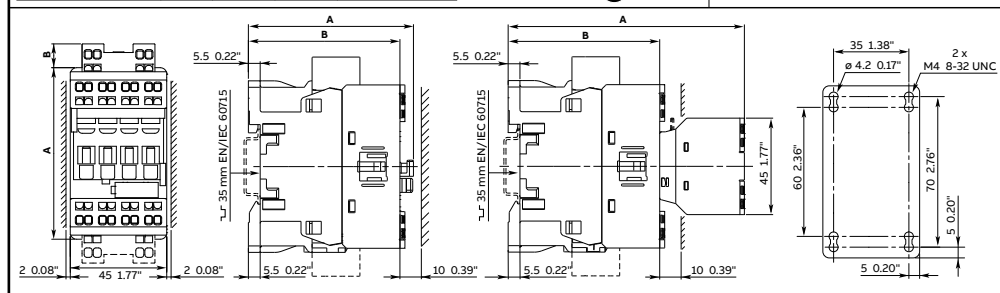

Model	A mm	A inch	B mm	B inch
NF(Z)(B)..S	80 3.15"	11.5 0.45"		
AF09...16(Z)(B)..S	80 3.15"	11.5 0.45"		
AF26(Z)(B)..S	82.5 3.25"	10 0.39"		
NF(Z)(B)22ES...40ES	77 3.03"	71 2.80"		
AF09...16(Z)(B)..S	77 3.03"	71 2.80"		
AF26(Z)(B)..S	86 3.39"	80 3.15"		
NF(Z)(B)44ES...80ES	111 4.37"	71 2.80"		
AF09...16(Z)-30-22S	111 4.37"	71 2.80"		
AF26(Z)-30-22S	120 4.72"	80 3.15"		
AF26(Z)-30-11S	113 4.45"	80 3.15"		

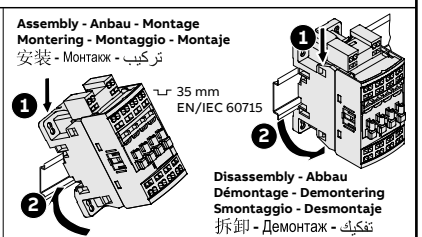

According to UL60947-4-1 and CSA C22.2 NO. 60947-4-1, for use on a circuit capable of delivering not more than the max. symmetrical amperes at the max. voltage shown in the table below. WARNING: If opening of BCP, controller shall be examined and replaced if damaged.

Type	Max Short-Circuit at 480V and 600V (kA)	Max Fuse RK5 Type (A)
AF09, AF12	5	30
AF16	5	60

ABB France
 2, rue d'Arsonval
 69680 Chassieu / France
www.abb.com/lowvoltage



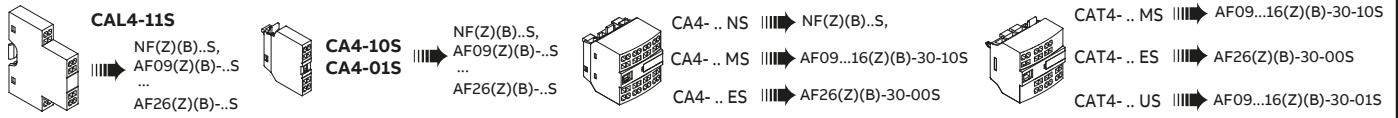

Assembly - Anbau - Montage - Monterung - Montaggio - Montaje - 安装 - МОНТАЖ - تركيب

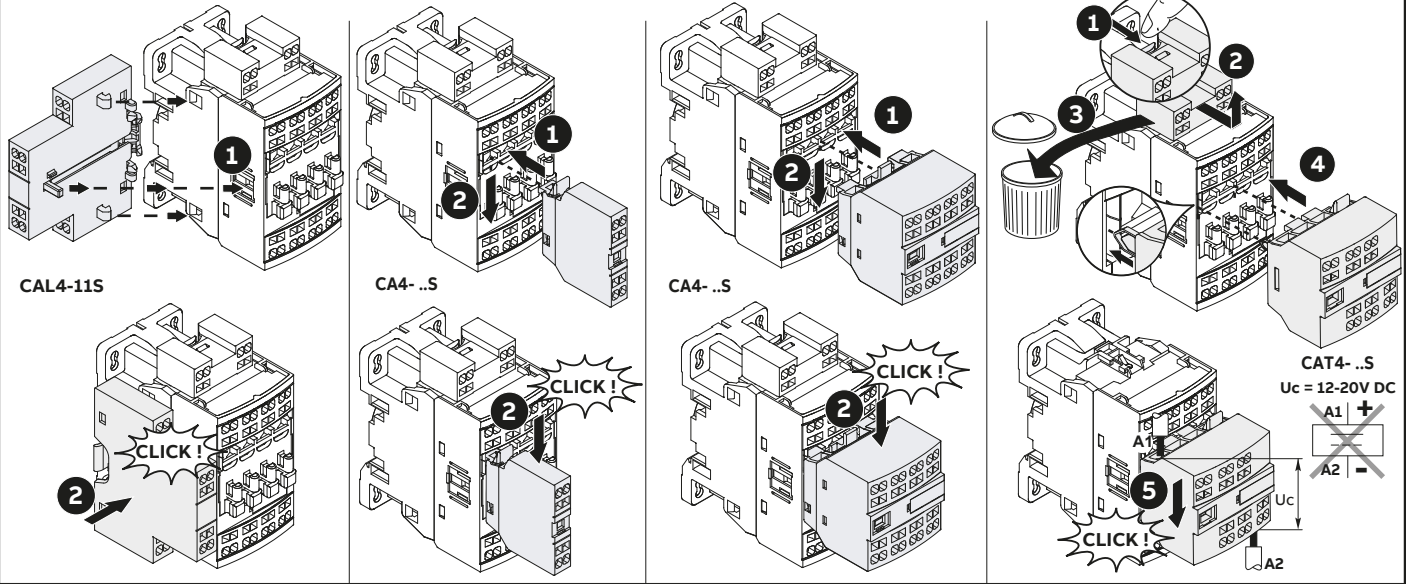

Disassembly - Abbau - Démontage - Demontering - Smontaggio - Desmontaje - 拆卸 - ДЕМОНТАЖ - تفكيك

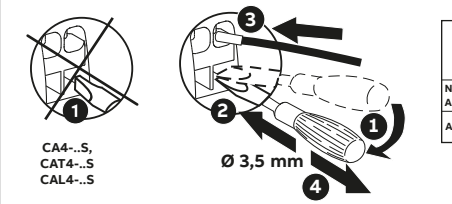
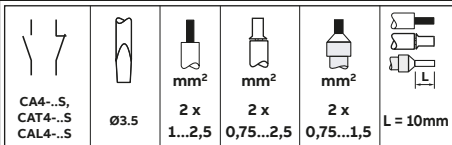
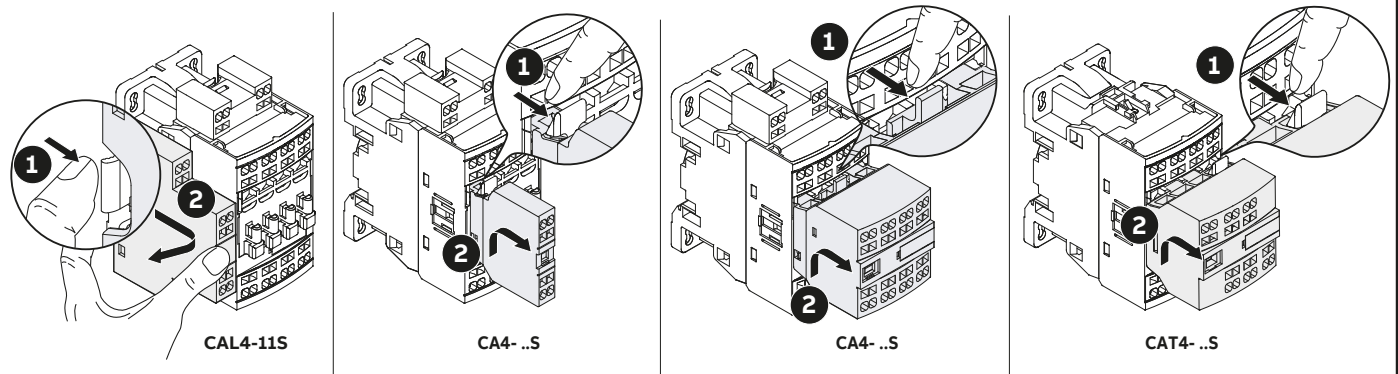

	X mm inch	
	1-pole CA4-..S 4-pole CA4-..S	2-pole CAT4-..S
NF(Z)(B)22ES...40ES	111 4.37"	104 4.09"
AF09...16(Z)(B)-..S		
AF26(Z)(B)-..S	120 4.72"	113 4.45"

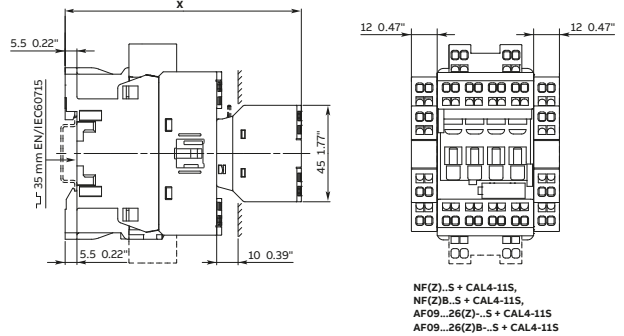

NF(Z)..S + CAL4-11S,
NF(Z)..S + CAL4-11S,
AF09...26(Z)-..S + CAL4-11S
AF09...26(Z)B-..S + CAL4-11S

Warning! Hazardous voltage! The operation, installation and servicing of this appliance must be carried out by a qualified electrician applying the relevant rules of the art, installation standards and safety regulations. Before operating the contactors, check that control voltage complies with the data of the coil. Connection to other control voltage can destroy the coil. Do not touch live parts. Danger!

Warnung! Gefährliche Spannung! Die Inbetriebnahme und die Installation des vorhandenen Gerätes sowie jegliche Wartungsarbeiten müssen durch einen Fachelektriker, der die anerkannten technischen Regeln, die Montagevorschriften und die Sicherheitsvorschriften beachtet, durchgeführt werden. Vor Inbetriebnahme der Schütze prüfen ob Steuerspannung am Verwendungsort mit den aufgedruckten Spulendaten übereinstimmt. Der Anschluss einer anderen Steuerspannung kann zur Zerstörung der Spule führen. Spannung führende Teile nicht berühren. Lebensgefahr!

Avvertissement! Tension électrique dangereuse! La mise en œuvre, l'installation de cet appareil et toute intervention doivent être effectuées par un électricien professionnel appliquant les règles de l'art, les normes d'installation et les règlements de sécurité. Avant la mise en marche des contacteurs, vérifier que la tension du circuit de contrôle correspond bien aux indications de la bobine. Le raccordement d'une tension différente peut mener à une destruction de la bobine. Ne pas toucher les pièces sous tension. Danger de mort!

Warning! Farlig spänning! Igångsättning och installation av apparaten samt alla ingrepp bör utföras av en kompetent elektriker enligt gällande installationsnormer och säkerhetsregler. Kontrollera före installation av kontaktorn att aktuell manöverspänning överensstämmer med spolens märkdata. Felaktig manöverspänning kan skada spolen. Beröring av spänningsförande delar är förenat med livsfara.

Avvertenza! Tensione pericolosa! La messa in opera, l'installazione di questo apparecchio ed ogni tipo di intervento devono essere effettuati da un elettricista professionista il quale applichi le regole del mestiere, le norme di installazione ed i regolamenti di sicurezza. Prima della messa in servizio del contattore, verificare che la tensione del circuito di comando corrisponda esattamente a quella indicata sulla bobina. L'alimentazione con una tensione diversa, può provocare la distruzione della bobina. Non toccare le parti attive. Pericolo di vita!

¡ Advertencia! Tensión peligrosa! La puesta en aplicación, la instalación de este aparato y cualquier intervención deben realizarse por un electricista profesional que aplique las reglas del oficio, las normas de instalaciones y la reglamentación de seguridad. Antes de la puesta en servicio del contactor, comprobar si coinciden la tensión de mando con los datos impresos en la bobina. La conexión de otra tensión de mando puede producir la destrucción de la bobina. Las partes bajo tensión no deben tocarse. Peligro de muerte!

警告! 电压危险! 产品安装、操作、维修必须由具备资质的专业电工遵照相关制度、法规、安装标准及安全规范完成。接触器通电操作前，必须检查接入控制线圈的供电电源的实际电压。务必不要触及带电部件，危险!

ОСТОРОЖНО! Опасное напряжение! Ввод в эксплуатацию, обслуживание и сервисные работы на оборудование должны производиться квалифицированным персоналом в соответствии с национальными стандартами и требованиями безопасности. Перед началом эксплуатации проверьте соответствие напряжения управления с данными катушки. Подключение несоответствующего напряжения может вывести из строя катушку управления. Не дотрагивайтесь до токоведущих частей. Опасно!

تحذير! جهد كهربائي خطراً! يجب أن يتم تشغيل هذا الجهاز وتركيبه وعمل صيانة له من قبل فني كهرباء مؤهل يقوم بتطبيق القواعد المتعلقة بالحرارة ومعايير التركيب وأنظمة السلامة. قبل تشغيل الملامسات، تحقق من أن الجهد الكهربائي الخاص بالتحكم يتوافق مع بيانات المنتج. يمكن أن يؤدي التوصيل بجهد كهربائي آخر خاص بالتحكم إلى تدمير المنتج. لا تلمس الأجزاء الحاملة للتيار الكهربائي. خطر!