

**МОНТАЖНЫЙ КОМПЛЕКТ ДЛЯ УСТАНОВКИ
МЕЖКОМНАТНЫХ ДВЕРЕЙ И ДРУГИХ РАМНЫХ КОНСТРУКЦИЙ ВЕСОМ ДО 50 КГ.
СМС К-1.0 (СМС К-1.2)
ИНСТРУКЦИЯ**

1. Удостоверьтесь в обязательном наличии у Вас двух рожковых ключей под гайку 10 мм, а так же сверла или бура 10 мм.

2. Распакуйте комплект, проверьте комплектность и полностью ознакомьтесь с инструкцией.

Комплектность:

- | | |
|-------------------------------|--|
| - инструкция - 1 шт | - дюбель пластиковый 10x50 - 6 шт. |
| - кронштейн крепежный - 6 шт. | - саморез 16 мм - 12 шт. |
| - винт с пресс шайбой - 6 шт. | - специальный ключ - 1 шт. (для комплекта СМС К-1.2) |
| - гайка с буртом М6 - 6 шт. | - гайка низкая М6 - 6 шт. |

3. Просверлите сверлом 10 мм с каждой стороны проема три отверстия глубиной не менее 6-7 см.

- желательно придерживать трех одинаковых уровней с каждой стороны

- если стены из очень плохого рыхлого материала и патрон дрели дает сильную вибрацию, разбивая отверстие (в гипсокартоне или газобетоне), рекомендуется использовать сверло диаметром 9 мм.

- при отсутствии под гипсокартоном деревянного усиления следует привязаться к боковым профилям в точках креплений накладками из любого плотного подручного материала (кусочки фанеры, обрезки наличников из МДФ и т.д.) и далее сверлить сверлом на 10 мм. В этом случае для увеличения эффекта рекомендуется использовать в процессе строительный клей – жидкие гвозди.

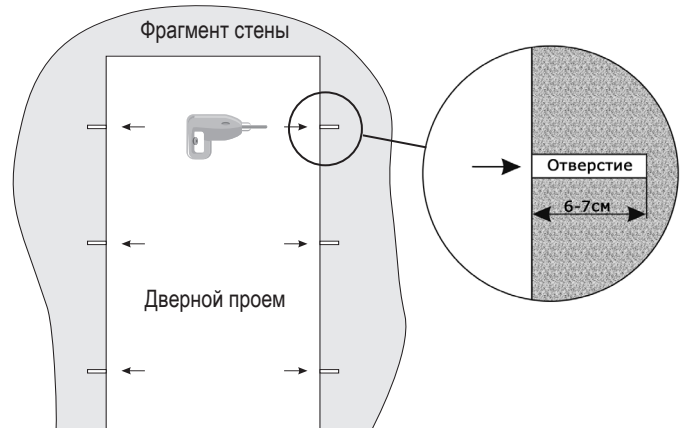

4. Произведите полное забивание пластиковых дюбелей в просверленные отверстия. После этого рекомендуется сделать контрольную прочистку внутреннего канала дюбеля насквозь сверлом 4,5 мм во избежание попадания мусора.

5. Соберите шесть одинаковых узлов (болт+гайка с буртом+гайка низкая). Удерживая поочередно гайки ключом, произведите полный заворот под шляпку с помощью шуруповерта. Вкрутите болты в сборе в забитые дюбеля до полного заглубления.

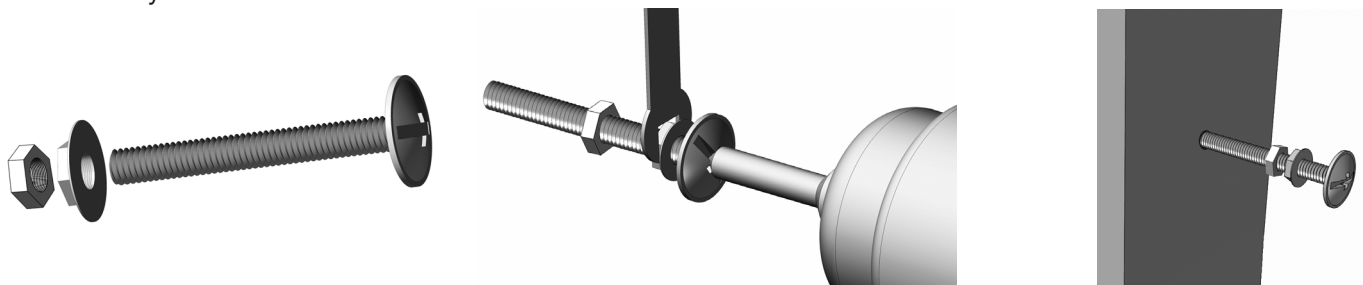

6. Сделайте разметку для крепления кронштейнов на внутренней стороне коробки.

- **ОБЯЗАТЕЛЬНО** учитывайте уровень пола и при необходимости используйте компенсатор. Пересечения линий разметки ориентировочно находятся в центре шляпки болта (см. рисунок).

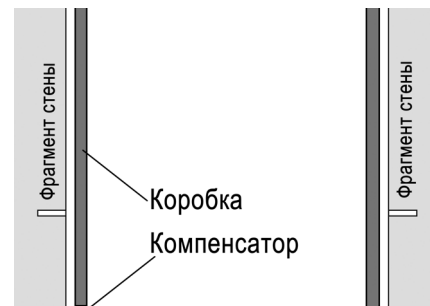
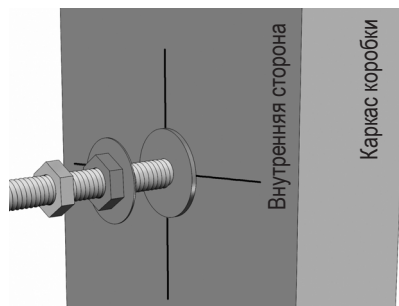

видео-инструкция
**СМС К-1.0
(СМС К-1.2)
ООО «САМКРЕП»**

Контактная информация:
443022, г. Самара, проезд Мальцева, д 7Г, офис 101
тел. 8 (846) 989-24-84
e-mail: sales@samms.ru

7. Закрепите кронштейны к коробке двумя саморезами при нормальной ситуации или четырьмя* при сильном смещении в проеме (см. рисунок).

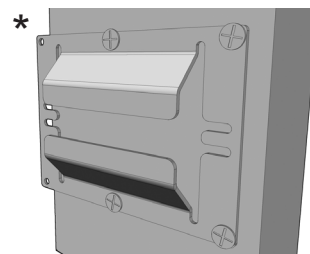
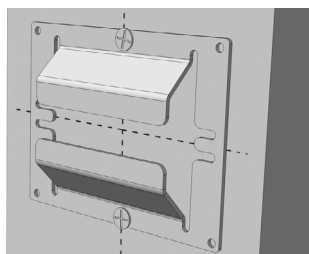
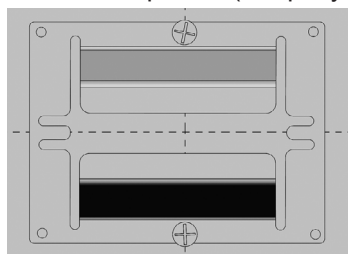

8. Замерьте ширину коробки, прибавьте 16 мм и получите требуемое расстояние между болтами на всех трех уровнях. При необходимости откорректируйте его путем выкручивания болтов. Проверьте уровень всех болтов.

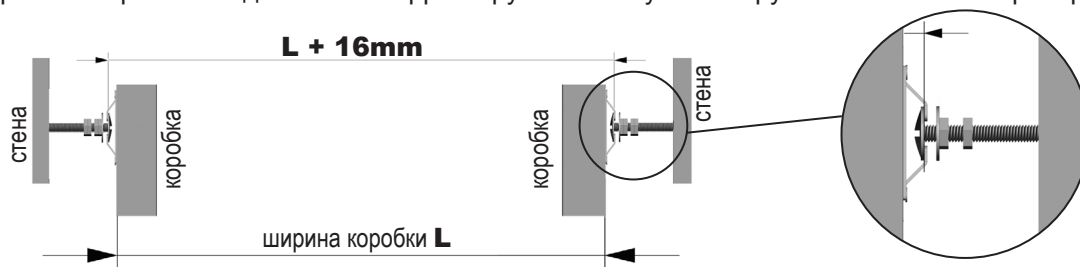

9. Произведите установку коробки с кронштейнами на болты с петлевой стороны и зафиксируйте гайкой. Аналогичным образом установите коробку и с противоположной стороны.

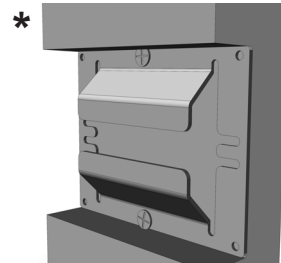
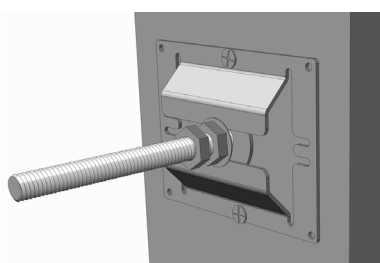
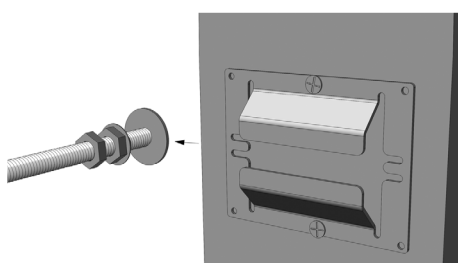

***При сильно зауженных или сильно скошенных проемах, при техническом зазоре между коробкой и стеной:**

- менее 26 мм следует: после обязательной фиксации петлевой стороны на 3 точки с ответной стороны коробки использовать для крепления предварительно сплюсненные молотком и наполовину выдвинутые за коробку кронштейны, зафиксировав их затем к стене любым удобным способом. Например, небольшими дюбель-гвоздями.

- менее 13 мм: с одной или нескольких сторон (в зависимости от ситуации) произвести заглабление кронштейнов в тело коробки со стороны стены на 13 мм максимально. Желательно эту операцию проводить ручным электрическим фрезером. Рекомендуется производить заглабление не в петлевую сторону (основную нагрузочную), а в противоположную. Так же можно общее заглабление разделить на 2-е равные части. При этом возможность запенивания технического зазора сохраняется.

10. Навесьте полотно на коробку. При необходимости, отогните стопорные усики кронштейна любым острым инструментом (стамеской или плоской отверткой) на двух верхних точках крепления коробки. Данную процедуру необходимо делать для избежания выпадения коробки из проема в процессе регулировки блока.

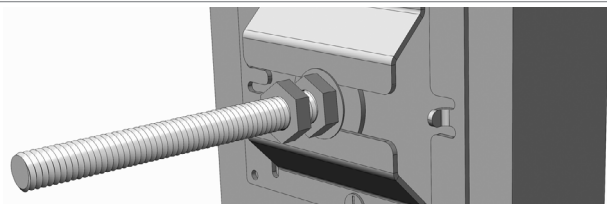

11. Произведите окончательную регулировку всего блока:

а) притянув обе гайки на винте гаечными ключами или пассатижами, сжимая резьбу винта, проворачивайте винт, вкручивайте/выкручивайте его в/из дюбеля, не разбирая всей смонтированной конструкции.

б) при слишком зауженном проеме или расположении блока далеко от края проема оставьте на резьбе только гайку с буртом и проворачивайте винт пассатижами. Окончательно зафиксируйте кронштейн, закрутив гайку с буртом ключом на 10 мм, одновременно удерживая винт пассатижами.

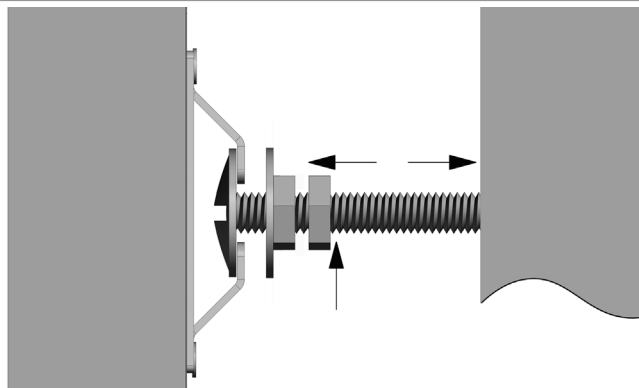

12. Произведите запенивание проема.



видео-инструкция
СМС К-1.0
(СМС К-1.2)
ООО «САМКРЕП»

Контактная информация:

443022, г. Самара, проезд Мальцева, д 7Г, офис 101
тел. 8 (846) 989-24-84
e-mail: sales@samms.ru