

024

design GUMDESIGN



antoniolupi

MADE IN ITALY

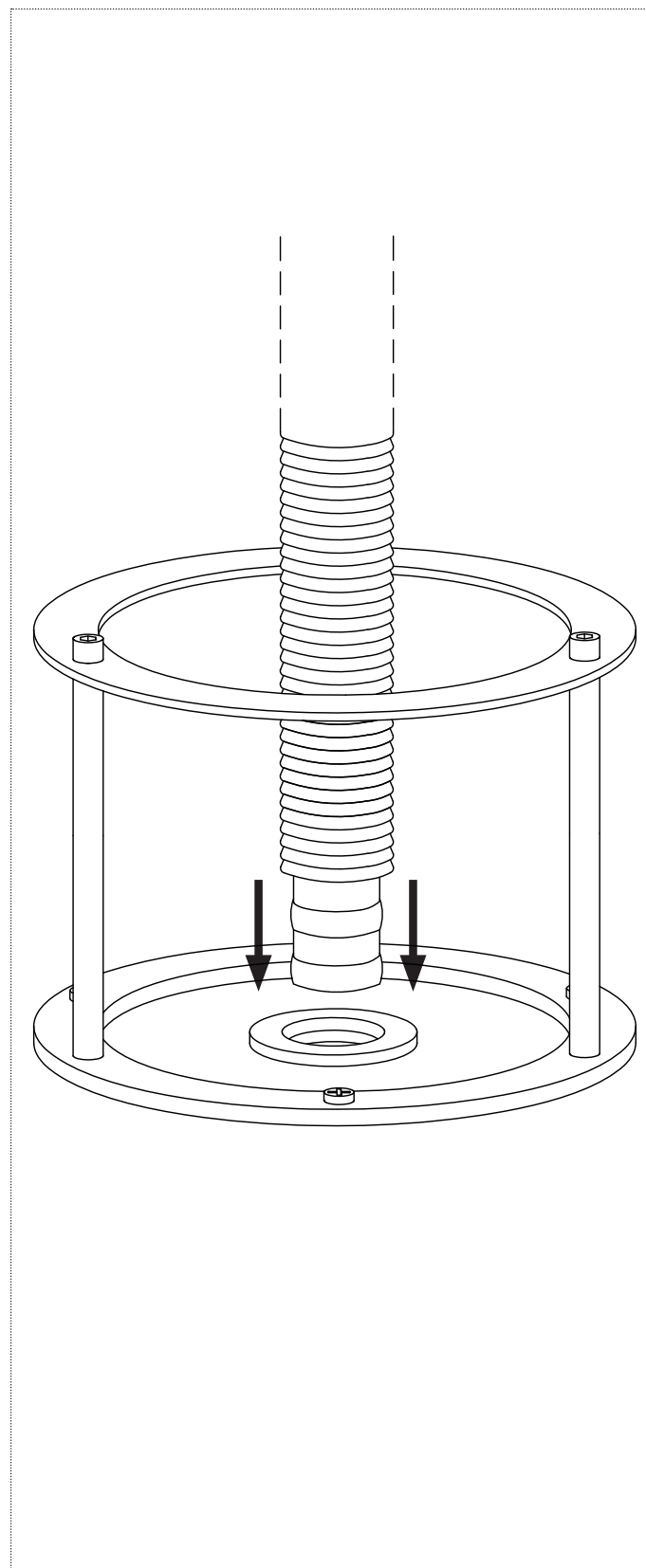
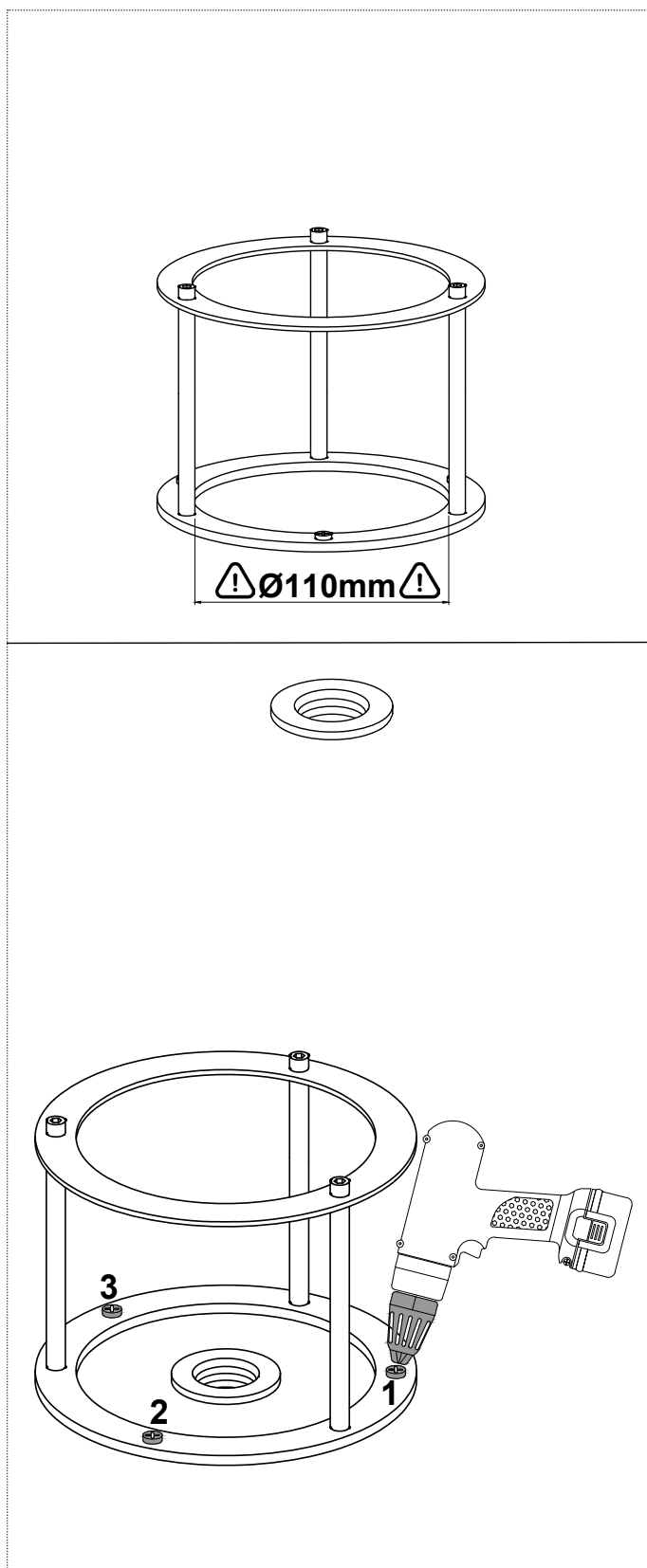

IT_NB: Diametro interno castelletto 110mm.1_Vincolare il castelletto al suolo.

EN_P.S: Internal diameter of the frame 110mm.1_Bind the frame to the floor.

FR_NB: Diamètre interne du support 110mm 1_Fixer le support au sol.

ES_NB: Diámetro interior soporte 110mm. 1_Fijar el soporte a suelo.

DE_NB: interner Durchmesser der Halterung 110mm. 1_Die Halterung am Boden befestigen.

RU_Примечание: Внутренний диаметр рамы-крепежа 110 мм.1_Закрепите раму-крепеж к полу

IT_2 Collegare il tubo flessibile del lavabo allo scarico a pavimento.

EN_2 Connect the flexible hose from inside the sink to the floor drain.

FR_2 Raccordez le lavabo à l'évacuation au sol à l'aide du tuyau flexible.

ES_2 Conectar el tubo flexible del lavabo al desagüe a suelo.

DE_2 Den flexiblen Schlauch an Bodenablauf verbinden.

RU_2 Подключите раковину к сливному отверстию при помощи гибкого шланга.

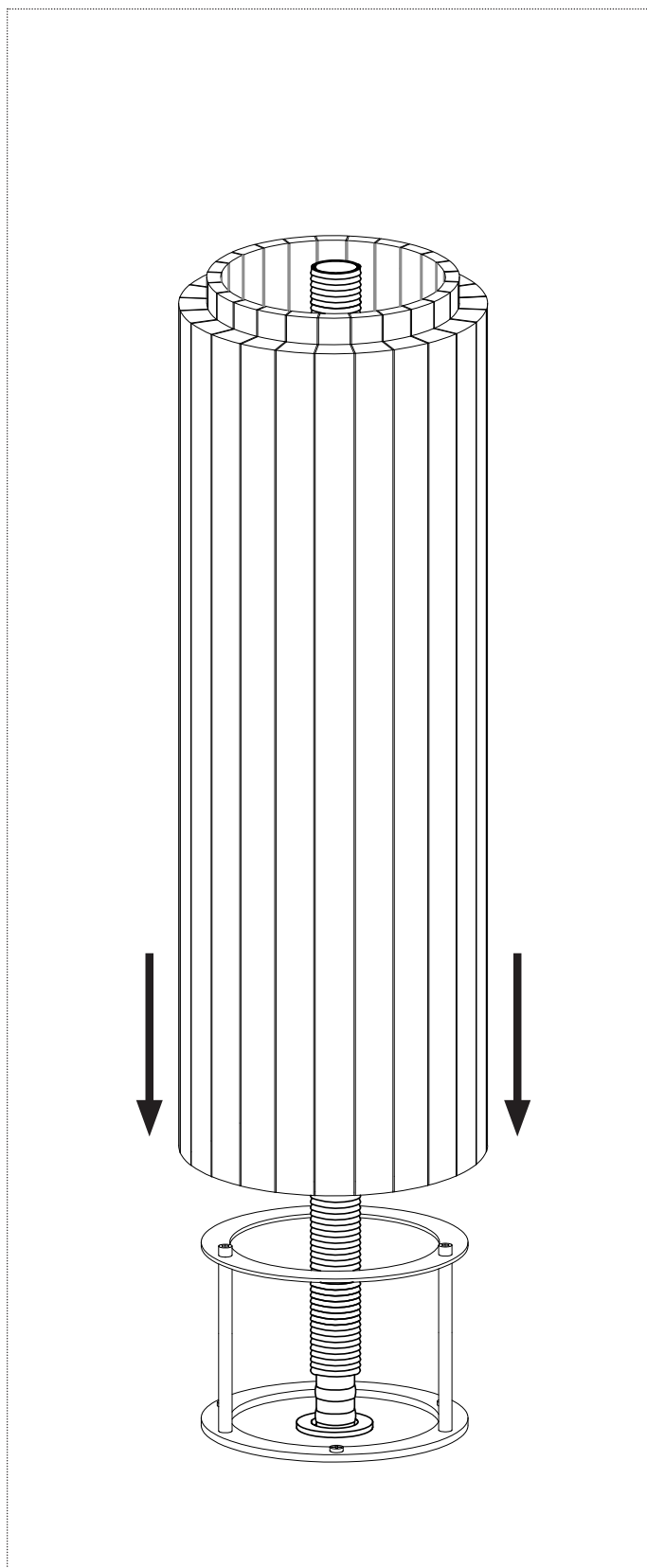

IT_3 Appoggiare il lavabo delicatamente, facendolo scendere perpendicolarmente al pavimento.

EN_3 Place the base gently, perpendicular to the floor.

FR_3 Poser le colonne délicatement en le faisant descendre perpendiculairement au sol.

ES_3 Colocar la columna con cuidado y perpendicular al suelo.

DE_3 Das Basis vorsichtig und senkrecht zum Boden stellen.

RU_3 Осторожно опускайте пьедестала на крепеж, перпендикулярно к полу.

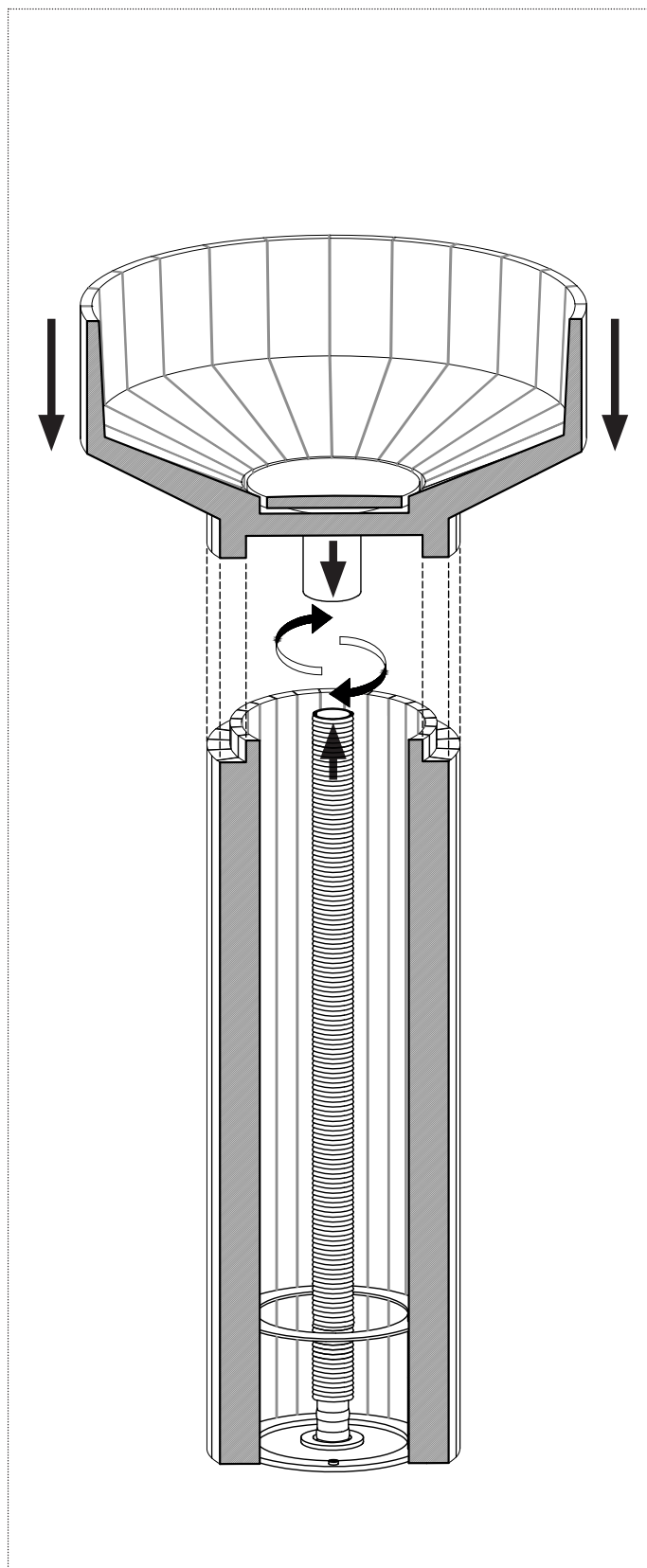

IT_4 Avvitare il tubo flessibile al sifone, inserendo la guarnizione. Infine appoggiare il bacino alla colonna, attraverso l'incastro.

EN_4 Tighten the flexible tube to the siphon, inserting the washer. Sit the sink on the base at the joint.

FR_4 Vissez le tuyau flexible au siphon, en insérant le joint. Enfin, placez le lavabo sur la colonne en l'encastrent.

ES_4 Enroscar el tubo flexible al sifón, insertando la guarnición. Luego colocar el lavabo en la columna mediante el encastre.

DE_4 Den flexiblen Schlauch am Siphon einschrauben und die Dichtung einführen. Das Becken auf die Basis legen.

RU_4 Прикрутите сливной шланг к сифону, установив прокладку. Опустите раковину на пьедестал и установите в пазы.

IMPORTANTE

Per la pulizia consultare la scheda tecnica scaricabile dal nostro sito www.antoniolupi.it

IMPORTANT

For cleaning consult the technical data sheet downloadable from our website www.antoniolupi.it

IMPORTANT

Pour le nettoyage, veuillez vous référer à la fiche technique téléchargeable sur notre site www.antoniolupi.it

IMPORTANTE

Para la limpieza consultar la ficha técnica descargable de nuestro sitio web www.antoniolupi.it

WICHTIG

Für die Reinigung schauen Sie bitte das technische Datenblatt auf unserer Webseite herunterladbar www.antoniolupi.it

ВНИМАНИЕ!

Информацию по уходу за изделием вы найдете в технической схеме, которая доступна на нашем сайте www.antoniolupi.it

antoniolupi

73

VIA MAZZINI

75

Antonio Lupi Design S.p.A.
via Mazzini 73/75 - 50050 Stabbia
Cerreto Guidi (Firenze) - Italy
T +39 0571 586881_95651
F +39 0571 586885
www.antoniolupi.it
lupi@antoniolupi.it