

ALBUME  
design Carlo Colombo

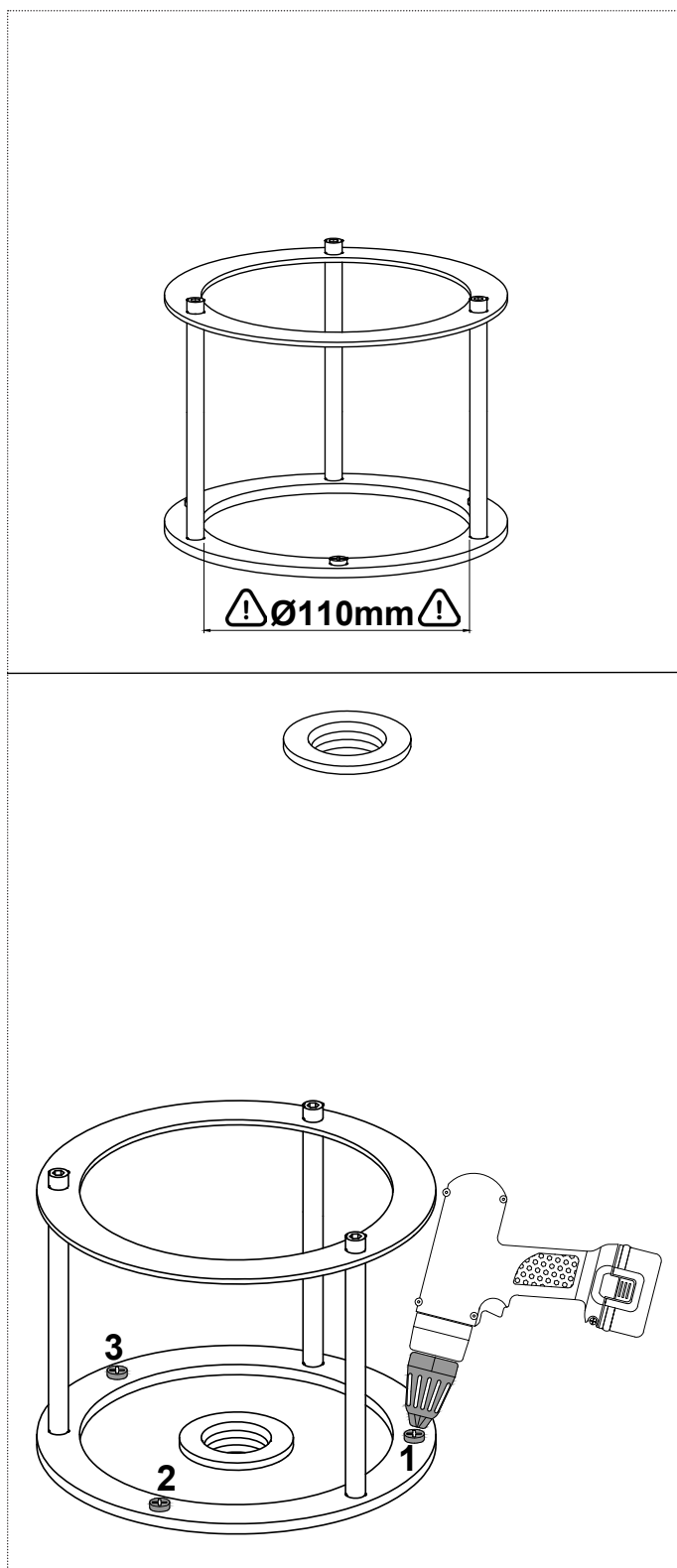

**antoniolupi**

MADE IN ITALY



**IT\_NB:** Diametro interno castelletto 110mm.1\_Vincolare il castelletto al suolo.  
**EN\_P.S.** Internal diameter of the frame 110mm.1\_Bind the frame to the floor.  
**FR\_NB:** Diamètre interne du support 110mm 1\_Fixer le support au sol.  
**ES\_NB:** Diámetro interior soporte 110mm. 1\_Fijar el soporte a suelo.  
**DE\_NB:** interner Durchmesser der Halterung 110mm. 1\_Die Halterung am Boden befestigen.  
**RU\_Примечание:** Внутренний диаметр рамы-крепежа 110 мм.1\_Закрепите раму-крепеж к полу

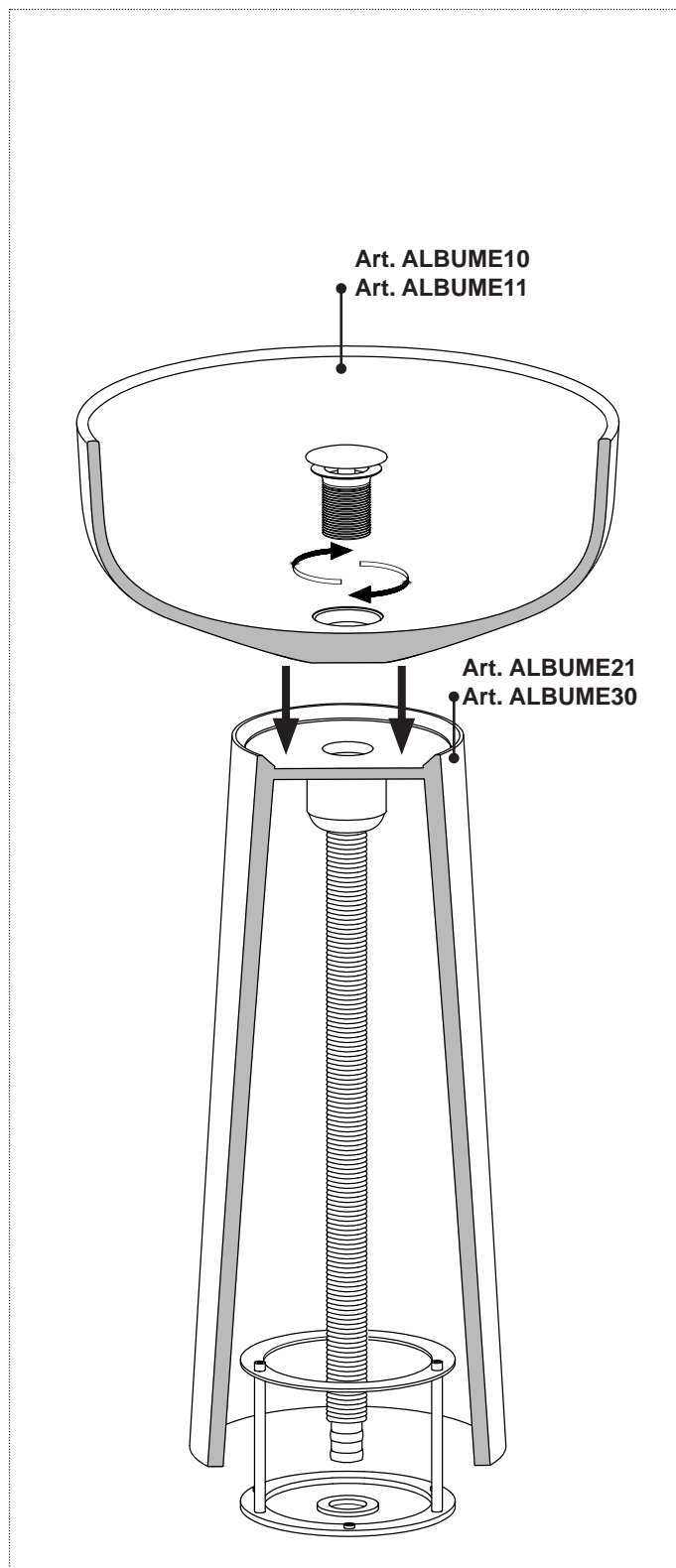

**IT\_1**\_Avvitare il tubo corrugato al sifone, appoggiare il bacino alla colonna, vincolare i componenti avvitando la piletta.  
**EN\_1**\_Screw the flexible hose to the siphon, rest the sink on the base, secure the components together by screwing the drain.  
**FR\_1**\_Vissez le tuyau flexible au siphon, placez la vasque sur la colonne, fixez les composants en vissant la bonde.  
**ES\_1**\_Atornillar el tubo corrugado al sifón, colocar el lavabo en la columna, asegurar los componentes atornillando el desagüe.  
**DE\_1**\_Schrauben Sie das Wellrohr an den Siphon, setzen Sie das Becken auf die Säule, sichern Sie die Komponenten durch Anschrauben des Abflaufs.  
**RU\_1**\_Прикрутите гофрированную трубу к сифону, уложите раковину на пьедестал, соедините все детали сливной системы прикрутив донный клапан.

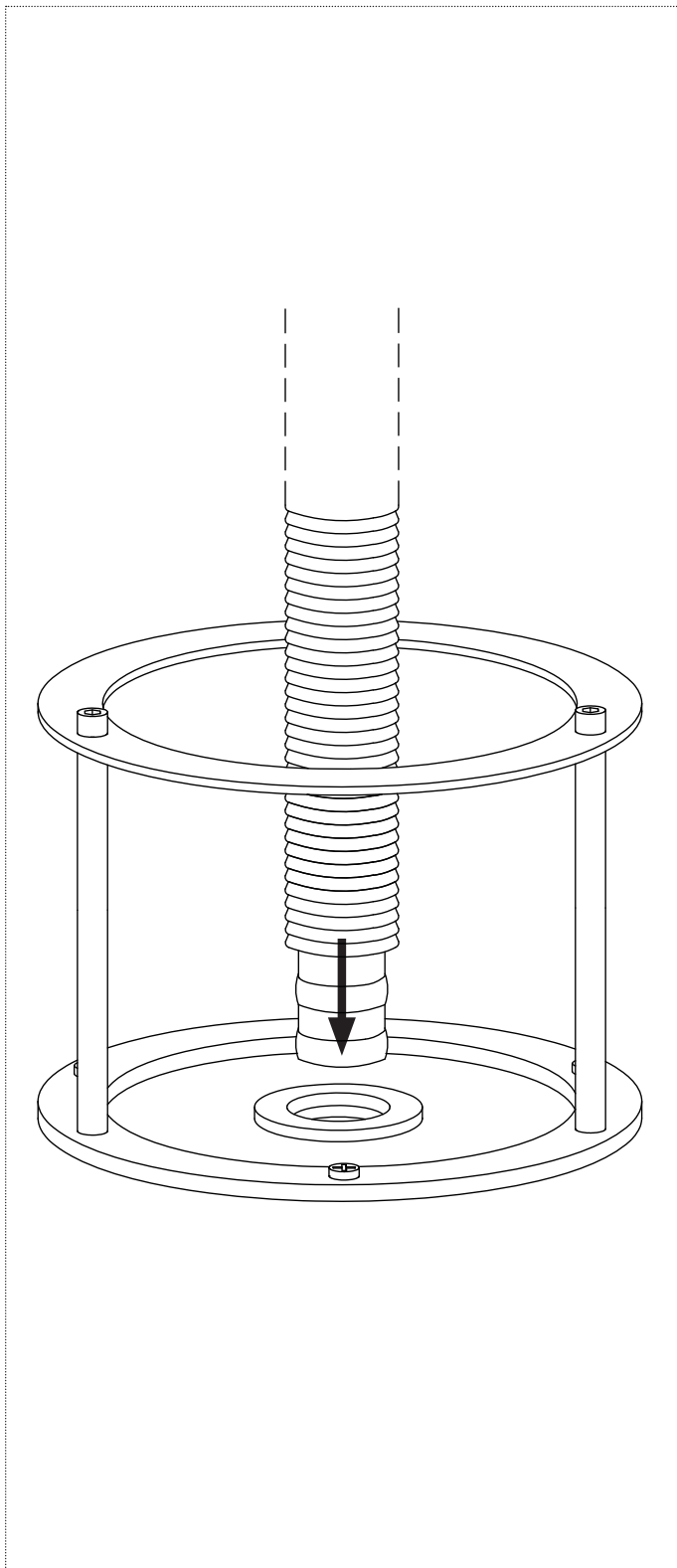

- IT\_2** Inserire il tubo corrugato nel foro di scarico.  
**EN\_2** Insert the corrugated pipe in the drain hole.  
**FR\_2** Insérez le tube flexible dans le trou d'évacuation.  
**ES\_2** Colocar el tubo corrugado en el agujero de desagüe.  
**DE\_2** Führen Sie das Wellrohr in das Abflussloch ein.  
**RU\_2** Вставьте гофрированной шланг в отверстие слива.

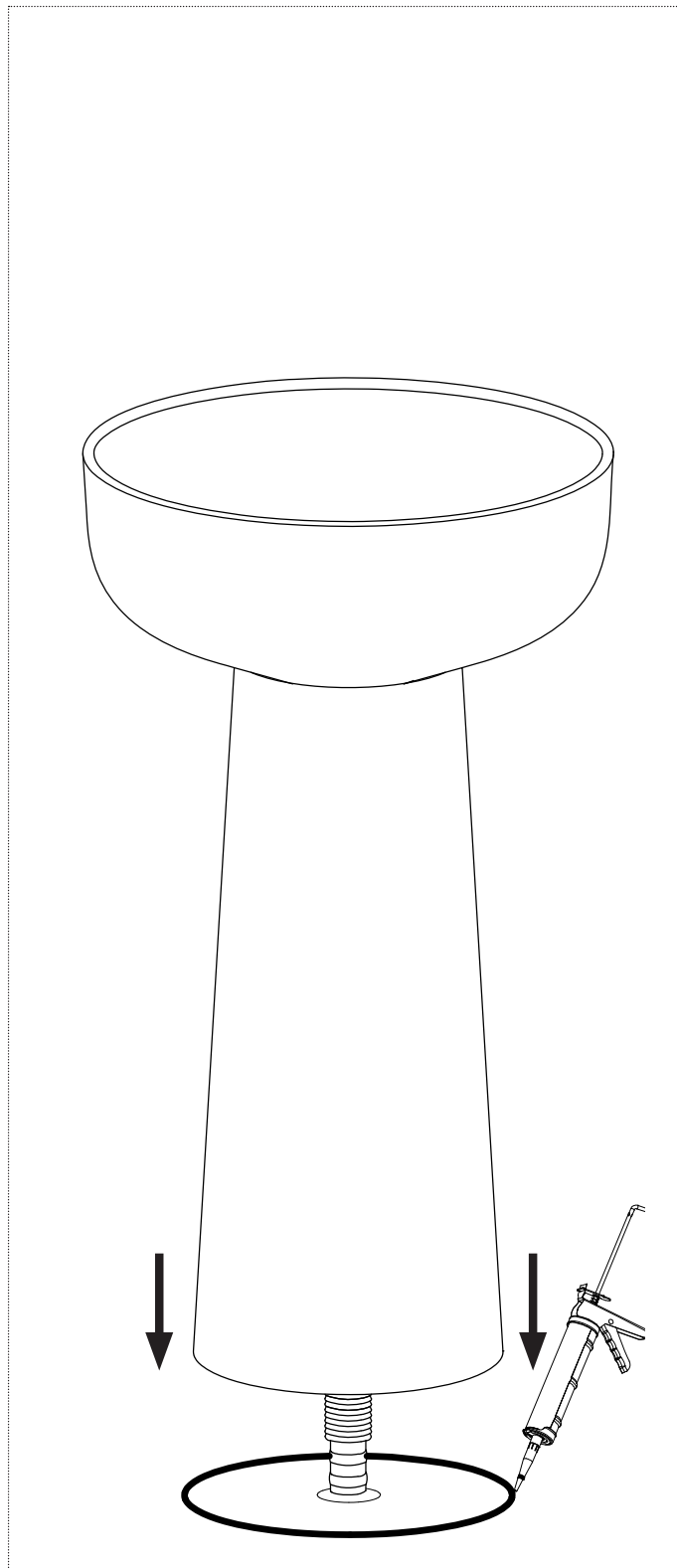

- IT\_3** Sollevare l'articolo e fissare il tutto con silicone o collante a seconda del tipo di pavimento.  
**EN\_3** Lift the article and fix it with silicone or glue depending on the type of floor.  
**FR\_3** Lever l'article et le fixer avec du silicone ou de la colle selon le type de sol.  
**ES\_3** Levantar el artículo y fijar todo con silicona o cola según el tipo de suelo.  
**DE\_3** Heben Sie das Artikel und befestigen Sie mit Silikon oder Klebemittel je nach Bodentyp.  
**RU\_3** Приподнимите изделие и закрепите зафиксируйте силиконом или клеем, в зависимости от типа напольного покрытия.

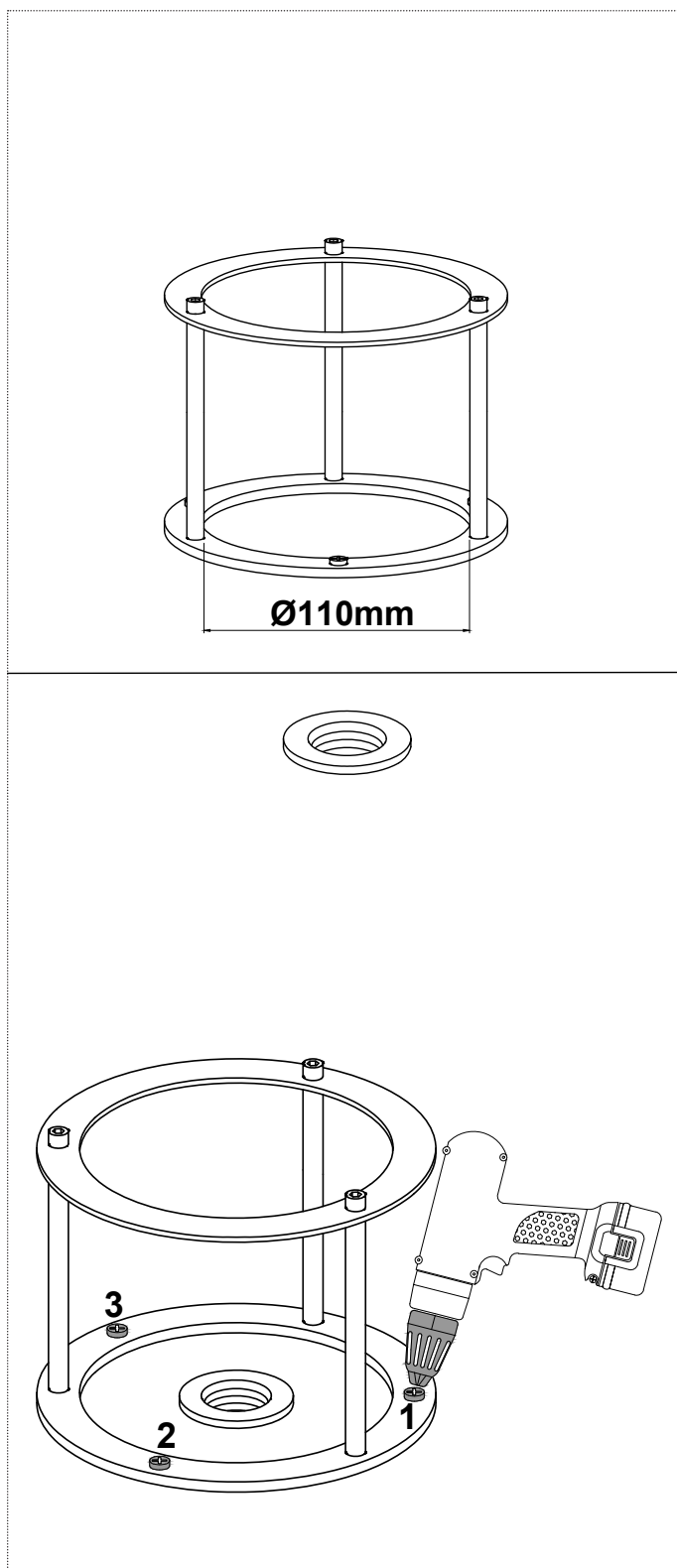

**IT\_NB:** Diametro interno castelletto 110mm.1\_Vincolare il castelletto al suolo.  
**EN\_P.S.** Internal diameter of the frame 110mm.1\_Bind the frame to the floor.  
**FR\_NB:** Diamètre interne du support 110mm.1\_Fixer le support au sol.  
**ES\_NB:** Diámetro interior soporte 110mm.1\_Fijar el soporte a suelo.  
**DE\_NB:** interner Durchmesser der Halterung 110mm.1\_Die Halterung am Boden befestigen.  
**RU\_Примечание:** Внутренний диаметр рамы-крепежа 110 мм.1\_Закрепите раму-крепеж к полу

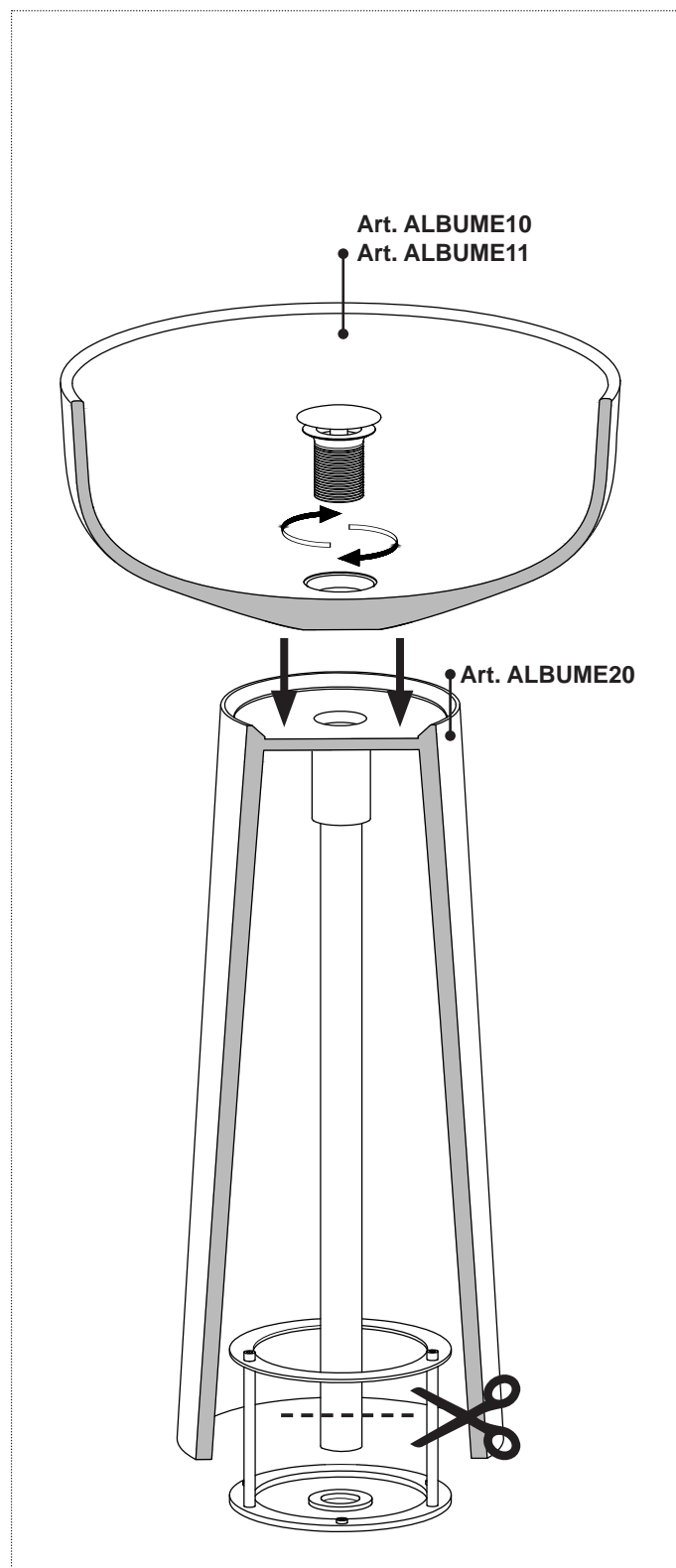

**IT\_1\_** Tagliare il tubo rigido a misura e avvitarlo al sifone, appoggiare il bacino alla colonna attraverso l'incastro, vincolare i componenti avvitando la piletta.  
**EN\_1\_** Cut the rigid pipe to size and screw it to the siphon, rest the sink on the base at the joint, secure the components together by screwing the drain.  
**FR\_1\_** Coupez le tuyau rigide à la longueur voulue et vissez-le au siphon, placez la vasque sur la colonne en l'encastant, connectez les éléments en vissant la bonde.  
**ES\_1\_** Cortar el tubo rígido a medida y atornillarlo en el sifón, colocar el lavabo en la columna a través de la junta, conectar los componentes atornillando el desagüe.  
**DE\_1\_** Schneiden Sie den starren Schlauch nach Maß und schrauben Sie ihn an den Siphon, setzen Sie das Becken auf die Säule, sichern Sie die Komponenten durch Anschrauben des Abflaufs.  
**RU\_1\_** Отрежьте жесткую трубу по размеру и привинтите ее к сифону. Прижмите раковину к пьедесталу и соедините донный клапан с жесткой трубой.

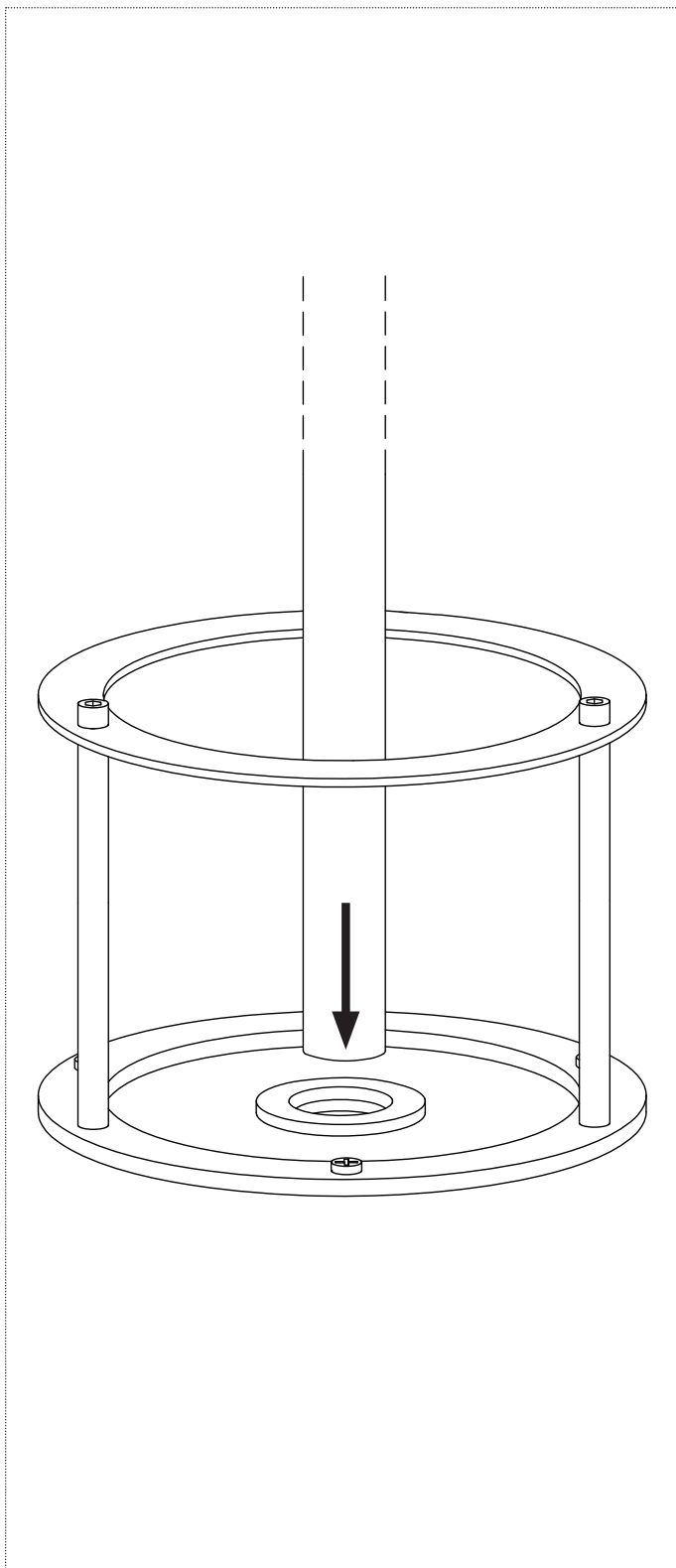

- IT\_2\_** Collegare il tubo rigido del lavabo allo scarico a pavimento.  
**EN\_2\_** Connect the rigid tube of the sink to the floor drain  
**FR\_2\_** Raccordez le tuyau rigide de la vasque à l'évacuation au sol.  
**ES\_2\_** Conectar el tubo rígido del lavabo al desagüe a suelo.  
**DE\_2\_** Verbinden Sie den starren Schlauch des Beckens an den Bodenablauf.  
**RU\_2\_** Подсоедините жесткую трубу раковины к сливу в полу.

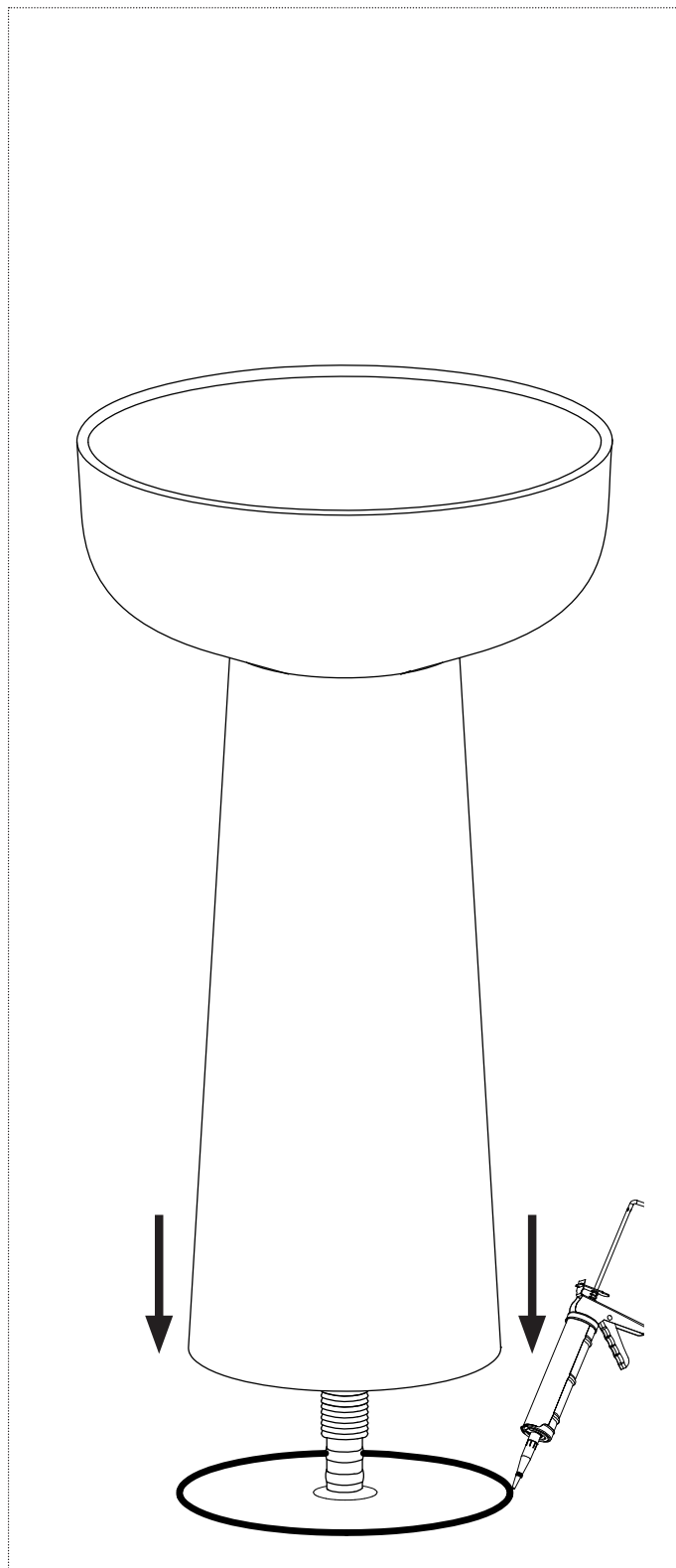

- IT\_3\_** Sollevare l'articolo e fissare il tutto con silicone o collante a seconda del tipo di pavimento.  
**EN\_3\_** Lift the article and fix it with silicone or glue depending on the type of floor.  
**FR\_3\_** Lever l'article et le fixer avec du silicone ou de la colle selon le type de sol.  
**ES\_3\_** Levantar el artículo y fijar todo con silicona o cola según el tipo de suelo.  
**DE\_3\_** Heben Sie das Artikel und befestigen Sie mit Silikon oder Klebemittel je nach Bodentyp.  
**RU\_3\_** Приподнимите изделие и закрепите зафиксируйте силиконом или клеем, в зависимости от типа напольного покрытия.





**IMPORTANTE**

Per la pulizia consultare la scheda tecnica scaricabile dal nostro sito [www.antoniolupi.it](http://www.antoniolupi.it)

**IMPORTANT**

For cleaning consult the technical data sheet downloadable from our website [www.antoniolupi.it](http://www.antoniolupi.it)

**IMPORTANT**

Pour le nettoyage, veuillez vous référer à la fiche technique téléchargeable sur notre site [www.antoniolupi.it](http://www.antoniolupi.it)

**IMPORTANTE**

Para la limpieza consultar la ficha técnica descargable de nuestro sitio web [www.antoniolupi.it](http://www.antoniolupi.it)

**WICHTIG**

Für die Reinigung schauen Sie bitte das technische Datenblatt auf unserer Webseite herunterladbar [www.antoniolupi.it](http://www.antoniolupi.it)

**ВНИМАНИЕ!**

Информацию по уходу за изделием вы найдете в технической схеме, которая доступна на нашем сайте [www.antoniolupi.it](http://www.antoniolupi.it)

# antoniolupi

## 73

VIA MAZZINI

## 75

Antonio Lupi Design S.p.A.  
via Mazzini 73/75 - 50050 Stabbia  
Cerreto Guidi (Firenze) - Italy  
T +39 0571 586881\_95651  
F +39 0571 586885  
[www.antoniolupi.it](http://www.antoniolupi.it)  
[lupi@antoniolupi.it](mailto:lupi@antoniolupi.it)