



# Acrylic with Innovex™ Technology Shower Unit

## Unidad para ducha de acrílico con tecnología Innovex™

### Cabine de douche acrylique avec technologie InnovexMC

Write purchased model number here.  
Escriba aquí el número del modelo comprado.  
Inscrivez le numéro de modèle ici.

Register your bathing system at [Deltafaucet.com](http://Deltafaucet.com)  
Registre su sistema de baño en [Deltafaucet.com](http://Deltafaucet.com)  
Inscrivez votre système de bains à [Deltafaucet.com](http://Deltafaucet.com)

**Consult your local plumbing codes prior to installation.**

**Consulte los códigos/normas locales de plomería antes de realizar la instalación.**

**Consultez les codes de plomberie de votre région avant l'installation.**

**For easy installation of your Delta shower unit you will need to:**

- **READ ALL** the instructions completely before beginning.
- **READ ALL** warnings, care, and maintenance information.
- Purchase the correct water supply components.

**Para instalar fácilmente su unidad para ducha Delta necesitará lo siguiente:**

- **LEER TODAS** las instrucciones completamente antes de empezar.
- **LEER TODOS** los avisos, cuidados, e información de mantenimiento.
- **Comprar** las conexiones correctas para el suministro de agua.

**Pour une installation facile de votre cabine de douche Delta, vous devrez :**

- **LIRE TOUTES** les instructions avant de débiter.
- **LIRE TOUS** les avertissements ainsi que toutes les instructions de nettoyage et d'entretien.
- **Acheter** le bon nécessaire de raccordement.

**You may need:/Usted puede necesitar:/  
Articles dont vous pouvez avoir besoin:**

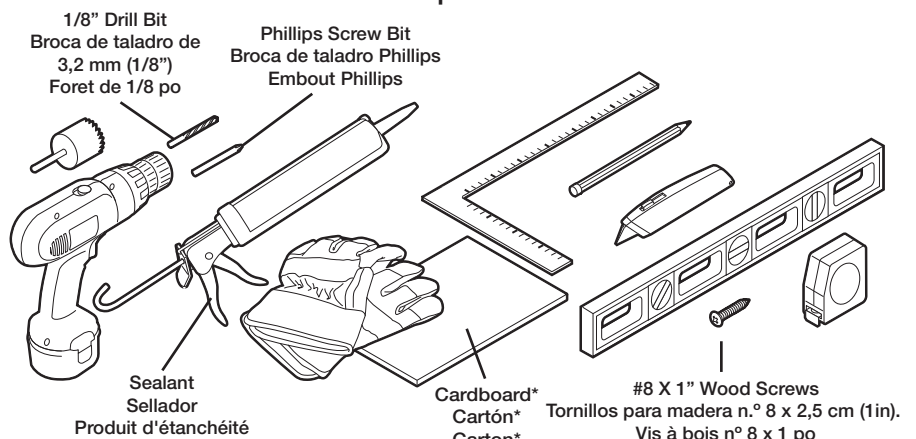

\*Some installations may require two pieces of cardboard  
\*Algunas instalaciones pueden requerir el uso de dos pedazos de cartón.  
\*Certaines installations peuvent nécessiter deux morceaux de carton.

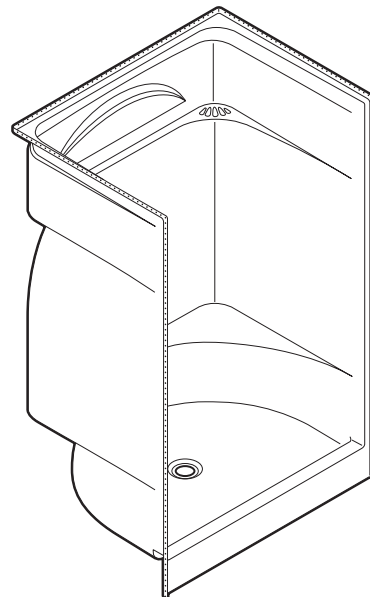

## Acrylic with Innovex™ Technology Shower Unit Limited Warranty

All parts and finishes of the Delta® acrylic with Innovex™ Technology shower unit are warranted to the original consumer purchaser to be free from defects in material and workmanship for the time periods listed below. Delta recommends using a professional plumber for all installation and repair. Delta will replace, FREE OF CHARGE, during the warranty period, any part or finish that proves defective in material and/or workmanship under normal installation, use and service for the time period listed below:

- Non-residential or commercial application - 1 year
- Residential applications - 10 years

This warranty is extensive in that it covers replacement of all defective parts and even finish, but these are the only two things that are covered. LABOR CHARGES AND/OR DAMAGE INCURRED IN INSTALLATION, REPAIR, OR REPLACEMENT, AS WELL AS ANY OTHER KIND OF LOSS OR DAMAGE ARE EXCLUDED. Proof of purchase (original sales receipt) from the original consumer purchaser must be made available to Delta for all warranty claims. THIS IS THE EXCLUSIVE WARRANTY BY DELTA, WHICH DOES NOT MAKE ANY OTHER WARRANTY OF ANY KIND, INCLUDING THE IMPLIED WARRANTY OF MERCHANTABILITY.

Some states do not allow the exclusion or limitation of incidental or consequential damages, so the above limitation or exclusion may not apply to you. Any damages to this product as a result of misuse, abuse, or neglect WILL VOID THE WARRANTY.

This warranty gives you specific legal rights, and you may also have other rights which vary from state to state. It applies only to Delta® Shower Bases installed in the United States of America, Canada and Mexico.

If you have any questions regarding technical support, installation or concerns regarding our warranty plan, please view our Warranty Frequently Asked Questions at [www.deltabathing.com](http://www.deltabathing.com), email us at [consumercare@deltafaucet.com](mailto:consumercare@deltafaucet.com), or call 1-800-355-2721.

DISCLAIMER: IMPLIED WARRANTIES, INCLUDING THOSE OF MERCHANTABILITY AND FITNESS FOR PARTICULAR PURPOSE, ARE LIMITED TO THE DURATION OF THIS WARRANTY. Some states do not allow limitations on how long an implied warranty lasts, so the above limitation may not apply to you. TO THE EXTENT PERMITTED BY LAW, THIS WARRANTY DOES NOT COVER SPECIAL, INCIDENTAL OR CONSEQUENTIAL DAMAGES (SUCH AS LABOR EXPENSES) WHETHER ARISING OUT OF BREACH OF WARRANTY, BREACH OF CONTRACT, TORT, OR OTHERWISE. Some states do not allow the exclusion or limitation of incidental or consequential damages, so the above limitation of exclusion may not apply to you. This warranty gives you specific legal rights, and you also may have other rights which vary from state to state. This warranty is not transferable. This warranty does not cover damage or defects relating to misuse, abuse, negligence, normal wear and tear, accident, acts of God, repairs or alterations not authorized in writing by Delta, or improper installation, storage or handling.

## Garantía limitada de la ducha de acrílico con tecnología Innovex™

Se garantiza al comprador original que todas las piezas y los acabados de las unidades para ducha Delta® con tecnología Innovex™ estarán libres de defectos de materiales y mano de obra por los periodos listados a continuación. Delta le recomienda solicitar los servicios de un plomero profesional para las tareas de instalación y reparación. Durante el período de garantía, Delta reemplazará, SIN COSTO ALGUNO, cualquier pieza o acabado que presente defectos de materiales y/o manufactura en condiciones normales de instalación, uso y mantenimiento durante el período mencionado a continuación:

- Aplicaciones no residenciales o comerciales: 1 año
- Aplicaciones residenciales: 10 años

Esta garantía es extensa, ya que cubre el reemplazo de todas las piezas e incluso de los acabados defectuosos, pero estos son los únicos dos aspectos cubiertos. SE EXCLUYEN DE LA GARANTÍA TODOS AQUELLOS GASTOS DE MANO DE OBRA Y/O LOS DAÑOS PRODUCTO DE LA INSTALACIÓN, LA REPARACIÓN O EL REEMPLAZO, ASÍ COMO TAMBIÉN CUALQUIER OTRO TIPO DE PÉRDIDA O DAÑO. En caso de presentar un reclamo cubierto por la garantía, el comprador (consumidor) original debe presentar una prueba de compra (recibo original de la compra) ante Delta. ESTA ES LA GARANTÍA EXCLUSIVA DE DELTA, QUE PREVALECE POR SOBRE CUALQUIER OTRA GARANTÍA, INCLUIDA LA GARANTÍA IMPLÍCITA DE COMERCIALIZACIÓN.

Algunos estados no autorizan la exclusión o limitación de daños incidentales o derivados; por tanto, puede que las limitaciones o exclusiones anteriormente descritas no sean válidas en su caso. Todo daño que sea consecuencia del uso indebido, abuso o negligencia, ANULARÁ LA GARANTÍA.

Esta garantía le otorga al comprador del producto derechos legales específicos, y es posible que dicho comprador tenga otros derechos que varían de un estado a otro. Esta garantía se aplica únicamente a las bases de duchas Delta™ instaladas en los Estados Unidos de América, Canadá y México.

Si tiene dudas sobre el servicio técnico o la instalación, o tiene preocupaciones relativas al plan de garantía, vea nuestras Preguntas frecuentes sobre la garantía en [www.deltabathing.com](http://www.deltabathing.com), envíenos un mensaje de correo electrónico a [consumercare@deltafaucet.com](mailto:consumercare@deltafaucet.com) o llame al 1-800-355-2721.

EXENCIÓN DE RESPONSABILIDAD: LAS GARANTÍAS IMPLÍCITAS, INCLUIDAS AQUELLAS DE COMERCIALIZACIÓN E IDONEIDAD PARA UN FIN DETERMINADO, SE LIMITAN A LA DURACIÓN DE ESTA GARANTÍA. Algunos estados no autorizan las limitaciones en cuanto a la duración de una garantía implícita; por tanto, puede que las limitaciones anteriormente descritas no sean válidas en su caso. HASTA EL GRADO PERMITIDO POR LA LEY, ESTA GARANTÍA NO CUBRE DAÑOS ESPECIALES, INCIDENTALES NI RESULTANTES (TALES COMO LOS GASTOS DE MANO DE OBRA), PRODUCTO DEL INCUMPLIMIENTO DE LA GARANTÍA, INCUMPLIMIENTO DEL CONTRATO, PERJUICIO O INCUMPLIMIENTO SIMILAR. Algunos estados no autorizan la exclusión o limitación de daños incidentales o resultantes; por tanto, puede que las limitaciones o exclusiones anteriormente descritas no sean válidas en su caso. Esta garantía le otorga al comprador del producto derechos legales específicos, y es posible que dicho comprador tenga otros derechos que varían de un estado a otro. Esta garantía no es transferible. La presente garantía no cubre los daños o defectos que surjan del uso indebido, el abuso, la negligencia, el desgaste y las rasgaduras normales, los accidentes, los desastres naturales, las reparaciones o las modificaciones no autorizadas que no cuenten con una autorización por escrito de Delta, ni de la instalación, el almacenamiento o la manipulación inadecuados.

## Garantie limitée pour les douches en acrylique avec technologie InnovexMC

Toutes les pièces et finitions des douches Delta® acryliques avec technologie InnovexMC sont garanties au client acheteur d'origine comme étant exemptes de défauts de matériel et de fabrication pendant les périodes indiquées ci-dessous. Delta recommande l'emploi d'un plombier professionnel pour toute installation ou réparation. Delta remplacera, GRATUITEMENT, pendant la durée de la garantie, toute pièce ou tout fini révélant un défaut de matériau et/ou de fabrication conformément à une installation, une utilisation et un entretien normaux pendant la période stipulée ci-dessous :

- Application commerciale ou non résidentielle - 1 année
- Applications résidentielles - 10 ans

Cette garantie est complète en ce sens qu'elle couvre le remplacement de toutes les pièces défectueuses et même du fini, mais ce sont les deux seuls éléments qui sont protégés. LES FRAIS DE MAIN-D'OEUVRE ET/OU LES DOMMAGES PRODUITS PENDANT L'INSTALLATION, LA RÉPARATION OU LE REMPLACEMENT, AINSI QUE TOUT AUTRE TYPE DE PERTE OU DOMMAGE SONT EXCLUS. Pour toutes les réclamations de garantie, l'acheteur original doit fournir une preuve d'achat (reçu d'achat original) à Delta, CECI EST UNE GARANTIE EXCLUSIVE DE DELTA QUI NE CRÉE AUCUNE AUTRE GARANTIE DE QUELQUE TYPE QUE CE SOIT, Y COMPRIS EN CE QUI CONCERNE LA GARANTIE IMPLICITE DE QUALITÉ MARCHANDE.

Certains États ou certaines provinces ne permettent pas l'exclusion ou la limitation des dommages accessoires ou indirects, il est donc possible que la limitation ou l'exclusion mentionnée ci-dessus ne s'applique pas à vous. Si ce produit est endommagé suite à une utilisation inadéquate, un abus ou une négligence, LA GARANTIE SERA ANNULÉE.

Cette garantie vous confère certains droits reconnus par la loi et il est possible que vous ayez d'autres droits qui varient d'un État ou d'une province à l'autre. Ils s'appliquent uniquement aux bacs de douche DeltaMC installés aux États-Unis, au Canada et au Mexique.

Si vous avez des questions concernant l'assistance technique, l'installation ou des préoccupations sur notre plan de garantie, veuillez consulter notre foire aux questions sur la garantie au [www.deltabathing.com](http://www.deltabathing.com), nous envoyer un courriel à l'adresse [consumercare@deltafaucet.com](mailto:consumercare@deltafaucet.com) ou appeler au 1-800-355-2721.

AVIS DE NON-RESPONSABILITÉ : LES GARANTIES IMPLICITES, Y COMPRIS CELLES CONCERNANT LA QUALITÉ MARCHANDE ET LA CONFORMITÉ POUR UN USAGE PARTICULIER, SE LIMITENT À LA DURÉE DE LA PRÉSENTE GARANTIE. Certains états ne permettent pas la limitation de la durée de la garantie implicite, il est donc possible que la limitation ci-dessus ne s'applique pas à vous. DANS LA MESURE OÙ LA LOI LE PERMET, CETTE GARANTIE NE COUVRE PAS LES DOMMAGES PARTICULIERS, ACCESSOIRES OU INDIRECTS (COMME LES DÉPENSES DE MAIN-D'OEUVRE) DÉCOULANT D'UNE VIOLATION DE LA GARANTIE, D'UNE VIOLATION DU CONTRAT, D'UN ACTE DOMMAGEABLE OU DE TOUTE AUTRE SITUATION. Certains États ou certaines provinces ne permettent pas l'exclusion ou la limitation des dommages accessoires ou indirects, il est donc possible que la limitation d'exclusion mentionnée ci-dessus ne s'applique pas à vous. Cette garantie vous confère certains droits reconnus par la loi et il est possible que vous ayez d'autres droits qui varient d'un État ou d'une province à l'autre. Cette garantie n'est pas transférable. Cette garantie ne couvre pas les dommages ou les défauts liés à une utilisation inadéquate, un abus, une négligence, l'usure ou la dégradation normale, un accident, une force majeure, des réparations ou altérations non autorisées par écrit par Delta ou une installation, une manipulation ou un stockage inadéquat.

## Before You Start

**IMPORTANT:** Shower units are designed to be installed in new and/or existing construction. For the best protection of the unit, it is recommended that the unit not be removed from the packaging until ready for installation.

- Check drain lengths as some drain products require a drain and waste assembly extension.
- When disassembling unit, save hardware and take care not to damage edges of unit.
- See framing details in section before starting.

## Care and Cleaning

For regular cleaning use ONLY mild detergents or warm, soapy water. Use ONLY non-abrasive cloth or sponge. Always rinse surfaces after cleaning.

Before cleaning this product with cleaning products, test a small, inconspicuous area.

**CAUTION: Manufacturer does not recommend the use of cleaning products that contain any of the following chemicals. Use of products containing these chemicals can cause the products to crack or discolor and will void the warranty.**

- Naphtha
- Amyl Acetate
- Hydrogen Peroxide Solution (common household peroxide)
- Toluene
- Ethyl Acetate
- Lye (common in drain cleaner)
- Acetone

For further inquiries, contact customer service at [consumercare@deltafaucet.com](mailto:consumercare@deltafaucet.com) or call 1-800-355-2721.

**IMPORTANT: If the building owner or homeowner elects to use a RUBBER FLOOR MAT with suction cups or a standard RUBBER FLOOR MAT in their shower unit, it is recommended that the mat be removed after each shower, the shower wiped dry, and the rubber mat allowed to dry before re-use. A mat of this type may cause fungus or mold to grow under the suction cups, and damage in the form of surface blisters in the bottom of the shower following prolonged use if not dried properly.**

## Antes de comenzar

**IMPORTANT:** Todas las unidades para ducha están diseñadas para instalarse en construcciones nuevas o existentes. Para una mejor protección de la unidad, se recomienda no quitarla del empaque hasta que esté lista para su instalación.

- Revise la longitud del dispositivo de desagüe, ya que muchos productos de desagüe necesitan una extensión del conjunto de desagüe y drenaje.
- Cuando desmonte la unidad, aparte las piezas y tenga cuidado de no dañar los bordes de la unidad.
- Antes de comenzar, tome nota de los detalles del marco en la parte del acabado.

## Cuidado y limpieza

Para la limpieza periódica, use ÚNICAMENTE detergentes suaves o agua tibia con jabón. Aplíquelos ÚNICAMENTE con un paño o esponja no abrasivo. Siempre enjuague las luego de la limpieza.

Antes de limpiar este artículo con productos de limpieza, haga una prueba en un área pequeña y poco visible.

**PRECAUCIÓN: el fabricante no recomienda el uso de productos de limpieza que contengan cualquiera de las siguientes sustancias químicas. El uso de productos que contengan estas sustancias químicas puede hacer que los artículos se rompan o decoloren, lo que lleva a la anulación de la garantía.**

- Nafta
- Acetato de amilo

- Solución de peróxido de hidrógeno (el peróxido común de uso doméstico)
- Tolueno
- Acetato de etilo
- Lejía (se usa normalmente como limpiador de tuberías)
- Acetona

Si tiene más consultas, comuníquese con el servicio de atención al cliente escribiendo a [consumercare@deltafaucet.com](mailto:consumercare@deltafaucet.com) o llamando al 1-800-355-2721.

**IMPORTANT: Si el propietario del edificio o de la casa en donde se va a instalar la unidad para ducha elige usar un TAPETE DE CAUCHO con copas de succión o un TAPETE DE CAUCHO regular en su ducha, se recomienda que quite el tapete después de cada ducha, seque la ducha y permita que el tapete se seque antes de volverlo a usar. Si un tapete de este tipo no se seca apropiadamente después de su uso prolongado, puede causar el crecimiento de hongos o moho debajo de las copas de succión, y daño por la formación de ampollas en la superficie del fondo del área de la ducha.**

## Avant de commencer

**IMPORTANT:** Les douches sont destinées à être installées dans une construction nouvelle ou existante. Pour vous assurer de ne pas endommager votre baignoire-douche ou votre douche, il est recommandé de ne la débarrer que lors de son installation.

- Les longueurs des branchements d'évacuation, car certains accessoires d'évacuation requièrent une extension de drain et de bonde de vidage.
- Lorsque vous démontez l'appareil, conservez sa quincaillerie et prenez soin de ne pas endommager ses rebords.
- Consultez les détails de la charpente dans la section sur la avant de commencer l'installation.

## Entretien et nettoyage

Pour le nettoyage régulier, n'utiliser UNIQUEMENT que des détergents doux ou de l'eau tiède savonneuse. N'utilisez SEULEMENT qu'un linge non abrasif ou une éponge. Rincez toujours les surfaces après les avoir nettoyées.

Avant de nettoyer ce produit avec un agent nettoyant, faites un essai de nettoyage sur une petite zone non visible.

**AVERTISSEMENT: Le fabricant ne recommande pas d'utiliser des produits de nettoyage contenant l'un des produits chimiques suivants. L'utilisation d'agents nettoyants contenant ces produits chimiques peut faire craqueler ou décolorer le produit, ce qui annulerait sa garantie.**

- Naphte
- Acétate de pentyle
- Solution de peroxyde d'hydrogène (peroxyde domestique standard)
- Toluène
- Acétate d'éthyle
- Hydroxyde de sodium (soude caustique, souvent utilisée dans les produits de débouchage)
- Acétone

Pour toute question, communiquez avec le service à la clientèle par courriel ([consumercare@deltafaucet.com](mailto:consumercare@deltafaucet.com)) ou par téléphone (1-800-355-2721).

**IMPORTANT: Si le propriétaire de l'immeuble ou du logement choisit d'utiliser un TAPIS EN CAOUTCHOUC à ventouses ou un TAPIS EN CAOUTCHOUC standard dans sa cabine de douche, il est recommandé d'enlever le tapis après chaque douche, d'essuyer la douche et de laisser sécher le tapis en caoutchouc avant réutilisation. Un tapis de ce type risque de causer des champignons ou des moisissures sous les ventouses et des dommages sous forme de cloques superficielles au fond de la douche après une utilisation prolongée en cas de séchage incomplet.**

# DRAIN AND STUD PLACEMENT

## COLOCACIÓN DEL DRENAJE Y LOS MONTANTES

### EMPLACEMENT DU RENVOI ET DES MONTANTS

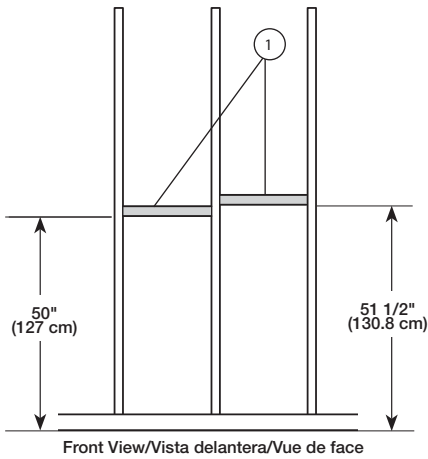

Install two horizontal 2 x 4's (1) between back wall studs as shown. Secure 2 x 4's to studs using 2-1/2" screws. Ensure that the face of the horizontal 2 x 4 is flush with the surface of the vertical studs.

Instale 2 horizontales de 2 x 4 (1) entre los montantes de pared traseros como se muestra. Fije las maderas 2 x 4 a los montantes usando tornillos para muro en seco de 2-1/2". Asegúrese de que la cara del 2 x 4 horizontal esté al ras con la superficie de los entramados verticales.

Installez deux entretoises horizontales de 2 x 4 (1) entre les montants arrière de la manière montrée. Fixez les entretoises de 2 x 4 aux montants avec des vis 2 1/2 po. Assurez-vous que le devant des entretoises horizontales de 2 x 4 se trouve à égalité avec la surface des montants.

#### 213232AC00

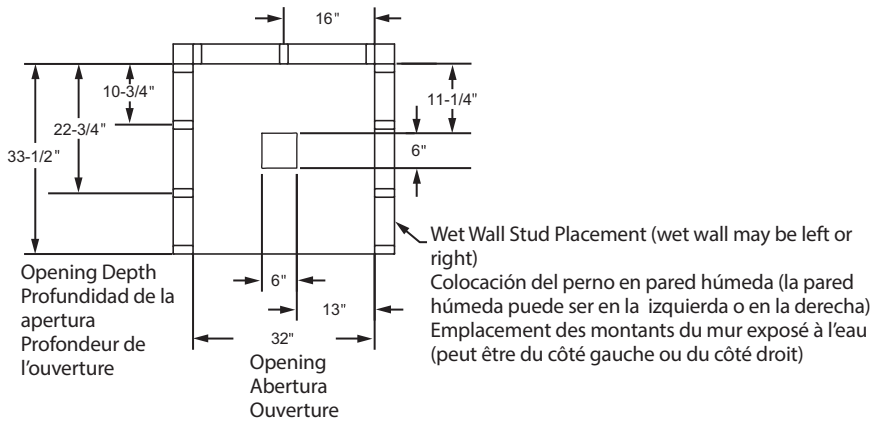

#### 213637AC00

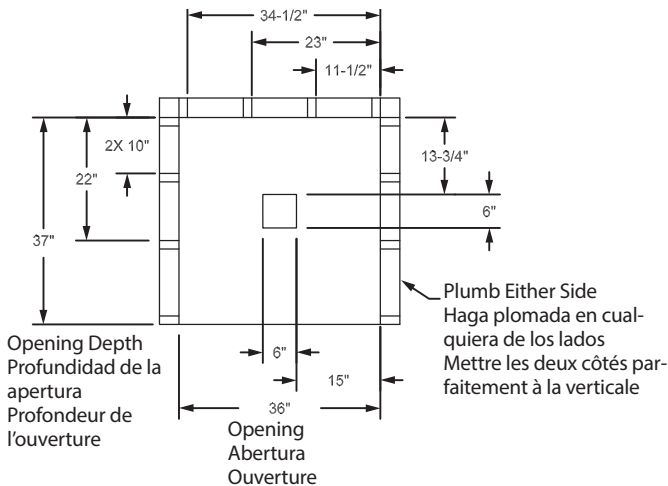

#### 214836AC00

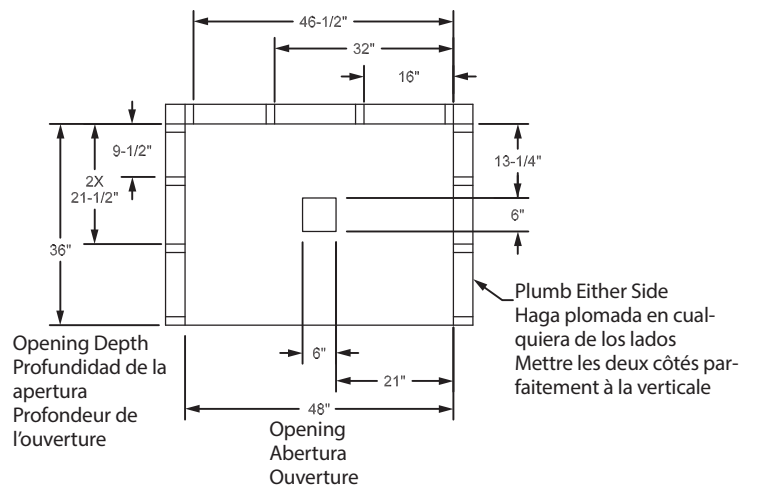

# 1

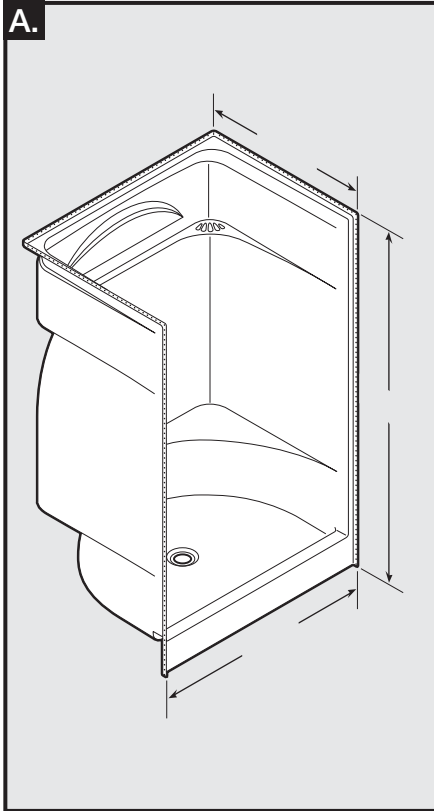

**A.** Check unit dimensions in specific areas as shown. Verify that framing dimensions will accommodate product. Consult specifications on pages 13-15 for your specific unit to ensure site requirements are met - if you do not have specifications for your unit, they can be found at [www.deltafaucet.com/bathingsystems](http://www.deltafaucet.com/bathingsystems).

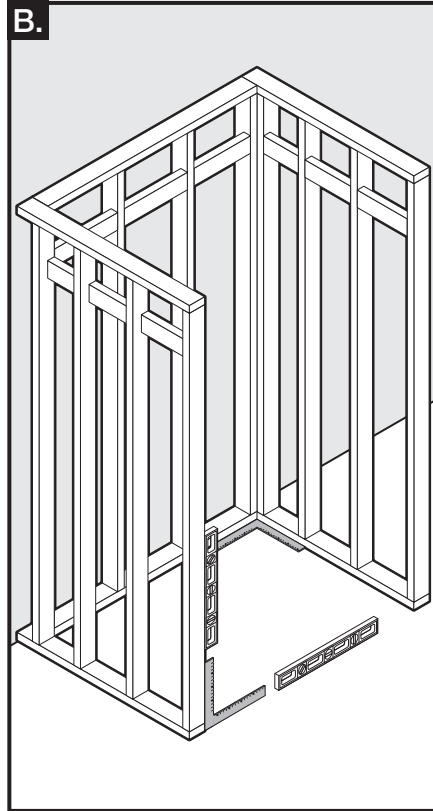

**B.** Clean debris from area and check for square and level of framing (including floor).

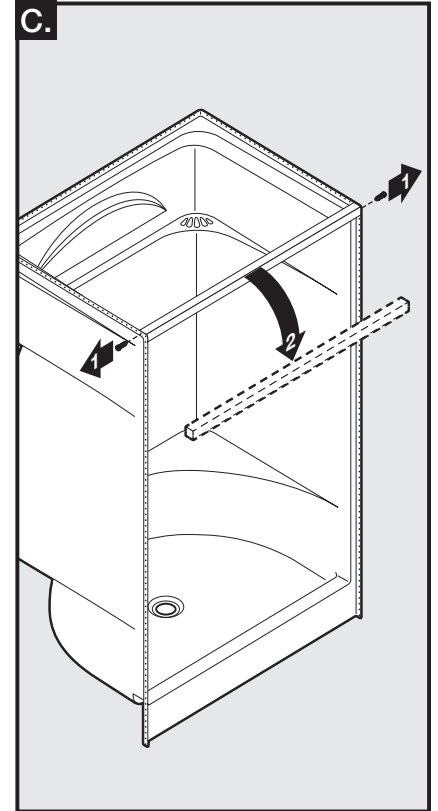

**C.** Remove cross brace from the shower (if applicable).

**A.** Verifique las dimensiones de la unidad en las áreas específicas, tal como se muestra. Verifique que las dimensiones de los marcos se ajusten al producto. Consulte las especificaciones de las páginas 13-15 de su unidad para asegurarse de cumplir con los requisitos del sitio. En caso de que su unidad no venga con especificaciones, podrá encontrarlas en [www.deltafaucet.com/bathingsystems](http://www.deltafaucet.com/bathingsystems).

**B.** Limpie los residuos del área y verifique que el marco tenga un ángulo recto y esté nivelado (incluido el piso)..

**C.** Retire el travesaño transversal de la ducha (si aplica).

**A.** Vérifiez les dimensions de la baignoire-douche ou de la douche aux endroits indiqués sur la figure. Assurez-vous que les dimensions de la charpente sont adaptées au produit. Consultez les spécifications des pages 13-15 concernant votre modèle afin d'assurer que le site est conforme aux exigences - si vous ne disposez pas de ces spécifications, vous pourrez les trouver au [www.deltafaucet.com/bathingsystems](http://www.deltafaucet.com/bathingsystems).

**B.** Enlevez les débris de la zone d'installation et vérifiez que la charpente est d'équerre et de niveau (y compris le plancher).

**C.** Enlever le blocage transversal de la douche (s'il y a lieu).

# 2

## A. IF THE SUBFLOOR IS NOT FLAT AND LEVEL

SI LA SUPERFICIE DE L'INSTALLACIÓN NO ESTÁ NIVELADA SI LE FAUX-PLANCHER

N'EST PAS PLAT ET DE NIVEAU

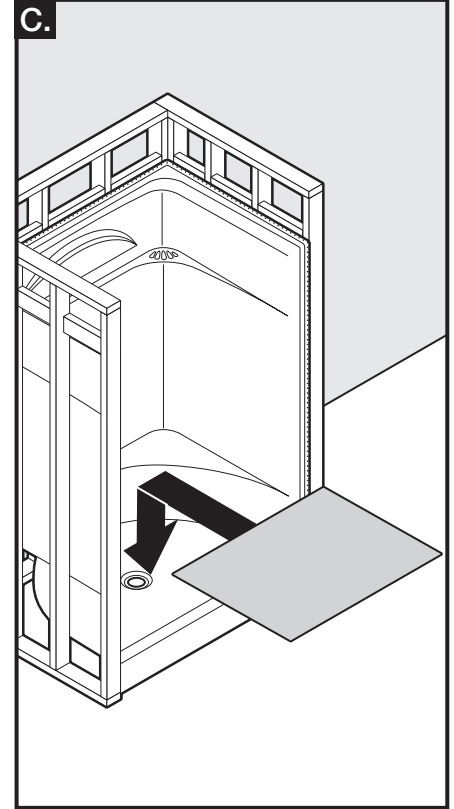
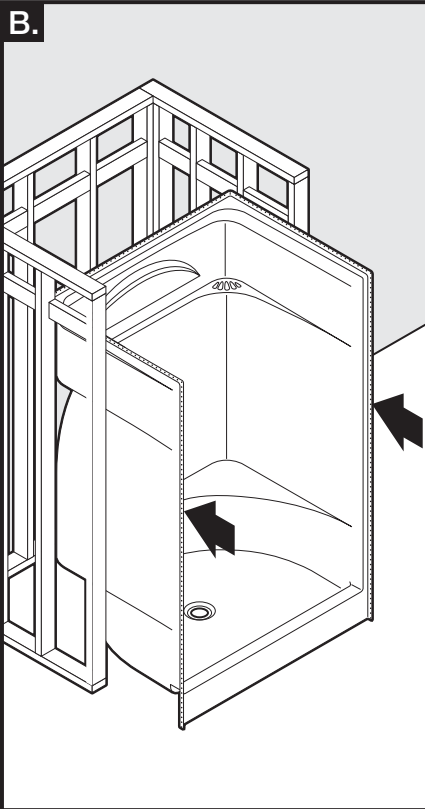
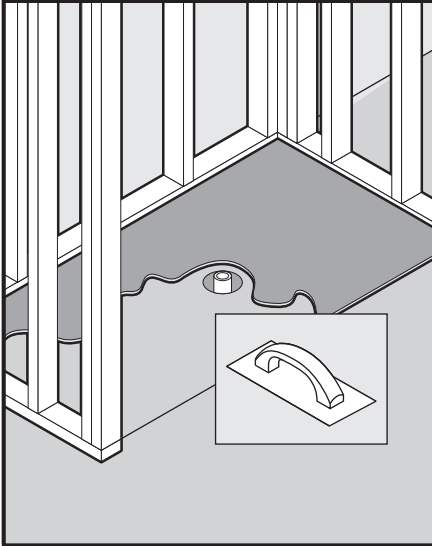

- A.** IF THE SUBFLOOR IS NOT FLAT AND LEVEL, it is recommended to put down a mortar bed where the base will be positioned.

Apply a generous amount of mortar (1) that has been mixed to a thick consistency. Use the mortar to fill in low areas. Place the base in the wet mortar, adjust until it is level, remove base, and let mortar cure for 24 hours. Proceed to the next step.

- B.** Clear any debris from opening before sliding in unit.

- C.** Insert cardboard or other material to protect surface. Do not remove until all work has ceased in room.

- A.** SI EL CONTRAPISO NO ES PLANO NI NIVELADO, se recomienda poner un lecho de mortero donde se colocará la base.

Aplique una cantidad generosa de mortero (1) que haya sido mezclado a una consistencia espesa. Utilice el mortero para rellenar las áreas bajas. Coloque la base en el mortero húmedo, ajuste hasta que esté nivelada, quite la base, y deje que el mortero se cure durante 24 horas. Continúe con el siguiente paso.

- B.** Quite todos los residuos de la abertura antes de deslizar la unidad.

- C.** Coloque cartón u otro material para proteger la superficie. No lo quite hasta finalizar todo el trabajo en el área.

- A.** SI LE FAUX-PLANCHER N'EST PAS PLAT ET DE NIVEAU, il est recommandé d'appliquer une couche de mortier à l'endroit où la base sera placée.

Appliquez une généreuse quantité de mortier (1) de consistance épaisse. Remplissez les creux avec le mortier. Placez la base dans le mortier humide et mettez-la de niveau. Enlevez ensuite la base et laissez durcir le mortier pendant 24 heures. Passez à l'étape suivante.

- B.** Enlevez tous les débris de l'ouverture d'installation avant de glisser l'appareil.

- C.** Afin de protéger la surface, placez un carton ou un matériau similaire au fond de la baignoire ou de la douche et ne le retirez pas avant que tous les travaux soient terminés dans la pièce.

# 3

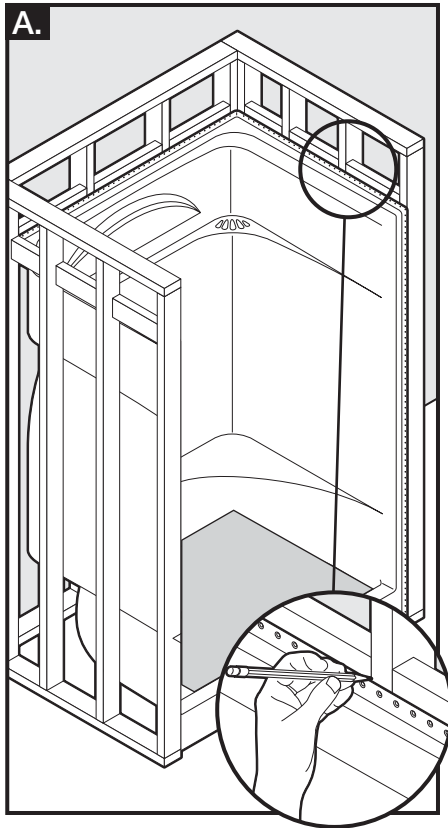

**A.** Mark unit position on all sides of framing before unit is leveled.

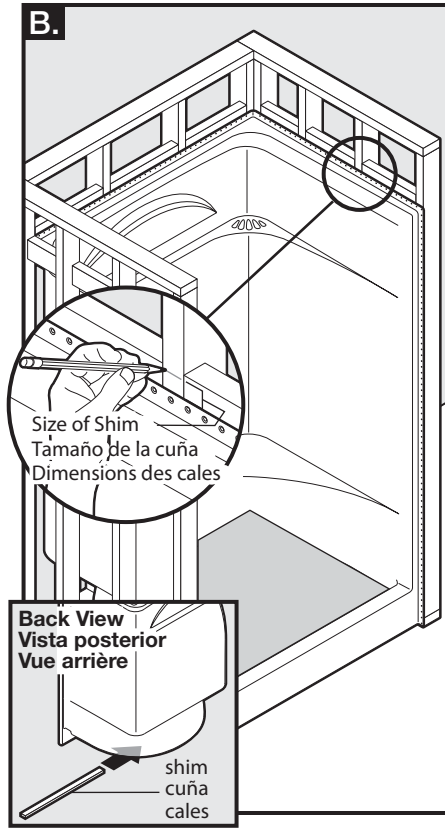

**B.** Check level left to right and front to back.

**CAUTION: Shower floor and dam has a slope and should not be used for leveling.**

**NOTE:** Mark framing again after leveling. Space between marks indicates size of shims needed.

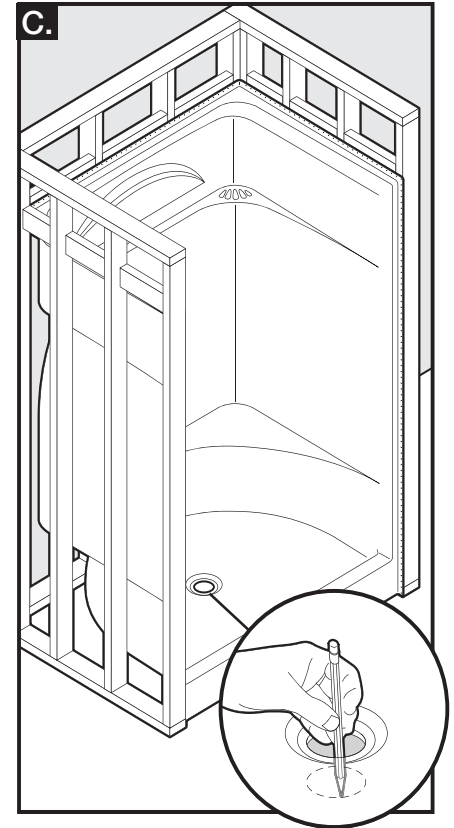

**C.** Mark drain location on floor.

**A.** Marque la posición de la unidad en todos los lados del marco antes de nivelarla.

**B.** Compruebe la nivelación de izquierda a derecha y de adelante hacia atrás.

**C.** Marque el área de desagüe en el piso.

**PRECAUCIÓN: El piso y dique de la ducha tienen una pendiente y no se deben usar para nivelar.**

**NOTA:** marque el marco nuevamente luego de la nivelación. El espacio que queda entre las marcas indica el tamaño necesario de las cuñas.

**A.** À l'aide d'un crayon, marquez l'emplacement de l'appareil sur tous les côtés de la charpente avant de le mettre au niveau.

**B.** Vérifiez le niveau de gauche à droite et du devant vers l'arrière.

**C.** Marquez la position du drain sur le plancher.

**AVERTISSEMENT : Le plancher et le barrage de la douche est en pente et ne doit pas servir de repère pour la mise de niveau.**

**REMARQUE :** Après avoir mis l'appareil au niveau, marquez de nouveau sa position sur la charpente. L'espace séparant les marques de crayon indique la dimension des cales à utiliser.



# 4

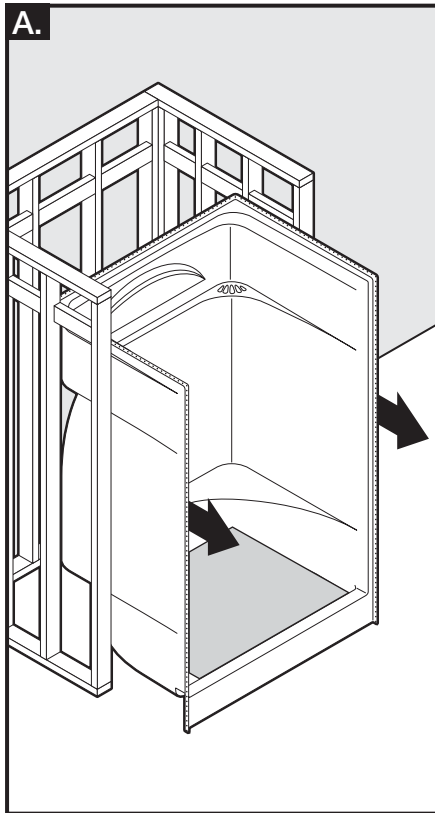

**A.** Pull unit out of framing.

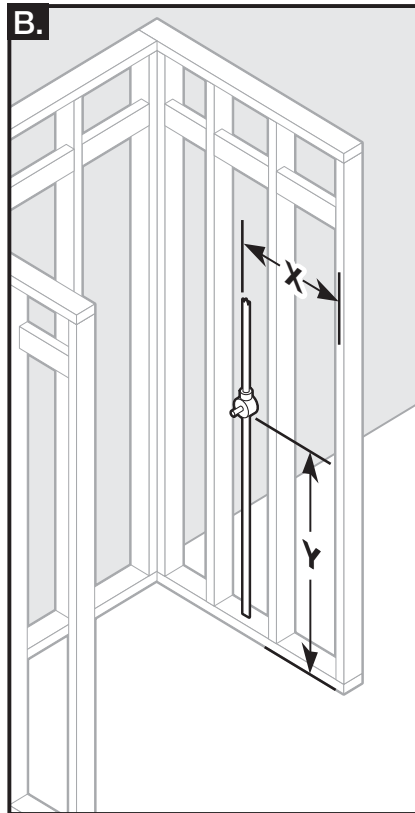

**B.** Measure plumbing fixture locations.

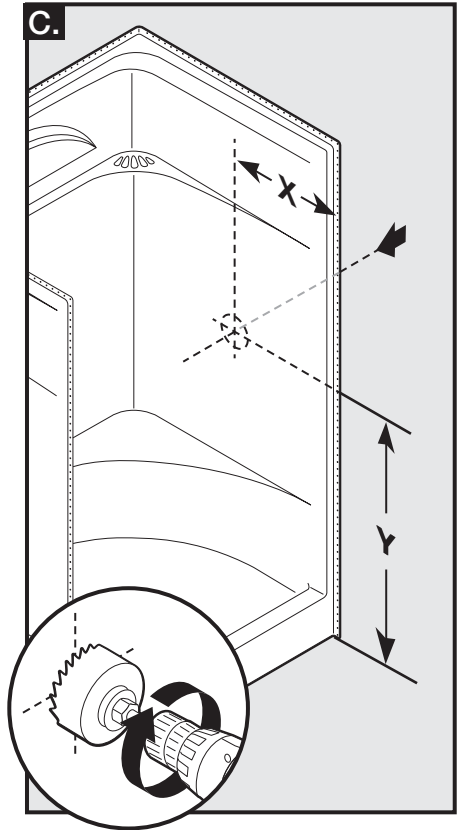

**C.** Measure and mark plumbing fixture locations on desired wall.

**CAUTION: Drill chuck can damage panel. Drill holes from back side of wall. Using proper size hole saw, cut out plumbing fixture holes.**

**A.** Retire la unidad del marco.

**B.** Mida la ubicación de los conectores de fontanería.

**C.** Mida y marque la ubicación de los conectores de fontanería en la pared deseada.

**PRECAUCIÓN: El mandril del taladro puede dañar el panel. Haga los orificios desde la parte posterior de la pared. Con una sierra perforadora, haga los orificios para los conectores de fontanería.**

**A.** Retirez l'appareil de la charpente.

**B.** Mesurez les positions d'installation de la plomberie.

**C.** Mesurez et marquez les positions d'installation de la plomberie sur le mur souhaité.

**MISE EN GARDE : Un mandrin de perçage peut endommager le panneau. Percez les trous par l'arrière du mur. À l'aide d'une scie de diamètre adéquat, découpez les trous de plomberie.**

# 5

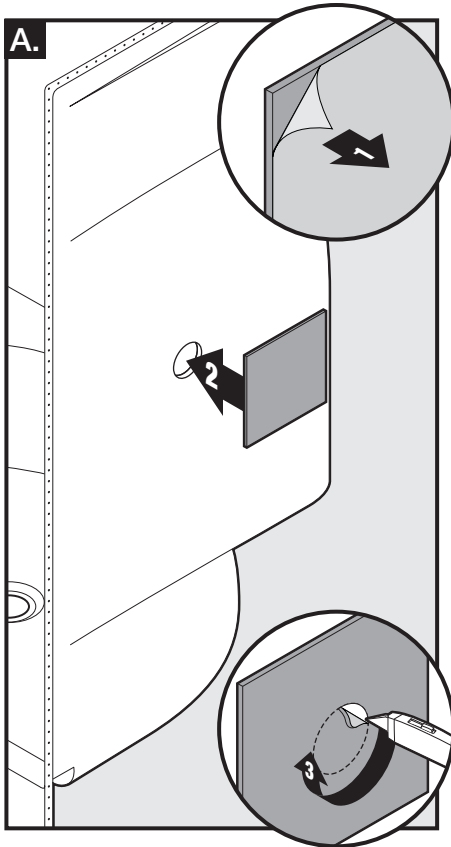

**A.** Remove backing from self-adhesive pad. Center pad over mixing valve hole and press firmly onto back side of panel. Using a utility knife, trim pad to reveal mixing valve hole.

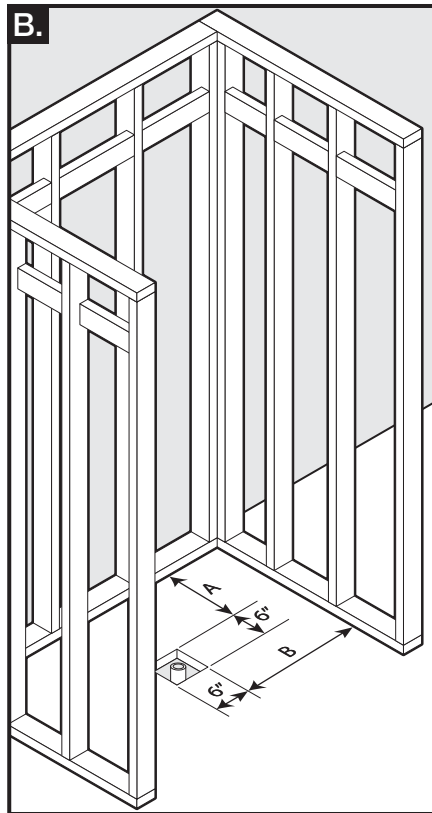

**B.** Make 6"x 6" cutout around waste pipe for drain. Consult specifications on pages 13-15 for your specific unit to ensure site requirements are met - if you do not have specifications for your unit, they can be found at [www.deltafaucet.com/bathingsystems](http://www.deltafaucet.com/bathingsystems)

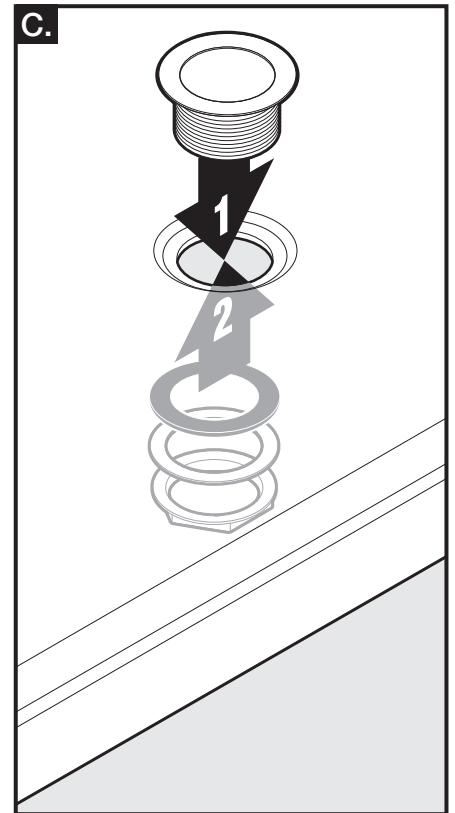

**C.** Attach drain following manufacturer's instructions.

**!** **Plumber's putty will degrade base material. Do not use plumber's putty to seal between drain and base. Use latex/acrylic sealant or a gasket.**

**A.** Quite la cobertura de la almohadilla autoadhesiva. Coloque la almohadilla en el centro sobre el agujero de la válvula de mezclado y presione firmemente hacia la parte trasera del panel. Use un cuchillo para recortar la almohadilla, de modo que el agujero de la válvula de mezclado quede a la vista.

**B.** Realice un orificio de 15,2 cm x 15,2 cm alrededor de la tubería de drenaje para el desagüe. Consulte las especificaciones de las páginas 13-15 de su unidad para asegurarse de cumplir con los requisitos del sitio. En caso de que su unidad no venga con especificaciones, podrá encontrarlas en [www.deltafaucet.com/bathingsystems](http://www.deltafaucet.com/bathingsystems)

**C.** Fije el desagüe siguiendo las instrucciones del fabricante.

**!** **La masilla de plomero degradará el material de la base. No use masilla de plomero para sellar entre el desagüe y la base. Utilice látex/sellador acrílico o un empaque.**

**A.** Retirez le film protecteur du coussinet autocollant. Centrez le coussinet au-dessus du trou du robinet mélangeur et appuyez fermement sur la surface arrière du panneau. À l'aide d'un couteau à lame rétractable, coupez le coussinet pour dégager le trou du robinet.

**B.** Découpez une ouverture de 15,2 cm x 15,2 cm (6 po x 6 po) autour du tuyau de drain. Consultez les spécifications des pages 13-15 concernant votre modèle afin d'assurer que le site est conforme aux exigences - si vous ne disposez pas de ces spécifications, vous pourrez les trouver au [www.deltafaucet.com/bathingsystems](http://www.deltafaucet.com/bathingsystems)

**C.** Fixez le renvoi conformément aux instructions du fabricant.

**!** **Le mastic de plomberie est nocif pour le matériau qui compose la base. N'utilisez pas de mastic de plomberie pour assurer l'étanchéité entre le renvoi et la base. Employez plutôt un composé d'étanchéité à base de latex ou d'acrylique ou un joint.**

# 6

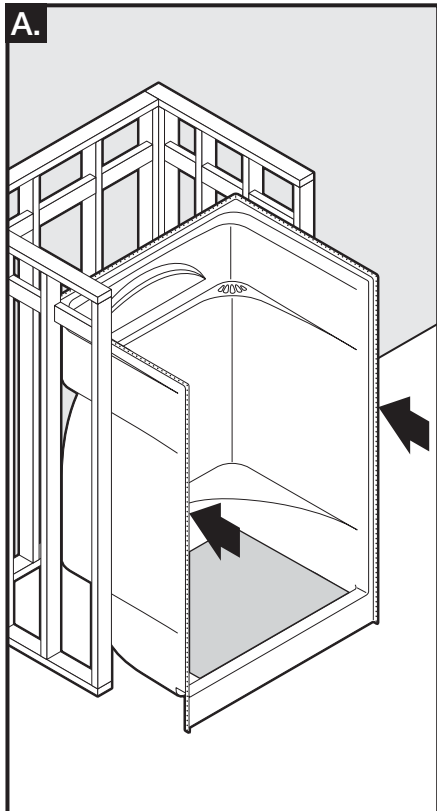

**A.** Clear any debris and slide unit back into framing.

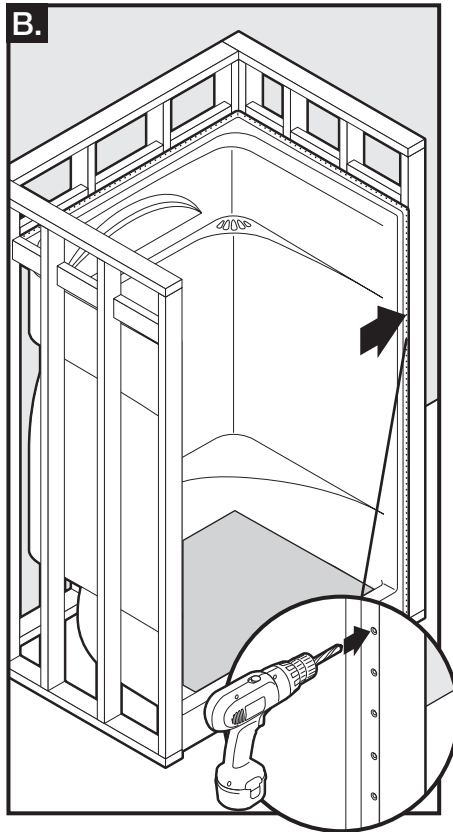

**B.** Pre-drill unit with 1/8" drill bit approximately every 8" vertically and on every stud location along the top flange using dimples as guides. **DO NOT** drill into studs at this time.

**CAUTION: Take care not to blemish unit with drill chuck.**

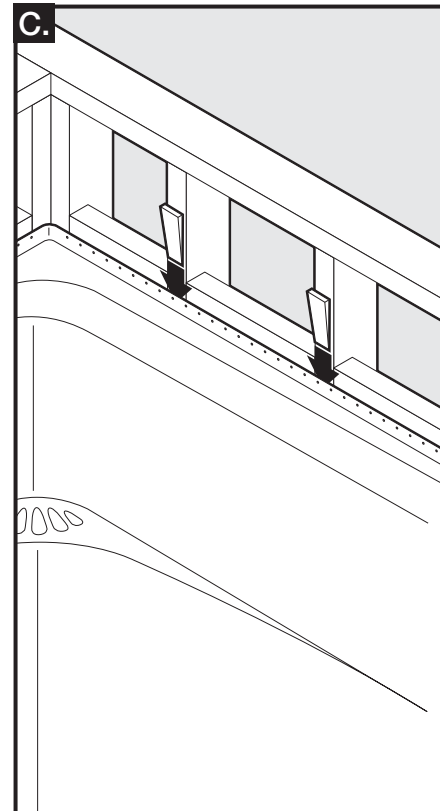

**C.** Insert shims to fill any gaps. This will prevent warping and breakage.

**A.** Quite todos los residuos y deslice la unidad nuevamente en el marco.

**B.** Taladre previamente la unidad con una broca de taladro de 3,2 mm (1/8") aproximadamente cada 20,3 cm verticales y en cada uno de los rebordes superiores de las vigas con hoyuelos como guías. **NO** taladre dentro de las vigas en este momento.

**PRECAUCIÓN: tenga cuidado de no dañar la unidad con la llave de sujeción.**

**C.** Introduzca las cuñas para cubrir cualquier espacio abierto. Esto ayudará a evitar daños y pandeamiento.

**A.** Enlevez tous les débris de la zone d'installation et glissez de nouveau l'appareil dans la charpente.

**B.** Percez des pré-trous dans l'appareil à l'aide d'un foret de 1/8 po à environ tous les 20 cm (8 po) à la verticale et dans chacun des montants supportant la bride supérieure en utilisant les encavures comme guides. **NE PAS** percer les montants à cette étape.

**AVERTISSEMENT : Prenez garde de ne pas marquer l'appareil avec le mandrin de la perceuse.**

**C.** Insérez des cales pour remplir les espaces vides. Cela évite de déformer ou de briser l'appareil lors de l'installation.

# 7

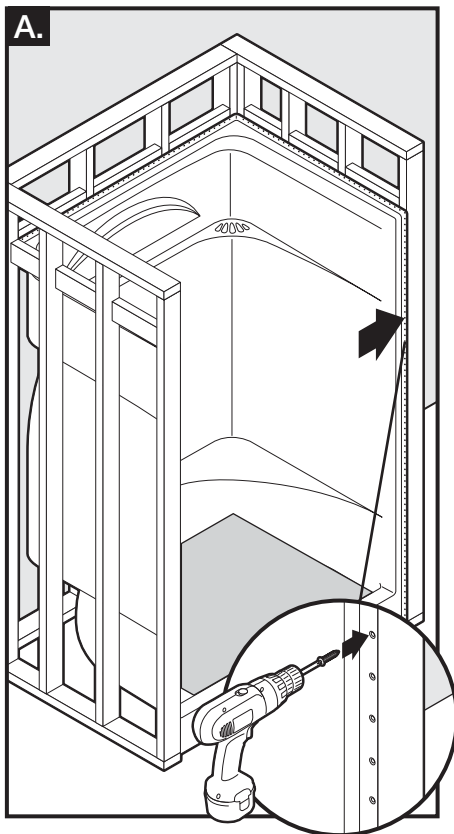

**A.** Use #8 x 1" wood screws to install this product.

**CAUTION:** Take care not to blemish the unit with drill chuck or hammer.

NOTE: Over-tightening may crack the unit.

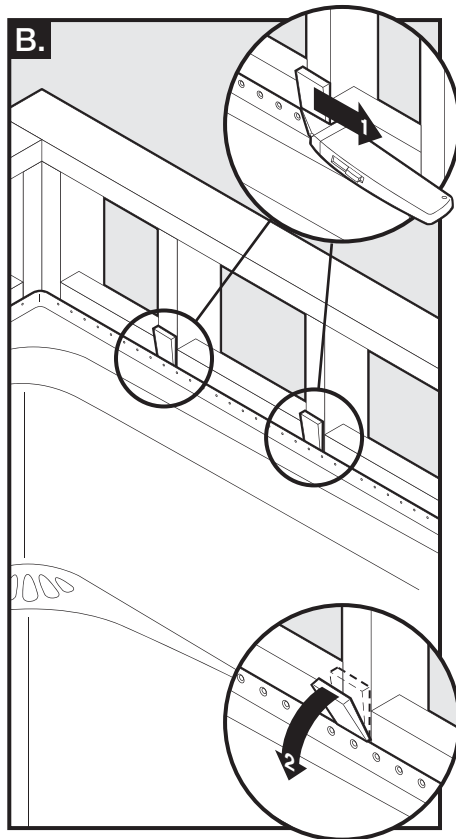

**B.** Score shims and remove excess shim material around flange.

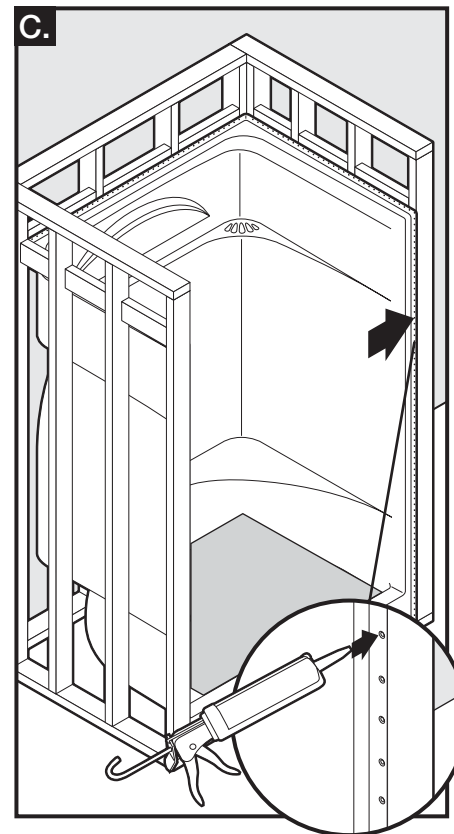

**C.** Apply sealant over screws and around openings for the plumbing fixtures.

Complete installation of drain and waste assembly (not included). Follow manufacturer's waste assembly installation instructions.

HINT: Leave cover or cardboard over unit until all renovations have been completed.

Finally after installing finished walls apply sealant along all edges/seams.

**A.** Para instalar este producto use tornillos para madera n.º 8 x 2,5 cm (1 in).

**PRECAUCIÓN:** tenga cuidado de no dañar la unidad con la llave de sujeción o el martillo.

NOTA: si aprieta demasiado, puede romper la unidad.

**B.** Marque las cuñas y quite el material de sobra de alrededor del reborde.

**C.** Aplique un sellador sobre los tornillos y alrededor de las aberturas de los accesorios de la tubería.

Termine con el proceso de instalación del conjunto de desagüe y drenaje (no incluido). Siga las instrucciones del fabricante sobre la instalación del conjunto de drenaje.

CONSEJO: deje la cubierta o cartón sobre la unidad hasta que se hayan completado todas las renovaciones.

Finalmente, luego de que se hayan instalado todas las paredes, aplique sellador a lo largo de todos los bordes/juntas.

**A.** Utilisez des vis à bois n° 8 x 1 po pour fixer cet appareil à la charpente.

**AVERTISSEMENT :** Prenez garde de ne pas marquer l'appareil avec le mandrin de la perceuse ou le marteau.

REMARQUE : Un serrage excessif peut endommager l'appareil.

**B.** Coupez les cales et enlevez l'excédent entourant la bride.

**C.** Appliquez un produit d'étanchéité sur les têtes de vis et autour des ouvertures des appareils de robinetterie.

Complétez l'installation du drain et de la bonde de vidage (non incluse). Suivez les instructions d'installation du fabricant de la bonde de vidage.

CONSEIL : Laissez le carton protecteur au fond de la baignoire ou de la douche jusqu'à ce que toutes les rénovations soient terminées.

Après avoir terminé l'installation des murs, appliquez un produit d'étanchéité autour de tous les rebords et de tous les joints.

## Congratulations on Your Purchase of a GREENGUARD Certified Product

GREENGUARD...creating healthier indoor environments.

### Benefits of GREENGUARD Certified Products

- Furnishing your home with GREENGUARD Certified low-emitting products allows you to create a healthier indoor environment by improving your home's indoor air quality.
- The GREENGUARD Certification Program ensures that products meet some of the most stringent chemical emissions requirements in the world. Products have been independently, scientifically screened for more than 10,000 chemicals, and they are regularly monitored and re-tested to ensure they still comply with GREENGUARD's stringent chemical emissions standards.
- By selecting a third-party certified, independently tested product, you can be assured you are choosing healthier products for your home's indoor air quality. GREENGUARD
- Certification demonstrates a manufacturer's commitment to the health and well being of people.
- You can find all GREENGUARD Certified products in a free, user-friendly online database—the largest of its kind—to help you create healthier, sustainable indoor environments. Products are searchable by product type and manufacturer.

### Health Impacts of Poor Indoor Air Quality

- Trigger asthma and allergy attacks
- Cause headaches and flu like symptoms
- People received their highest personal exposures to VOCs in homes (Gokhale et al 2008).
- Children exposed to high levels of VOCs were four times more likely to develop asthma than adults (Rumchev et al 2004).
- From 1980 to 1994, the proportion of children under the age of five with asthma increased by 160% (US EPA 2005).

## GREENGUARD Certification Programs

Improving indoor air quality by certifying products for low chemical emissions.

### Why is Indoor Air Quality Important?

Whether inside a home, school, business or hospital, people expect their indoor environments to be healthy and safe. Unfortunately, indoor spaces are often filled with potentially harmful pollutants.

Volatile organic compounds (VOCs) are chemicals that are released into the air from everyday furnishings, building materials and products—items like office furniture, flooring and cleaners. Once airborne, VOCs can be easily inhaled by building occupants and trigger a number of health problems.

### What is GREENGUARD Certification?

Simply put, GREENGUARD Certification ensures that a product is low-emitting. Products carrying the GREENGUARD mark have been independently tested and re-tested to demonstrate that they meet GREENGUARD's rigorous third-party chemical emission standards.

GREENGUARD's standards are based on established emission criteria used by the U.S. Environmental Protection Agency (EPA), State of California, Germany's Blue Angel program and reputable public health agencies.

### What Programs Does GREENGUARD Offer?

- GREENGUARD Indoor Air Quality Certified® products are used in commercial buildings

- GREENGUARD Children & Schools Certified<sup>SM</sup> products are used in educational settings and other sensitive environments

More than 300 manufacturers voluntarily participate in the GREENGUARD Certification Program<sup>SM</sup>, resulting in the certification of more than 11,000 certified products.

**Indoor air can be 2-5x more polluted than outdoor air.**

**People spend 90% of their time indoors.**

**Poor indoor air quality has short- and long-term health impacts.**

*For more information on creating a healthier indoor environment, go to [www.greenguard.org](http://www.greenguard.org) and take the interactive house tour under the consumer's page.*

## Felicitaciones por su compra de un producto certificado por GREENGUARD

GREENGUARD...creando ambientes interiores más saludables.

### Beneficios de los productos certificados por GREENGUARD

- El equipar su hogar con productos de baja emisión certificados por GREENGUARD le permite crear un ambiente de interior más sano mejorando la calidad del aire interior de su hogar.
  - El programa de certificación GREENGUARD asegura que los productos cumplan con algunos de los requisitos de emisiones químicas más rigurosos del mundo. Los productos han sido comprobados independientemente y científicamente por más de 10,000 químicos, y son regularmente monitoreados y reensayados para asegurar que sigan cumpliendo con las rigurosas normas de emisiones químicas de GREENGUARD.
  - Al elegir un producto certificado, comprobado independientemente, puede estar seguro de que está escogiendo productos más sanos para la calidad de su aire de interior.
  - La certificación GREENGUARD demuestra el compromiso del fabricante para con la salud y el bienestar de la gente.
  - Puede encontrar todos los productos certificados por GREENGUARD en una base de datos gratis, en línea, fácil de usar (la más grande de su clase), para ayudarle a crear ambientes de interiores más saludables y sostenibles. Se pueden buscar productos por tipo de producto y por fabricante
- ### Impactos de la mala calidad del aire interior
- Dispara ataques de asma y alergias
  - Causa dolores de cabeza y síntomas de gripe
  - La gente recibe su máxima exposición a los COVs en sus hogares (Gokhale et al 2008).
  - La exposición de los niños a altos niveles de COVs hace que sean cuatro veces más propensos a desarrollar asma que los adultos (Rumchev et al 2004).
  - Desde 1980 hasta 1994, la proporción de niños de menos de cinco años con asma aumentó 160% (US EPA 2005).

## Programas de certificación GREENGUARD

Mejorando la calidad del aire interior certificando productos para bajas emisiones de químicos.

### ¿Por qué es importante la calidad del aire interior?

Ya sea dentro de su hogar, en la escuela, el trabajo o el hospital, la gente espera que su ambiente interior sea saludable y seguro. Desafortunadamente, los espacios interiores se encuentran a menudo llenos de contaminantes potencialmente dañinos.

Los compuestos orgánicos volátiles (COV) son químicos que se liberan en el aire desde elementos de uso diario, materiales de la construcción y otros productos tales como muebles de oficina, pisos y limpiadores. Una vez en el aire, los COV se pueden ser fácilmente inhalados por los ocupantes del edificio y ocasionar una cantidad de problemas de salud.

### ¿Qué es la certificación GREENGUARD?

En pocas palabras, la certificación GREENGUARD asegura que un producto sea de baja emisión. Los productos que llevan la marca GREENGUARD han sido comprobados y recomprobados independientemente para demostrar que cumplan con las rigurosas normas de emisiones químicas de GREENGUARD.

Las normas de GREENGUARD se basan en criterios bien establecidos de emisión usados por la agencia de protección medioambiental de los EE.UU. (EPA), el estado de California, el programa Blue Angel de Alemania y otras agencias respetables de salud pública.

### ¿Qué programas ofrece GREENGUARD?

- Los productos GREENGUARD Indoor Air Quality Certified® se usan en edificios comerciales
- Los productos GREENGUARD Children & Schools CertifiedSM se usan en establecimientos educacionales y otros ambientes sensibles

Más de 300 fabricantes participan voluntariamente en el GREENGUARD Certification ProgramSM resultando en la certificación de más de 11.000 productos.

**El aire de interiores puede estar hasta 2-5 veces más contaminado que el aire del exterior**

**La gente pasa 90% de su tiempo en el interior**

**El aire de interior malo presenta problemas de salud a corto y largo plazo**

*Por más información acerca de crear un ambiente interior más saludable, visite [www.greenguard.org](http://www.greenguard.org) y haga la visita interactiva de la casa en la página del consumidor.*

## Nous vous félicitons de votre achat d'un produit certifié GREENGUARD

GREENGUARD...qui crée des environnements intérieurs plus sains.

### Avantages des produits certifiés GREENGUARD

- Ameubler votre domicile avec des produits certifiés GREENGUARD qui dotent une source d'émission basse qui vous permet de créer un environnement intérieur plus sain tout en améliorant la qualité d'air intérieur dans votre domicile.
- Le Programme de certification GREENGUARD assure que les produits satisfont certaines des exigences d'émissions chimiques les plus sévères au monde. Ces produits ont été grillagés scientifiquement et indépendamment pour plus de 10,000 propriétés chimiques. Ils sont régulièrement surveillés et testés de nouveau afin d'assurer qu'ils soient conformes aux normes rigoureuses d'émissions chimiques de GREENGUARD.
- En sélectionnant un produit certifié et testé indépendamment par un tiers parti, vous pouvez être sûr que vous êtes à choisir des produits pour la qualité d'air de votre domicile afin de maintenir une meilleure santé.
- La Certification GREENGUARD prouve la prise de position du fabricant envers la santé et le mieux-être des gens.
- Une liste de tous les produits certifiés GREENGUARD peut être trouvée gratuitement en ligne dans une banque de données conviviale — la plus vaste de son genre — pour vous aider à créer des milieux intérieurs plus sains et renouvelables. Les produits peuvent être recherchés par type de produit et fabricant.

### Les impacts sur la santé causés par une mauvaise qualité d'air intérieur

- Ils peuvent déclencher l'asthme et des attaques d'allergies
- Ils peuvent causer des maux de tête et des symptômes semblables à la grippe
- Les gens reçoivent leurs expositions les plus élevées aux composés organiques volatils (COV) dans leurs domiciles (Gokhale et al 2008).
- Il existe une probabilité que les enfants exposés à des niveaux élevés de composés organiques volatils (COV) puissent développer l'asthme quatre fois plus souvent que des adultes (Rumchev et al 2004).
- Entre 1980 et 1994, la proportion d'enfants souffrant d'asthme sous l'âge de cinq ans augmenta de 160 % (US EPA 2005).

## Programmes de certification GREENGUARD

L'amélioration de la qualité de l'air intérieur en certifiant des produits à émission chimique basse.

### Pourquoi la qualité d'air intérieur est-elle importante ?

Que ce soit à l'intérieur d'un domicile, d'une école, d'un lieu de travail ou dans un hôpital, le monde s'attend que leurs environnements intérieurs soient sains et saufs. Malheureusement, les espaces intérieurs sont souvent remplis de polluants nocifs potentiels.

Des composés organiques volatils (COV) sont des produits chimiques qui sont lâchés quotidiennement en milieu ouvert à partir de votre aménagement, de matériaux de construction et de produits — des articles comme le mobilier de bureau, le revêtement de sol et les agents nettoyants. Une fois en suspension dans l'air, les composés organiques volatils (COV) peuvent se faire inhaler facilement par les occupants du bâtiment et déclencher un nombre de problèmes de santé.

### Qu'est-ce que c'est qu'une Certification GREENGUARD ?

Tout simplement, une Certification GREENGUARD assure qu'un produit est une source d'émission basse. Les produits qui portent la marque GREENGUARD ont été testés indépendamment et testés encore une fois afin de démontrer que ces produits sont conformes aux normes d'émissions chimiques rigoureuses de GREENGUARD par un tiers parti.

Les normes GREENGUARD sont basées sur les critères établis d'émission; lesquels sont utilisés par Environmental Protection Agency (EPA) aux E.-U., dans l'État de la Californie, dans le programme Blue Angel en Allemagne ainsi que par des agences des soins de santé de bonne réputation.

### Quels programmes sont offerts par GREENGUARD ?

- Les produits certifiés pour l'intérieur par GREENGUARD Indoor Air Quality CertifiedMD sont utilisés dans les édifices commerciaux.
- Les produits certifiésSM de GREENGUARD pour les enfants et les écoles sont utilisés dans des milieux éducationnels et autres environnements délicats.

Plus de 300 fabricants ont participé volontairement dans le ProgrammeSM de certification GREENGUARD, entraînant dans la certification, plus de 11,000 produits certifiés

**L'air à l'intérieur peut être 2 à 5 fois plus pollué que l'air extérieur.**

**Le monde passe 90 % de son temps à l'intérieur.**

**Une mauvaise qualité d'air à l'intérieur a un impact à court terme et à long terme sur la santé.**

*Pour plus de renseignements concernant la création d'un environnement intérieur plus sain, veuillez visiter [www.greenguard.org](http://www.greenguard.org) et sous la page des consommateurs, faites le tour interactif d'une maison.*



