

Инструкция по эксплуатации

Комбимашина Texas COMBI 800TGE 90068072

Цены на товар на сайте:

http://www.vseinstrumenti.ru/uborka/podmetalnye_mashiny/dlya_ulits/texas/kombimashina_texas_combi_800tge_90068072/

Отзывы и обсуждения товара на сайте:

http://www.vseinstrumenti.ru/uborka/podmetalnye_mashiny/dlya_ulits/texas/kombimashina_texas_combi_800tge_90068072/#tab-Responses

DK	Betjeningsvejledning
GB	User Manual
DE	Bedienungsanleitung
FR	Manuel d'utilisation
РУС	Руководство пользователя

COMBI 800TG, 800TGE, 800B



VIGTIGT - FØR START!

HUSK AT PÅFYLDE MOTOROLIE

IMPORTANT - BEFORE START!

REMEMBER TO FILL ENGINE OIL

ACHTUNG- VOR INBETRIEBNAHME !

**DENKEN SIE DARAN, MOTORÖL
AUFZUFÜLLEN!**

IMPORTANT- AVANT LE DEMARRAGE !

**NE PAS OUBLIER DE REMPLIR DE
L'HUILE DE MOTEUR**

ВАЖНО! ПЕРЕД ЗАПУСКОМ

ЗАЛИТЬ В ДВИГАТЕЛЬ МАСЛО

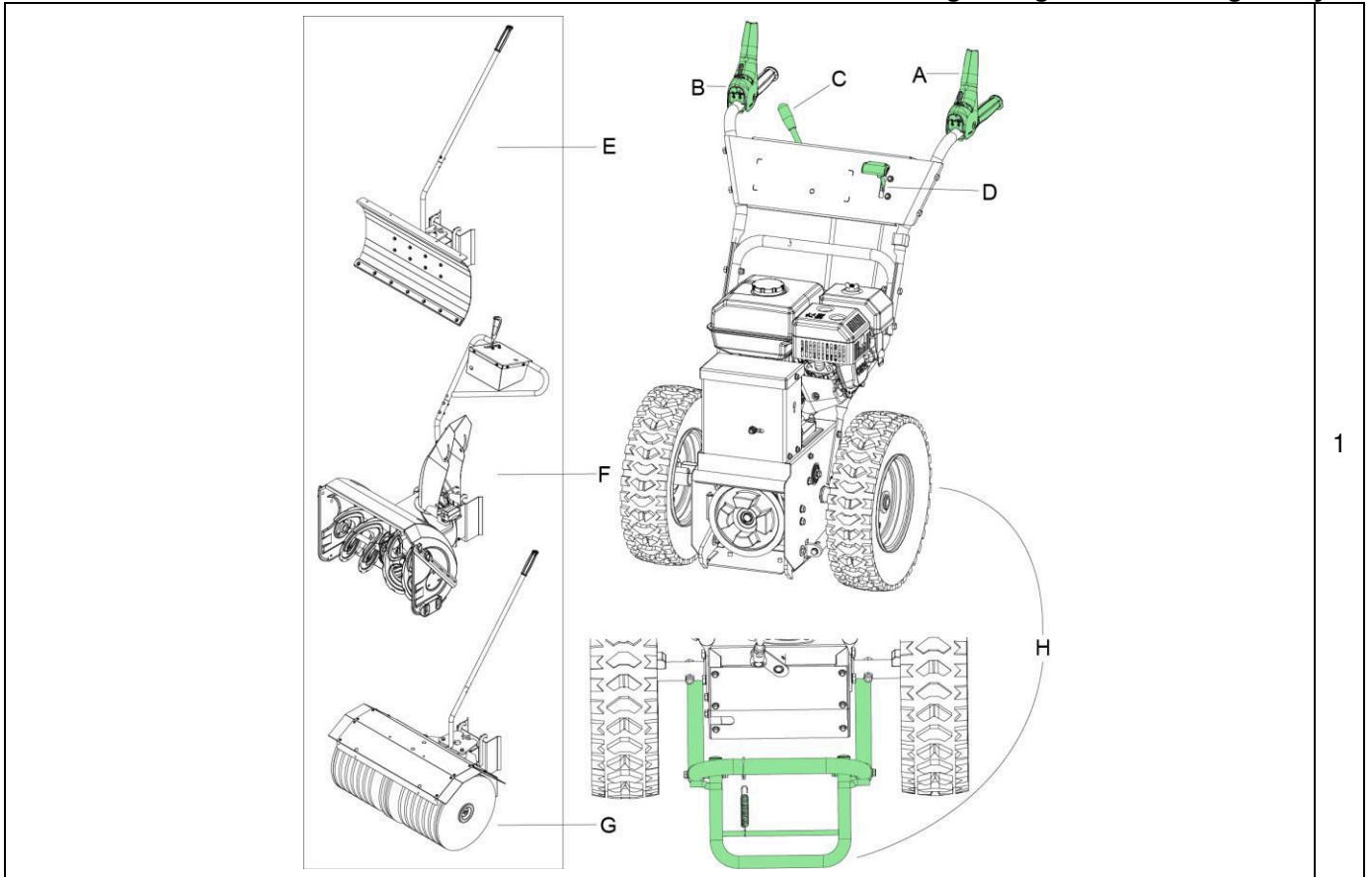

1

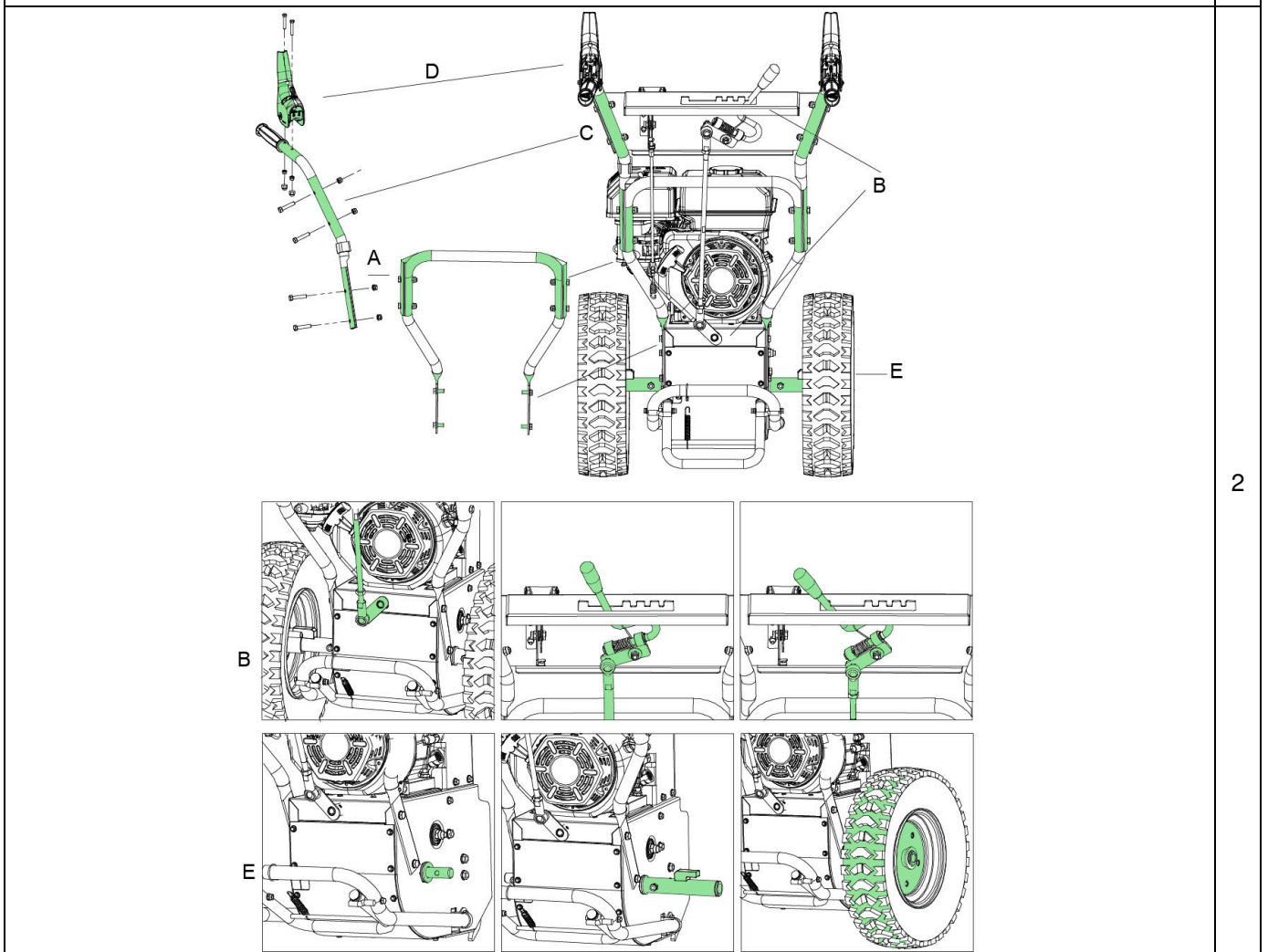

2

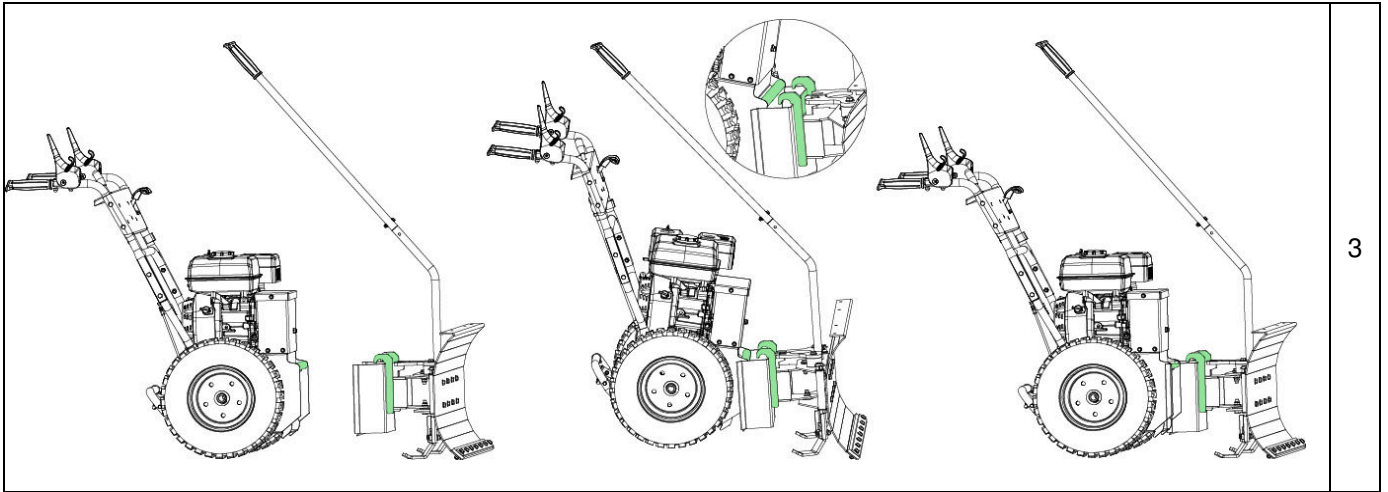

3

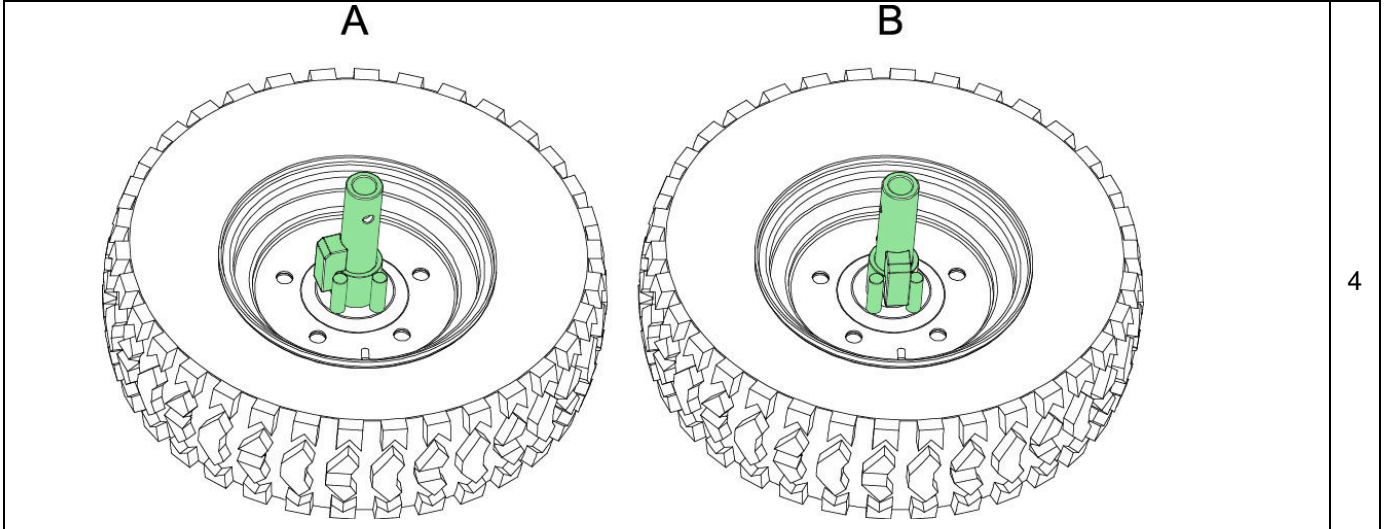

4

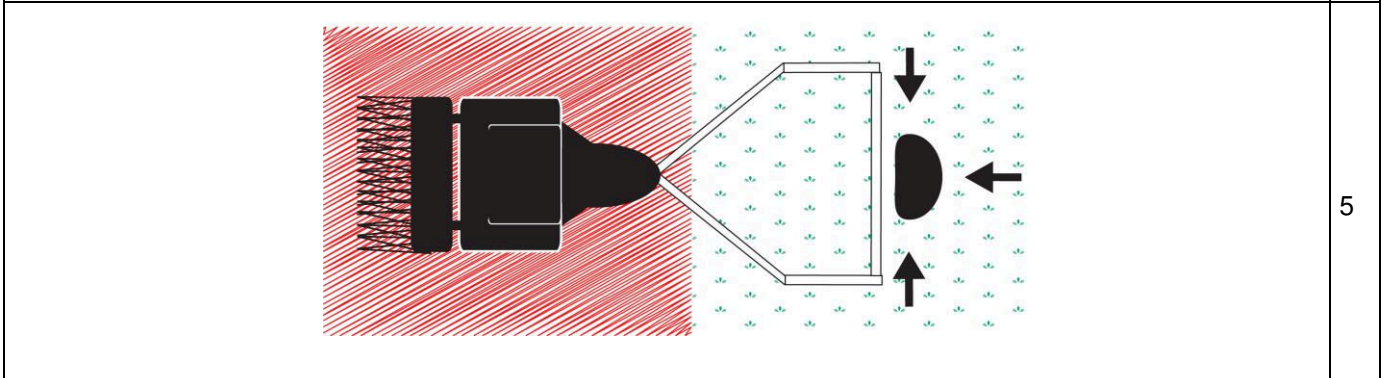

5

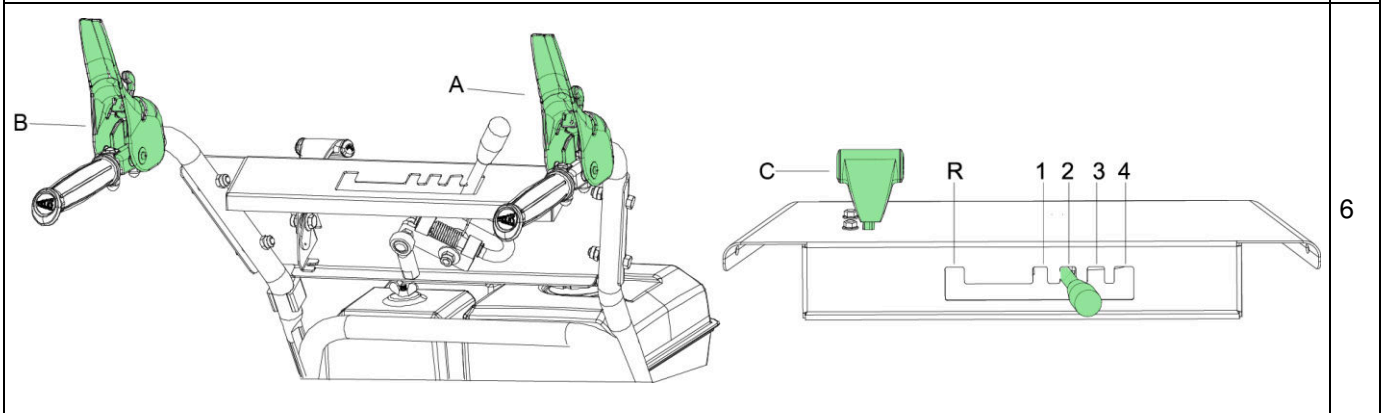

6

Tillykke med din nye maskine. Læs venligst denne brugsanvisning grundigt, især de sikkerhedsmæssige advarsler markeret med symbolet:



Indholdsfortegnelse

Illustrationer	2
Sikkerhedsforskrifter	4
Identifikation af dele	5
Montering	6
Montering tilbehør	6
Betjening	6
Betjenings sikkerhedzone	6
Vinkeljustering af tilbehør	7
Fejlfinding	7
Specifikationer	7

Registrering af produkt / Reservedele

Registrer Deres produkt online på Mit Texas. Mit Texas findes på www.texas.dk. Efter registrering kan Texas give Dem en endnu bedre service. Når De har registreret Deres produkt, sørger Texas for at tilknytte relevant information til produktet. Derudover kan Texas kontakte Dem med relevant information vedrørende Deres produkt. På vores hjemmeside www.texas.dk. Finder De selv varenumre, det giver en hurtigere ekspedition.

Reservedele kan købes online på www.texas.dk eller kontakt Deres nærmeste forhandler. De finder forhandlerliste på www.texas.dk

Klargøring

- ⚠ Placer ikke hænder og fødder i nærheden af eller under roterende dele.
- ⚠ Læs denne brugsanvisning grundigt. Sørg for at lære de forskellige kontrolfunktioner, indstillinger og håndtag på udstyret at kende.
- ⚠ Find ud af, hvordan du standser enheden, og kontroller, at du ved, hvordan nødstopet virker.
- ⚠ Lad aldrig børn eller personer, der ikke har læst denne brugsanvisning, bruge maskinen. Bemærk, at der kan være lokale bestemmelser, der indeholder begrænsninger for operatørens alder.
- ⚠ Hvis du føler dig utilpas, eller hvis du har indtaget alkohol eller medicin, bør du ikke betjene maskinen.
- ⚠ Inspicer altid maskinen før brug. Kontroller, at der ikke er slidte eller beskadigede dele.
- ⚠ Udskift slidte eller beskadigede dele og skruer sætvis for at opretholde ligevægt.
- ⚠ Operatøren er ansvarlig for andre personers sikkerhed.
- ⚠ Benyt aldrig maskinen i nærheden af børn eller dyr.
- ⚠ Operatøren vil blive holdt ansvarlig for eventuelle ulykker, eller hvis der opstår farer for andre personer og deres ejendom.
- ⚠ Inspicer grundigt det område, hvor udstyret skal anvendes, og fjern eventuelle fremmedlegemer.
- ⚠ Undlad at påfylde brændstof indenfor, eller mens motoren kører.
- ⚠ Spildt benzin er yderst brandfarlig, påfyld aldrig, mens motoren stadig er varm.
- ⚠ Aftør spildt benzin før start af motoren. Den kan forårsage brand eller eksplosion!
- ⚠ Det er påkrævet at bære støvler med skridsikre såler og stålkappe. Undgå at bære løstsiddende tøj.

Betjening

- ⚠ Forlad ikke sikkerhedszonen under betjening af maskinen, hvis det er nødvendigt at forlade sikkerhedszonen, skal motoren slukkes, før zonen forlades.
- ⚠ Stop straks motoren ved kontakt med et fremmedlegeme, fjern tændrørshætten, og inspicer maskinen grundigt for skader. Reparer skaden, før du fortsætter
- ⚠ Hvis maskinen begynder at vibrere unormalt, skal du stoppe motoren og undersøge årsagen med det samme. Vibrationer er normalt et tegn på skader.
- ⚠ Sluk motoren og fjern tændrør, når enheden efterlades uden opsyn.

- ⚠ Sluk altid motoren og kontroller, at alle bevægelige dele er standset helt før udførelse af reparationer, justeringer eller eftersyn.
- ⚠ Udvis yderste forsigtighed ved arbejde på skråninger.
- ⚠ Betjen aldrig maskinen i hurtigt tempo.
- ⚠ Undlad at overbelaste maskinens kapacitet ved at forsøge at køre den for stærkt.
- ⚠ Undlad at køre med passagerer.
- ⚠ Vær opmærksom, når maskinen er i bakgear.
- ⚠ Tillad aldrig tilskuere at opholde sig foran enheden.
- ⚠ Frakobl altid børsterne, når de ikke er i brug.
- ⚠ Sørg for at betjene maskinen i dagslys eller i fuldt oplyste områder
- ⚠ Sørg for godt fodfæste og hold godt fast i håndtagene. Gå, løb aldrig.
- ⚠ Undlad at betjene udstyret med bare fødder eller iført sandaler.
- ⚠ Udvis yderste forsigtighed ved ændring af retning på skråninger
- ⚠ Forsøg aldrig at foretage justeringer, når motoren kører.
- ⚠ Udvis yderste forsigtighed, når du skubber eller trækker maskinen baglæns
- ⚠ Betjen aldrig maskinen inden døre eller i områder med lav ventilation. Udstødningen fra motoren indeholder kulilte. Manglende overholdelse heraf kan medføre permanent skade eller dødsfald.

Benzinsikkerhed

- ⚠ Udvis yderste forsigtighed ved kontakt med benzin. Benzin er yderst brandfarlig, og dampene er eksplosive.
- ⚠ Der kan opstå alvorlig personskade, hvis du spilder benzin på dig selv eller på dit tøj. Skyl straks huden, og skift tøj med det samme!
- ⚠ Anvend kun en godkendt benzinbeholder. Brug ikke en sodavandsflaske eller lignende!
- ⚠ Sluk alle cigaretter, cigarer, piber og øvrige antændingskilder.
- ⚠ Genopfyld aldrig maskinen indenfor.
- ⚠ Lad motoren køle af før påfyldning af benzin
- ⚠ Undlad at fylde tanken mere end 2,5 cm under påfylderens bund, så der er plads til, at brændstoffet udvider sig.
- ⚠ Sørg for, at benzindækslet er skruet godt fast efter påfyldning.
- ⚠ Brug aldrig låsefunktionen på benzinpistolen ved påfyldning.
- ⚠ Undlad at ryge under påfyldning.
- ⚠ Påfyld aldrig inde i en bygning, eller hvor benzindampe kan komme i kontakt med en antændingskilde.

- ⚠ Hold benzin og motor på afstand af apparater, blus, udendørs grill, elektriske apparater, maskinværktøj osv.
- ⚠ Hvis benzintanken skal tømmes, skal det ske udenfor.

Vedligeholdelse og opbevaring

- ⚠ Stop motoren ved udførelse af vedligeholdelsesarbejde og rengøring, ved udskiftning af værktøj og under transport på andre måder end ved egen kraft.
- ⚠ Kontroller jævnligt, at alle skruer og møtrikker sidder fast. Fastspænd om nødvendigt.
- ⚠ Motoren skal være helt afkølet før opbevaring inden døre eller ved overdækning.
- ⚠ Hvis maskinen ikke er i brug i en periode, henvises til instrukserne i denne brugsanvisning.
- ⚠ Vedligehold eller udskift sikkerheds- og instruktionsmærkater efter behov.
- ⚠ Brug kun originale reservedele eller tilbehør. Hvis der ikke anvendes originale dele eller tilbehør, bortfalder garantien.
- ⚠ Udskift fejlbehæftede lydpotte..

Diverse

- ⚠ Der er ikke for fyldt olie på motoren fra fabrikken.
- ⚠ Fabriksmonterede styreanordninger, f.eks. koblingskabler monteret på håndtaget, må ikke fjernes eller blotlægges.
- ⚠ Tøm kun benzintanken udenfor. Benzin er yderst brandfarlig, og dampene er eksplosive.
- ⚠ Kontroller, at maskinen står ordentligt fast under transport på en ladvogn osv.
- ⚠ Reducer gas tilførelsen under slukning af motoren, og luk brændstoffanen.

Identifikation af dele

Figur 1:

- A. Aktivering af hjul
- B. Aktivering af tilbehør
- C. Gear
- D. Gasregulering
- E. Tilbehør- Sneskraber
- F. Tilbehør- Snelslynge
- G. Tilbehør- Fejebørste
- H. Støtteben

Montering

Maskinen er næsten klar fra fabrikken. Der skal kun monteres få dele:

1. Monter overstyret på understyr brug det medfølgende boltsæt. Se figur 2-A. (fastspænd ikke boltsæt endnu)
2. Monter dashboard på overstyr brug det medfølgende boltsæt. Se figur 2-C. (fastspænd ikke boltsæt endnu)
3. Spænd, boltene på overstyret i understyret Se figur 2-A.
4. Spænd, boltene i dashboard og monter de sorte plastik hætter. Se figur 2-C.
5. Monter koblingsgreb og fastgør kabel og gaskabel Se Figur 2-D.
6. Fastgør gearstang.
 - A. Fastgør mellemstangen foroven i geararmen og drej ca. 2 omgange (obs; links gevind)
 - B. Sæt gearsvælger mellem R og 1.
 - C. Fastgør dernæst mellemstangen foroven i gearvælgeren og drej indtil gearvælgeren falder i hak ved R.
 - D. Spænd dernæst de to kontramøtrikker på gearstangenFølg instruktionerne i figur 2-B
7. Monter akselrør og hjul Se Figur 2-E. Bemærk: "Pil" Dækmønsteret skal pege fremad.

Kontroller dæktrykket på begge hjul inden brug. Korrekt dæktryk er 30 psi/2 bar.

 **Kørsel med for lavt dæktryk kan ødelægge dæk og slange!**

Montering tilbehør

Følg monterings procedure vist i fig 3

Betjening

 **Inden brug følges motorvejledningens anvisninger for klargøring af motor.**

Inden brug skal alle fremmedlegemer fjernes fra området. Sten, glas, grene og lignende kan skade maskinen. Kontroller samtidig at bolte på maskinen er efterspændt.

 **Kontroller oliemængden på motoren inden start. Se vedlagte guide**

Start Motoren:

1. Åben for brændstofhanen.
2. Ved kold motor åben for chokeren. Bemærk: Ved varm motor er brug af choker ikke nødvendigt.
3. Åben for fuld gas dvs. sæt gashåndtag på "start" C i fig 6
4. Træk forsigtigt i rekylstarteren, indtil der mærkes modstand. Træk derefter kraftigt i rekylstarteren for at starte motoren. Lad

startsnoren forsigtigt glide tilbage i startposition.

5. Regulér chokeren, indtil motoren har en jævn motorgang.

Stop motoren:

1. Træk gashåndtaget tilbage til "STOP" for at stoppe motoren.

Husk at lukke for brændstofhanen, hvis maskinen ikke skal benyttes over en længere periode!

Koblingsgreb A - Frem og Bak

For at betjene det sorte håndtag A i fig. 6, aktiveres først omskifteren. Ved at vippe omskifteren helt mod henholdsvis højre eller venstre og dernæst presse håndtaget ned, kører maskinen frem eller tilbage. For at ændre kørselsretning slip grebet og sæt i gear

Gear Maskinen er udstyret 4 fremadgående gear og 1 baggear. For at skifte gear slip koblingsgreb fig 6 A og vælg ønskede gear fig 6 D.

Gear	R	1	2	3	4
Hastighed	2,3 Km/t	1,5 Km/t	2,9 Km/t	4,4 Km/t	5,8 Km/t

Sneslyng: Det anbefales kun at bruge første gear ved en sne dybde over 10 cm. Ved hastigheder over 1,5 km/t vil rydningsarbejdet forringes.

Vær opmærksom ved brug af bakfunktion. Det vigtigt at området er ryddet for forhindringer. Forsøg aldrig at bakke op imod en mur, et træ eller andre stationære objekter

Koblingsgreb B - Aktivering af tilbehør:

For at betjene det sorte håndtag B i fig. 6, aktiveres først omskifteren. Ved at vippe omskifteren helt mod højre og dernæst presse håndtaget ned aktiveres børsterne

Vigtigt! Den røde omskifter på koblingsgrebet skal presses helt til højre inden grebet aktiveres. Hvis dette ikke sker, kan grebet tvinges ned uden at tage ved. Hvis det sker, skub grebet op igen, og gentag proceduren. Se fig.6 A+B

Bemærk: Koblingsgrebet er ikke defekt, men skal blot presses på plads.

Maskinen er udstyret med "dødemandsgreb", hvilket vil sige, at når grebene slippes standser tilbehøret og maskinen.

Differentialspærre - mekanisk:

- Deaktivere se figur 4-A
- Aktivere se figur 4-B

Betjenings sikkerhedszone.

Betjeningsområdet markeret i figur 5 må ikke forlades under driften. Hvis det under driften er nødvendigt at forlade sikkerhedszone, for eksempel til at justre børste højden eller fastgøre tilbehør, stop da først motoren.

Vinkeljustering af tilbehør

Tilbehøret kan drejes 20 grader til hver side. Dette gøres ved, at man trykker svingrøret på tilbehøret ned, drejer kosten og slipper håndtaget, så palen falder i hak.

Fejlfinding

Problem Løsning

Motoren starter ikke:

1. Kontroller tændrør gnist.
2. Kontroller tændrørshætten er monteret korrekt.
3. Kontroller om motoren er udstyret med en tændingskontakt.
(Denne skal være aktiveret).
4. Kontroller om motoren er udstyret med en brændstofhane.
(Denne skal være aktiveret.)

Motoren har en ujævn motorgang:

1. Kontroller at chokeren er slået fra.
2. Kontroller brændstoffet for urenheder.

Børsterne vil ikke køre:

1. Kontroller at koblingen er justeret korrekt.
2. Kontroller at remmen er stram.

Maskinen vil ikke køre:

1. Kontroller at koblingen er justeret korrekt.
2. Kontroller remmen.

Maskinen fejer ikke ordentligt:

1. Kontroller afstanden fra børsten til underlaget.

Specifikationer

Model	Combi 800 TG	Combi 800 TGE	Combi 800 B
Længde (mm)	80	80	80
Bredde (mm)	70	70	70
Højde (mm)	100	100	100
Tørvægt (kg)	56	56	56
Hjul størrelse	4.8-8	4.8-8	4.8-8
Motor	TG720S	TG720ES	950
Motor fabrikant	Texas Powerline	Texas Powerline	B&S

GB - Original instructions

Congratulations on purchasing your new Please read this instruction manual carefully, especially the safety warnings marked with the symbol:



Table of contents

Illustrations	2
Table of contents	8
Safety precautions	8
Miscellaneous.....	9
Identification of parts	10
Assembly.....	10
Operation.....	10
Operation safety zone	11
Angle adjustment of accessory	11
Troubleshooting	11
Technical specifications	11

Spare parts

Spare part drawings for the specific product can be found on our website www.texas.dk If you find the part numbers yourself, this will facilitate more rapid service.

For purchase of spare parts, please contact your dealer.

You will find a list of dealers on the Texas website.

Safety precautions

Setup

- ⚠ Do not put hands or feet near or under rotating parts.
- ⚠ Read this manual carefully. Make sure that you are familiar with the different controls, settings and handles of the equipment.
- ⚠ Know how to stop the unit and ensure that you are familiar with emergency stop.
- ⚠ Never allow children or people unfamiliar with these instructions to use the machine. Note, that local regulations can restrict the age of the operator.
- ⚠ If you feel unwell, tired or have consumed alcohol or drugs, do not operate the machine.
- ⚠ Always inspect the machine before usage. Ensure that no parts are worn or damaged.
- ⚠ Replace worn out or damaged elements and bolts in sets to preserve balance.
- ⚠ The operator of the machine is responsible for people's safety.
- ⚠ Never use the machine near children or animals.

- ⚠ The operator of the machine is held liable for any accidents or hazards to other people and their property.
- ⚠ Thoroughly inspect the area, where the equipment is to be used, if necessary remove any foreign objects.
- ⚠ Do not refuel gasoline indoors or while the engine is running.
- ⚠ Spilled gasoline is extremely flammable, never refuel while the engine is still hot.
- ⚠ Wipe off any spilled gasoline before starting the engine. It may cause a fire or explosion!
- ⚠ Beware of hazards, while working on difficult soil hence; extremely stony or hard soil.
- ⚠ Boots with non-slip soles with steel jacket is required. Avoid loose-fitting clothes.

Operation

- ⚠ Always start the engine from safety zone.
- ⚠ Do not leave the safety zone while operating the machine, if it is necessary to leave the safety zone, turn off the engine before leaving the zone.
- ⚠ After striking a foreign object, stop the engine immediately, remove the spark plug cap and inspect the machine thoroughly for damage. Repair the damage before continuing
- ⚠ If the machine should start to vibrate abnormally, stop the engine and check immediately for the cause. Vibration is generally a warning of damage.
- ⚠ Always disengage the levers, turn off the engine, and remove the spark plug, when the unit is left unattended.
- ⚠ Always turn off the engine and ensure that all moving parts have come to a complete stop before making any repairs, adjustments, or inspections.
- ⚠ Exercise extreme caution when operating on slopes.
- ⚠ Never operate the machine at a fast pace.
- ⚠ Do not overload machine capacity by attempting to work at too fast a rate.
- ⚠ Do not carry passengers.
- ⚠ Pay attention, while the machine is in reverse.
- ⚠ Never allow any bystanders in front of unit.
- ⚠ Always disengage the rotary brush, if not in use.
- ⚠ Only operate the machine at daylight or in fully illuminated areas
- ⚠ Ensure a stable foothold and always keep a firm hold on the handles. Always walk, never run.
- ⚠ Do not operate the equipment when barefoot or wearing sandals.
- ⚠ Exercise extreme caution when changing direction on slopes

- ⚠ By rear tillers, ensure that the blades are protected by safety shield, only the part of the blades that works into the soil must be free.
- ⚠ Never attempt to make any adjustments, while the engine is running.
- ⚠ Use extreme caution when reversing or pulling the machine backwards
- ⚠ Never operate the engine indoor or in areas with low ventilation. The exhaustion from the engine contains carbon monoxide. Failure to observe could result in permanent injury or death.

Gasoline safety

- ⚠ Use extreme care in handling gasoline. Gasoline is extremely flammable and the fumes are explosive.
- ⚠ Serious personal injury can occur, when gasoline is spilled on yourself or your clothes. Rinse your skin and change clothes immediately!
- ⚠ Use only an approved gasoline container. Do not use soft drink bottle or similar!
- ⚠ Extinguish all cigarettes, cigars, pipes and other sources of ignition.
- ⚠ Never refuel your machine indoors.
- ⚠ Let the engine cool down before refilling
- ⚠ Never fill the fuel tank to more than 2.5 cm below bottom of filler in order to provide space for fuel to expansion.
- ⚠ After refueling, ensure that the cap tighten securely.
- ⚠ Never use the lock-function on the gasoline gun, when refueling.
- ⚠ Do not smoke while refueling.
- ⚠ Never refuel inside a building or where gasoline fumes may get in contact with an ignition source.
- ⚠ Keep gasoline and engine away from appliance, pilot lights, barbecues, electric appliances, power tools, etc.
- ⚠ If the fuel tank has to be drained, this shall be done outdoors

Maintenance and storage

- ⚠ The engine shall be stopped when carrying out maintenance and cleaning operations, when changing tools and when being transported by means other than under its own power.
- ⚠ Check regularly that all bolts and nuts are tightened. Retighten if necessary.
- ⚠ The engine must be completely cooled before storing indoors or covered.
- ⚠ If the machine unused for a period of time, please refer to the instructions in this manual.
- ⚠ Maintain or replace safety and instruction labels, as necessary.

- ⚠ Only use original spare parts or accessories. If not original parts or accessories is used, the liability is no longer applied.
- ⚠ Replace faulty silencers.

Miscellaneous

- ⚠ The gears are delivered pre-greased. However, always ensure they are well greased before each use.
- ⚠ The motor is not pre-filled with oil.
- ⚠ Factory-fitted control devices, such as the handle-mounted clutch cable, must not be removed or exposed.
- ⚠ Only drain the fuel tank outdoors. Gasoline is extremely flammable and the fumes are explosive.
- ⚠ Ensure that the machine is properly secured when transported on a flatbed etc.
- ⚠ Reduce the throttle during engine shutdown and close the fuel valve.

Identification of parts

Figure 1:

- A. Activation of wheels
- B. Activation of accessory
- C. Gear
- D. Throttle
- E. Accessory- Snowblade
- F. Accessory – Snowthrower
- G. Accessory- Sweeper
- H. Supporting leg

Assembly

The machine is almost ready assembled from the factory. Only a few items remain to be assembled:

1. Install the upper handlebar on the lower handlebar using the supplied bolts. See fig. 2-A (Do not tighten at this point)
2. Attach the dashboard to the upper handlebar using the supplied bolts. See fig 2-C. (Do not tighten at this point)
3. Tighten, the bolts at the upper handlebar on the lower handlebar See fig.2-A.
4. Tighten, the dashboard bolts. See fig. 2-C.
5. Attach the clutch handles and fix the cables. See figure 2-D.
6. Mount the gear rod
 - A. Attach the gear rod into the bottom gear arm and turn approx. 2 rounds, (links threaded)
 - B. Put the gear lever between R and 1.
 - C. Attache the gear rod into the top gear arm and turn until gear lever snaps into gear R.
 - D. Tighten the 2 nuts on the gear rod. Follow the instructions in fig 2-B.
7. Mount the axle pole and wheels See fig 2-E
Note: "Arrow" on the tire should be pointing forward.

Check the tire pressure on both wheels before use. Correct tire pressure is 30 psi/2 bar.

 **Use of machine with too low tire pressure, can damage the tires!**

Assembly of accessory

Follow the assembly procedure as shown in fig 3

Operation

 **Read the instruction manual for the engine, before use.**

Before using the machine, remove all foreign objects from the vicinity. Stones, glass, branches and similar items can damage the machine. Also check that all bolts are tightened.

 **Control oil level before starting the engine. See attached guide**

Start the engine:

1. Open the fuel tap.
2. On a cold engine open the choker.
Note: By a hot engine choke is not required.
3. Turn the throttle cable to "start" position.
4. Pull the recoil starter gently until you feel resistance in the rope. Then pull quickly and energetic. Do not at any time let go of the recoil starter but glide it gently back and pull again.
5. Regulate the choker until the engine is running smoothly.

Stop the engine:

1. Pull the throttle lever to "STOP" in order to stop the engine.

Remember to close the fuel valve if the machine will not be used over a longer period !

Clutch Lever A - Forward and Reverse.

To operate the black clutch lever A in Fig. 6, the control stick must first be activated. By tilting the control stick to the right or left side and then activate the black handle, the machine will move forward or backwards. To change direction release the lever and enter the desired gear position.

Gear: The machine has 4 forward and 1 reverse gear. To change gear release the clutch lever fig. 6 A and select the desired gear Fig 6 D

Gear	R	1	2	3	4
Speed	2,3 Km/h	1,5 Km/h	2,9 Km/h	4,4 Km/h	5,8 Km/h

Snowblower-accessory: It is recommended only to use first gear in snow depth from 10 cm and above. The snow clearing work deteriorate at speeds above 1,5 km/h.

Pay attention while reversing. It is important that the area is cleared, for any obstacle before reversing. Never reverse the machine against a wall, tree or any other fixed obstacle.

Clutch Lever B - Activation of accessory.

To operate the black brush lever B in Fig. 6, the control stick must first be activated. By tilting the red stick completely to the right and then push the lever down activates the accessory

Important! The red control stick on the clutch lever must be pushed to the far right before the clutch lever is activated. If not the clutch lever will forced of its hold. If this happens, push the lever back up and repeat the procedure. See Fig.6 A+B.

Note: The clutch lever is not broken but simply pushed back into place.

The machine is equipped with a "dead man's handle", once released the brush and drive will stop immediately.

Differential lock - mechanical:

- Disable see Figure 4-A
- Enable see Figure 4-B

Operation safety zone

Do not leave the operation safety zone marked in fig 5, while working with the machine. If it is necessary to leave the operation zone, for example to readjust the rotary brush or to attach an accessory, first stop the engine.

Angle adjustment of accessory

The accessory can be pivoted 20 degrees to either side. This is done by pushing the swing handle down, turning the brush and releases the handle so the detent clicks into place.

Troubleshooting

Problem Solution

The engine won't start:

1. Check sparkplug.
2. Check that the spark plug cap is fitted correctly.
3. Check if the motor is equipped with an ignition switch.
(It must be activated)
4. Check if the motor is equipped with a fuel valve.
(It must be activated)

The engine runs unevenly:

1. Check that the choke has been released.
2. Check fuel for impurities.

If the brush will not run:

1. Check that the clutch is adjusted correctly.
2. Check that the belt is tight.

If the machine will not run:

1. Check that the clutch is adjusted correctly.
2. Check the belt.

If the machine does not sweep effectively:

1. Check the distance between the brush and working surface.

Technical specifications

Model	Combi 800 TG	Combi 800 TGE	Combi 800 B
Length (mm)	80	80	80
Width (mm)	70	70	70
Height (mm)	100	100	100
Weight, dry (kg)	56	56	56
Wheel size	4.8-8	4.8-8	4.8-8
Engine model	TG720S	TG720ES	950
Engine brand	Texas Powerline	Texas Powerline	B&S

Herzlichen Glückwunsch zum Kauf Ihrer neuen Maschine. Bitte lesen Sie diese Gebrauchsanweisung sorgfältig durch, insbesondere die Sicherheitshinweise mit diesem Symbol gekennzeichnet:



Inhaltsverzeichnis

Abbildungen	2
Inhaltsverzeichnis.....	12
Sicherheitshinweise	12
Identifizierung der Teile.....	14
Zusammenbau	14
Zusammenbau der Zubehörteile	14
Betrieb	14
Differentialsperre - mechanisch	15
Die Bedienung Sicherheitszone	15
Drehen des Zubehörs	15
Fehlerbehebung	15
Technische Spezifikationen	15

Ersatzteile

Eine Teileliste und Explosionszeichnungen sind auf unserer Website www.texas.dk zu finden
Wenn Sie die Teilenummern selbst ermitteln, erleichtert uns das den Service.

Für den Kauf von Ersatzteilen nehmen Sie bitte mit Ihrem Händler Kontakt auf.

Einrichtung

- ⚠ Bringen Sie niemals Hände oder Füße in die Nähe von rotierenden Teilen oder darunter.
- ⚠ Lesen Sie dieses Handbuch sorgfältig durch. Achten Sie darauf, dass Sie mit den verschiedenen Steuerelementen, Einstellungen und Griffen gut vertraut sind.
- ⚠ Sie müssen wissen, wie die Einheit gestoppt wird, und darauf achten, dass Sie mit dem Not-Ausschalter vertraut sind.
- ⚠ Lassen Sie niemals Kinder oder mit diesen Anweisungen nicht vertraute Personen die Maschine benutzen. Hinweis: Lokale Vorschriften können das Alter des Bedieners einschränken.
- ⚠ Bedienen Sie die Maschine nicht wenn Sie sich unwohl fühlen, müde sind oder Alkohol oder Drogen konsumiert haben.
- ⚠ Überprüfen Sie die Maschine immer vor Gebrauch. Vergewissern Sie sich davon, dass keine Teile verschlissen oder beschädigt sind.
- ⚠ Ersetzen Sie zusammengehörige verschlissene oder beschädigte Elemente und Bolzen immer gleichzeitig, damit das Gleichgewicht gewahrt bleibt.
- ⚠ Der Bediener der Maschine ist für die Sicherheit Anwesender verantwortlich.
- ⚠ Benutzen Sie niemals die Maschine in der Nähe von Kindern oder Tieren.
- ⚠ Der Bediener der Maschine wird haftbar gemacht für Unfälle oder für die Gefährdung anderer Personen und ihres Eigentums.
- ⚠ Überprüfen Sie sorgfältig die Umgebung, in der die Ausrüstung eingesetzt werden soll. Nötigenfalls entfernen Sie alle Fremdkörper.
- ⚠ Tanken Sie kein Benzin in geschlossenen Räumen oder bei laufendem Motor.
- ⚠ Verschüttetes Benzin ist hochentzündlich. Tanken Sie nie wenn der Motor noch heiß ist.
- ⚠ Wischen Sie ggfs. verschüttetes Benzin auf, bevor Sie den Motor starten. Es könnte einen Brand oder eine Explosion verursachen!
- ⚠ Stiefel mit rutschfester Sohle und Stahlkappe sind erforderlich. Vermeiden Sie lose Kleidung.

Betrieb

- ⚠ Verlassen Sie die Sicherheitszone nicht, während Sie die Maschine bedienen. Wenn es erforderlich ist, die Sicherheitszone zu verlassen, dann stellen Sie zuvor den Motor aus.
- ⚠ Wenn ein Fremdkörper getroffen wurde, stoppen Sie sofort den Motor, entfernen Sie den Zündkerzenstecker und untersuchen Sie die Maschine gründlich auf Beschädigung. Reparieren Sie Beschädigung, bevor Sie fortfahren.

- ⚠ Sollte die Maschine anfangen, ungewöhnlich zu vibrieren, dann stoppen Sie die Maschine und untersuchen Sie sofort die Ursache. Vibration ist im allgemeinen ein Hinweis auf Beschädigung.
- ⚠ Lösen Sie die Hebel, stellen Sie den Motor ab und entfernen Sie die Zündkerze, solange die Einheit unbeaufsichtigt ist.
- ⚠ Vor allen Reparaturen, Einstellungen oder Überprüfungen stellen Sie immer den Motor ab und vergewissern Sie sich, dass alle bewegten Teile vollkommen stillstehen.
- ⚠ Seien Sie äußerst vorsichtig beim Arbeiten an Hängen.
- ⚠ Betreiben Sie die Maschine niemals bei schnellem Tempo.
- ⚠ Überlasten Sie die Kapazität der Maschine nicht durch den Versuch, zu schnell zu arbeiten.
- ⚠ Nehmen Sie keine Passagiere mit.
- ⚠ Seien Sie vorsichtig, wenn die Maschine im Rückwärtsgang ist.
- ⚠ Erlauben Sie Umstehenden nicht, sich vor der Einheit aufzuhalten.
- ⚠ Lösen Sie immer die Bürste, solange sie nicht in Gebrauch sind.
- ⚠ Betreiben Sie die Maschine nur bei Tageslicht oder auf voll ausgeleuchteten Flächen.
- ⚠ Sorgen Sie für einen festen Stand und halten Sie die Griffe immer gut fest. Gehen Sie immer, rennen Sie niemals.
- ⚠ Betreiben Sie die Ausrüstung nicht barfuß oder in Sandalen.
- ⚠ Seien Sie äußerst vorsichtig, wenn Sie auf Hängen die Richtung ändern.
- ⚠ Versuchen Sie niemals bei laufendem Motor irgendwelche Anpassungen vorzunehmen.
- ⚠ Seien Sie äußerst vorsichtig beim Rückwärtsfahren, oder wenn Sie die Maschine rückwärts ziehen.
- ⚠ Lassen Sie den Motor niemals in geschlossenen Räumen laufen, oder an Stellen mit schlechter Belüftung. Die Abgase des Motors enthalten Kohlenmonoxid. Nichtbeachtung könnte zu dauerhaften Verletzungen oder zum Tod führen.

Sicherer Umgang mit Benzin

- ⚠ Seien Sie äußerst vorsichtig beim Umgang mit Benzin. Benzin ist äußerst leicht entzündlich und Benzindämpfe sind explosiv.
- ⚠ Wenn Benzin auf Ihren Körper oder auf Ihre Kleidung verschüttet wird, können schwere Verletzungen auftreten. Spülen Sie sofort Ihre Haut und wechseln Sie Ihre Kleidung!
- ⚠ Verwenden Sie nur zugelassene Benzinbehälter. Verwenden Sie keine Getränkeflaschen oder ähnliches!

- ⚠ Löschen Sie alle Zigaretten, Zigarren, Pfeifen und sonstige Zündquellen.
- ⚠ Betanken Sie die Maschine niemals in geschlossenen Räumen. Lassen Sie die Maschine vor dem Betanken auskühlen.
- ⚠ Füllen Sie den Tank niemals mehr als bis 2,5 cm unter dem Rand des Einfüllstutzens, so dass der Kraftstoff Platz zur Ausdehnung hat.
- ⚠ Schließen Sie den Tankdeckel gut nach dem Betanken.
- ⚠ Verwenden Sie beim Betanken niemals die Feststellfunktion der Tankpistole.
- ⚠ Rauchen Sie nicht beim Betanken.
- ⚠ Betanken Sie niemals innerhalb von Gebäuden oder wo Benzindämpfe auf eine Zündquelle treffen können.
- ⚠ Halten Sie Benzin und Motor entfernt von Geräten, Zündflammen, Grills, elektrischen Geräten, Elektrowerkzeugen usw.
- ⚠ Der Kraftstofftank darf nur im Freien entleert werden.

Wartung und Aufbewahrung

- ⚠ Zur Wartung und Reinigung, zum Austausch von Werkzeugen und beim Transport ohne eigene Motorkraft muss der Motor abgestellt werden.
- ⚠ Überprüfen Sie regelmäßig, dass alle Schrauben und Muttern gut angezogen sind. Ziehen Sie sie nötigenfalls an.
- ⚠ Vor dem Lagern in geschlossenen Räumen oder unter einer Abdeckung muss der Motor vollkommen abgekühlt sein.
- ⚠ Wenn die Maschine einige Zeit lang nicht benutzt wurde, beachten Sie bitte die Anleitungen in dieser Bedienungsanleitung.
- ⚠ Halten Sie die Sicherheits- und Hinweisschilder intakt oder ersetzen Sie sie nötigenfalls.
- ⚠ Verwenden Sie nur Originalersatzteile oder -zubehör. Bei Verwendung von Nicht-Originalteilen oder -zubehör erlischt die Produkthaftung.
- ⚠ Ersetzen Sie schadhafte Schalldämpfer.

Verschiedenes

- ⚠ Der Motor wird nicht mit Öl vorgefüllt.
- ⚠ Werkseitig montierte Steuerelemente wie z.B. das am Griff montierte Kupplungskabel dürfen nicht entfernt oder freigelegt werden.
- ⚠ Entleeren Sie den Kraftstofftank nur im Freien. Benzin ist äußerst leicht entzündlich und Benzindämpfe sind explosiv.
- ⚠ Stellen Sie sicher, dass die Maschine beim Transport auf einem Pritschenwagen o.ä. gut gesichert ist.
- ⚠ Schließen Sie die Drossel beim Abstellen des Motors und schließen Sie das Kraftstoffventil.

Identifizierung der Teile

Abbildung 1

- A. Kupplungsgriff - Rückwärts und Vor.
- B. Kupplungsgriff - Aktivieren der Zubehör.
- C. Getriebe
- D. Drossel
- E. Zubehörteil - Schneepflug
- F. Zubehörteil - Schneefräse
- G. Zubehörteil - Kehrmaschine
- H. Stützhalterung

Zusammenbau

Die Maschine ist ab Werk fast vollständig zusammengebaut. Es müssen nur noch wenige Teile zusammengebaut werden:

1. Montieren Sie den oberen Teil des Lenkers mit dem beigefügten Bolzen an dem unteren Teil. Siehe Abbildung 2-A (Nicht an dieser Stelle festspannen)
2. Montieren Sie das Armaturenbrett an den Lenker, Siehe Abb. 2-C (Nicht an dieser Stelle festspannen)
3. Spannen Sie die Bolzen am oberen Lenker auf die unteren Lenker fest. Siehe Abb.2-A.
4. Spannen Sie die Armaturenbrett Bolzen fest. Siehe Abb. 2-C.
5. Befestigen Sie die Kupplung Griffe und fixieren Sie die Kabel. Siehe Abbildung 2-D.
6. Montieren Sie den Getriebestang.
 - A. Befestigen Sie den Getriebestange unten und drehen ca. 2 Runden, in dem Getriebe Arm (Links)
 - B. Setzen Sie den Schalthebel zwischen R und 1.
 - C. Befestigen Sie den Schalthebel oben und drehen, bis Schalthebel rastet in Gang.
 - D. Spannen Sie die 2 Muttern auf der Getriebestange.
7. Befolgen Sie die Anweisungen in Abb. 2-B
7. Montieren Sie die Achsestange und Räder. Siehe Abb. 2-E. Hinweis: "Pfeil" auf den Reifen muss nach vorne zeigen.

Prüfen Sie den Reifendruck auf beide Räder vor dem Gebrauch. Der richtige Luftdruck ist 30 psi / 2 bar. Abbildung 4.

 **Einsatz von Maschinen mit zu geringem Reifendruck kann der Reifen beschädigt werden!**

Zusammenbau der Zubehörteile

Folgen Sie die Zusammenbauanleitung wie in die Abbildung 3 abgezeigt

Betrieb

 **Lesen Sie vor der Verwendung die Bedienungsanleitung für den Motor.**

Entfernen Sie vor dem Gebrauch der Maschine alle Fremdkörper aus der Umgebung. Steine, Glas, Äste und ähnliche Gegenstände können die Maschine beschädigen. Vergewissern Sie sich außerdem, dass alle Bolzen festgezogen sind.

 **Kontrollieren Sie den Ölpegel, bevor Sie den Motor anlassen. Siehe beigefügte Start Anleitung**

Den Motor starten:

1. Öffnen Sie den Benzinhahn.
2. Bei kaltem Motor öffnen Sie den Choke. Hinweis: Bei warmem Motor ist der Choke nicht erforderlich.
3. Drehen Sie den Gaszug (Drosselkabel) in die "Start"-Position.
4. Ziehen Sie vorsichtig am Seilzugstarter, bis Sie einen Widerstand im Seil spüren. Ziehen Sie dann schnell und kräftig. Lassen Sie den Seilzugstarter niemals los, sondern lassen Sie ihn vorsichtig wieder einziehen und ziehen Sie erneut.
5. Regeln Sie den Choke, bis der Motor rund läuft.

Den Motor stoppen:

1. Stellen Sie den Drossel hebel auf „STOP“ um den Motor auszushalten

Denken Sie daran, den Benzinhahn in die "Off"- Position zu drehen wenn Sie die Maschine nicht über einen längeren Zeitraum verwendet werden!

Kupplungsgriff A - Vorwärts und rückwärts.

Um den schwarzen Kupplungsgriff A in Abb. 6 zu betätigen, muss zunächst der Steuerhebel aktiviert werden. Wenn Sie den Steuerhebel nach rechts oder links kippen und dann den schwarzen Griff aktivieren, fährt die Maschine vorwärts oder rückwärts. Um die Richtung zu ändern, lassen Sie den Griff los, stellen Sie den Schalter auf die neue gewünschte gang ein.

Getriebe: Die Maschine hat 4 Vorwärts- und 1 Rückwärtsgang. Um in einen anderen gang zu schalten deaktivieren Sie den Kupplungsgriff Abb. 6 A und wählen Sie den gewünschten gang ein Abb. 6 D

Gang	R	1	2	3	4
Geschwindigkeit	2,3 Km/h	1,5 Km/h	2,9 Km/h	4,4 Km/h	5,8 Km/h

Schneefräse-Zubehör: Es wird empfohlen, nur den ersten Gang bei Schneelage von 10 cm und mehr zu benutzen. Die schneeräum Arbeit bei Geschwindigkeiten über 1,5 km / h wird verringert.

Seien Sie vorsichtig beim Rückwärtsfahren. Es ist wichtig, dass vor dem Rückwärtsfahren alle Hindernisse aus der Gegend beseitigt sind. Fahren Sie die Maschine niemals rückwärts gegen eine Wand,

einen Baum oder ein anderes feststehendes Hindernis.

Kupplungsgriff B - Aktivieren der Zubehör.

Um den schwarzenden Zubehörgriff B in Abb. 6 zu betätigen, muss zunächst der Schalter aktiviert werden. Wenn Sie den roten Schalter ganz nach rechts kippen und danach den Griff nach unten drücken, wird das Zubehör aktiviert.

Wichtig! Der rote Steuerhebel am Kupplungsgriff muss ganz nach rechts geschoben werden, bevor Aktivierung des Kupplungsgriff. Wenn nicht, wird der Griff aus Haltung gezwungen. Wenn dies geschieht, drücken Sie den Kupplungsgriff zurück und wiederholen Sie den Vorgang. Siehe Abb. 6 A+B

Hinweis: Der Kupplungsgriff ist nicht defekt, er muss einfach zurück geschoben werden

Die Maschine verfügt über einen "Totmanngriff". Beim Loslassen stoppen Bürste die Maschine sofort.

Differentialsperre - mechanisch

- Deaktivieren siehe Abbildung 4-A
- Aktivieren siehe Abbildung 4-B

Die Bedienung Sicherheitszone

Verlassen Sie während der Arbeit mit der Maschine nie die Bedienung Sicherheitszone die im Abb. 5 markiert ist. Wenn es, während der Arbeit mit der Maschine, notwendig ist die Bedienung Sicherheitszone zu verlassen, beispielsweise um die Höheneinstellung der Bürste zu Justieren oder beim montage eines Zubehör teil, muss den Motor zuerst abgeschalten werdet.

Drehen des Zubehörs

Das Zubehör kann zu jeder Seite hin um 20 Grad gedreht werden. Dazu muss der Drehlenker nach unten gedrückt, die Bürste gedreht und der Lenker losgelassen werden, damit die Arretierung einrastet.

Fehlerbehebung

Problem Lösung

Der Motor springt nicht an:

1. Prüfen Zündkerze.
2. Prüfen, ob die Zündkerzenstecker korrekt befestigt sein.
3. Prüfen Sie, ob der Motor mit einem Zündschalter ausgestattet ist. (Es muss aktiviert sein)
4. Prüfen, ob der Motor mit einem Kraftstoff-Ventil ausgestattet ist. (Es muss aktiviert sein)

Der Motor läuft ungleichmäßig

1. Prüfen Sie, ob der Choke freigegeben wurde.
2. Überprüfen Sie Kraftstoff für Verunreinigungen

Wenn der Pinsel nicht ausgeführt werden:

1. Prüfen Sie, ob die Kupplung richtig eingestellt ist.
2. Prüfen Sie, ob der Gurt fest angezogen ist.

Wenn die Maschine läuft nicht:

1. Prüfen Sie, ob die Kupplung richtig eingestellt ist.
2. Überprüfen Sie den Gürtel.

Wenn die Maschine nicht effektiv zu fegen:

1. Prüfen Sie den Abstand zwischen der Bürste und Arbeitsfläche.

Technische Spezifikationen

Modell	Combi 800 TG	Combi 800 TGE	Combi 800 B
Länge (mm)	80	80	80
Breite (mm)	70	70	70
Höhe (mm)	100	100	100
Gewicht, trocken (kg)	56	56	56
Radgröße	4.8-8	4.8-8	4.8-8
Motor Modell	TG720S	TG720ES	950
Engine brand	Texas Powerline	Texas Powerline	B&S

FR - Traduction de la notice originale

Nous vous félicitons pour l'achat de votre nouvelle machine. Veuillez lire attentivement ce manuel d'instructions et notamment les avertissements de sécurité signalés par ce symbole :



Table des matières

Illustration.....	2
Table des matières.....	16
Consignes de sécurité.....	16
Identification des pièces.....	18
Assemblage.....	18
Assemblage accessoires	18
Utilisation.....	18
Zone de sécurité de fonctionnement.....	19
Réglage de l'angle de la actionnement.....	19
Spécifications techniques.....	19

Pièces de rechange

Les schémas des pièces pour ce produit sont disponibles sur notre site Web www.texas.dk
Si vous trouvez vous-même la référence de la pièce, cela vous permettra d'être servi plus rapidement.

Pour l'achat de pièces de rechange, veuillez contacter votre distributeur. Vous trouverez la liste des distributeurs sur le site Web de Texas.

Consignes de sécurité

Préparation

- ⚠ Ne mettez pas les mains ou les pieds à proximité ou au-dessous des pièces rotatives.
- ⚠ Lisez ce manuel attentivement. Assurez-vous d'être familiarisé avec les différentes commandes, les réglages et les poignées de l'équipement.
- ⚠ Assurez-vous que vous savez comment arrêter l'unité et que vous êtes familiarisé avec l'arrêt d'urgence.
- ⚠ Ne laissez jamais des enfants ou des personnes non familiarisées avec ces instructions utiliser l'équipement. Notez que les réglementations locales peuvent limiter l'âge de l'utilisateur.
- ⚠ N'utilisez pas la machine si vous vous sentez mal, êtes fatigué ou avez consommé de l'alcool ou des drogues.
- ⚠ Inspectez toujours la machine avant de l'utiliser. Vérifiez qu'aucune pièce n'est usée ou endommagée.
- ⚠ Remplacez les éléments et boulons usés ou endommagés en bloc pour préserver l'équilibre.

- ⚠ L'utilisateur de la machine est responsable de la sécurité des autres personnes.
- ⚠ N'utilisez jamais la machine à proximité d'enfants ou d'animaux.
- ⚠ L'utilisateur de la machine est responsable de tout accident ou risque impliquant d'autres personnes et leurs biens.
- ⚠ Inspectez minutieusement la zone où l'équipement doit être utilisé. Retirez si nécessaire les corps étrangers.
- ⚠ Ne faites jamais le plein d'essence à l'intérieur ou lorsque le moteur tourne.
- ⚠ Les fuites d'essence sont extrêmement inflammables, ne faites jamais le plein lorsque le moteur est encore chaud.
- ⚠ Essuyez toute fuite d'essence avant de démarrer le moteur. Risque d'incendie ou d'explosion!
- ⚠ Il est indispensable de porter des bottes à semelles antidérapantes et gaine en acier. Évitez de porter des vêtements amples.

Utilisation

- ⚠ Ne quittez pas la zone de sécurité lors de l'utilisation de la machine. Si vous devez quitter la zone de sécurité, coupez le moteur avant de quitter la zone.
- ⚠ Après avoir heurté un corps étranger, arrêtez immédiatement le moteur, retirez le capuchon de la bougie et inspectez minutieusement la machine pour détecter un éventuel dégât. Réparez le dégât avant de continuer.
- ⚠ Si la machine commence à vibrer de manière anormale, arrêtez le moteur et identifiez immédiatement la cause. Les vibrations signalent en général un dégât.
- ⚠ Mettez toujours les leviers au point mort, coupez le moteur et retirez la bougie lorsque l'unité n'est pas surveillée.
- ⚠ Coupez toujours le moteur et vérifiez que toutes les parties mobiles sont complètement arrêtées avant de réaliser une réparation, un réglage ou une inspection.
- ⚠ Faites preuve d'une extrême prudence lors d'une utilisation en pente.
- ⚠ N'utilisez jamais la machine à vive allure.
- ⚠ Ne dépassez pas la capacité de la machine en essayant de travailler trop rapidement.
- ⚠ Ne transportez pas de passagers.
- ⚠ Faites preuve d'attention lorsque la machine est en marche arrière.
- ⚠ Ne laissez jamais des passants se tenir devant l'unité.
- ⚠ Dégagez toujours Brosse rotative lorsque la machine n'est pas utilisée.
- ⚠ Utilisez uniquement la machine de jour ou dans des zones entièrement éclairées.

- ⚠ Assurez une bonne stabilité et gardez toujours une bonne prise sur les poignées. Marchez toujours, ne courez jamais.
- ⚠ N'utilisez pas l'équipement pieds nus ou en portant des sandales.
- ⚠ Faites preuve d'une extrême prudence lorsque vous changez de sens sur les pentes.
- ⚠ N'essayez jamais d'effectuer des réglages lorsque le moteur est en marche.
- ⚠ Faites preuve d'une extrême prudence en marche arrière ou lorsque vous tirez la machine en arrière.
- ⚠ N'utilisez jamais le moteur à l'intérieur ou dans des endroits mal ventilés. Les gaz d'échappement du moteur contiennent du monoxyde de carbone. Le non-respect peut entraîner des blessures graves voire mortelles.

Utilisation sûre de l'essence

- ⚠ Soyez extrêmement prudent lorsque vous manipulez de l'essence. L'essence est extrêmement inflammable et ses émanations sont explosives.
- ⚠ Une fuite d'essence sur le corps ou les vêtements peut entraîner de graves blessures. Rincez votre peau et changez de vêtements immédiatement !
- ⚠ Utilisez uniquement un récipient d'essence approuvé. N'utilisez pas de bouteilles de boisson ou d'autres récipients similaires !
- ⚠ Éteignez les cigarettes, cigares, pipes et autres sources d'inflammation.
- ⚠ Ne faites jamais le plein de votre machine à l'intérieur.
- ⚠ Laissez le moteur refroidir avant de faire le plein.
- ⚠ Ne remplissez jamais le réservoir de combustible à plus de 2,5 cm sous l'orifice de remplissage, afin de laisser suffisamment d'espace pour l'expansion du combustible.
- ⚠ Après le plein, vérifiez que le bouchon est bien serré.
- ⚠ N'utilisez jamais la fonction de verrouillage du pistolet à essence lorsque vous faites le plein.
- ⚠ Ne fumez pas lorsque vous faites le plein.
- ⚠ Ne faites jamais le plein à l'intérieur d'un bâtiment ou aux endroits où les émanations d'essence pourraient entrer en contact avec une source d'inflammation.
- ⚠ Conservez l'essence et le moteur à l'écart des appareils, lampes témoin, barbecues, appareils électriques, outils électriques, etc.
- ⚠ Si le réservoir de combustible doit être purgé, cette opération doit avoir lieu à l'extérieur.

Entretien et rangement

- ⚠ Le moteur doit être coupé lors des travaux de maintenance et de nettoyage, du changement d'outils et du transport par d'autres moyens que son propre déplacement.
- ⚠ Vérifiez régulièrement que tous les boulons et écrous sont serrés. Resserrez-les si nécessaire.
- ⚠ Le moteur doit être complètement refroidi avant d'être rangé à l'intérieur ou couvert.
- ⚠ Si la machine n'est pas utilisée pendant un certain temps, veuillez consulter les consignes de ce manuel.
- ⚠ Si nécessaire, les étiquettes de sécurité et de consignes doivent être entretenues et remplacées.
- ⚠ Utilisez uniquement des pièces de rechange ou accessoires d'origine. En cas d'utilisation d'autres pièces ou accessoires, la responsabilité ne s'applique plus.
- ⚠ Remplacez les pots d'échappement défectueux.

Divers

- ⚠ Le moteur n'est pas livré avec le plein d'huile.
- ⚠ Les dispositifs de commande ajustés en usine, comme le câble d'embrayage monté sur la poignée, ne doivent pas être retirés ou mis à jour.
- ⚠ Ne purgez le réservoir de combustible qu'à l'extérieur. L'essence est extrêmement inflammable et ses émanations sont explosives.
- ⚠ Vérifiez que la machine est bien sécurisée lors de son transport sur une plate-forme, etc. Baissez les gaz pendant l'arrêt du moteur et fermez le robinet de combustible

Identification des pièces

Figure 1

- A. Manette d'embrayage - Marche arrière et actionnement.
- B. Manette d'embrayage - Actionnement de la accessoires
- C. Crémone
- D. Accessoires- Chasse-neige
- E. Accessoires - Souffleuse à neige
- F. Accessoires - Balayeuse
- G. Support

Assemblage

La machine est presque entièrement assemblée en usine. Il reste seulement quelques éléments à assembler :

1. Installez le guidon supérieur sur le guidon inférieur en utilisant les boulons fournis. Voir fig. 2-A. (Ne pas serrer à ce point)
2. Fixez le tableau de bord à la partie supérieure du guidon à l'aide des boulons fournis. Voir figure 2-C. (Ne pas serrer à ce point)
3. Serrer les boulons, au guidon supérieur sur le guidon inférieur. Voir fig.2-A.
4. Serrer les boulons, les tableaux de bord. Voir fig. 2-C.
5. Fixez l'embrayage poignées et fixer les câbles. Voir la figure 2-D.
6. Montez la crémaillère
 - A. Fixez la crémaillère au fond et tourner env. 2 tours, dans le bras de vitesse (liens)
 - B. Mettez le levier de vitesses entre R et 1.
 - C. Fixer le levier de vitesses vers le haut et tourner jusqu'à ce que le levier de vitesses se mette en vitesse.
 - D. Serrer les 2 écrous sur la crémaillère. Suivez les instructions de la figure 2-B.
7. Montez le tube d'essieu et les roues. Voir fig 2-E. Remarque: "La flèche" sur le pneu doit être dirigée vers l'avant.

Vérifiez la pression des pneus sur les deux roues avant de l'utiliser. La pression correcte des pneus est de 30 psi / 2 bar.

 **L'utilisation de la machine avec une pression des pneus trop faible peut endommager les pneus!**

Assemblage accessoires

Suivre la procédure d'assemblage, comme le montre la figure 3

Utilisation

 **Lisez le manuel d'instructions du moteur avant l'utilisation**

Avant d'utiliser la machine, retirez tous les objets gênants à proximité. Les pierres, le verre, les branches, etc. peuvent endommager la machine. Vérifiez également que tous les boulons sont serrés.

 **Vérifiez le niveau d'huile avant de démarrer le moteur. Voir le guide ci-joint**

Démarrez le moteur :

1. Ouvrez le robinet de combustible.
2. Sur un moteur froid, ouvrez le starter. Remarque : sur un moteur chaud, le starter n'est pas requis.
3. Tournez le câble d'accélérateur en position de démarrage.
4. Tirez délicatement le lanceur à rappel jusqu'à sentir une résistance sur le câble. Tirez ensuite d'un coup rapide et énergique. Ne relâchez à aucun moment le lanceur à rappel, mais rembobinez-le délicatement, puis tirez-le à nouveau.
5. Régulez le starter jusqu'à obtenir un régime moteur régulier.

Arrêtez le moteur :

1. Tirez le levier d'accélération en position "STOP" pour arrêter le moteur.

N'oubliez pas de fermer le robinet de combustible en position Arrêt. Si la machine n'est pas utilisée pendant une longue période!

Manette d'embrayage A - Marche avant et marche arrière

Pour utiliser la manette d'embrayage noire A fig. 6, le manche de commande doit d'abord être activé. Penchez le manche de commande à droite ou à gauche, puis activez la poignée noire pour faire avancer ou reculer la machine. Pour changer de crémone, relâchez le levier et crémone sur la nouvelle direction

Engrenage: La machine a 4 avant et 1 marche arrière. Pour changer de vitesse relâcher le levier d'embrayage fig. 6 A et sélectionner la vitesse désirée la Fig 6 D

Engrenage	R	1	2	3	4
Vitesse	2,3 Km/h	1,5 Km/h	2,9 Km/h	4,4 Km/h	5,8 Km/h

Souffleuse à neige accessoire: Il est recommandé de n'utiliser que la première vitesse en profondeur de neige de 10 cm et plus. Les travaux de déneigement se détériorent à une vitesse supérieure à 1,5 km / h

La machine est équipée d'un « dispositif d'homme mort » qui entraîne l'arrêt immédiat de la brosse et de la transmission lorsqu'il est relâché.

Manette d'embrayage B - Actionnement de la accessoires

Pour utiliser le levier de actionnement B noir fig. 6, l'interrupteur doit d'abord être activé. Penchez l'interrupteur rouge complètement à droite, puis baissez le levier pour actionner la brosse.

Important! Le stick de contrôle rouge sur le levier d'embrayage doit être poussé à l'extrême droite / gauche avant que le levier d'embrayage est activé. Si ce n'est pas le levier d'embrayage sera forcée de son emprise. Si cela se produit, poussez le levier vers le haut et répétez la procédure. Voir Fig.6A+B.

Note: Le levier d'embrayage n'est pas cassé, mais simplement repoussée en place.

Blocage de différentiel - mécanique:

- Désactiver voir Figure 4-A
- Activer voir Figure 4-B

Faites attention lors de la marche arrière. Il est important que la zone ne présente aucun obstacle avant la marche arrière. Ne mettez jamais la machine. en marche arrière contre un mur, un arbre ou tout autre obstacle fixe.

Zone de sécurité de fonctionnement

Ne quittez pas la zone de sécurité de fonctionnement identifiée sur la figure 5 lors du travail avec la machine. Si vous devez quitter la zone de fonctionnement, par exemple pour réajuster la brosse rotative ou monter un accessoire, coupez d'abord le moteur.

Réglage de l'angle de la actionnement

La actionnement peut être pivotée de 20 degrés de chaque côté. Pour ce faire, appuyez sur la poignée de rotation en tournant la brosse et relâchez la poignée pour que la détente se mette en place avec un clic. La poignée de rotation.

Dépannage

Problème Solution

Le moteur ne démarre pas :

1. Vérifiez la bougie.
2. Vérifiez que le protecteur de bougie est monté correctement.
3. Vérifiez si le moteur est équipé d'un contact.
(il doit être actionné)
4. Vérifiez si le moteur est équipé d'un robinet de carburant.
(il doit être actionné)

Le moteur tourne irrégulièrement :

1. Vérifiez que le papillon des gaz est ouvert.
2. Vérifiez qu'il n'y a pas d'impuretés dans le carburant.

Si la brosse ne fonctionne pas :

1. Vérifiez que l'embrayage est bien réglé.
2. Vérifiez que la courroie est tendue.

Si la machine ne fonctionne pas :

1. Vérifiez que l'embrayage est bien réglé.
2. Vérifiez la courroie.

Si la machine ne balaie pas efficacement :

1. Vérifiez la distance entre la brosse et la surface de travail.

Spécifications techniques

Modèle	Combi 800 TG	Combi 800 TGE	Combi 800 B
Longueur (mm)	80	80	80
Largeur (mm)	70	70	70
Hauteur (mm)	100	100	100
Poids, à sec (kg)	56	56	56
Taille de la roue	4.8-8	4.8-8	4.8-8
Modèle de moteur	TG720S	TG720ES	950
Moteur de marque	Texas Powerline	Texas Powerline	B&S

РУС – Оригинальные инструкции

Поздравляем вас с покупкой новой машины. Внимательно прочитайте настоящее руководство по эксплуатации, особенно предупреждения со знаком:



Содержание

Иллюстрации	2
Содержание	20
Меры предосторожности	20
Обозначение составных частей	22
Сборка	22
Установка оборудования	22
Использование	22
Безопасная при работе зона	23
Регулировка угла установки оборудования	23
Диагностика неисправностей	23
Технические характеристики	23

Запасные части

Чертежи запасных частей для конкретного изделия можно найти на нашем сайте www.texas.dk. Если вы самостоятельно найдете номера запасных частей, то это обеспечит более быстрое обслуживание.

Для приобретения запасных частей обратитесь к своему продавцу. Список продавцов можно найти на сайте компании Texas.

Меры предосторожности

Подготовка

- ⚠ Не подставляйте руки или ноги под вращающиеся детали.
- ⚠ Внимательно прочитайте это руководство пользователя. Убедитесь, что вам известно назначение различных элементов управления, настроек и рукояток оборудования.
- ⚠ Вы обязаны знать, как остановить машину и уметь пользоваться аварийным выключателем.
- ⚠ Не допускайте использование машины детьми и людьми, не ознакомленными с данными инструкциями. Внимание. Местным законодательством может быть ограничен возраст оператора.
- ⚠ Если вы нездоровы, чувствуете усталость, употребляли алкоголь или лекарственные препараты, эксплуатировать машину нельзя.
- ⚠ Каждый раз перед использованием необходимо осматривать машину. Убедитесь, что никакие детали не изношены и не повреждены.

- ⚠ Производите комплексную замену износившихся или поврежденных элементов и болтов, чтобы сохранить балансировку.
- ⚠ Оператор машины отвечает за безопасность людей.
- ⚠ Запрещается использовать машину рядом с детьми или животными.
- ⚠ Оператор машины несет ответственность за любые происшествия или риск, которому подвергаются люди и их имущество.
- ⚠ Тщательно осмотрите местность, где будет использоваться машина. При необходимости удалите посторонние предметы.
- ⚠ Не заправляйте машину бензином внутри помещений или при включенном двигателе.
- ⚠ Пролитый бензин легко воспламеняется. Не начинайте заправку, если двигатель еще горячий.
- ⚠ Вытрите пролитый бензин, прежде чем запустить двигатель. Иначе может возникнуть пожар или произойти взрыв!
- ⚠ Будьте внимательны во время работы на сложном грунте, например слишком каменистом или твердом.
- ⚠ Используйте ботинки со стальными носками и нескользящей подошвой. Не надевайте неплотно сидящую одежду.

Использование

- ⚠ Всегда запускайте двигатель, находясь в безопасной зоне.
- ⚠ Не покидайте безопасную зону во время эксплуатации машины. Если необходимо выйти из безопасной зоны, заблаговременно выключите двигатель.
- ⚠ Натолкнувшись на посторонний предмет, немедленно заглушите двигатель, снимите колпачок свечи зажигания и тщательно осмотрите машину на предмет повреждений. Прежде чем продолжить работу, устраните повреждение.
- ⚠ Если во время работы машины появится неестественная вибрация, заглушите двигатель и установите причину неполадки. Вибрация, как правило, является признаком поломки.
- ⚠ Оставляя установку без присмотра, всегда возвращайте рычаги в исходное положение, глушите двигатель и выкручивайте свечу зажигания.
- ⚠ Всегда глушите двигатель и убедитесь, что все вращающиеся части полностью остановились, прежде чем начать осмотр или работы по ремонту, настройке.
- ⚠ Будьте предельно осторожны во время работы на склонах.
- ⚠ Никогда не эксплуатируйте машину с высоким темпом.

- ⚠ Не превышайте допустимую нагрузку на машину, пытайтесь работать с высокой скоростью.
- ⚠ Не перевозить пассажиров.
- ⚠ Будьте внимательны, двигаясь задним ходом.
- ⚠ Не допускайте появления посторонних перед установкой.
- ⚠ Всегда снимайте вращающуюся щетку, если машина не используется.
- ⚠ Эксплуатируйте машину только днем или на хорошо освещенных площадках
- ⚠ Обеспечьте надежную опору для ног и крепко держите рукоятки. Можно только ходить, запрещается бегать.
- ⚠ Не эксплуатируйте оборудование без обуви или в сандалиях.
- ⚠ Будьте предельно осторожны при смене направления на склонах.
- ⚠ Убедитесь, что режущие пластины задних фрез закрыты защитным кожухом, только рабочая часть пластин, которая опускается в грунт, должна быть открыта.
- ⚠ Не пытайтесь выполнять настройку во время работы двигателя.
- ⚠ Будьте предельно внимательны во время движения задним ходом или буксировке машины назад
- ⚠ Никогда не запускайте двигатель внутри помещений или на участках с плохой вентиляцией. Выхлоп двигателя содержит окись углерода. Невыполнение инструкций может стать причиной увечья или смерти.

Меры предосторожности при обращении с бензином

- ⚠ Будьте чрезвычайно осторожны при обращении с бензином. Бензин является легковоспламеняющимся веществом, а его пары взрывоопасны.
- ⚠ Попадание бензина на кожу или одежду может привести к серьезным травмам. Промойте кожу и немедленно смените одежду!
- ⚠ Используйте канистры, предназначенные специально для бензина. Не используйте мягкие бутылки из-под напитков и подобную тару!
- ⚠ Погасите сигареты, сигары, курительные трубки и другие источники воспламенения.
- ⚠ Никогда не заправляйте машину внутри помещения.
- ⚠ Дайте двигателю остыть, прежде чем приступить к заправке
- ⚠ Никогда не заполняйте бензобак доверху – оставьте не менее 2,5 см до нижнего края заливного отверстия, так как бензин может расширяться.

- ⚠ После заправки убедитесь, что крышка надежно закрыта.
- ⚠ Никогда не используйте функцию замыкания заправочного пистолета при заправке.
- ⚠ Не курите во время заправки.
- ⚠ Никогда не выполняйте заправку внутри зданий или там, где пары бензина могут вступить в контакт с источником воспламенения.
- ⚠ Храните бензин и располагайте двигатель подальше от устройств, паяльных ламп, барбекю, электроприборов, электрического инструмента и т. д.
- ⚠ Если необходимо слить бензин с бензобака, следует делать это на улице

Обслуживание и хранение

- ⚠ При обслуживании и чистке, смене инструментов и перевозке не своим ходом необходимо глушить двигатель.
- ⚠ Регулярно проверяйте затяжку всех болтов и гаек. При необходимости выполните повторную затяжку.
- ⚠ Двигатель должен полностью остыть, прежде чем машина будет поставлена на хранение или накрыта чехлом.
- ⚠ Если машина не используется длительное время, ознакомьтесь с инструкциями в данном руководстве пользователя.
- ⚠ Сохраните или замените предупреждающие и информационные наклейки, если это необходимо.
- ⚠ Используйте только оригинальные запчасти и аксессуары. При использовании неоригинальных запасных частей или аксессуаров гарантийные обязательства не соблюдаются.
- ⚠ Производите замену неисправных глушителей.

Другие сведения

- ⚠ Шестерни поставляются уже смазанными. Однако, перед каждым использованием следует убедиться, что они хорошо смазаны.
- ⚠ Изначально двигатель не заправлен маслом.
- ⚠ Элементы управления, установленные на заводе, например трос ручного рычага сцепления, не следует демонтировать или подвергать воздействию окружающей среды.
- ⚠ Сливайте бензин только на улице. Бензин является легковоспламеняющимся веществом, а его пары взрывоопасны.
- ⚠ При транспортировке машины на платформе необходимо надежно эту машину закрепить.
- ⚠ Отпустите дроссель при выключении двигателя и перекройте топливный клапан.

Рис. 1:

- A. Включение колес
- B. Включение оборудования
- C. Переключение передач
- D. Рычаг управления дросселем
- E. Оборудование – отвал для снега
- F. Оборудование – снегоочиститель
- G. Оборудование – механическая щетка
- H. Опора

Сборка

Машина почти полностью собрана на заводе. Необходимо установить только некоторые детали:

1. Установите верхнюю рукоятку в нижнюю с помощью входящих в комплект поставки болтов.
См. рис 2-А (Не затягивайте их пока)
2. Установите щиток управления на верхнюю рукоятку с помощью входящих в комплект поставки болтов. См. рис 2-С (Не затягивайте их пока)
3. Затяните болты верхней рукоятки, вставленные в нижнюю рукоятку. См. рис. 2-А.
4. Затяните болты щитка управления. См. рис. 2-С.
5. Установите рычаги сцепления и закрепите тросы. См. рис. 2-Д.
6. Установите тягу переключения передач.
 - A. Вверните тягу переключения передач в нижний рычаг переключения передач приблизительно на 2 оборота (тяги имеют резьбу).
 - B. Установите рычаг переключения передач между отметками R и 1.
 - C. Прикрепите тягу переключения к верхнему рычагу и поверните его, пока рычаг переключения передач зафиксирован со щелчком в положении R.
 - D. Затяните 2 гайки на тяге переключения передач.
 Следуйте указаниям на рис. 2-В.
7. Установите полуоси и колеса. См. рис. 2-Е
Примечание: Стрелка на колесе должна быть направлена вперед.

Перед использованием машины проверьте давление в обоих колесах. Требуемое давление соответствует 30 фунт/кв. дюйм – 2 бара.

! Эксплуатация машины при низком давлении в шинах может привести к их повреждению!

Установка оборудования

Соблюдайте процедуру установки, показанную на рис. 3.

! Прочитайте инструкцию по эксплуатации двигателя до начала его использования.

Перед использованием машины уберите все посторонние предметы, расположенные поблизости. Камни, стекло, ветки и подобные предметы могут повредить машину. Проверьте также затяжку всех болтов.

**! Проверьте уровень масла перед запуском двигателя.
См. прилагаемое руководство**

Запуск двигателя

1. Откройте кран подачи топлива.
2. На холодном двигателе откройте дроссельную заслонку.
Примечание: На горячем двигателе заслонку открывать не нужно.
3. Поверните тросик дросселя в положение «Пуск».
4. Слегка потяните шнуровой стартер, пока не почувствуете сопротивление шнура. После этого потяните его резко и энергично. Ни при каких обстоятельствах не отпускайте шнуровой стартер, медленно дайте ему вернуться на место и снова потяните.
5. Регулируйте обороты двигателя с помощью заслонки, добиваясь его плавной работы.

Останов двигателя

1. Потяните рычаг дросселя в положение «СТОП», чтобы остановить машину.
2. Не забудьте перекрыть клапан подачи топлива, если машина не будет использоваться в течение длительного времени.

Рычаг сцепления А – вперед и назад.

Для использования черной ручки сцепления А, см. рис. 6, необходимо перевести выключатель в положение «Вкл». Если повернуть рычаг управления вправо или влево, а затем нажать черную ручку, машина будет двигаться вперед или назад. Для смены направления движения необходимо отпустить рычаг и установить требуемую передачу.

Переключение передач: Машина имеет 4 передних и 1 заднюю передачу.

Для переключения передач необходимо отпустить рычаг сцепления, рис. 6 А, и выбрать требуемую передачу, рис. 6 D

Передача	R	1	2	3	4
Скорость	2,3 км/ч	1,5 км/ч	2,9 км/ч	4,4 км/ч	5,8 км/ч

Роторный снегоочиститель – навесное оборудование: Рекомендуется использовать первую передачу при глубине снега от 10 см и выше. Уборка снега ухудшается на скорости выше 1,5 км/ч

Будьте внимательны, меняя направление движения. Прежде чем менять направление движения, важно убедиться в отсутствии препятствий. Ни в коем случае не допускайте, чтобы культиватор упирался в стену, дерева или другое неподвижное препятствие.

Рычаг сцепления В – включение оборудования.

Для использования черного рычага щетки В, см. рис. 6, необходимо перевести выключатель в положение «Вкл». Полным поворотом красного выключателя вправо и нажатием ручки вниз включается оборудование.

Важно! Красный выключатель на рычаге сцепления должен быть нажат вправо перед включением сцепления. В противном случае рычаг сцепления будет удерживаться принудительно. Если это произошло, потяните рычаг назад и повторите операцию. См. рис. 6 А+В.

Примечание: Рычаг сцепления не сломан, но легко возвращается на место.

Машина оборудована рукояткой аварийной блокировки, при ее отпускании происходит мгновенная остановка щетки и привода.

Блокировка дифференциала – механическая:

- Отключена, см. рис. 4-А

- Включена, см. рис. 4-В

Безопасная зона

Не выходите за пределы безопасной зоны, показанной на рис. 5, во время работы машины. Если необходимо покинуть рабочую зону, например, для регулировки щетки или установки оборудования, вначале остановите двигатель.

Регулировка угла установки оборудования

Оборудование поворачивается на 20 градусов в каждую сторону. Это можно сделать, нажав поворотную рукоятку вниз, повернув щетку и отпустив рукоятку до ее защелкивания.

Щетка не вращается.

1. Проверьте правильность регулировки муфты сцепления.
2. Убедитесь, что ремень натянут.

Машина не перемещается.

1. Проверьте правильность регулировки муфты сцепления.
2. Проверьте ремень.

Машина неэффективно выполняет уборку.

1. Проверьте расстояние между щеткой и рабочей поверхностью.

Технические характеристики

Модель	Combi 800TG	Combi 800TGE	Combi 800B
двигатель	TG 720S	TG720ES	B&S950
Объем двигателя (куб.см)	212	212	208
Макс. мощность (л.с.)	8	8	См. инстр. на двигатель
Ном. мощность (л.с.)	5,6	5,6	См. инстр. на двигатель
Передачи: вперед / назад	4 / 1	4 / 1	4 / 1
Поворотная щетка (положения)	3	3	3
Диаметр щетки (см)	45	45	45
Ширина обработки щеткой (см)	80	80	80
Ширина обработки снегоуборщиком (см)	65	65	65
Размер крышки	4.8 x 8	4.8 x 8	4.8 x 8

Устранение неисправностей

Неисправность Решение

Двигатель не запускается.

1. Проверьте свечу зажигания.
2. Убедитесь, что колпачок свечи зажигания установлен правильно.
3. Если двигатель оснащен переключателем зажигания, проверьте его. (Он должен быть активирован.)
4. Если двигатель оснащен клапаном горючего, проверьте его. (Он должен быть активирован.)

Двигатель работает с перебоями.

1. Убедитесь, что заслонка открыта.
2. Проверьте горючее на предмет примесей.

Производитель: Texas A/S, Knullen 22 DK 5260
Odense S Denmark Tel. +45 6395 5555
E-mail: export@texas.dk www.texas.dk

Изготовлено в Китае

CE-Overensstemmelseserklæring
CE-Declaration of conformity
CE-Konformitätserklärung
CE Certificat de conformité
Декларация соответствия ЕС
Deklaracja zgodności CE

DK
GB
D
FR
RUS
PL



EU-importør • EU-importer • EU-importeur • Importateur UE • Importer UE • Dovožce do EU •
ЕС импортеров • UE importer

Texas Andreas Petersen A/S

Erklærer herved at materiel • Hereby certifies that the following • Bescheinigt hiermit das die
nachfolgenden • Certifie ici que • Настоящим удостоверяет, что • Niniejszym zaświadcza, że

Fejemaskine • Sweeper • Kehrmaschine • Balayeuse • уборочная машина • Zamiatarka

Combi 800

Er fremstillet i overensstemmelse med følgende direktiver • Is in compliance with the specifications
of the machine directive and subsequent modifications • Steht im Einklang mit den folgenden
Richtlinien • Est conforme aux spécifications de la directive sur les machines suivante • Отвечает
требованиям следующей директивы • Jest zgodny z następującymi dyrektywam

2006/42/EC - 2006/95/EC - 2004/108/EC

Overensstemmelsesvurdering procedure i henhold til bilag III/VI • Conformity assessment
procedure according to Annex III/VI • Konformitätsbewertungsverfahren nach Anhang III/VI •
Procédure d'évaluation de la conformité conformément à l'annexe III/VI • Процедура оценки
соответствия в соответствии с приложением III/VI • Procedura oceny zgodności zgodnie z
załącznikiem III/VI

2000/14/EC amended by 2005/88/EC

Materiellet er udført i overensstemmelse med følgende standarder • Conforms with the following
standards • In Übereinstimmung mit den folgende Standards • Conformément aux normes
suivantes • Материалы соответствуют следующим директивам • Wyrób jest zgodny z
następującymi normami

EN 709 : 1997+A4,
LPA: 92 dB(A) ah = 3,05 m/s² K = 1.5 m/s²
LWA: 92 dB(A) K = 2,23 dB(A)

Texas Andreas Petersen A/S
Knullen 22 • DK-5260 Odense S

Responsible for documentation
Johnny Lolk, Purchase Manager

01.01.2013

Managing Director •