



# LAVABI D'ARCHITETTURA *ARCHITECTURE SINKS*

I lavabi incassati in Corian si integrano perfettamente nell'architettura degli  
spazi affiorando dalle pareti

*The encased Corian sinks integrate perfectly into the architecture, emerging  
from the walls.*





# STRAPPO

\_2011

design

Domenico De Palo

Modello e design registrato, brevetto depositato  
*Registered model and design, patent filed*

L'essenza in un gesto  
*The essence in a gesture*

Un lembo della parete che si strappa generando rumore, un foglio sottile che viene "tirato fuori dal muro" e rivela uno spazio nascosto, celato alla vista, nel quale è ospitato il lavabo. L'essenza in un gesto, quello dello strappo, del prendere una parte della parete e tirarla con forza rivelando con sorpresa ciò che vi è nascosto dietro. Strappo è il lavabo integrato che nasce dalla trasposizione di un'azione, che sembra voler uscire dal muro ma che allo stesso tempo si mimetizza nella parete, senza apparire in tutta la sua forma a una prima vista frontale ma svelando tutto se stesso solo dopo una visione laterale.

Strappo è realizzato interamente in Corian e può essere integrato perfettamente nella parete perché dopo essere stato installato può essere stuccato e rifinito con lo stesso materiale e colore di cui è composta la superficie muraria. Al contrario può essere valorizzato per contrasto definendo un campo di colore diverso da quello della parete. L'illuminazione led contribuisce ad accrescere la magia e a valorizzare la sensazione di fluido movimento, anche se generato da un'azione repentina, che è nel dna di questo scenografico lavabo.

*A thin sheet that is "pulled out of the wall" and reveals a hidden space, hidden from sight, which houses the sink.*

*The essence in a gesture, that of a tear, taking a part of the wall and pulling it tight, surprisingly revealing what is hidden behind. Strappo is the integrated sink that comes from the implementation of an action, which seems to come out from the wall but at the same time blends within, without appearing in all its forms at a first front view but revealing all of itself only after viewing it from the side.*

*Strappo is made entirely in Corian and can perfectly be integrated in the wall because after installation can be stuccoed and finished with the same material and colour as the wall. It can also be enhanced if painted a different colour from the wall. The led lighting contributes to enhance the magic and the feeling of fluid movement even if generated by sudden action which is in the DNA of this sink.*



LAVABI D'ARCHITETTURA  
ARCHITECTURE SIMKS



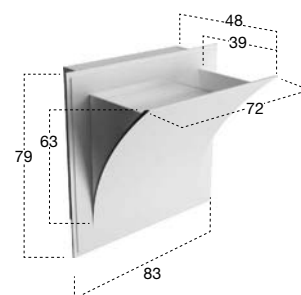

| H  | P  | L  | art.    | art.   |
|----|----|----|---------|--|
| 79 | 48 | 83 | STRAPPO | STRAPPOL Con illuminazione a led / With led lighting |

Lavabo da incasso a parete in Corian, con o senza illuminazione a led, completo di piletta ispezionabile, sifone e tubo flessibile.

*Encased Corian sink with or without led lighting, complete with inspectable drain, trap and flexible hose.*



STRAPPO







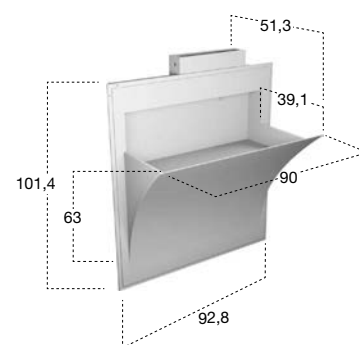

| H     | P    | L    | art.      | art.   |
|-------|------|------|-----------|--|
| 101,4 | 51,3 | 92,8 | STRAPPOXL | STRAPPOXLL Con illuminazione a led / With led lighting |

Lavabo da incasso a parete in Corian, con o senza illuminazione a led, completo di rubinetteria, piletta ispezionabile, sifone e tubo flessibile.

*Encased Corian sink with or without led lighting, complete with tap, inspectable drain, trap and flexible hose.*

# SOFFIO

\_2013

design

Domenico De Palo

Modello e design registrato, brevetto depositato

*Registered model and design, patent filed*

un soffio leggero che modella la materia dandole nuova forma  
*a slight wind that molds matter giving it a new shape*

Un gesto delicato per descrivere l'essenza stessa del lavabo a muro, una perfetta fusione tra forme morbide e lineari, un soffio leggero che modella la materia dandole nuova forma.

Nasce dalla sintesi tra Strappo e Silenzio, definendo al meglio la simbiosi di questi lavabi con la parete dalla quale vengono generati. Soffio viene originato da una leggera folata di vento che delicatamente trasforma la superficie. Senza la forza di Strappo, senza l'organicità di Silenzio ma riproponendo un'immagine più conosciuta, seppur inedita nella sua creazione e concezione. Soffio affianca i modelli Strappo e Silenzio nel filone di ricerca di antoniolupi legato a una perfetta fusione tra l'oggetto, lo spazio e gli elementi architettonici che lo definiscono. In particolare l'integrazione di lavabi, accessori e camini nella parete è espressione della volontà di nascondere l'intervento artificiale dell'uomo lasciando all'acqua e al fuoco il ruolo di veri protagonisti del rito che si rinnova.

*A delicate gesture to describe the essence of the sink, a perfect fusion between soft and linear shapes a slight wind that molds matter giving it a new shape.*

*Born from the synthesis between Strappo and Silenzio defining the best symbiosis of these basins with the wall from which they are generated. Soffio is originated by a light gust of wind that delicately transforms the surface. Without the force of Strappo, without the organic shape of Silenzio but proposing a more known image. Soffio joins the models Strappo and Silenzio in the line of research of antoniolupi tied to a perfect fusion between the object, the space and the architectural elements that define it. In particular the integration of sinks, accessories and chimneys in the wall are an expression of the will to hide the artificial intervention of man leaving water and fire the role of true protagonist.*





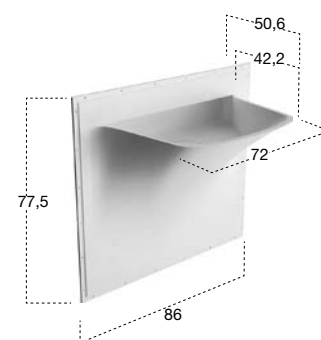

| H    | P    | L  | art.   | art.  |
|------|------|----|--------|---|
| 77,5 | 50,6 | 86 | SOFFIO | SOFFIOL Con illuminazione a led / With led lighting |

Lavabo da incasso a parete in Corian, con o senza illuminazione a led, completo di piletta ispezionabile, sifone e tubo flessibile.

*Encased Corian sink with or without led lighting, complete with inspectable drain, trap and flexible hose.*



# SILENZIO

\_2012

design

Domenico De Palo

Modello e design registrato, brevetto depositato  
*Registered model and design, patent filed*

un taglio e una luce  
*a cut and a light*

Un gesto scultoreo e delicato, un segno generatore, una morbida sinuosità che fuoriesce dalla parete; in sintesi un taglio e una luce, quali unici elementi della composizione

La funzionalità diventa oggetto inedito, esclusivo. Il ruolo del bacino, quello del contenere definisce l'aspetto finale del lavabo attraverso una forma organica che accoglie l'acqua che sgorga come una sorgente dalla parete. Silenzio è un lavabo integrato che diventa tutt'uno con la parete stessa, è un taglio di luce che sottolinea un andamento sinuoso, descrive un gesto creativo, da cui tutto ha origine.

Un lavabo nudo, realizzato interamente in Corian e poi integrato perfettamente nella parete nella quale si mimetizza al meglio quando vengono usati lo stesso rivestimento e gli stessi colori per completarlo. Il movimento sinuoso viene enfatizzato dalla perfezione della finitura e dall'assoluta continuità del rivestimento che lascia al colore il ruolo di protagonista e alla luce il compito di esaltarlo e di segnalare che qualcosa di magico sta accadendo oltre la superficie.

*A sculptural and delicate gesture that comes out of the wall; in summary a cut and a light the essential elements of the composition.*

*Function becomes an unusual and exclusive object. The role of the basin defines the final aspect through an organic form that welcomes water that comes from the wall. Silenzio is an integrated sink that becomes one with the wall, it is a cut of light the underlines a sinuous course, it describes a creative gesture from which everything originates.*

*A bare sink made entirely in Corian and than seamlessly integrated in the wall which blends best when the same material and colours as the wall are used to complete it. The sinuous movement can be emphasized with the perfection of the finish and absolute continuity of the coating that leaves colour as the lead player and light the role to exalt it showing that something magical is happening.*





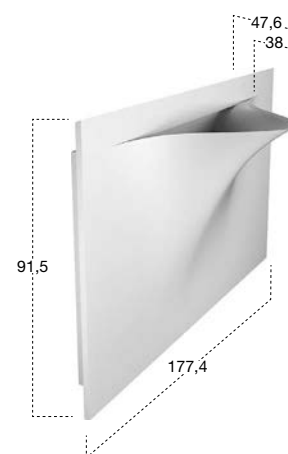

| H    | P    | L     | art.     | art.  |
|------|------|-------|----------|---|
| 91,5 | 47,6 | 177,4 | SILENZIO | SILENZIOL Con illuminazione a led / With led lighting |

Lavabo da incasso a parete in Corian, con o senza illuminazione a led, completo di piletta ispezionabile, sifone e tubo flessibile.

*Encased Corian sink with or without led lighting, complete with inspectable drain, trap and flexible hose.*

# CALICE

\_2017

design

Domenico De Palo

Mario Ferrarini

Modello e design registrato, brevetto depositato  
*Registered model and design, patent filed*

L'equilibrio dei volumi, le profondità di colonna e bacino,  
il perfetto raccordo tra le parti.

*The balance of the volumes, the depths of the column  
and basin, the perfect connection between the parts.*

Una forma appena accennata che nasce dal sapiente controllo della forza dirompente del segno, un volume leggero che morbidamente fuoriesce dalla parete per inoltrarsi sinuosamente nello spazio, un riferimento esplicito a un'immagine classica reinterpretata attraverso un materiale contemporaneo grazie al quale conferire assoluta continuità alla superficie.

Il racconto del magico incontro tra spazio e materia si arricchisce di un nuovo episodio. Dopo Strappo, Silenzio e Soffio prosegue la ricerca di antoniolupi sul tema dell'integrazione tra lavabo e parete, sulla possibilità di dare continuità alla superficie verticale per descrivere un bacino che accoglie l'acqua in uno spazio fluido e avvolgente. Con Calice, la tradizionale scansione del lavabo a colonna viene sviluppata con eleganza e pulizia formale per una collezione in grado ancora una volta di emozionare.

L'equilibrio dei volumi, le profondità di colonna e bacino, il perfetto raccordo tra le parti. Un progetto di armonia e dialogo fra gli elementi, un insieme di raccordi assoluti e curve calibrate, un confronto tra naturale e artificiale, tra organicità e disegno architettonico che danno vita a un oggetto prezioso, un calice in Corian, che nobilita l'acqua che contiene.

*A form that is born from the clever control of the disruptive force of the sign, a light volume that softly emerges from the wall to sinuously enter space, an explicit reference to a classical image reinterpreted through a contemporary material to give absolute continuity to the surface.*

*The story of the magical encounter between space and matter is enriched with a new episode. After Strappo, Silenzio and Soffio research continues for antoniolupi on the theme of integration between sink and wall, on the ability to give continuity to the vertical surface in order to describe a basin that welcomes water in a fluid and enveloping space. With Calice, the traditional sink is developed with elegance and formal cleansing for a collection that can once again thrill.*

*The balance of the volumes, the depths of the column and basin, the perfect connection between the parts. A project of harmony and dialogue between the elements, a set of absolute joints and calibrated curves, a comparison between natural and artificial, between organic and architectural design that give birth to a precious object, a glass in Corian, which enhances the water that it contains.*







| H    | P  | L  | art.   | art.  |
|------|----|----|--------|---|
| 96,5 | 48 | 90 | CALICE | CALICEL Con illuminazione a led / With led lighting |

Lavabo da incasso a parete in Corian, con o senza illuminazione a led, completo di piletta ispezionabile, sifone e tubo flessibile.

*Encased Corian sink with or without led lighting, complete with inspectable drain, trap and flexible hose.*

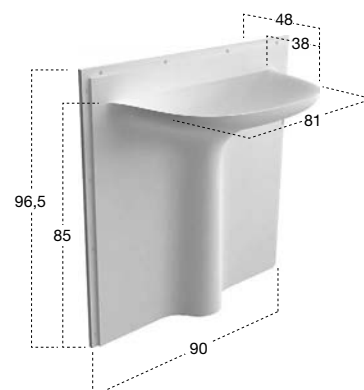



# BATTIGIA

\_2016

design

Michel

Boucquillon

Modello e design registrato, brevetto depositato

*Registered model and design, patent filed*

un fenomeno naturale, una piccola cascata,  
il mare che si infrange sulla riva

*a natural phenomenon, a small cascade  
or the sea breaking on the shore*

Battigia, è un nuovo lavabo in Corian, che continua e sviluppa la serie di lavabi "nascosti", che sono una peculiarità della produzione antoniolupi. In questo caso, l'unica cosa che fuoriesce dal muro, è una lastra in vetro inclinata (che può essere realizzata anche in marmo), mentre anche la rubinetteria scompare, celata nel vano della parete. Nella struttura interna, è integrata anche l'illuminazione a led con luce bianca e blu, che crea un effetto di grande suggestione. Quando il rubinetto è aperto e l'acqua scende, si ha l'impressione di un fenomeno naturale, una piccola cascata, il mare che si infrange sulla riva. Come gli altri lavabi incassati, anche Battigia può essere rivestito come si desidera, stuccato, intonacato, e verniciato.

Disponibile in cinque misure: 90, 108, 126, 144 e 180 cm, a richiesta può essere realizzato anche su misura.

*Battigia is a new sink in Corian, that extends and develops the series of "hidden" sinks which are a peculiarity of the antoniolupi production. In this case, the only thing that protrudes from the wall is a sheet of inclined glass (that can also be made of marble) while the tap is hidden in the wall compartment. White and blue LED lighting is integrated in the structure creating an effect of great beauty. When the tap is open and the water falls one gets the impression of natural phenomenon, a small cascade or the sea breaking on the shore. As the other encased sinks Battigia can also be covered as one wishes, stuccoed, plastered and painted.*

*Available in five lengths; 90,108,126,144 and 180 cm upon request can be made to measure.*

Dans toutes les choses de la nature il y a quelque chose de merveilleux

Aristotele

BATTIGIA, la merveille d'un lavabo inspiré par la nature.



LAVABI D'ARCHITETTURA  
ARCHITECTURE SIMS





| H    | P    | L | art.     | art.  |
|------|------|---|----------|---|
| 60,7 | 51,5 | ? | BATTIGIA | BATTIGIAL Con illuminazione a led / With led lighting |

Lavabo da incasso a parete in Corian, con o senza illuminazione a led, completo di rubinetteria piletta ispezionabile, sifone e tubo flessibile, con lastra in cristallo extrachiaro o cristallo acidato. (L 90, 108, 126, 144, 180 cm)

*Encased Corian sink with or without led lighting, complete with tap, inspectable drain, siphon and flexible hose. Available with extra-clear or acid glass surface. (L 90, 108, 126, 144, 180 cm)*

| H    | P    | L | art.      | art.   |
|------|------|---|-----------|--|
| 60,7 | 51,5 | ? | BATTIGIAM | BATTIGIAML Con illuminazione a led / With led lighting |

Lavabo da incasso a parete in Corian, con o senza illuminazione a led, completo di rubinetteria piletta ispezionabile, sifone e tubo flessibile, con lastra in marmo Carrara. (L 90, 108, 126, 144, 180 cm)

*Encased Corian sink with or without led lighting, complete with tap, inspectable drain, siphon and flexible hose, with Carrara marble surface. (L 90, 108, 126, 144, 180 cm)*

Art. BATTIGIA - BATTIGIAL

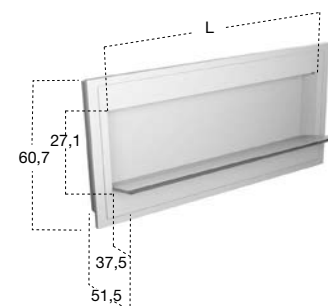

Art. BATTIGIAM - BATTIGIAML

