

EPOQUE
design Carlo Colombo

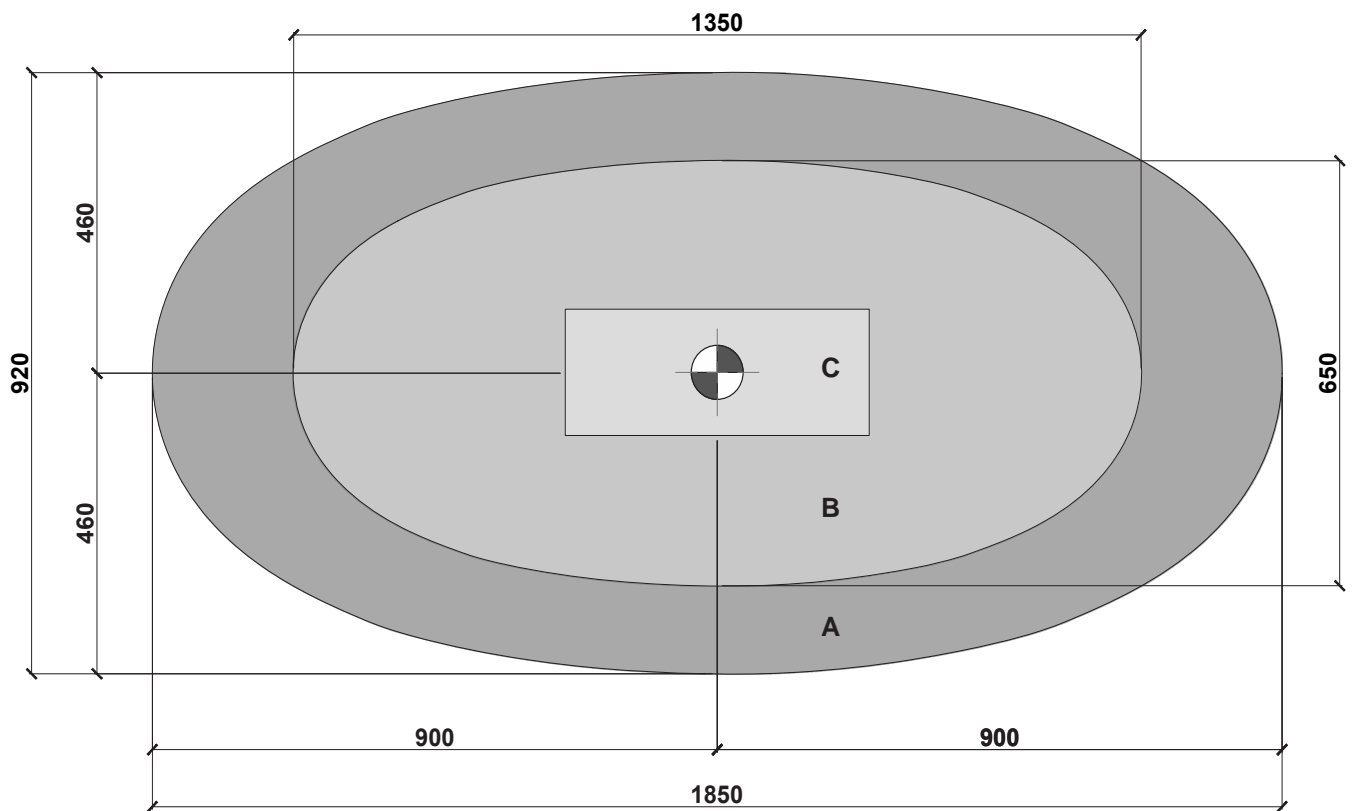

antoniolupi

MADE IN ITALY



- IT_1_A= Ingombro esterno. B= Base d'appoggio. C= pozzetto
 EN_1_A = External dimensions B= Support base C= drainage
 FR_1_A= Dimensions extérieures. B= Base d'appui. C= trou
 ES_1_A= Espacio externo necesario. B= Base de apoyo. C= taladro
 DE_1_A= Externer Platzbedarf. B= Auflagefläche. C= Siphon.
 RU_1_A=Внешние размеры. B=Размеры опорной базы. C=Размер приемка

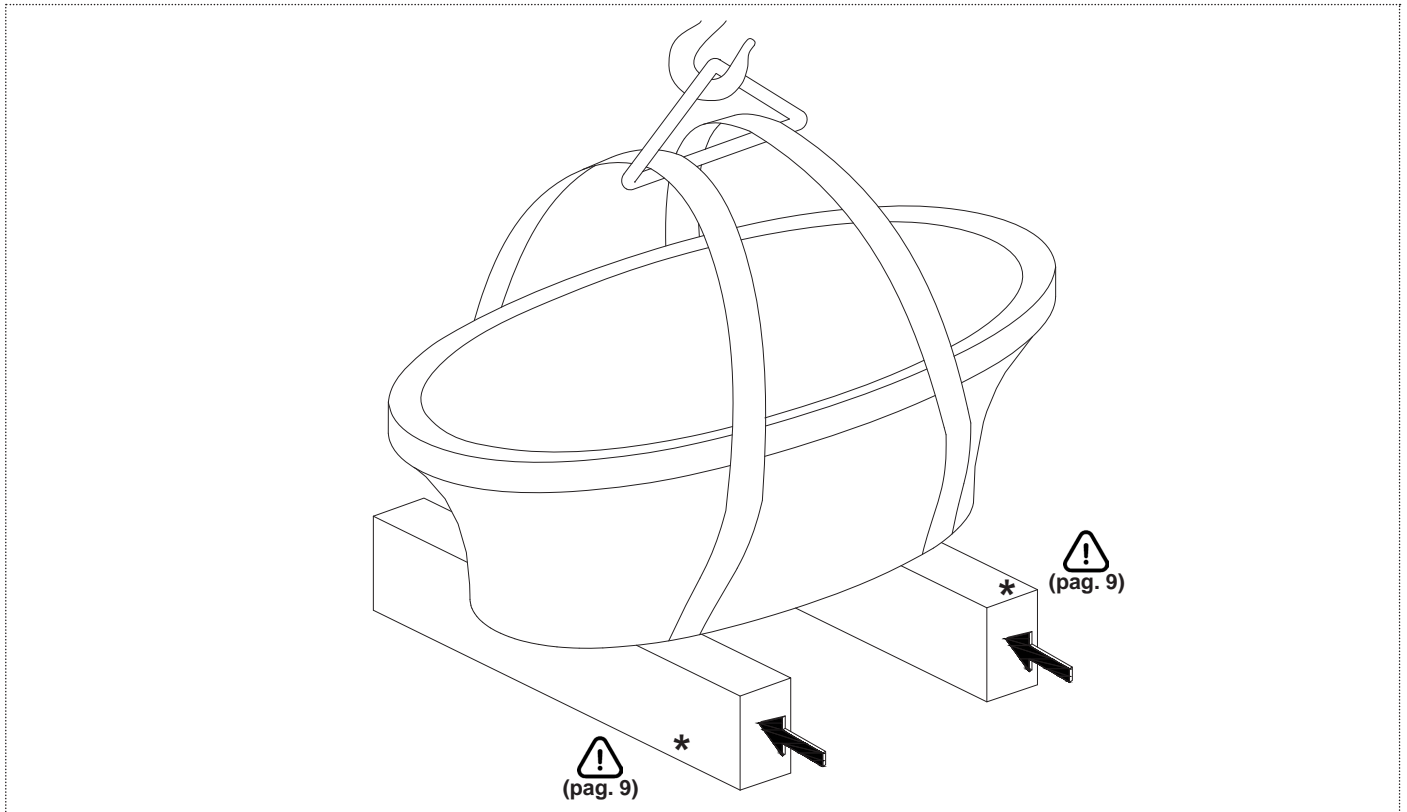

IT_2 Inserire i sostegni d'appoggio. Mantenere il sollevamento meccanico attivo durante tutta l'installazione.

EN_2 Insert the support bases. Keep the mechanical lifting active throughout the installation.

FR_2 Insérez les poutres d'appuis. Maintenir la baignoire soulevée mécaniquement tout au long de l'installation.

ES_2 Insertar los soportes. Mantener el elevador mecánico activo durante toda la instalación.

DE_2 Setzen Sie die Halterungen ein. Lassen Sie den mechanischen Hub während der gesamten Installation aktiv.

RU_2 Вставьте опоры. На протяжении всего периода монтажа ванна должна поддерживаться с помощью механического подъемника.

OPZIONE A_OPTION A_OPTION A_OPCIÓN A_OPTION A_ВАРИАНТ А

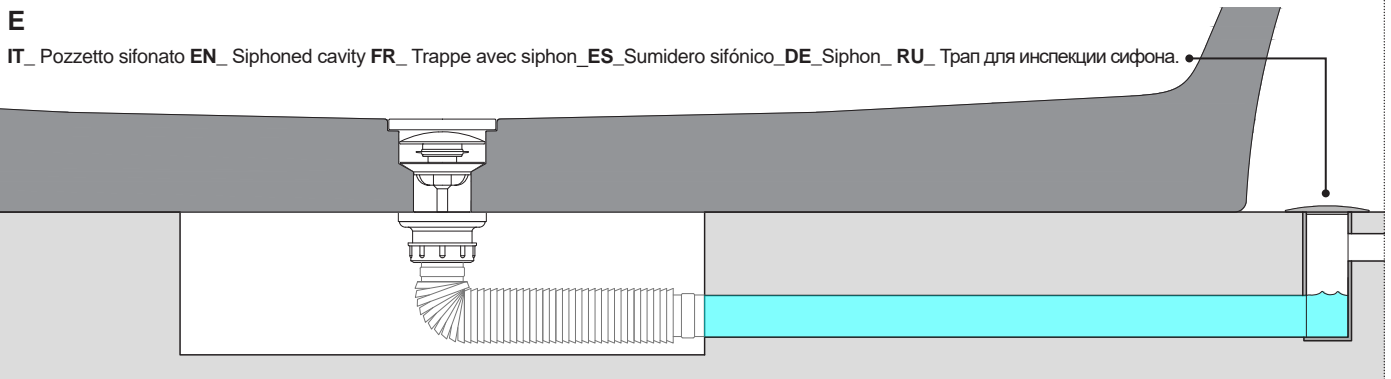
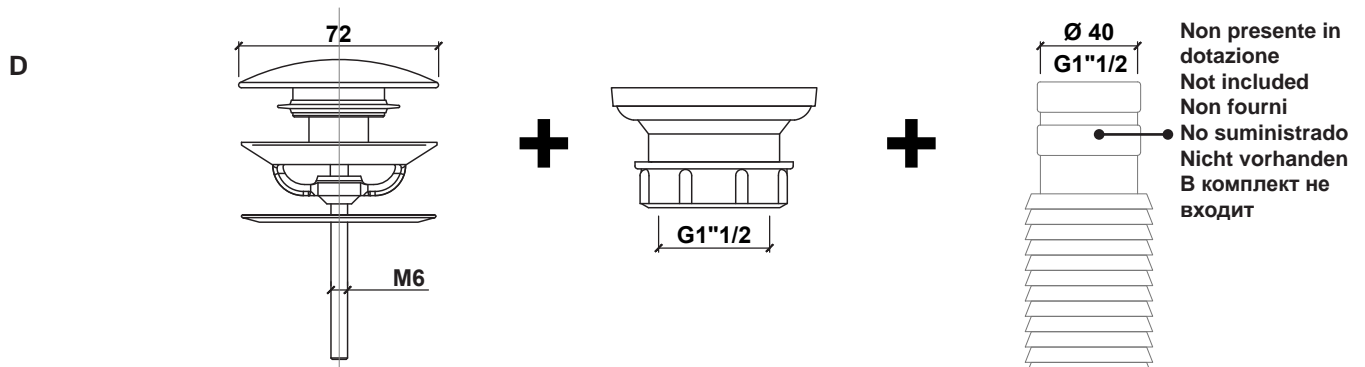

IT_3A_ (D) Dettaglio piletta. **(E)** Prevedere l'installazione di un pozzetto sifonato per garantire l'ispezione.

EN_3A_ (D) detail of drain **(E)** Provide for a siphoned cavity to ensure inspection.

FR_3A_ (D) Détail de la bonde. **(E)** Prévoir l'installation d'une trappe avec siphon pour assurer l'inspection.

ES_3A_ (D) Detalle válvula de desagüe. **(E)** Prever la instalación de un sumidero sifónico para asegurar la inspección.

DE_3A_ (D) Detail des Abflusses. **(E)** Eine Bodenaussparung für den Siphon ist empfehlenswert, um die Inspektion zu gewährleisten.

RU_3A_ (D) Детализовка донного клапана. **(E)** Предусмотрите установку инспекционного трапа для проверки сифона.

OPZIONE A _OPTION A _OPTION A _OPCIÓN A _OPTION A _ВАРИАНТ А

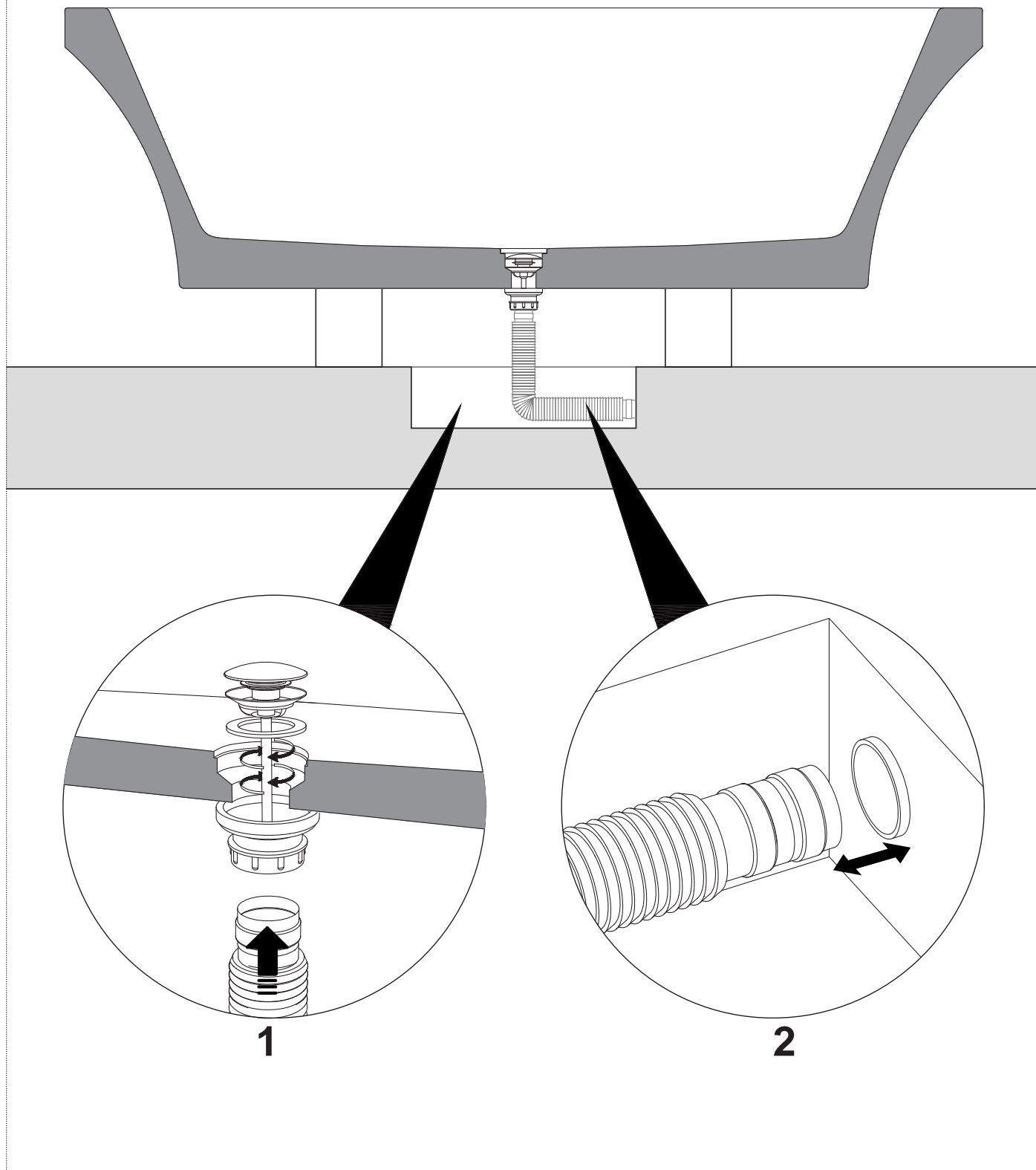

IT_4A_ Avvitare la piletta (1) e collegare il tubo flessibile alla piletta, infine inserire l'altra estremità (2) nello scarico predisposto.

EN_4A_ Screw the drain (1) and connect the flexible hose to the drain, finally insert the other end (2) in the prepared drain.

FR_4A_ Vissez la bonde (1) et connectez le tuyau flexible à la bonde, puis insérez l'autre extrémité (2) dans l'évacuation.

ES_4A_ Enroscar el desagüe (1) y conectar el tubo flexible a la válvula de desagüe, luego insertar el otro extremo (2) en el desagüe.

DE_4A_ Schrauben Sie die Ablaufgarnitur (1) an und schließen Sie den Schlauch an den Abfluss an, dann stecken Sie das andere Ende (2) in den Abfluss.

RU_4A_ Вкрутите донный клапан (1) и подсоедините к нему гибкий шланг. Другой конец гибкого шланга подсоедините к подготовленному выводу слива (2).

OPZIONE A _OPTION A_OPTION A_OPCIÓN A_OPTION A_ ВАРИАНТ А

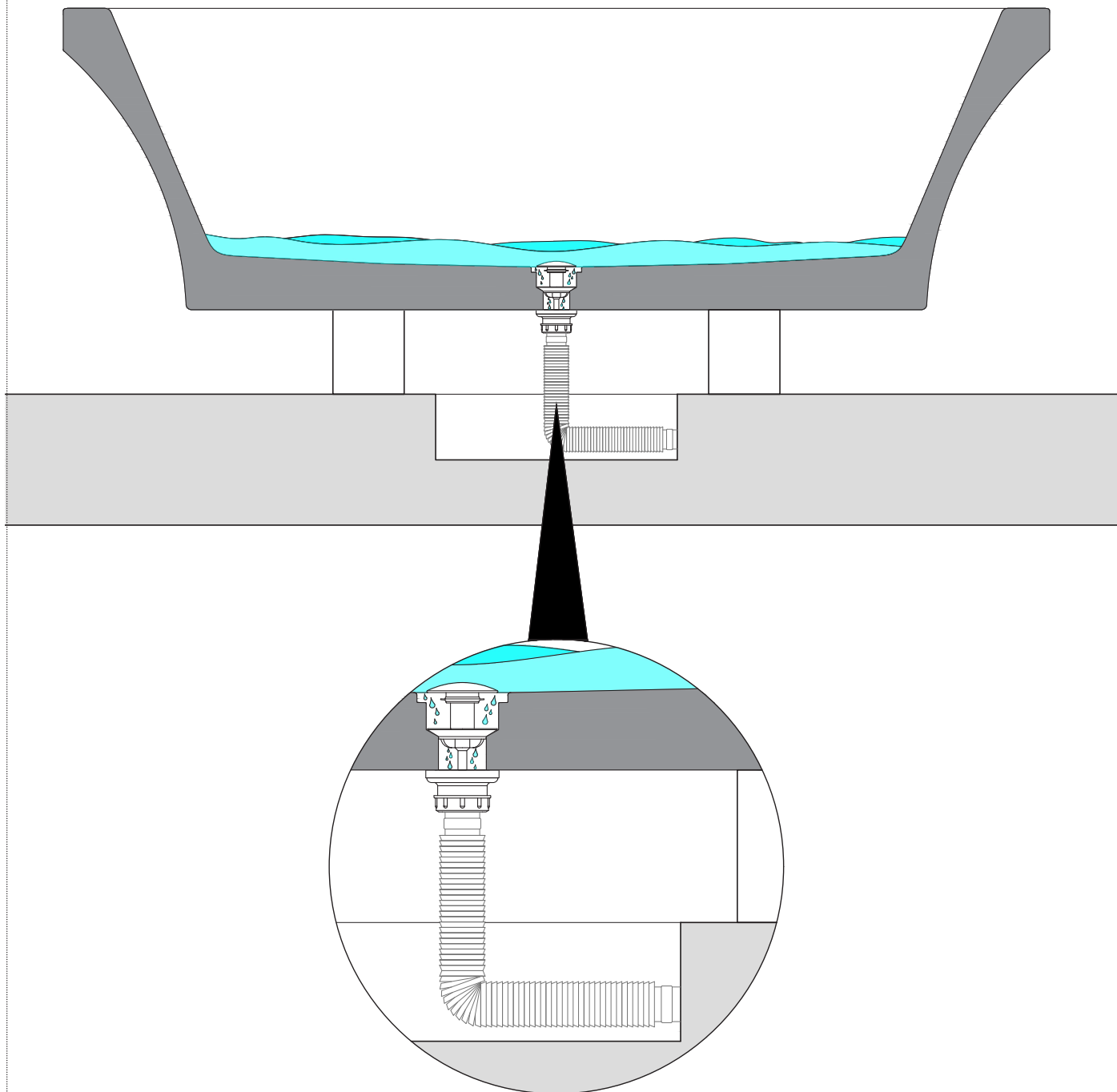

- IT_5A_** Riempire la vasca per verificare la tenuta dell'impianto realizzato.
- EN_5A_** Fill the bathtub to make sure the plumbing holds
- FR_5A_** Remplir la baignoire pour vérifier l'étanchéité des raccordements.
- ES_5A_** Llenar la bañera para comprobar la estanqueidad del sistema realizado.
- DE_5A_** Die Wanne ausfüllen, um die Dichtigkeit der Anlage zu prüfen.
- RU_5A_** Наполните ванну, чтобы проверить герметичность соединения системы.

OPZIONE B_ OPTION B_ OPTION B_ OPCIÓN B_ OPTION B_ ВАРИАНТ B

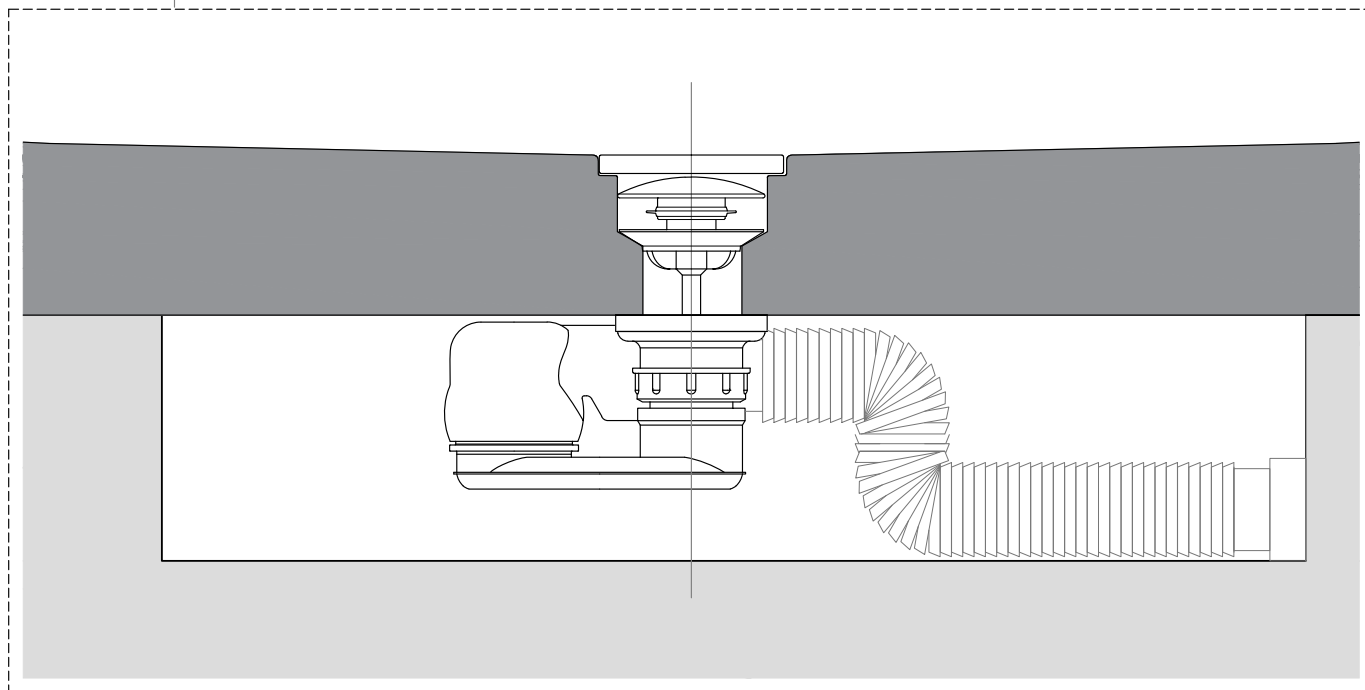
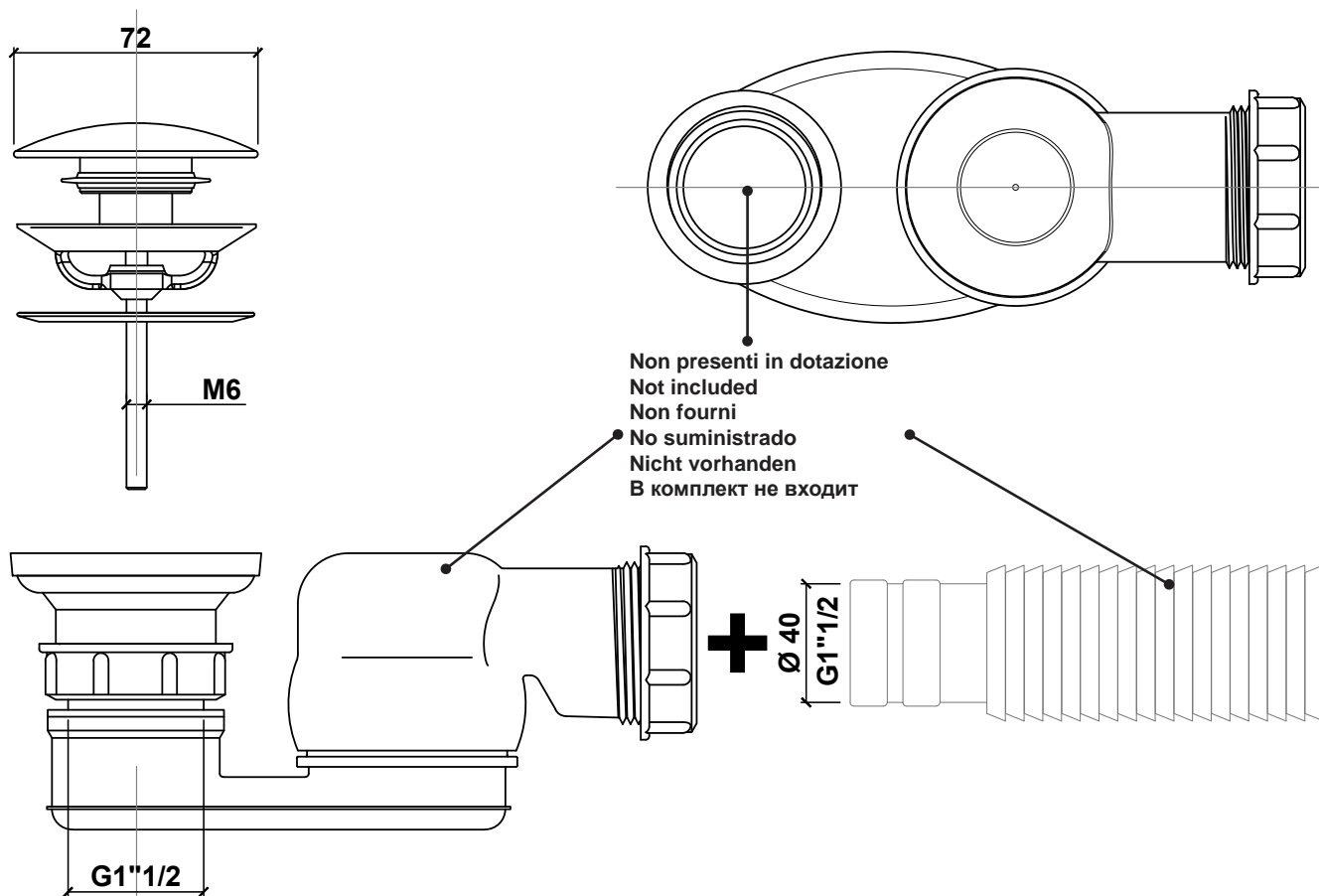

IT_3B_ Predisporre un pozzetto con dimensioni adeguate al sifone scelto (non in dotazione).

EN_3B_ Prepare a pit with adequate dimensions for the chosen siphon (not included).

FR_3B_ Préparer un trou de dimensions appropriées pour le siphon choisi (non fourni).

ES_3B_ Preparar un taladro de tamaño adecuado para el sifón elegido (no suministrado).

DE_3B_ Bereiten Sie eine Bodenaussparung von ausreichender Größe für den gewählten Siphon vor (nicht mitgeliefert).

RU_3B_ Подготовьте приямок в соответствии с размерами выбранного сифона (в комплект не входит).

OPZIONE B_ OPTION B_ OPTION B_ OPCIÓN B_ OPTION B_ ВАРИАНТ B

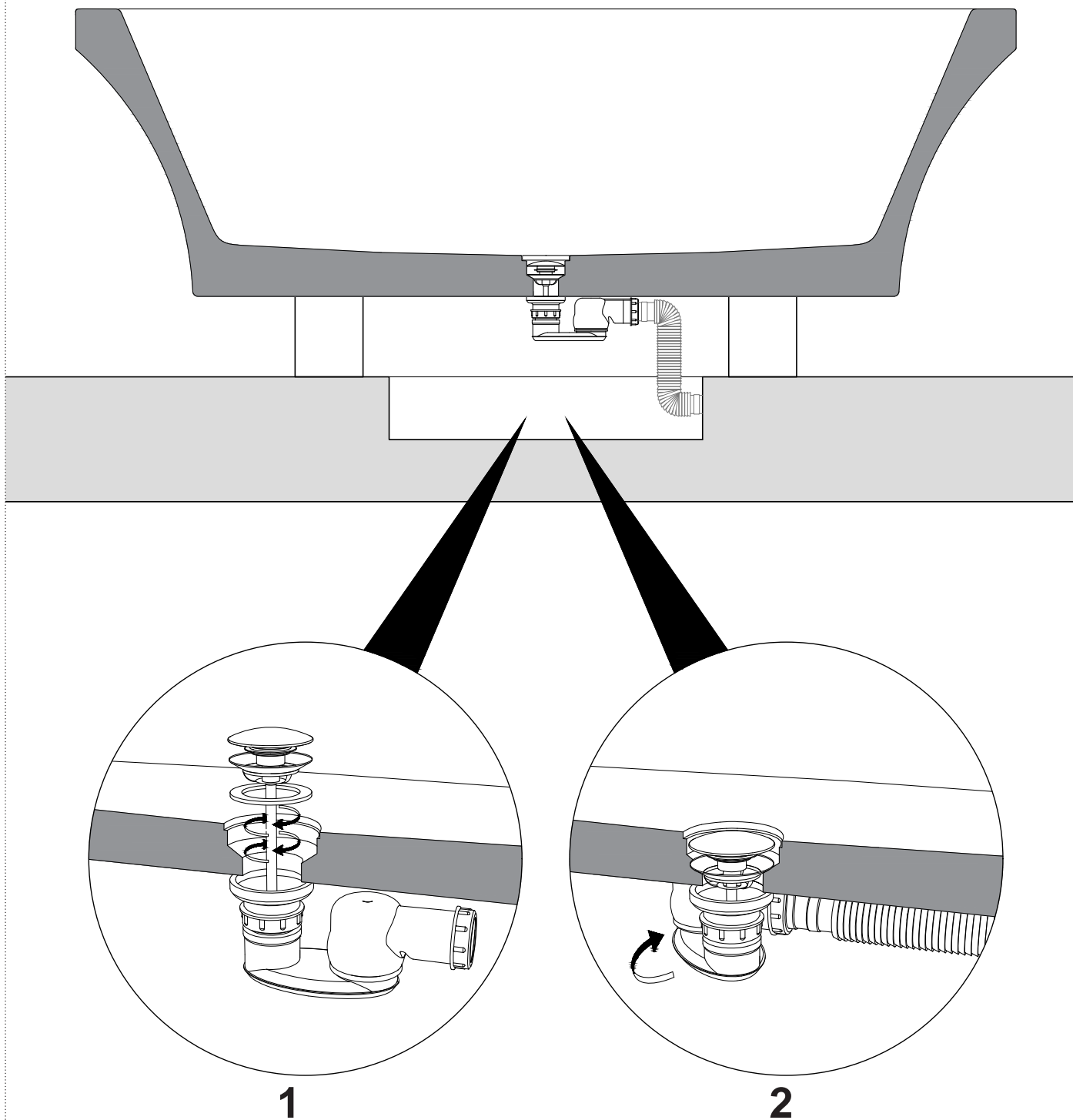

- IT_4B_** Avvitare la piletta (1). Collegare il tubo flessibile al sifone(2), infine inserire l'altra estremità nello scarico predisposto .
EN_4B_ Fix the drain (1) Connect the flexible hose to the siphon (2) lastly insert the other extreme of the flexible hole in the prepared drain
FR_4B_ Visser la bonde (1). Raccordez le tuyau flexible au siphon (2), puis insérez l'autre extrémité dans la sortie de l'évacuation.
ES_4B_ Enroscar la válvula de desagüe (1). Conectar el tubo flexible al sifón (2), luego insertar el otro extremo en el desagüe preparado.
DE_4B_ Die Ablaufgarnitur einschrauben (1). Verbinden Sie dann den flexiblen Schlauch mit dem Siphon (2) und die andere Spitze mit dem vorbereiteten Ablauf.
RU_4B_ Вкрутите донный клапан (1). Подсоедините гибкий шланг к сифону (2), другой конец гибкого шланга присоедините к подготовленному выводу слива.

OPZIONE B_ OPTION B_ OPTION B_ OPCIÓN B_ OPTION B_ ВАРИАНТ B

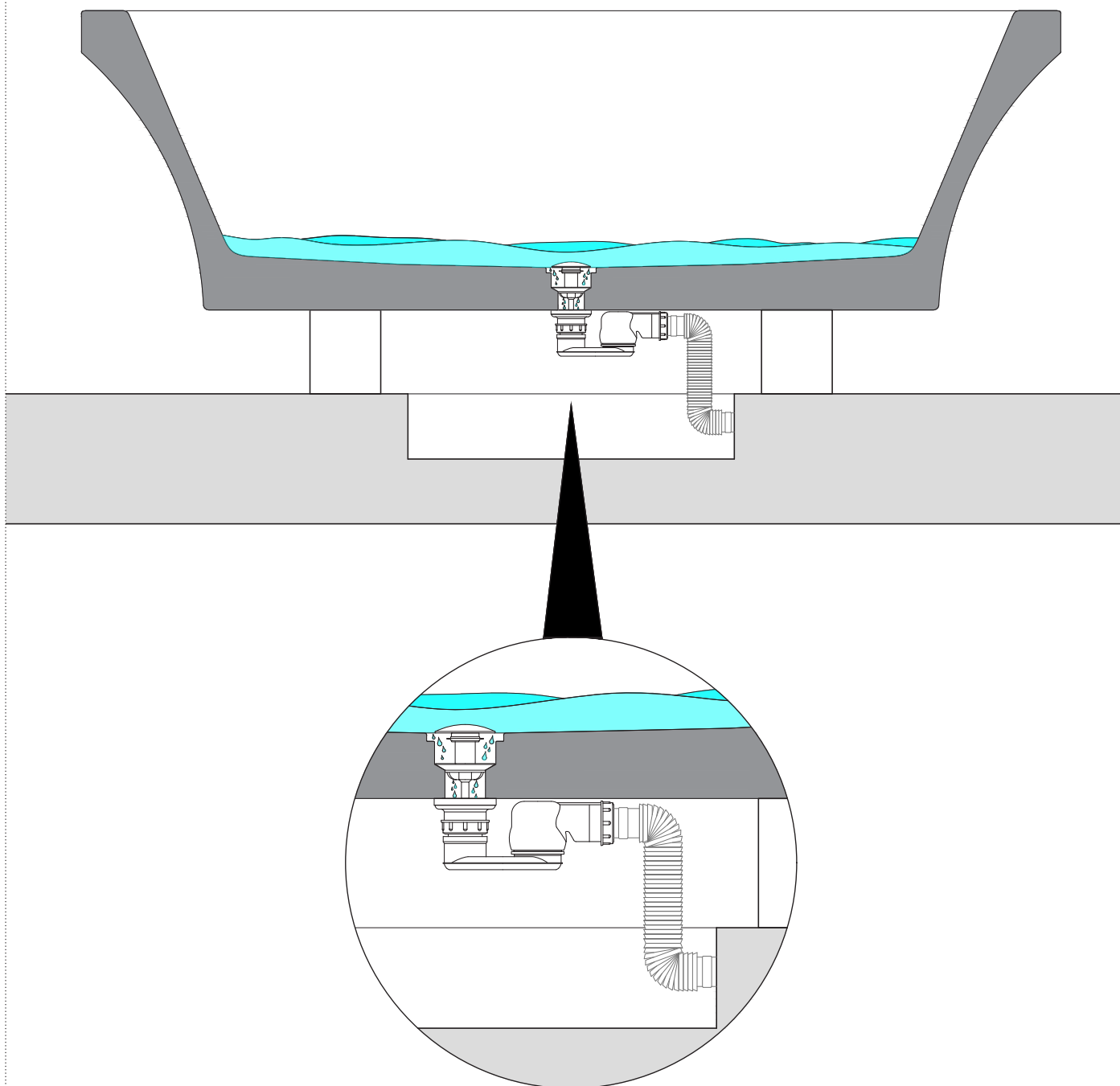

IT_5B_ Riempire la vasca per verificare la tenuta dell'impianto realizzato.

EN_5B_ Fill the bathtub to make sure the plumbing holds

FR_5B_ Remplir la baignoire pour vérifier l'étanchéité des raccords.

ES_5B_ Llenar la bañera para comprobar la estanqueidad del sistema realizado.

DE_5B_ Die Wanne ausfüllen, um die Dichtigkeit der Anlage zu prüfen.

RU_5B_ Наполните ванну, чтобы проверить герметичность соединения системы.

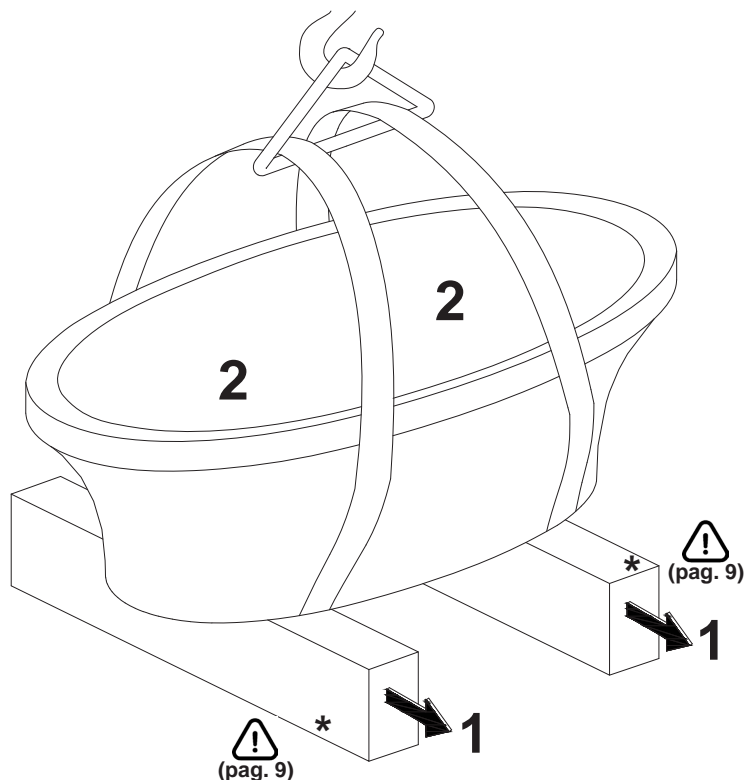

IT_6_ Togliere i (1) sostegni d'appoggio e (2) adagiare la vasca delicatamente al suolo tramite movimentazione meccanica.

EN_6_ Remove (1) support base and (2) gently place the bathtub on the ground by mechanical movement.

FR_6_ Retirez les (1) poutres d'appuis et (2) placez la baignoire doucement sur le sol en utilisant le système mécanique.

ES_6_ Retirar los (1) soportes de apoyo y (2) colocar la bañera suavemente en el suelo con un movimiento mecánico.

DE_6_ Entfernen Sie die (1) Halterungen und (2) legen Sie die Wanne mit einer mechanischen Bewegung vorsichtig auf den Boden.

RU_6_ Уберите опоры (1) и осторожно опустите ванну на пол (2).



* IT_I sostegni d'appoggio non sono presenti in dotazione, consigliamo fortemente di utilizzare materiali atti a sorreggere il peso della vasca corrispondente a 460kg EPOQUE, quindi non flettenti, incurvanti o inarcanti alla compressione.

* EN_The supports are not provided, we strongly recommend to use material suitable to support the weight of the bathtub corresponding to 460kg EPOQUE, which will therefore not bend, curve or arch under compression.

* FR_Les chevrons en bois ne sont pas inclus dans la fourniture. Nous recommandons vivement l'utilisation de matériaux adaptés pour supporter le poids de la baignoire correspondant à 460kg EPOQUE, donc pas de flexion, de courbure ou de voûte sous compression.

* ES_Los soportes de apoyo no se suministran con la bañera. Recomendamos utilizar materiales que puedan soportar el peso de la bañera que corresponde a 460kg EPOQUE, es decir que no se tuercen o deforman bajo compresión.

* DE_Die Unterstützungen sind nicht vorhanden. Wir empfehlen, Unterstützungen zu verwenden, die das Gewicht der Badewanne (460kg EPOQUE) tragen können – also die sich nicht biegen bzw. verkrümmen bei Kompression.

* RU_опоры не входят в комплект. Мы настоятельно рекомендуем использовать материалы, способные выдержать вес ванны, который составляет 460кг ECLIPSE (негибаются, не изгибаются и не выгибаются под весом).



IMPORTANTE

Per la pulizia consultare la scheda tecnica scaricabile dal nostro sito www.antoniolupi.it

IMPORTANT

For cleaning consult the technical data sheet downloadable from our website www.antoniolupi.it

IMPORTANT

Pour le nettoyage, veuillez vous référer à la fiche technique téléchargeable sur notre site www.antoniolupi.it

IMPORTANTE

Para la limpieza consultar la ficha técnica descargable de nuestro sitio web www.antoniolupi.it

WICHTIG

Für die Reinigung schauen Sie bitte das technische Datenblatt auf unserer Webseite herunterladbar www.antoniolupi.it

ВНИМАНИЕ!

Информацию по уходу за изделием вы найдете в технической схеме, которая доступна на нашем сайте www.antoniolupi.it

antoniolupi

73

VIA MAZZINI

75

Antonio Lupi Design S.p.A.
via Mazzini 73/75 - 50050 Stabbia
Cerreto Guidi (Firenze) - Italy
T +39 0571 586881_95651
F +39 0571 586885
www.antoniolupi.it
lupi@antoniolupi.it