

Инструкция по эксплуатации

Электрический кусторез Gardena ENT 550 vario
02596-20.000.00

Цены на товар на сайте:

http://www.vseinstrumenti.ru/sadovaya_tehnika/kustorezy/elektronozhnitsy/gardena/ent_550_vario_02596-2000000/

Отзывы и обсуждения товара на сайте:

http://www.vseinstrumenti.ru/sadovaya_tehnika/kustorezy/elektronozhnitsy/gardena/ent_550_vario_02596-2000000/#tab-Responses



Кусторез электрический

EHT 410 vario, Арт. № 2594

EHT 480 vario, Арт. № 2595

EHT 550 vario, Арт. № 2596

EHT 640 vario, Арт. № 2597

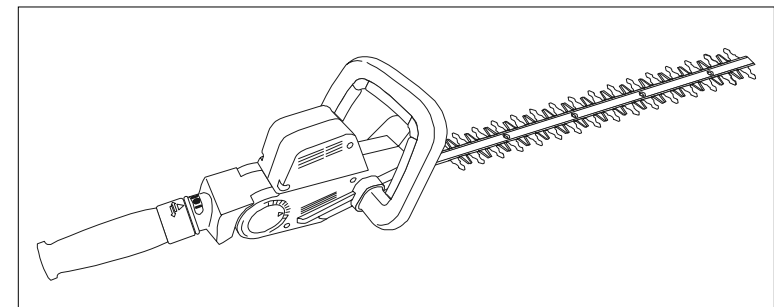

Инструкция по эксплуатации



Технические характеристики

Тип		ENT410 vario	ENT480 vario	ENT550 vario	ENT640 vario
Арт. №		2594	2595	2596	2597
Мощность электродвигателя	Вт	500	500	500	500
Напряжение / частота тока	В / Гц	230 / 50	230 / 50	230 / 50	230 / 50
Частота хода	1/мин	3500	3500	3500	3500
Длина режущей части	см	41	48	55	64
Угол регулирования поворотной рукоятки	°	120	120	120	120
Масса	кг	3,1	3,2	3,3	3,4
Уровень шума	дБ (А)	92	92	91	91
Уровень вибрации рук	мс ⁻²	<2,5	<2,5	<2,5	<2,5

Оглавление

1. Область применения..... 3
2. Экспресс-руководство по эксплуатации кустореза..... 4
3. Установка направляющей рукоятки..... 4
4. Безопасность..... 5
5. Регулировка рабочего положения..... 8
6. Ввод в эксплуатацию..... 9
7. Техническое обслуживание..... 10

Приложение:

- Технические характеристики..... 2

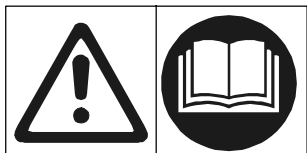

Обращайте внимание на указатели безопасности, размещенные на механизме

← **Внимание!** Перед вводом в эксплуатацию ознакомьтесь с инструкцией по эксплуатации!

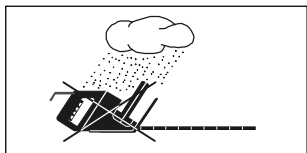

← **Защищайте от дождя и влажности!**

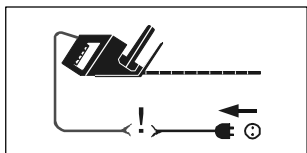

← При повреждении или разрыве силового кабеля немедленно выньте вилку штепсельного разъема из розетки электросети!

Хранение

Храните кусторез в сухом, защищенном от мороза месте, предварительно надев защитный чехол на режущую часть.

Место хранения должно быть недоступно для детей.



Внимание! Никогда не разбирайте предохранительную (фрикционную) муфту безопасности, в ней установлена пружина с высоким предварительным натяжением.

Неисправности

Регулярно проверяйте режущий механизм на наличие повреждений и, в случае необходимости, немедленно производите его квалифицированный ремонт.

Защитный упор

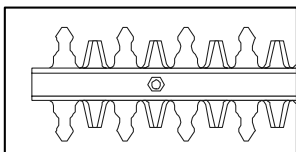

Выступающая за пределы режущей части направляющая планка (защитный упор) предотвращает повреждения кустореза при ударе о твердые предметы.

Предохранительная (фрикционная) муфта

Предохранительная муфта защищает электродвигатель, приводной механизм и режущую часть от механических повреждений, которые могут возникнуть при заклинивании ножей.

В случае заклинивания ножей твердыми предметами выключите кусторез, выньте вилку штепсельного разъема из розетки электросети и удалите посторонний предмет.

Предохранительные устройства



Запрещается отключать или блокировать защитные выключатели, установленные производителем, например, притягивать клавишу выключателя веревкой к рукоятке.

Никогда не пытайтесь использовать некомплектный кусторез, или с недопустимой модернизацией!

Во избежание случайного включения никогда не носите кусторез, держа его за клавиши выключателя направляющей рукоятки!

7. Техническое обслуживание



Каждый раз перед любыми работами по осмотру, чистке и техническому обслуживанию кустореза вынимайте вилку штепсельного разъема из розетки электросети.

Ремонт кустореза может проводиться только в сервисном центре.

Чистка ножей

После каждой стрижки зеленых изгородей чистьте ножи и смазывайте их маловязким маслом (например, распыленным маслом).

Указание:

1. При чистке кустореза не используйте воду (опасность коррозии).
2. Никогда не промывайте кусторез проточной водой, особенно при высоком давлении.

Кусторез электрический EHT 410 vario, 480 vario, 550 vario, 640 vario

Добро пожаловать в сад GARDENA...



Внимательно прочитайте данную инструкцию по эксплуатации и следуйте ее указаниям. Используйте данную инструкцию по эксплуатации для ознакомления с кусторезом, его правильным использованием и требованиями безопасности.



В целях обеспечения безопасности детям моложе 16 лет, а также людям, не ознакомившимся с данной инструкцией по эксплуатации, запрещается пользоваться кусторезом.

Храните данную инструкцию по эксплуатации в надежном месте.

1. Область применения

Кусторез электрический EHT 410 vario, 480 vario, 550 vario, 640 vario (далее в тексте – кусторез) предназначен для стрижки зеленых изгородей. Кусторез предназначен для частного пользования на приусадебных садово-огородных участках и участках садоводов-любителей.

Кусторез не может применяться в общественных местах, парках, на спортивных сооружениях, дорогах, природном ландшафте и в лесном хозяйстве.

Соблюдение требований инструкции по эксплуатации

Соблюдение требований составленной производителем оборудования инструкции по эксплуатации является условием правильной работы кустореза. Данная инструкция также содержит рекомендации по ремонту и техническому обслуживанию.



Внимание! Из-за опасности получения травмы запрещается использовать кусторез для стрижки газонов, нарезания дерна и измельчения растительных отходов для компоста.



Внимание! Напряжение электрической сети ниже 220 В может стать причиной выхода из строя любого электроприбора.

2. Экспресс-руководство по эксплуатации кустореза

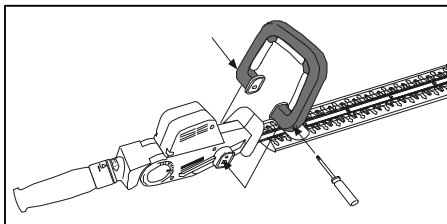

Установите направляющую рукоятку.

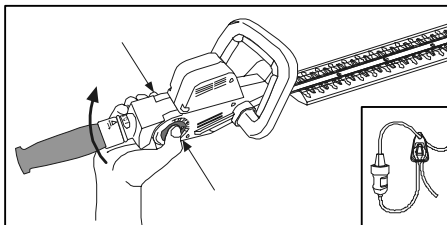

Установите необходимое рабочее положение. Отрегулируйте кабельный зажим. Вставьте вилку штепсельного разъема в розетку электросети.

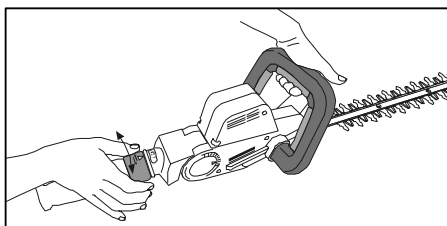

Возьмите одной рукой направляющую рукоятку, другой рукой поверните выключатель поворотной рукоятки налево или направо до упора и начинайте стрижку.

3. Установка направляющей рукоятки

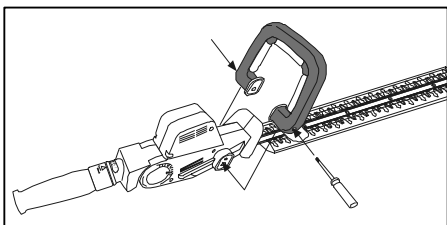

Установите направляющую рукоятку на корпус и привинтите 2-мя (невывпадающими из ручки) винтами.

6. Ввод в эксплуатацию

Кабельный зажим

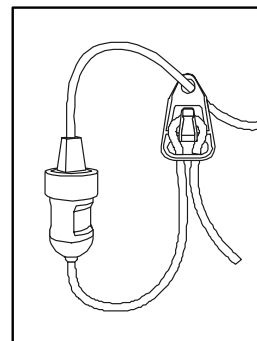

Согните удлинительный кабель в виде петли и вставьте в кабельный зажим. Это позволит избежать случайного разъединения штепсельного разъема электросети. Затем соедините штепсельный разъем между силовым кабелем и удлинителем.

Двухпозиционная защитная блокировка

Для предотвращения случайного включения кусторез оборудован двухпозиционной (двуручной) защитной блокировкой. Чтобы включить кусторез необходимо одновременно нажать клавишу выключателя направляющей рукоятки и одновременно повернуть налево или направо выключатель поворотной рукоятки.

Включение кустореза

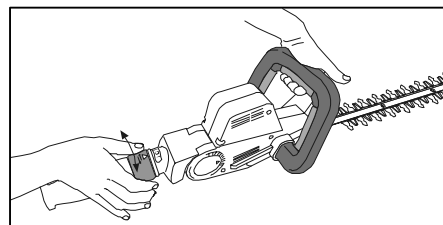

Возьмите рукой 3-х позиционную направляющую рукоятку и нажмите одну из 3-х клавиш выключателя.

Затем возьмите второй рукой поворотную рукоятку и поверните выключатель направо или налево до упора и держите в этом положении.

Примечание: Предпочтительное направление вращения: в сторону подстригаемого растения.

→ Кусторез начинает работать.

Выключение кустореза

Для выключения кустореза достаточно отпустить одну из клавиш выключателя или поворотный выключатель.

Дополнительный механизм быстрой остановки обеспечивает прекращение движения режущего механизма после выключения кустореза в течение установленного действующими нормативами времени – не более 1 сек.

5. Регулировка рабочего положения



Внимание! Перед регулировкой рабочего положения необходимо вынуть вилку штепсельного разъема из розетки электросети. Опасность получения травмы!

Никогда при регулировке рабочего положения не снимайте защитный кожух с режущей части!

Примечание: Рукоятку можно установить в 11 рабочих положений с интервалом 12° от 0° до 120°.

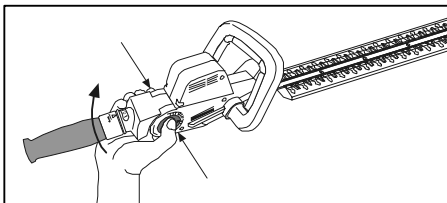

Нажмите рифленую кнопку и держите ее нажатой, одновременно поверните поворотную рукоятку вверх или вниз в нужную позицию.

Отпустите кнопку, обратив внимание на правильную ее фиксацию.

Правильное рабочее положение

Поворотная рукоятка вниз

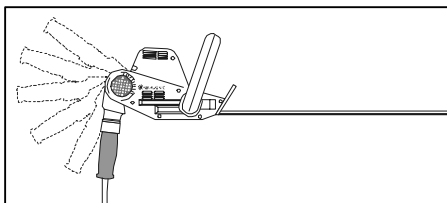

Стрижка высоких зеленых изгородей

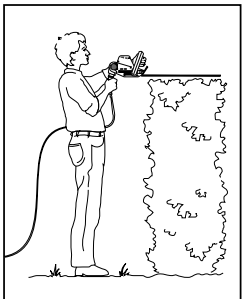

Поворотная рукоятка вверх

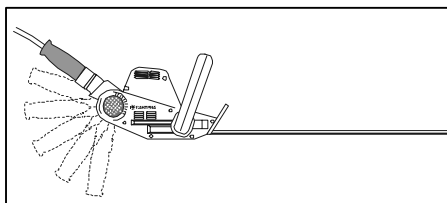

Стрижка низких зеленых изгородей

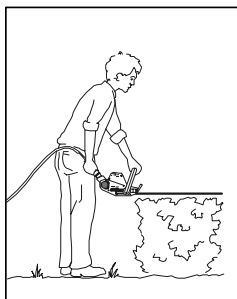

Боковая стрижка

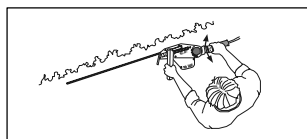

4. Безопасность



При эксплуатации кустореза принимайте меры безопасности, исключающие поражение электрическим током, травмы, возгорание, и другие важные меры безопасности.

Визуальный контроль

Перед каждым использованием кустореза производите его визуальный контроль.

Не используйте кусторез, если предохранительные устройства (двухпозиционная защитная блокировка, предохранительная муфта, защитный упор) и (или) ножи повреждены или изношены. Никогда не удаляйте и не блокируйте предохранительные устройства.

Осмотр подстригаемых растений

Перед началом работы осмотрите растения, которые нужно обработать. При наличии посторонних предметов удалите их. Обращайте внимание во время работы на наличие посторонних предметов.

Удаление препятствий

Если препятствие все же встретилось, выключите кусторез и удалите препятствие.

Правильное применение и ответственность

Кусторез может нанести серьезную травму!

Используйте кусторез только по назначению, указанному в данной инструкции по эксплуатации.

Недопустимые режимы работы

Не перегружайте кусторез - Вы работаете лучше и, увереннее, в указанном рабочем диапазоне.

Чистые рукоятки

Поверхность рукояток должна быть сухой, не масляной и не жирной.

Концентрация внимания

Работайте собранно и ответственно. Вы несёте ответственность за безопасность на рабочем месте.

Порядок на рабочем месте

Содержите рабочее место в порядке. Беспорядок на рабочем месте может стать причиной аварии.

Удаление из опасной зоны посторонних

Следите за тем, чтобы поблизости не было людей (особенно детей) и животных.

Рабочая одежда

Во время работы не носите свободную одежду, украшения и т.д., поскольку они могут быть захвачены движущимися частями кустореза. Надевайте нескользящую обувь, перчатки и защитные очки. Для защиты ног работайте в брюках.

Устойчивое положение и удобная поза

Во время работы кустореза всегда выбирайте удобное, устойчивое положение, особенно когда работаете на ступенях или стремянке.

Располагайте силовую кабель вне зоны резания. Проявляйте особое внимание при движении назад (спиной вперед). Вы можете споткнуться!

Вентиляция электродвигателя

Следите за тем, чтобы на корпусе электродвигателя и в вентиляционных отверстиях не было грязевых отложений, листвы и т.д.

Не используйте кусторез вблизи горючих жидкостей и газов.

Выключение кустореза при заклинивании ножей

При заклинивании ножей выключите кусторез и удалите препятствие (толстую ветку или другой посторонний предмет).

Условия видимости

Работайте только в условиях хорошей видимости.

Перерыв в работе

Не оставляйте кусторез без присмотра на рабочем месте. Во время перерыва в работе храните кусторез в безопасном месте. Каждый раз вынимайте вилку штепсельного разъема из розетки электросети!

При перерыве в работе, связанном с переходом на новое место, каждый раз выключайте кусторез и вынимайте вилку штепсельного разъема из розетки электросети!

Каждый раз при транспортировке кустореза надевайте защитный кожух на режущую часть.

Влияние окружающей среды

Ознакомьтесь с окружающей обстановкой вокруг рабочего места. Проверьте наличие возможных опасностей, которые могут быть не слышимы из-за шума механизмов кустореза.

Недопустимость работы во влажной среде

Не используйте кусторез в дождливую погоду или в сырых местах.

Не используйте кусторез в водоемах для плавания и садовых прудах или в непосредственной близости от них.

Электробезопасность

Регулярно обследуйте силовую кабель на наличие повреждений и износа. Силовой кабель может быть заменен только специалистом - электриком.

Лучше всего обратиться в сервисный центр.

Силовой кабель

Кусторез может использоваться только при безупречном состоянии силового кабеля. При повреждении или разрыве силового кабеля немедленно выньте вилку штепсельного разъема из розетки электросети!

Брызгозащищенные штепсельные соединения

Штепсельные соединения силового и удлинительного кабеля должны иметь брызгозащищенное исполнение.

Удлинительный кабель

Используйте только стандартные удлинители промышленного изготовления.

Проконсультируйтесь у специалиста – электрика.

Использование аварийного прерывателя цепи

Рекомендуется подключать кусторез через аварийный прерыватель цепи.

Необходимость беречь кабель

Никогда не переносите кусторез, держа его за силовую кабель.

Не используйте силовую кабель для вытягивания вилки штепсельного разъема из розетки электросети.

Защищайте силовую кабель от высокой температуры, масел и острых кромок.