

Инструкция по эксплуатации

Газонные аккумуляторные ножницы Gardena TwinCut
08830-20.000.00

Цены на товар на сайте:

http://www.vseinstrumenti.ru/sadovaya_tehnika/kustorezy/akkumulyatornye/gardena/twincut_08830-2000000/

Отзывы и обсуждения товара на сайте:

http://www.vseinstrumenti.ru/sadovaya_tehnika/kustorezy/akkumulyatornye/gardena/twincut_08830-2000000/#tab-Responses



Инструкция по эксплуатации

**Ножницы газонные аккумуляторные
в комплекте с ручкой**

Арт. 8830

Ножницы газонные аккумуляторные в комплекте с ручкой, Арт. 8830

Добро пожаловать в сад GARDENA...



Внимательно прочитайте данную инструкцию по эксплуатации и следуйте ее указаниям. Используйте данную инструкцию по эксплуатации для ознакомления с ножницами газонными аккумуляторными в комплекте с ручкой (далее в тексте – ножницы), их правильным использованием и требованиями безопасности.



В целях обеспечения безопасности детям моложе 16 лет, а также людям, не ознакомившимся с данной инструкцией по эксплуатации, запрещается пользоваться ножницами.

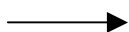

Храните данную инструкцию по эксплуатации в надежном месте.

Содержание

1. Область применения
2. Безопасность
3. Сборка
4. Ввод в эксплуатацию
5. Эксплуатация
6. Хранение
7. Техническое обслуживание
8. Устранение неисправностей
9. Рекомендуемые принадлежности

1. Область применения

Назначение ножниц: Ножницы предназначены для стрижки газонных кромок и небольших лужаек на частных приусадебных участках и участках садоводов-любителей.



Внимание!

Возможно получение телесного повреждения!

Из-за опасности получения травмы газонные ножницы не могут использоваться для стрижки живой изгороди и кустарников, а также для измельчения растений с целью компостирования.

2. Безопасность

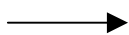

Соблюдайте правила безопасности при обращении с ножницами



Внимание!

Перед вводом в эксплуатацию внимательно прочитайте инструкцию по эксплуатации.



Внимание!

Защищайте ножницы от дождя и влажности.

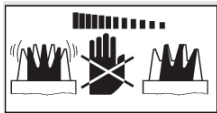

Внимание!

Режущий инструмент продолжает движение по инерции после выключения электропривода



Внимание!

Удаляйте посторонних лиц из зоны повышенной опасности.

Ввод в эксплуатацию

- Произведите осмотр ножниц перед каждым их использованием.
 - Никогда не удаляйте и не блокируйте устройства управления.
- Не пользуйтесь ножницами, если устройства управления и (или) лезвия повреждены или изношены.

Использование по назначению

- Используйте ножницы (кусторез) только в соответствии с указанным в данной инструкции по эксплуатации назначением.

Рабочая одежда

- Во время работы не носите свободную одежду, украшения и т.д., поскольку они могут быть захвачены движущимися частями ножниц.
- Надевайте перчатки, защитные очки и крепкую нескользящую обувь. Для защиты ног работайте длинных в брюках.

Рабочее место

Вы несете ответственность за безопасность на рабочем месте.

- Следите, чтобы вблизи рабочего места не было посторонних людей (особенно детей) и животных.

Подстригаемые растения

- Перед началом работы осмотрите растения, которые нужно обработать и удалите при необходимости посторонние предметы.
- Обращайте внимание во время работы на наличие посторонних предметов.
- Если при стрижке препятствие все же встретилось, прервите работу ножниц, отпустив клавишу включения.



Внимание!

Возможно получение травмы и нанесение материального ущерба!

- Производите регулировку по высоте только при выключенных ножницах
- Во время стрижки старайтесь держаться подальше от лезвия

→ Если лезвия заблокированы, немедленно выключите ножницы (отпустив клавишу включения) и удалите посторонние предметы.

Аккумулятор и его зарядка



Внимание!

Опасность возникновения пожара!

Не заряжайте аккумулятор вблизи кислот и легко воспламеняющихся материалов.

Заряжайте аккумулятор только оригинальными зарядными устройствами **GARDENA** или зарядными устройствами, рекомендованными производителем.

Любыми другими устройствами аккумулятор заряжать запрещается (опасность пожара).

Регулярно обследуйте силовой кабель зарядного устройства на наличие повреждений и износа. Зарядное устройство может использоваться только при безупречном состоянии силового кабеля.

Запрещается заряжать не перезаряжаемые батареи питания зарядными устройствами GARDENA (опасность пожара).

Запрещается эксплуатировать ножницы (кусторез) во время зарядки аккумулятора!

Заряжайте аккумулятор только при температуре 10-45° С. Перед зарядкой аккумулятор должен охладиться.

Условия труда.



Внимание!

Опасность возникновения пожара!

Предохраняйте ножницы от перегрева!

Не держите ножницы долгое время на солнце или вблизи радиаторов.

Используйте ножницы только при внешней температуре от +5° С до +45° С.

Работайте только при условии достаточной видимости.

Проявляйте особое внимание при движении назад (спиной вперед). Вы можете споткнуться!

Во время работы всегда выбирайте удобное, устойчивое положение.

Перерыв в работе.

- Не оставляйте ножницы без присмотра на рабочем месте. Во время перерыва в работе храните ножницы в безопасном месте.
- При перерыве в работе, связанном с переходом на новое место, обязательно прервите работу ножниц, отпустив клавишу включения.
- Не используйте ножницы в дождливую погоду или в сырых местах.
- Каждый раз при транспортировке ножниц надевайте защитный кожух на режущий механизм.

Хранение.

Ножницы необходимо хранить вдали от источников тепла и при температуре не выше 35° С.

Запрещается хранить ножницы в местах со статическим электричеством.

3. Сборка.

Установка/демонтаж телескопической ручки:

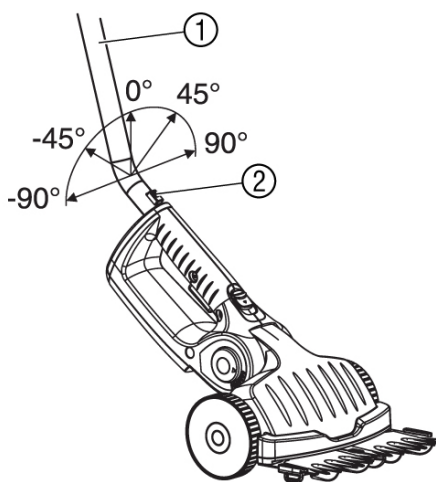

Телескопическая ручка поворачивается в обе стороны с шагом по 45°.

Установка телескопической ручки:

- Введите под желаемым углом поворотную рукоятку (1) в держатель ножниц до полного входа в канавку фиксатора.

Демонтаж телескопической ручки:

- Нажмите клавишу включения (2) и вытяните поворотную рукоятку.

При установленной поворотной рукоятке клавиша блокировки против включения и клавиша включения, расположенные на ножницах, не функционируют.

Для замены лезвий см. раздел «Возможные неисправности и способы их устранения»

4. Ввод в эксплуатацию

Зарядка аккумулятора:

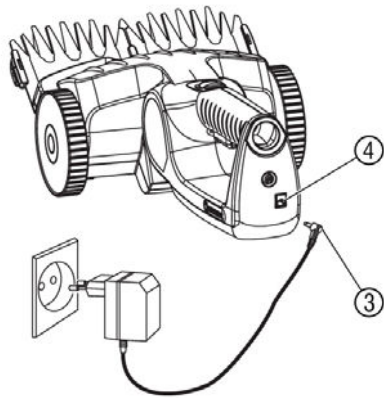

Перед эксплуатацией аккумулятора должны заряжаться в течение 10 часов.

Литиево-ионные аккумуляторы не подвержены эффекту памяти, поэтому их можно заряжать и прерывать процесс зарядки в любое время.

Зарядное устройство автоматически выключается при полной зарядке аккумулятора. Соответственно аккумулятор может постоянно находиться в зарядном устройстве.

Внимание!

Перенапряжение в сети может испортить аккумулятор и зарядное устройство!

Проверьте сетевое напряжение!

1. Вставьте силовую кабель (3) в зарядное гнездо ножниц (4).
2. Вставьте зарядное устройство в штепсельную розетку электросети.
Лампа контроля заряда светится. При полной зарядке аккумулятора лампочка перестает гореть.
3. Чтобы отключить ножницы от зарядного устройства, сначала необходимо вынуть силовую кабель (3) из зарядного гнезда ножниц (4) и только потом отключить от электросети.

При снижении производительности ножниц необходимо немедленно зарядить аккумулятор, не допуская тем самым его полной разрядки.

5. Эксплуатация



Внимание!

Возможно получение резаной раны

Существует опасность получения травмы, если устройства управления, имеющиеся у ножниц, удалены или заблокированы (например, привязыванием клавиши включения к рукоятке). В этом случае ножницы будут лишены возможности автоматического выключения.

Никогда не удаляйте и не блокируйте устройства управления.

Клавиша блокировки против включения предотвращает не преднамеренное включение ножниц.

Стрижка газона:

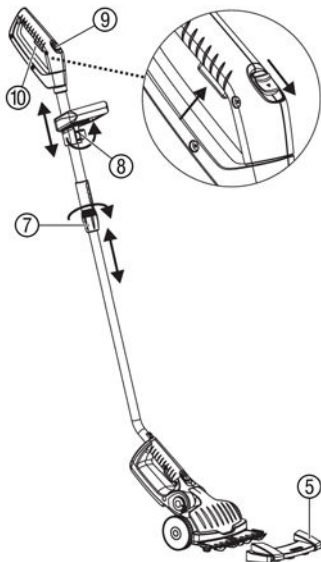

Подготовка почвы:

1. Перед стрижкой проверьте газон на наличие посторонних предметов. Удалите посторонние предметы.

2. Снимите защитный кожух (5) с лезвий.

Регулировка ножниц:

1. Удерживая кнопку фиксации угла (6), установите необходимый угол наклона рукоятки.

Регулировка телескопической ручки:

1. Ослабьте зажимную гайку (7), установите необходимую длину ручки и снова затяните гайку (7).

2. Ослабьте затяжной винт (8), установите необходимую длину дополнительной ручки и снова затяните винт (8).

Включение/выключение ножниц:

1. Передвиньте клавишу блокировки (9)/(9a) вперед (для разблокировки) и нажмите на клавишу включения (10)/(10a). Снова передвиньте клавишу блокировки (9)/(9a) назад.

2. Для выключения ножниц отпустите клавишу включения (10).

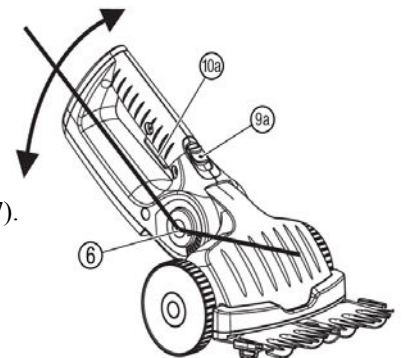

Если ножницы используются без телескопической ручки, для того чтобы их включить необходимо передвинуть клавишу блокировки (9a) вперед и нажать на клавишу включения (10a).

6. Хранение.

Зимовка:

Место хранения должно быть недоступно для детей. Идеальные температурные условия хранения в пределах 5-25° С.

1. Очистьте ножницы и смажьте маслом режущий механизм (см. раздел "Техническое обслуживание").
2. Наденьте на режущий механизм защитный кожух.
3. Зарядите аккумулятор (см. раздел "Ввод в эксплуатацию").
4. Храните ножницы в сухом, защищенном от мороза месте.

Удаление отходов:



Данный товар не подходит под категорию обычных бытовых отходов и должен быть утилизирован в специальных центрах по утилизации.



Ножницы GARDENA содержат литиево-ионный аккумулятор, который также необходимо утилизировать в специальных центрах по утилизации.

1. Полностью разрядите аккумулятор
2. Утилизируйте литиево-ионный аккумулятор надлежащим способом.

7. Техническое обслуживание.



Внимание!

Возможно получение травмы!

Существует опасность получения травмы от лезвий ножниц!

Запрещается передвигать клавишу блокировки вперед во время проведения работ по техническому обслуживанию!



Внимание!

Возможно получение травмы и нанесение материального ущерба!

Может возникнуть серьезная опасность для людей и ножниц, если Вы будете промывать ножницы в проточной воде (особенно струей воды под высоким давлением).

- Никогда не промывайте ножницы в проточной воде!

Заточка лезвий ножниц:

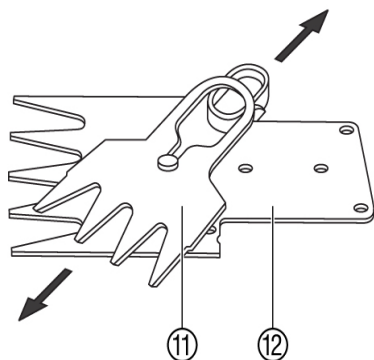

Для достижения хорошего результата стрижки, необходимо периодически чистить лезвия ножниц и своевременно затачивать.

Немедленно выравнивайте возникающие в результате контакта с камнями зазубрины, заусенцы и прочие повреждения.

1. Снимите режущий механизм (см. раздел "Замена лезвий").
2. Отделите верхнее лезвие (11) от нижнего лезвия (12).
3. Удалите остатки травы и грязевые отложения, образовавшиеся между верхним и нижним лезвием.
4. Заточите лезвия при помощи специального точильного камня.
5. Установите лезвия на место (см. раздел "Замена лезвий").

Чистка ножниц и смазка режущего механизма:

Для повышения производительности и срока службы ножниц необходимо производить их чистку и смазку маслом, до и после каждого использования.

1. Очищайте ножницы влажной губкой.
2. Режущий механизм смазывайте спреем для смазки GARDENA Арт.№ 2366 или, например, маслом для швейных машин.

8. Устранение неисправностей.



Внимание!

Возможно получение травмы!

Существует опасность получения травмы от лезвий ножниц!

Запрещается передвигать клавишу блокировки вперед во время проведения работ по устранению неисправностей!

Замена лезвий:

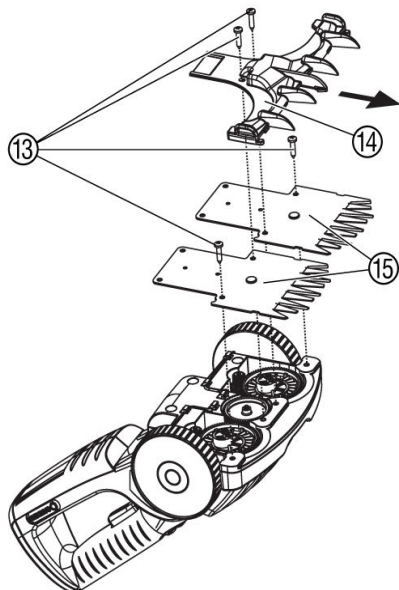

Если ножницы стригут небрежно даже после основательной чистки, режущий механизм является дефектным и его необходимо заменить новым.

Используйте только оригинальные запасные лезвия для ножниц GARDENA:

Запасные лезвия GARDENA

Арт. № 2346

1. Открутите болты (13). Выдвинув скользящую опору (14) вперед, снимите лезвия (15).
2. Очистите полость редуктора и смажьте колеса смазкой без содержания кислоты (например, вазелином).
3. Вставьте новые лезвия (15).
4. Установите скользящую опору (14) и закрутите болты (13).

9. Рекомендуемые принадлежности.

Запасные лезвия GARDENA
Арт. № 2346

Рабочая ширина 10 см

10. Технические характеристики

<i>Аккумуляторные газонные ножницы Twincut арт. № 8830</i>	
Аккумулятор	3 Li-Ion 1.6 Ач, 3,6 В = 10.8 В
Время заряда	примерно 10 часов
Зарядное устройство	230 В/ 50 Гц
Ток на выходе	130 mA
Напряжение	20 В (DC)
Приблизительное время работы при полностью заряженном аккумуляторе	Примерно 60 мин
Приблизительная производительность	Примерно 130 м2
Рабочая ширина	2X10 см = 20 см рабочая ширина
Вес	2 кг
Уровень вибрации	<2,5 m/s ²

11. Условия гарантийного обслуживания

На данное изделие компанией GARDENA установлен гарантийный срок 3 года (с даты покупки). Гарантия распространяется на все основные неисправности, причиной которых являются доказуемые дефекты материала или ошибки производства. Гарантийная услуга осуществляется либо в виде замены на исправное изделие, либо в виде бесплатного ремонта неисправного изделия при условии соблюдения следующих требований:

- правильная эксплуатация изделия с соблюдением рекомендаций настоящей инструкции по эксплуатации
- отсутствие попыток покупателя или третьего лица самостоятельно отремонтировать изделие.

Гарантия не распространяется на лезвия и аккумуляторы, являющиеся быстроизнашивающимися деталями. Данная гарантия фирмы-производителя не касается гарантийных претензий, предъявляемых к торгующей организации.