

SHAWÀ2

design Massimo Broglio



**antoniolupi**

MADE IN ITALY

## SCHEMI DI MONTAGGIO/ ASSEMBLY DIAGRAM

## manuale d'installazione/ installation manual

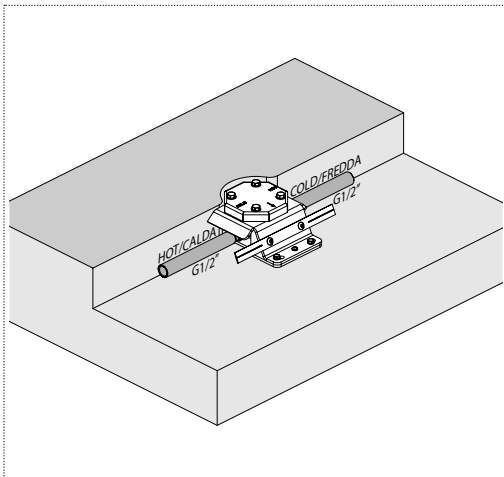
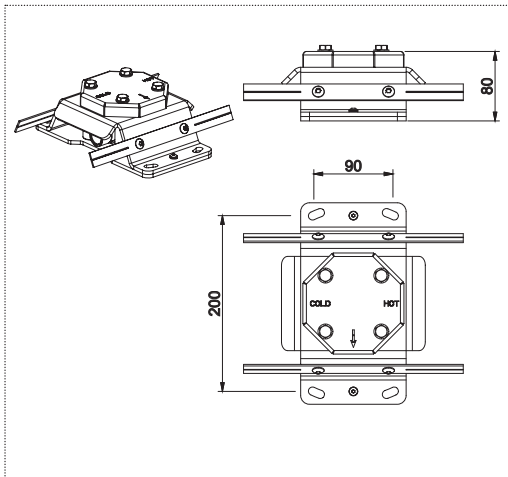

1\_ Preparare il pozzetto all'istallazione.

2\_ Posizionare il pozzetto a terra ed effettuare il collegamento con l'impianto idrico.

1\_ Prepare the concealed valve for installation.

2\_ Position the concealed valve in the ground and connect to the water system.

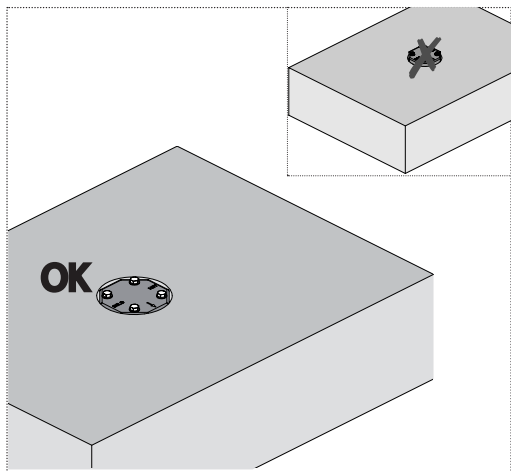

3\_ Procedere con la posa del pavimento facendo in modo che il pozzetto non sporga dal suolo, è consentito che il pozzetto sia incassato nel pavimento al massimo di 4 cm.

3\_ Proceed with laying the floor making sure that the concealed valve doesn't protrude. The concealed valve can be encased 4 cm.

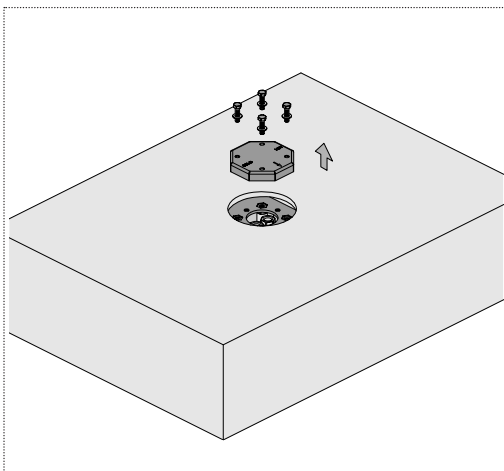

4\_ Rimuovere il coperchio del pozzetto.

\*\*

4\_ Remove the cover to the concealed valve.

\*\*

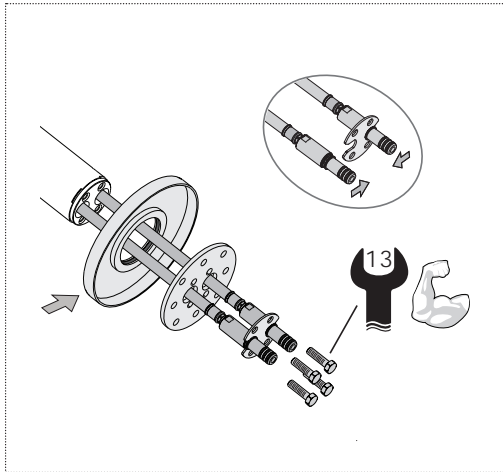

**5\_ Rimuovere le viti di fissaggio del distanziale dei tubi, rimuovere la placca di fissaggio ed inserire la borchia, quindi riassemble il tutto.**

**5\_ Remove the screws holding the pipe spacer, remove the mounting plate and insert the stud then reassemble.**

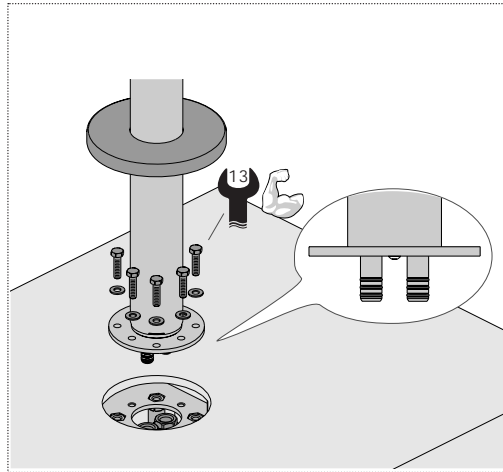

**6\_ Procedere con il collegamento della parte inferiore della struttura con il pozzetto.**

**6\_ Proceed with the connection of the lower part of the structure to the concealed valve.**

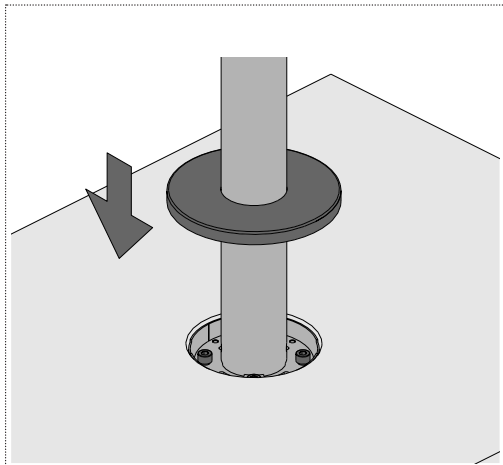

**7\_ Far scorrere la borchia in dotazione per coprire il collegamento a terra.**

**7\_ Slide the boss provided to cover the connection to the floor.**

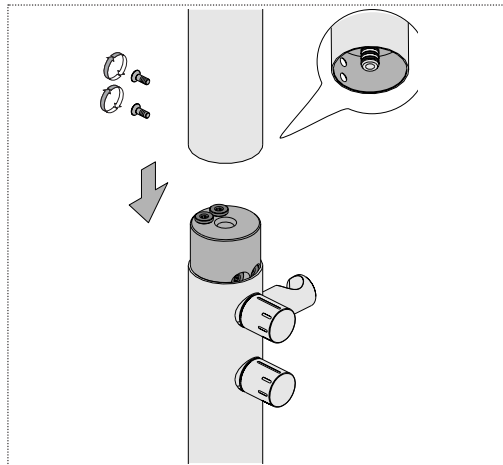

**8\_ Collegare fra loro le due parti della struttura della doccia, quindi bloccare utilizzando le viti di fissaggio offerte in dotazione.**

**8\_ Connect together the two sides of the shower structure, then block using the screws provided.**

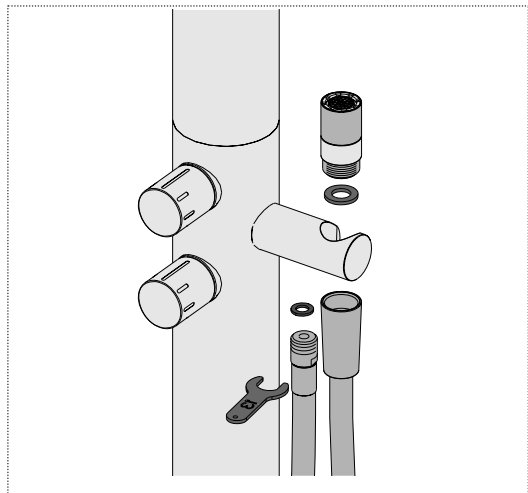

9\_ Procedere con l'istallazione della doccetta con flessibile.

9\_ Proceed with the installation of the hand shower and flexible hose.

**N.B.** IN CASO DI TEMPERATURA INFERIORE AI 3° C SI CONSIGLIA DI SMONTARE LA DOCCIA E RIPOSIZIONARE IL COPERCHIO AL SUO POZZATTO.

**N.B.** IN THE CASE THE EXTERIOR TEMPERATURE SHOULD FALL BELOW 3°C IT IS ADVISABLE TO DISMANTLE THE SHOWER AND PUT THE COVER OVER THE CONCEALED VALVE.

#### IMPORTANTE

Per la pulizia consultare la scheda tecnica scaricabile dal nostro sito [www.antoniolupi.it](http://www.antoniolupi.it)

#### IMPORTANT

For cleaning consult the technical data sheet downloadable from our website [www.antoniolupi.it](http://www.antoniolupi.it)

# antoniolupi

**73**  
VIA MAZZINI  
**75**

Antonio Lupi Design S.p.A.  
via Mazzini 73/75 - 50050 Stabbia  
Cerreto Guidi (Firenze) - Italy  
T +39 0571 586881\_95651  
F +39 0571 586885  
[www.antoniolupi.it](http://www.antoniolupi.it)  
[lupi@antoniolupi.it](mailto:lupi@antoniolupi.it)