

SPRAY
design AL Studio

antoniolupi

MADE IN ITALY

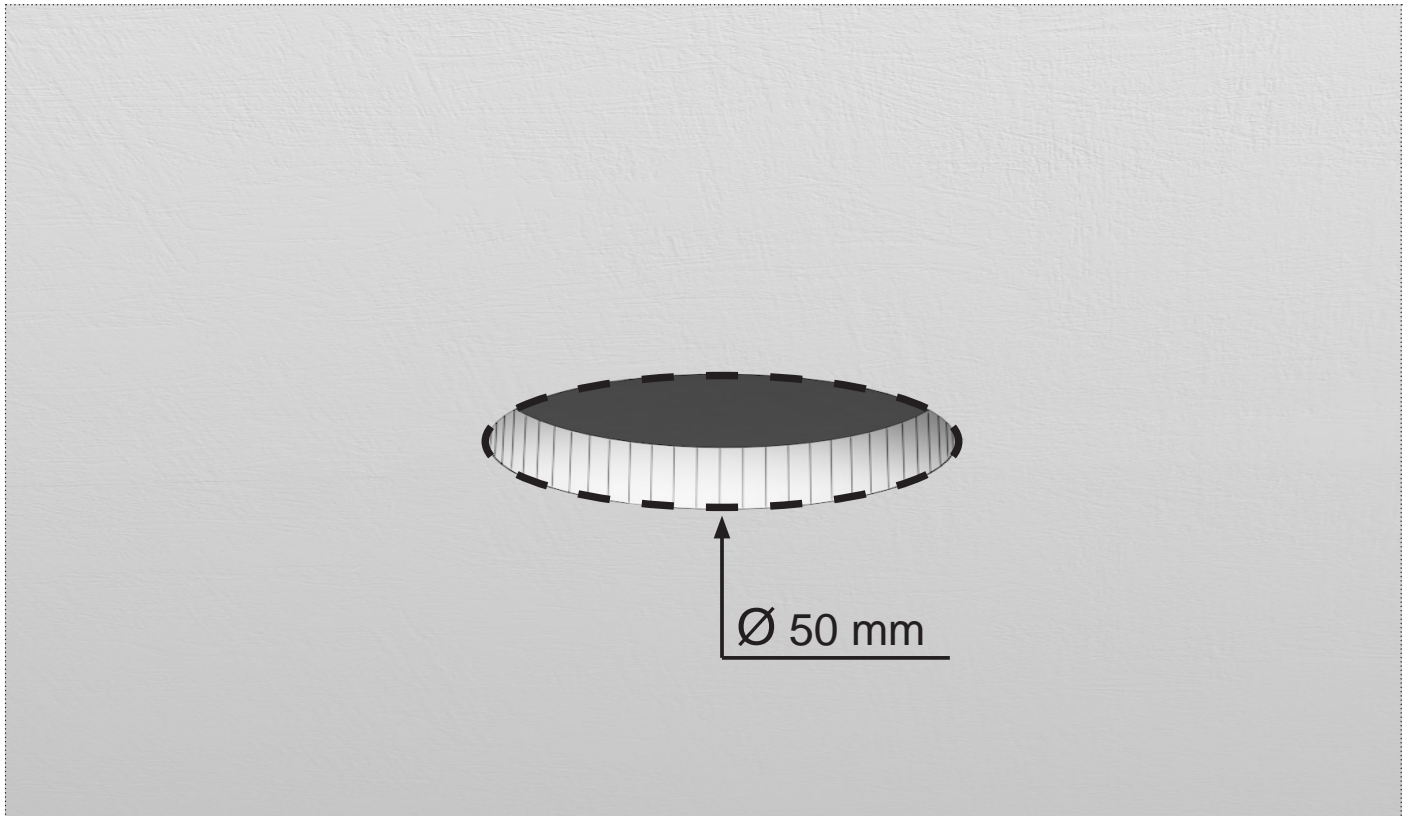

- IT_ Forare il controsoffitto
EN_ Drill the false ceiling
FR_ Perçage d'un trou dans le faux plafond
ES_ Taladrar el falso techo
DE_ Die Zwischendecke bohren
RU_ Сделайте отверстие в подвешном потолке

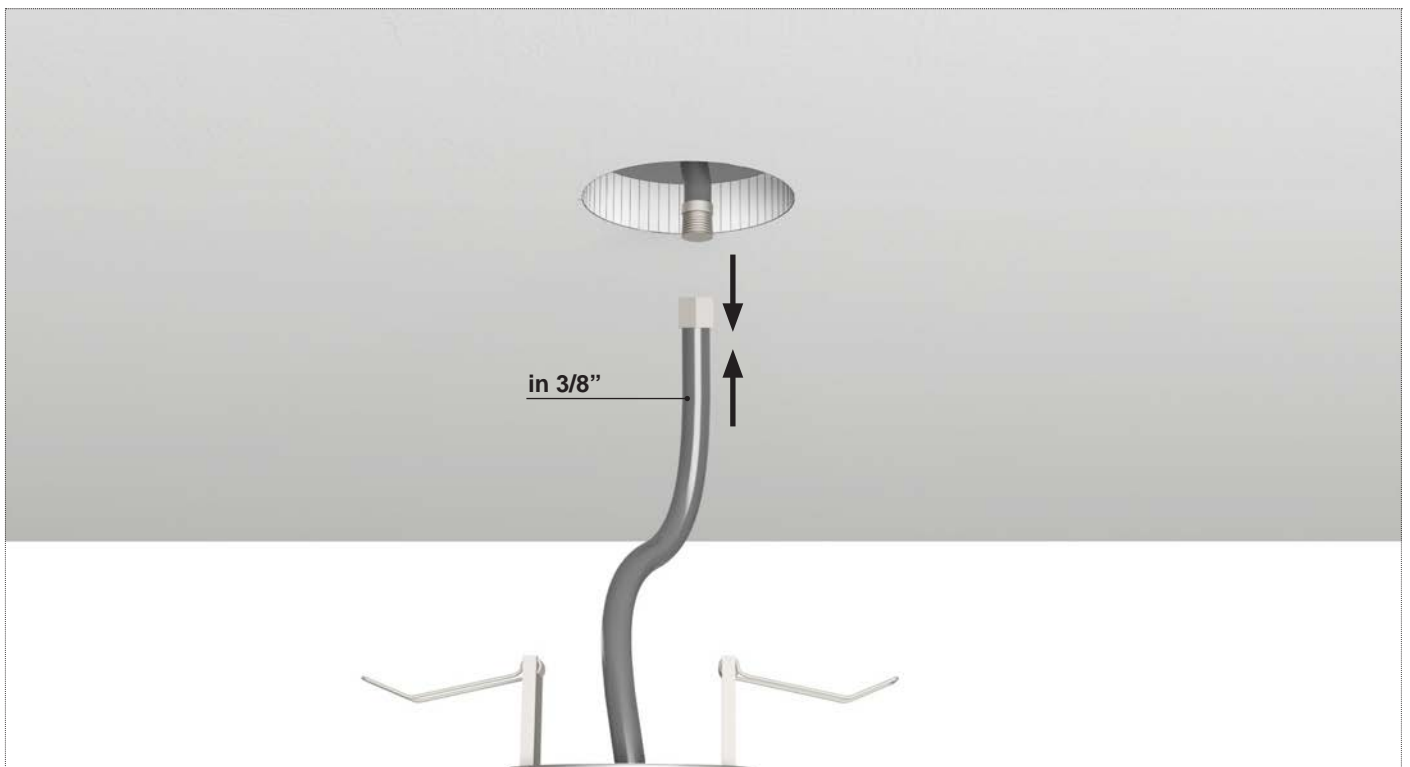

- IT_ Innestare il tubo dell'acqua al soffione, assicurandosi che sia saldamente inserito.
EN_ Insert the water hose to the shower head, making sure it is firmly inserted.
FR_ Branchez le tuyau d'eau dans la pomme de douche en vous assurant qu'il est bien en place.
ES_ Conectar el tubo del agua al rociador, procurando que esté bien fijado.
DE_ Das Wasserrohr mit der Kopfbrause verbinden. Bitte darauf achten, dass es fest fixiert wird.
RU_ Подсоедините шланг воды к лейке, убедившись, что она надежно вставлен



IT_ Piegare le due leve di fissaggio, ed inserire il soffione al controsoffitto.

EN_ Fold the two fixing levers, and insert the shower head into the false ceiling.

FR_ Lâchez les deux leviers de blocage doucement afin de fixer la tête de douche au plafond.

ES_ Doblar las dos manillas de sujeción e insertar el rociador en el falso techo.

DE_ Die zwei Befestigungshebel biegen und die Kopfbrause in die Zwischendecke einsetzen.

RU_ Сложите крепежные рычаги и вставьте лейку в подвесной потолок.



IT_ Rilasciare delicatamente le due leve di fissaggio, bloccando così il soffione al controsoffitto.

EN_ Gently release the two fixing levers thus blocking the shower head to the false ceiling.

FR_ Relâchez doucement les deux leviers de fixation, bloquant ainsi la pomme de douche au faux plafond.

ES_ Soltar suavemente las dos manillas de sujeción, fijando así el rociador al falso techo.

DE_ Die zwei Befestigungshebel vorsichtig loslassen. So wird die Kopfbrause an der Zwischendecke befestigt.

RU_ Аккуратно отпустите два фиксирующих рычага, таким образом закрепив лейку к подвесному потолку.

IMPORTANTE

Per la pulizia consultare la scheda tecnica scaricabile dal nostro sito www.antoniolupi.it

IMPORTANT

For cleaning consult the technical data sheet downloadable from our website www.antoniolupi.it

IMPORTANT

Pour le nettoyage, veuillez vous référer à la fiche technique téléchargeable sur notre site www.antoniolupi.it

IMPORTANTE

Para la limpieza consultar la ficha técnica descargable de nuestro sitio web www.antoniolupi.it

WICHTIG

Für die Reinigung schauen Sie bitte das technische Datenblatt auf unserer Webseite herunterladbar www.antoniolupi.it

ВНИМАНИЕ!

Информацию по уходу за изделием вы найдете в технической схеме, которая доступна на нашем сайте www.antoniolupi.it

antoniolupi

73

VIA MAZZINI

75

Antonio Lupi Design S.p.A.
via Mazzini 73/75 - 50050 Stabbia
Cerreto Guidi (Firenze) - Italy
T +39 0571 586881_95651
F +39 0571 586885
www.antoniolupi.it
lupi@antoniolupi.it