

## Produktdatenblatt

### Doppelmodul, 5 Plätze mit elastischen Dreifachhaken M20.02.004

# HEWI

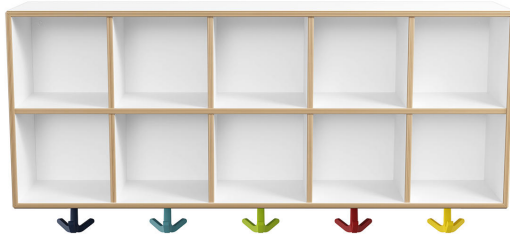

### Doppelmodul, 5 Plätze mit elastischen Dreifachhaken M20.02.004

- Hängeregale für den Garderobenbereich in Kindergarten oder Schule mit Dreifachhaken
- 5 Plätze, jeweils 2 Fächer je Kind übereinander angeordnet
- aus Birke Multiplex, Materialstärke 12 mm
- Korpus auf Gehrung gefügt, insgesamt 10 Fächer
- Sicherheitskanten mit Radius 5 mm, Fräskanten gewachst
- Oberfläche beidseitig mit thermoplastischer Beschichtung, Dekor weiß, leicht strukturiert
- Breite 1000 mm, Höhe 400 mm, Tiefe 200 mm (ohne Haken)
- Fachinnenmaß: 186 mm breit, 182 mm hoch, 188 mm tief
- mit 5 elastischen Dreifachhaken (drehbar) aus mattem TPU in 10 Farben (99, 97, 95, 92, 90, 18, 33, 74, 55, 50 nach HEWI Farbtabelle)
- Farben der Dreifachhaken individuell wählbar, bei Bestellung bitte gewünschte Farbe(n) angeben
- nachgebendes Material, weiche Haptik und abgerundete Kanten der Haken zur Reduzierung von Stoß- und Verletzungsgefahr
- Belastungsempfehlung: 5 kg je Hakenteil
- Abstand der Dreifachhaken beträgt 200 mm
- verdeckte Wandbefestigung
- Lieferung inkl. Befestigungsmaterial
- Ergänzung der Plätze durch weitere Module M20.02.004
- zur Individualisierung zusätzlich HEWI Piktogramm-Bögen in Blanko-Ausführung zum Beschriften 33.1772E oder mit Motiven 33.1772A, 33.1772B oder 33.1772D erhältlich
- Hergestellt in Deutschland
- GS-Zeichen (TÜV-geprüfte Sicherheit)



#### Abmessungen in mm

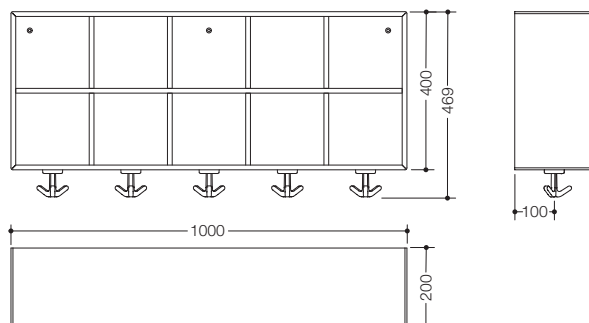

#### Oberfläche

Weiß

#### Korpus

#### Farben



#### Haken

Technische Änderungen vorbehalten, 21.03.2022

HEWI Heinrich Wilke GmbH  
Postfach 1260  
D-34442 Bad Arolsen

Telefon: +49 5691 82-0  
Telefax: +49 5691 82-319

info@hewi.de  
www.hewi.com