

OMBRA  
design arkimera

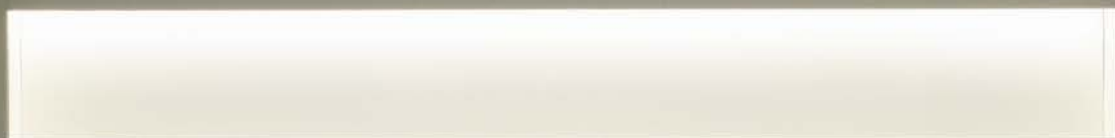

**antoniolupi**

MADE IN ITALY

## OMBRA

Modello e design registrati, brevetto depositato  
Registered model and design, patent pending

Articolo: **OMBRA/OMBRA**L

Materiale: Alluminio

Finitura: Nero

Descrizione: Mensola da incasso a parete con struttura in alluminio, con o senza illuminazione a led.

Article: **OMBRA/OMBRA**L

Material: Aluminium

Finish: Black

Description: Wall encased shelf with aluminium structure, with or without led lighting.



In caso di posa di rivestimenti  
considerare uno spessore di MAX 1,7cm.  
In case of laying coverings  
consider a thickness of MAX 1,7cm.

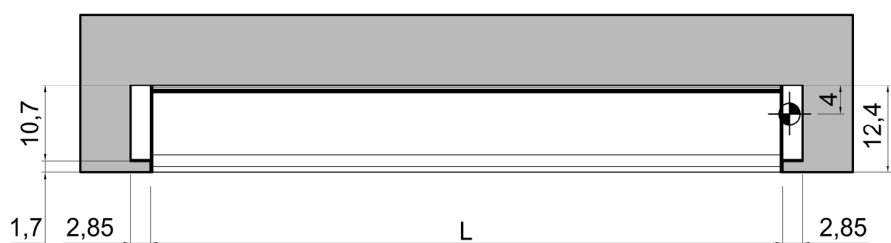
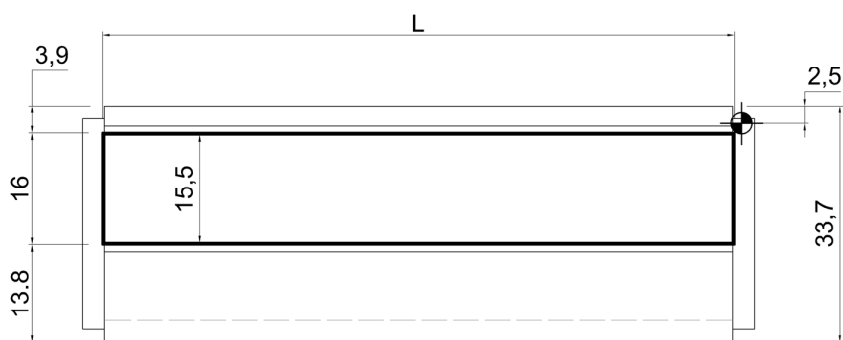
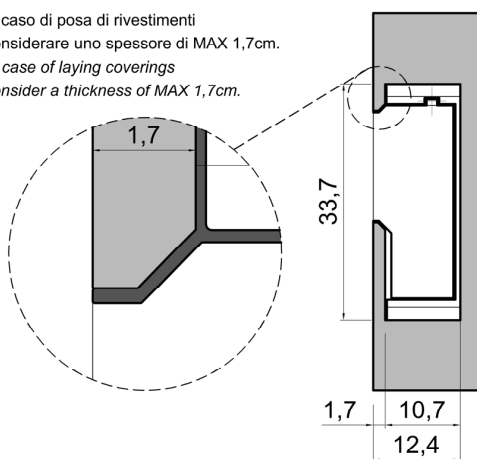

 Collegamento alimentazione elettrica  
Power supply connection

OMBRA

Modello e design registrati, brevetto depositato  
Registered model and design, patent pending

**Articolo:** OMBRAPAS

**Materiale:** Alluminio

**Finitura:** Nero

**Descrizione:** Porta salviette in alluminio per mensola Art.OMBRA e Art. OMBRAL.

**Article:** OMBRAPAS

**Material:** Aluminium

**Finish:** Black

**Description:** Aluminium towel holder for shelf Art. OMBRA and Art. OMBRAL



Art.	L (cm)
OMBRAPS27	27
OMBRAPS36	36
OMBRAPS54	54

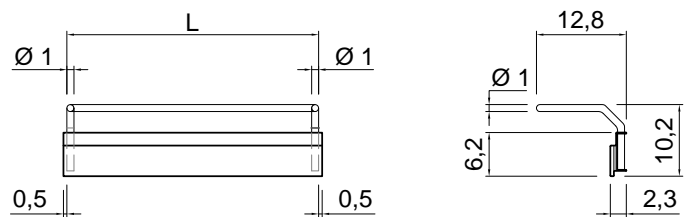





L'apparecchio viene installato in maniera permanente alla rete elettrica, si consiglia l'installazione di un interruttore bipolare per consentire il sezionamento del circuito.  
 The appliance is permanently installed on the mains, we recommend the installation of a bipolar switch to allow the circuit to be disconnected.  
 Das Gerät wird permanent am elektrischen Netz installiert. Von daher wird es einen Bipolar-Schalter empfohlen, um den Stromkreis zu segmentieren.  
 Прибор подключается на постоянной основе к электрической сети, поэтому рекомендуется установить двусторонний переключатель, чтобы обеспечить распределительную электрическую цепь.

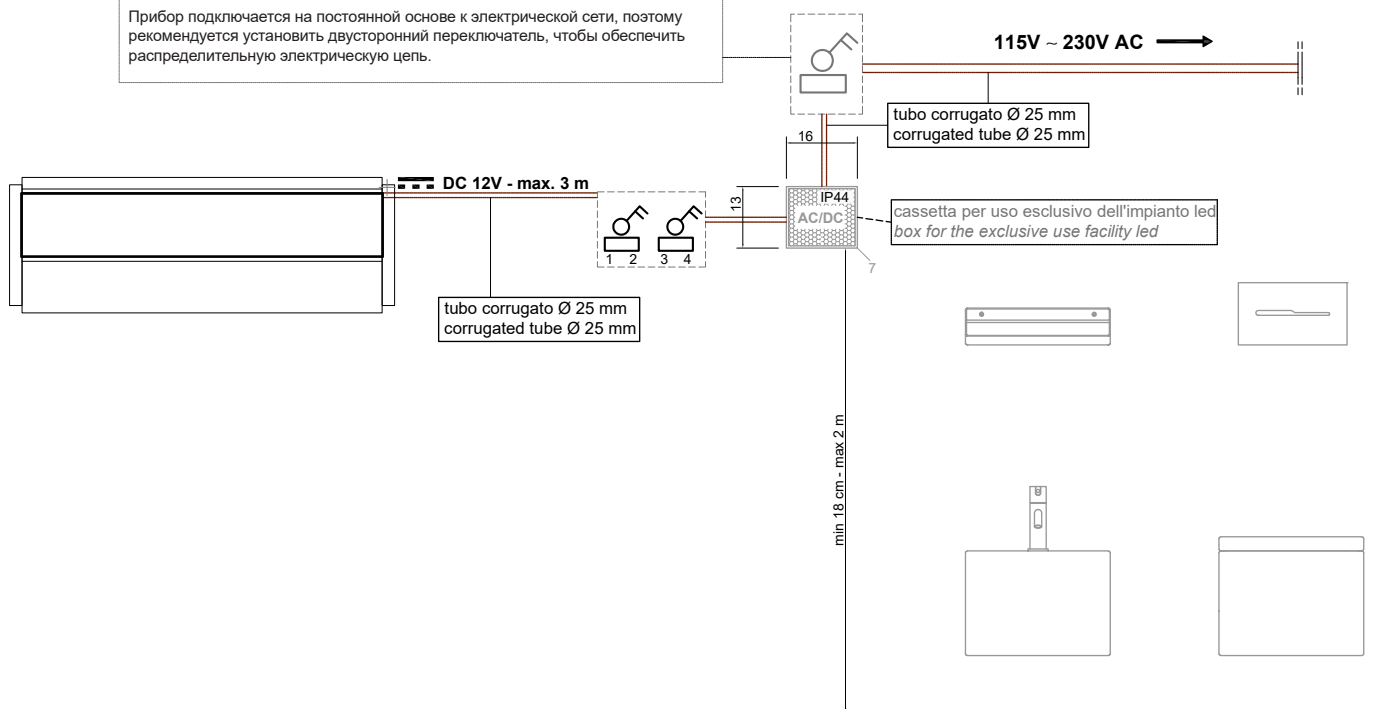





## LEGGERE ATTENTAMENTE LE ISTRUZIONI INDICATE NEL SEGUENTE MANUALE

Attenersi esclusivamente alle indicazioni del manuale per la pulizia e la manutenzione dell'apparecchio.

### POSA

Solo per uso interno. La posa della mensola deve avvenire a una distanza non inferiore a 0,6m dalla cabina doccia o dalla vasca da bagno. Per la posa della mensola non devono essere utilizzati sostegni differenti da quelli inclusi nella fornitura. Non installare la mensola troppo vicino a sorgenti di calore tipo termosifoni, stufe o altre fonti di simile entità. La posa della mensola richiede personale qualificato.

### INSTALLAZIONE

Morsetteria non inclusa.

Per i collegamenti delle parti elettriche è necessario il supporto di personale qualificato con esperienza elettrotecnica. Nell'installazione della mensola devono essere utilizzati utensili adeguati. Nelle fasi di installazione è necessario prestare la massima attenzione al rischio di scossa elettrica.

Si consiglia l'installazione di un interruttore bipolare per consentire il sezionamento elettrico del circuito.

Realizzare i collegamenti elettrici come nello schema descrittivo nel presente manuale.

### UTILIZZO

La mensola deve essere usato solo se completa di tutti i suoi componenti.

Non modificare o alterare le condizioni originali della mensola. Ogni manomissione può comprometterne la sicurezza.

Non utilizzare la mensola o le sue singole parti per scopi differenti da quelli previsti.

Nessuna sorgente di fiamma nuda, quali candele accese, deve essere posta all'interno della mensola.

### MANUTENZIONE

A ogni evidenza di guasto o malfunzionamento rivolgersi immediatamente a Antonio Lupi Design S.p.A.

Tutti i componenti della mensola devono essere prontamente sostituiti in caso di danneggiamento. La sorgente luminosa contenuta in questo apparecchio deve essere sostituita solo da altrotratore o da personale addestrato qualificato.

### RIMOZIONE E SMALTIMENTO

Durante le operazioni di rimozione dell'apparecchio devono essere prese tutte le precauzioni necessarie a ovviare il rischio di scossa elettrica. L'apparecchiatura rimossa dovrà poi essere smaltita secondo tutte le prescrizioni di legge come rifiuti speciali.

### ALIMENTATORE:

Per l'alimentazione della mensola deve essere utilizzato un alimentatore con le seguenti specifiche:

Input: 230V 50Hz Classe 2;

Output: Classe 3, SELV, 12Vdc, Pn≥ XX W;

La potenza nominale dell'alimentatore deve essere maggiore di quella indicata nella targa dati dell'apparecchio.

## LISEZ ATTENTIVEMENT LES INSTRUCTIONS DU MANUEL SUIVANT

Ne suivez que les instructions du manuel pour le nettoyage et l'entretien de l'appareil.

### POSE

Pour usage interne uniquement. L'étagère doit être installée à une distance d'au moins 0,6 m de la cabine de douche ou de la baignoire. Pour l'installation de l'étagère, aucun autre support que ceux inclus dans la fourniture ne doit être utilisé. Ne pas installer l'étagère trop près des sources de chaleur telles que les radiateurs, les poêles ou autres sources similaires. L'installation de l'étagère nécessite un personnel qualifié.

### INSTALLATION

Bornier non inclus.

Les connexions des parties électriques nécessitent le soutien d'un personnel qualifié ayant une expérience en électrotechnique. Des outils appropriés doivent être utilisés lors de l'installation de l'étagère.

Lors de l'installation de l'étagère, la plus grande attention doit être portée au risque de choc électrique.

Nous recommandons l'installation d'un interrupteur bipolaire pour permettre la déconnexion électrique du circuit.

Effectuez les connexions électriques comme dans le schéma descriptif de ce manuel.

### UTILISATION

L'étagère ne doit être utilisée que si elle est complète avec tous ses composants".

Ne pas modifier ou altérer l'état original de l'étagère. Toute altération de l'étagère peut compromettre sa sécurité

N'utilisez pas l'étagère ou l'une de ses parties individuelles à des fins autres que celles prévues".

Aucune source de flamme nue, telle que des bougies allumées, ne doit être placée à l'intérieur de l'étagère

### ENTRETIEN

Toute preuve de panne ou de dysfonctionnement doit être immédiatement communiquée à Antonio Lupi Design S.p.A."

Tous les éléments des étagères doivent être rapidement remplacés en cas de dommage

La source lumineuse contenue dans cet appareil ne doit être remplacée que par le fabricant ou par un personnel également qualifié".

### ENLEVEMENT ET ÉLIMINATION

Lors de l'enlèvement de l'appareil, toutes les précautions nécessaires doivent être prises pour éviter le risque de choc électrique

L'équipement retiré doit ensuite être éliminé conformément à toutes les exigences légales en tant que déchet spécial

### ALIMENTATEUR:

pour l'alimentation électrique de l'étagère il faut utiliser un alimentateur avec les spécifications suivantes

Entrée: 230V 50Hz Classe 2

Sortie: Classe 3, SELV, 12Vdc, Pn≥ XX W

La puissance nominale de l'alimentateur doit être supérieure à celle indiquée sur l'etiquette des données de l'appareil";

## LESEN SIE DIE ANWEISUNGEN IN DER FOLGENDEN ANLEITUNG SORGFÄLTIG DURCH

Befolgen Sie nur die Anweisungen im Manual für die Reinigung und Wartung des Geräts

### MONTAGE

Nur für den internen Gebrauch. Die Ablage muss in einem Abstand von mindestens 0,6 m von der Duschkabine oder Badewanne installiert werden. Für die Installation der Ablage müssen ausschließlich die vorhandenen Halterungen verwendet werden. Die Ablage muss nicht zu nahe an Wärmequellen wie Heizkörpern, Ofen oder anderen ähnlichen Quellen installiert werden.

Die Installation des Hängeschrankes erfordert qualifiziertes Personal.

### INSTALLATION

Klemmleiste nicht vorhanden. Für die Anschlüsse der elektrischen Teile ist die Unterstützung von qualifiziertem Personal mit elektrotechnischer Erfahrung erforderlich;

Bei der Installation der Ablage müssen geeignete Werkzeuge verwendet werden.

Bei der Installation muss die größtmögliche Aufmerksamkeit auf das Risiko eines elektrischen Schlages gelegt werden. Die Installation eines bipolaren Schalters ist empfehlenswert, um die elektrische Trennung des Stromkreises zu ermöglichen.

Führen Sie die elektrischen Anschlüsse wie im beschreibenden Diagramm in dieser Anleitung aus.

### VERWENDUNG

Die Ablage darf nur dann verwendet werden, wenn er mit allen seinen Komponenten vollständig ist. Den Originalzustand der Ablage nicht modifizieren oder verändern. Jede Manipulation kann ihre Sicherheit gefährden.

Verwenden Sie die Ablage oder ihre Einzelteile nicht für andere als die vorgesehenen Zwecke. Es dürfen keine offenen Flammenquellen, wie z.B. brennende Kerzen, in die Ablage gestellt werden.

### WARTUNG

Bei jeglichem Beweis für ein Versagen oder eine Fehlfunktion wenden Sie sich bitte unverzüglich an Antonio Lupi Design S.p.A.

Alle Komponenten des Geräts müssen im Falle einer Beschädigung umgehend ersetzt werden";

Die in diesem Gerät enthaltene Lichtquelle darf nur vom Hersteller oder von gleich qualifiziertem Personal ersetzt werden.

### AUSBAU UND ENTSORGUNG

Beim Ausbau des Geräts müssen alle notwendigen Vorkehrungen getroffen werden, um die Gefahr eines elektrischen Schlags zu vermeiden;

Die ausgebauten Geräte müssen dann gemäß allen gesetzlichen Bestimmungen als Sondermüll entsorgt werden.

### STROMVERSORGUNG:

Für die Versorgung der Ablage muss ein Netzteil mit den folgenden Spezifikationen verwendet werden:

o Input: 230V 50Hz Klasse 2;

o Output: Klasse 3, SELV, 12Vdc, Pn≥ XX W;

o Das Netzteil muss eine höhere Nennleistung haben als die auf dem Typenschild des Geräts angegeben.

## READ CAREFULLY THE INSTRUCTIONS GIVEN IN THE FOLLOWING MANUAL

Keep rigorously to the indications given in the manual for proper maintenance of the product.

### POSITIONING

For internal use only.

The position of the shelf must not be less than 0.6m from the shower enclosure or bathtub.

To hang the shelf do not use other supports than those supplied.

Do not install the shelf near heated sources like radiators, heaters or other similar sources.

The installation of the shelf requires qualified personnel.

### INSTALLATION

Terminal block not included.

To connect the electrical parts, the support of qualified personnel with electrotechnical experience is required.

When installing the shel you must use adequate tools.

During installation it is necessary to pay close attention to the risk of electrical shock.

We recommend the installation of a bipolar switch to allow the electrical sectioning of the circuit.

Make the electrical connections as per the descriptive diagram in the present manual.

### USE

The shelf must be used only if complete with all its elements.

Do not modify or alter the original conditions of the shelf. Any tampering can compromise its safety.

Do not use the shelf for other purposes than what it is intended for.

Nessuna sorgente di fiamma nuda, quali candele accese, deve essere posta all'interno della mensola.

### MAINTENANCE

For every sign of wear or malfunctioning call immediately the company Antonio Lupi Design S.p.A.

All components of the shelf must be promptly replaced in the event of damage.

The light source contained in this product must be replaced only by the manufacturer or by equally qualified personnel.

### REMOVAL AND DISPOSAL

During the removal of the product, all necessary precautions must be taken to avoid the risk of electric shock.

The removed product must then be disposed of according to all legal requirements as special waste.

### POWER SUPPLY:

A power supply with the following specifications must be used with the shelf:

Input: 230V 50Hz Classe 2;

Output: Classe 3, SELV, 12Vdc

The nominal power of the power supply must be greater than that indicated on the product.

## LEER CON CUIDADO LAS INSTRUCCIONES DEL SIGUIENTE MANUAL

Observar sólo las instrucciones del manual para la limpieza y el mantenimiento del aparato.

### MONTAJE

Sólo para uso interno. La repisa tiene que colocarse a una distancia no inferior a 0,6 m de la cabina de ducha o de la bañera. Para la instalación de la repisa no se tienen que utilizar soportes diferentes de los suministrados. No instalar la repisa demasiado cerca a fuentes de calor como radiadores, estufas u otras fuentes similares.La instalación de la repisa requiere personal calificado.

### INSTALACIÓN

Bloque de bornas no incluido.

Para la conexión de las partes eléctricas se requiere el apoyo de personal calificado con experiencia electrotécnica.Se deben utilizar herramientas adecuadas al instalar la repisa.

Al instalar la repisa, se debe prestar la mayor atención posible al riesgo de descarga eléctrica.

Recomendamos la instalación de un interruptor bipolar para permitir la desconexión eléctrica del circui-to. Hacer las conexiones eléctricas como en el diagrama descriptivo de este manual.

### USO

La repisa sólo debe usarse si está completo con todos sus componentes.

No modificar o alterar el estado original de la repisa. Cualquier manipulación puede comprometer su seguridad. No utilizar la repisa o sus partes individuales para ningún otro propósito que los previstos.

No se deben colocar fuentes de llama desnudas, como velas encendidas, dentro de la repisa;

### MANUTENIMIENTO

Para cualquier evidencia de fallo o mal funcionamiento contactar con Antonio Lupi Design S.p.A.

inmediatamente.

Todos los componentes del colgante deben ser reemplazados rápidamente en caso de daño.

La fuente de luz contenida en este colgante debe ser sustituida únicamente por el fabricante o por personal igualmente calificado.

### DESMONTAJE Y ELIMINACIÓN

Al desmontar el aparato, deben tomarse todas las precauciones necesarias para evitar el riesgo de una descarga eléctrica.

El equipo desmontado debe ser desechado según todos los requisitos legales, como residuo especial.

### SUMINISTRO DE ENERGÍA:

Una fuente de alimentación con las siguientes especificaciones debe ser usada para alimentar la repisa:

Entrada: 230V 50Hz Clase 2

Salida: Clase 3, SELV, 12Vdc, Pn≥ XX W;

La potencia nominal de la fuente de alimentación debe ser mayor que la indicada en la placa de identificación del aparato.

## ВНИМАТЕЛЬНО ПРОЧИТАЙТЕ ИНСТРУКЦИИ, УКАЗАННЫЕ В СЛЕДУЮЩЕМ РУКОВОДСТВЕ

Следуйте только инструкциям в руководстве по уходу и техническому обслуживанию прибора.

### ПРЕДУСТАНОВКА

Только для использования во внутреннем интерьере.

Полочка должна быть установлена на расстоянии не менее 0,6 м от душевой кабины или ванны.

При монтаже полочки не используйте кронштейны, не входящие в комплект.

Не монтируйте полочку слишком близко к источникам тепла, таким как: радиаторы, печи или другие подобные источники.

Для установки полочки требуется квалифицированный персонал.

### УСТАНОВКА

Клеммный блок в комплект не входит.

Для подключения электрических компонентов требуется поддержка квалифицированного персонала с электротехническим опытом.

При установке полочки должны использоваться соответствующие инструменты.

На этапе установки необходимо уделять самое пристальное внимание риску поражения электрическим током.

Рекомендуем установить биполярный выключатель для возможности отключения электрической цепи.

Выполните электрические подключения, как описано на схеме в данном руководстве.

### ИСПОЛЬЗОВАНИЕ

Полочка должна использоваться только в комплекте со всеми его элементами.

Не модифицируйте и не изменяйте изначальные настройки полочки. Любое вмешательство может поставить под угрозу вашу безопасность.

Не используйте полочку или отдельные ее части не по назначению.

Внутри полочки нельзя размещать источники открытого огня, такие зажженные свечи.

### ОБСЛУЖИВАНИЕ

При появлении любых признаков неисправности или некорректной работе изделия, просьба немедленно связаться с Antonio Lupi Design S.p.A.

Любой комплектующий элемент полочки необходимо незамедлительно заменить в случае его повреждения.

Источник света, размещенный в зеркале, должен заменяться только квалифицированным персоналом.

### ДЕМОНТАЖ И УТИЛИЗАЦИЯ

При демонтаже изделия требуется придерживаться необходимых мер предосторожности, чтобы исключить риск поражения электрическим током.

Демонтированное изделие следует утилизировать в соответствии с законодательными требованиями по утилизации специальных отходов.

### ИСТОЧНИК ПИТАНИЯ:

Для работы душевой лейки необходимо использовать источник питания со следующими характеристиками:

Вход: 230V 50Hz класс 2;

Выход: класс 3, SELV, 12Vdc, Pn≥ XX W;

Источник питания должен иметь номинальную мощность, превышающую указанной в табличке паспорта изделия

# antoniolupi

# 73

VIA MAZZINI

# 75

Antonio Lupi Design S.p.A.  
via Mazzini 73/75 - 50050 Stabbia  
Cerreto Guidi (Firenze) - Italy  
T +39 0571 586881\_95651  
F +39 0571 586885  
www.antoniolupi.it  
lupi@antoniolupi.it