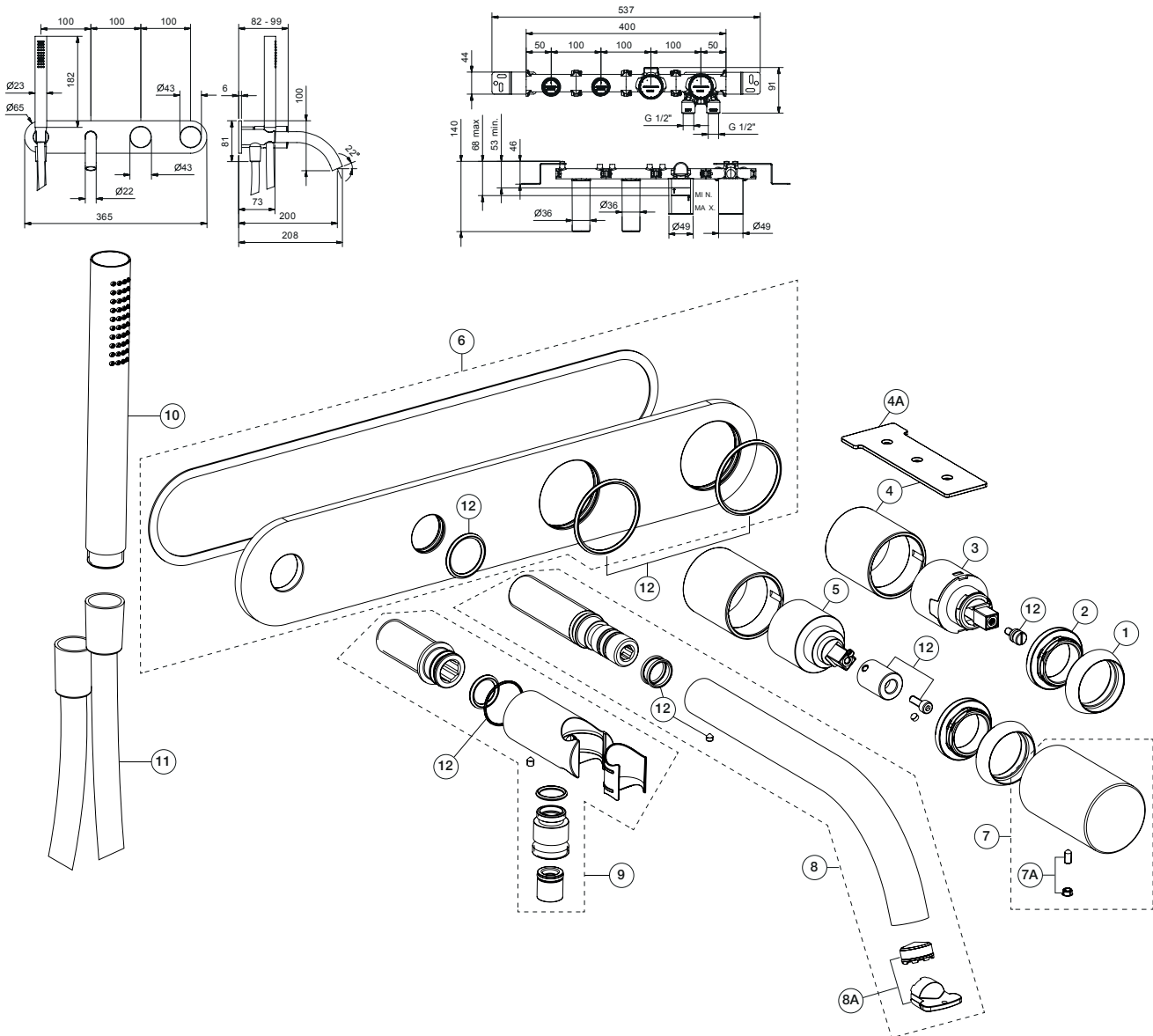

ART. S021SB+R021A - Miscelatore vasca incasso / Built-in bathtub mixer / Mitigeur bain-douche à encastrer

N°	Codice / Code	Descrizione / Description / Désignation
1	90 __ Q435	Cappuccio coprighiera Nut-ring cap Capuchon sous manette
2	90 00 Q108	Ghiera bloccaggio per cartuccia lavabo Locking ring for washbasin cartridge Écrou de serrage pour cartouche de lavabo
3	90 00 M170	Cartuccia Ø 35 mm Ø 35 mm cartridge Cartouche Ø 35 mm
4	90 __ Q436	Canotto porta cartuccia con chiave Cartridge sleeve with key Manchon support cartouche avec clé
4A	90 00 Q352	Chiave bloccaggio cannotti Sleeve-locking key Clé d'arrêt manchons
5	90 00 M171	Deviatore Ø 35 mm Ø 25 mm diverter Inverseur Ø 25 mm
6	90 __ Q502	Piastra con O-ring e spugna Cover plate with O-ring and sponge Plaque con O-ring et éponge
7	90 __ Q503	Maniglia comando deviatore gruppo vasca incasso Diverter handle for built-in bathtub mixer Manette inverseur mélangeur bain-douche à encastrer

7A	90 __ 9533	Confezione di fissaggio per maniglia Fixing kit for valve handle Kit de fixation pour manette du robinet
8	90 __ Q506	Bocca vasca da parete - 20 cm Wall-mount bathtub spout - 20 cm Bec pour mitigeur bain-douche mural - 20 cm
8A	90 00 8576	Aeratore M18,5x1 con chiave di smontaggio Aerator M18,5x1 with disassembly key Aérateur M18,5x1 avec clé pour démontage
9	90 __ 9397	Presca acqua completa Complete water plug Prise d'eau complete
10	90 __ 8783	Doccetta FIT FIT handshower Douchette FIT
11	90 __ 9349	Flessibile doccetta in PVC 150 cm 150 cm PVC flexible for handshower Flexible PVC pour douchette 150 cm
12	90 00 Q505	Kit con O-ring adattatore e vite Kit with O-ring, adapter and screw Kit avec O-ring adaptateur et vis

-- Questo codice alfanumerico indica la finitura o il materiale
 This alphanumeric code indicates the finish or raw material
 Ce code alphanumérique indique la finition ou le matériel