



Открытое акционерное общество «Ольса» / «Ольса» ашық акционерлік қоғамы
Республика Беларусь / Беларусь Республикасы

Руководство по эксплуатации ИЯУБ 41.17.00.000 РЭ игрового комплекса ИЯУБ 41.17 «Радуга» /
ИЯУБ 41.17 «Радуга» ойын кешенінің ИЯУБ 41.17.00.000 пайдалану жөніндегі нұсқауы



Рисунок 1/1-сурет

RUS:

Уважаемый покупатель!

Вы приобрели игровой комплекс ИЯУБ 41.17 «Радуга», изготовленный ОАО «Ольса». Отныне он находится в ваших руках. Мы благодарим Вас за покупку. Благодаря правильной и бережной эксплуатации наше изделие прослужит Вам весь срок службы. Игровой комплекс ИЯУБ 41.17 «Радуга» удобен и безопасен в эксплуатации при соблюдении требований данного руководства.

Перед началом сборки и вводом игрового комплекса ИЯУБ 41.17 «Радуга» в эксплуатацию обязательно прочтите это руководство. Обязательно соблюдайте все правила безопасности, приведенные в руководстве. Пренебрегая указаниями, вы можете создать угрозу для себя и окружающих. Храните руководство для будущего использования на протяжении всего срока службы.

1 ОСНОВНЫЕ СВЕДЕНИЯ ОБ ИЗДЕЛИИ

1.1 Игровой комплекс ИЯУБ 41.17 «Радуга» (далее по тексту – комплекс) предназначен для домашнего использования детьми в возрасте от 6 до 10 лет, в качестве игрушки, при активном семейном отдыхе на открытом воздухе. Комплекс соответствует требованиям ТР ТС 008/2011, ТУ ВУ 700049597.034-2006, ГОСТ EN 71-8-2014, ГОСТ 25779-90.

Изготовитель оставляет за собой право вносить незначительные конструктивные изменения, если это необходимо для совершенствования технологии и улучшения качества, без предварительного уведомления покупателя.

1.2 Общий вид комплекса приведен на рисунке 1.

Комплекс состоит из металлического каркаса, к балке опорной которого крепятся:

- лестница с ограждением;
- «гнездо» для качания;
- горка.

1.3 Сертификат соответствия Таможенного союза: № ЕАЭС ВУ/112 02.01. 003 16492 со сроком действия с 01.04.2019 по 31.03.2024, выдан Органом по сертификации РУП «БелГИМ», 220053, Рб, г. Минск, Старовиленский тракт, 93.

2 ОСНОВНЫЕ ТЕХНИЧЕСКИЕ ДАННЫЕ

2.1 Комплекс рассчитан на трех пользователей одновременно, с максимальным весом каждого не более (50±2) кг.

Масса качелей не более 48 кг.

Габаритные размеры (длина x ширина x высота), не более, мм: 2395±50 x 2380±50 x 1860±20.

2.2 Перечень основных материалов, применяемых для изготовления и упаковки качелей: труба и проволока стальная, краска порошковая полиэфирная, полипропилен, шнур из полиэфир, пленка полиэтиленовая, картон.

KAZ:

Құрметті сатып алушы!

Сіз «Ольса» ААҚ дайындаған ИЯУБ 41.17 «Радуга» ойын кешенін сатып алдыңыз. Бұдан былай ол сізде болады. Сізге сатып алғаныңыз үшін алғыс білдіреміз. Дұрыс және ұқыпты пайдаланғанның арқасында біздің өнім Сізге барлық мерзім кезеңінде қызмет етеді. Осы нұсқаулықтың талаптарын сақтағанда ИЯУБ 41.17 «Радуга» ойын кешені ыңғайлы және пайдалануда қауіпсіз болып табылады.

ИЯУБ 41.17 «Радуга» ойын кешенін құрастырмас бұрын және қолданбас бұрын осы нұсқаулықты міндетті түрде оқып шығыңыз. Осы нұсқаулықта келтірілген барлық қауіпсіздік ережелерін орындаңыз. Нұсқауларды елемесеңіз, өзіңізге және айналадағыларға қауіп төндіруіңіз мүмкін. Алтыбақанды жарамдылық мерзімі ішінде болашақта пайдалану үшін нұсқаулықты сақтаңыз.

1 БҰҰЙЫМ ТУРАЛЫ НЕГІЗГІ МӘЛІМЕТТЕР

1.1 ИЯУБ 41.17 «Радуга» ойын кешені (бұдан әрі мәтін бойынша - кешен) 6 жастан бастап 10 жасқа толған балалардың таза ауада жаңаумен демалған кезде ойыншық ретінде қолдануы үшін арналған. Кешен ТР ТС 008/2011, ТУ ВУ 700049597.034-2006, ГОСТ EN 71-8-2014, ГОСТ 25779-90 сәйкес келеді.

Егер технологиясын жетілдіру үшін және сапасын жақсарту үшін қажет болса, онда дайындаушы сатып алушыға алдын ала ескертпестен, болмашы құрылымдық өзгерістер енгізуге құқылы.

1.2 Кешеннің жалпы түрі 1-ші суретте көрсетілген

Кешен тірек арқалығына мыналар бекітілетін металдан жасалған қаңқадан құралған:

- қоршауы бар саты;
- тербелу үшін «қя»;
- төбешік.

1.3 Кеден одағының сәйкестілік сертификаты: жарамдылық мерзімі 01.04.2019 бастап 31.03.2024 дейінгі

№ ЕАЭС ВУ/112 02 01 003 16492, «БелГИМ» РБК сертификаттау органымен берілген, 220053, БР, Минск қ., Старовиленский жолы, 93.

2 НЕГІЗГІ ТЕХНИКАЛЫҚ ДЕРЕКТЕРІ

2.1 Кешен әрқайсысының максималды салмағы (50±2) кг артық болмайтын, бір уақытта үш пайдаланушыға арналған.

Алтыбақандардың салмағы 48 кг. артық емес.

Габариттік өлшемдері (ұзындығы x ені x биіктігі), ең көбі, мм: 2395±50 x 2380±50 x 1860±20.

2.2 Алтыбақандарды дайындау және қаптау үшін қолданылатын негізгі материалдардың тізбесі: құбыр және болат сым, ұнтақты полиэфирлік бояу, полипропилен, полиэфирден жасалған бау, полиэтилен үлдірі, картон.

RUS:

6 ИСПОЛЬЗОВАНИЕ ИЗДЕЛИЯ

6.1 ВНИМАНИЕ: Техническое обслуживание комплекса должно проводится в начале каждого сезона, а также не реже одного раза в месяц во время эксплуатации, т.к. если не проводить такой контроль, то комплекс может стать источником опасности.

6.2 Техническое обслуживание комплекса включает в себя:

- проверку затяжки болтов, гаек, и при необходимости, их подтягивание;
- проверку наличия защиты элементов болтов, гаек, а также их замену при необходимости;
- проверку «гнезда», шнуров, горки, лестницы, прочность их крепления, а также их замену при наличии признаков износа, угрожающих жизни и здоровью пользователей;
- проверку прочности крепления комплекса к грунту штырями поз.14, и при необходимости, их переустановку, для предотвращения опрокидывания комплекса.

7 ХРАНЕНИЕ, ТРАНСПОРТИРОВАНИЕ

7.1 Комплексы должны храниться в закрытых помещениях с естественной вентиляцией, в условиях, обеспечивающих сохранность изделий от механических повреждений, загрязнений и действия агрессивных сред.

7.2 Комплексы транспортируются всеми видами транспорта в соответствии с правилами перевозки грузов.

7.3 После истечения срока службы комплекса и при невозможности его дальнейшей эксплуатации, составные части комплекса подлежат утилизации.

8 ГАРАНТИИ ИЗГОТОВИТЕЛЯ

8.1 Гарантийный срок эксплуатации – 12 месяцев со дня продажи, при внерыночном распределении - со дня получения их потребителем, при соблюдении потребителем условий эксплуатации, транспортирования, хранения.

8.2 Срок службы - 3 года.

8.3 Производитель / Адрес: ОАО «Ольса», 212030, г. Могилев, ул. Гришина, д. 96, РБ

Тел.: (0222) 650-740, 650-732, Факс (0222) 650-741

Сайт предприятия www.olsa.by E-mail: Olsa_garden@tut.by

8.4 Поставщик: ООО «Леруа Мерлен Восток», 141031, Московская обл., г. Мытищи, Осташковское шоссе, д. 1, РФ

8.5 Импортёр / Продавец / Лицо уполномоченное принимать претензии по качеству товара: ТОО «Леруа Мерлен Казахстан» Республика Казахстан, 050000, город Алматы, ул. Кунаева, 77, БЦ «ParkView», 6 этаж, офис №07

KAZ:

6 БҰҰЙЫМДЫ ПАЙДАЛАНУ

6.1 НАЗАР АУДАРЫҢЫЗ: Кешеннің техникалық қызмет көрсетілуі әр маусымның басында, сонымен қатар, пайдалану кезінде айына бір реттен кем емес рет жүргізілуі тиіс, себебі егер мұндай бақылауды жүзеге асырмаса, онда кешен қауіп көзіне айналуы мүмкін.

6.2 Кешенге техникалық қызмет көрсету келесілерді қамтиды:

- бұрандамалардың, сомындардың тартылуын тексеру және қажетіне қарай оларды тарту;
- бұрандамалардың, сомындардың қорғаныс элементтерінің болуын тексеру, сонымен қатар, қажетіне қарай, оларды ауыстыру;
- «қяны», бауларды, төбешікті, сатыны, олардың бекітілуінің беріктігін тексеру, сонымен қатар, пайдаланушылардың өмірі мен денсаулығына қауіп төндіретін тозудың белгілері болған кезде оларды ауыстыру;
- 14 жайғ: істіктерімен топыраққа кешеннің бекітілуінің беріктігін тексеру және қажетіне қарай, кешеннің аударылып кетуін болдырмау үшін оларды қайта орналастыру.

7 САҚТАУ, ТАСЫМАЛДАУ

7.1 Кешендер бұйымның механикалық зақымдалудан, ластанудан және агрессивия ортаның әрекетінен сақталуын қамтамасыз ететін желдетілуі табиғи жабық орын-жайларда сақталуы тиіс.

7.2 Кешендер жүктерді тасымалдау ережелеріне сәйкес көліктің барлық түрлерімен тасымалданады.

7.3 Кешеннің пайдаланылу мерзімі аяқталғаннан кейін және одан әрі пайдалану мүмкін болмаған кезде, кешеннің құрамдас бөліктері қадеге жаратылады.

8 ДАЙЫНДАУШЫНЫҢ КЕПІЛДІКТЕРІ

8.1 Кепілдікті пайдалану мерзімі - сатылған күнінен бастап 12 ай, нарықтан тыс берген кезде - тұтынушы пайдаланудың, тасымалдаудың, сақтаудың шарттарын сақтаған кезде, оларды тұтынушы алған күннен бастап.

8.2 Жарамдылық мерзімі – 3 жыл.

8.3 Өндіруші / Мекен-жайы: «Ольса» ААҚ, 212030, Могилев қ-сы, Гришина көш., 96 үй, РБ

Тел.: (0222) 650-740, 650-732, Факс (0222) 650-741

Кәсіпорынның сайты: www.olsa.by E-mail: Olsa_garden@tut.by

8.4 Жеткізуші: «Леруа Мерлен Восток» ЖШҚ, 141031, Мәскеу обл., Мытищи қ-сы, Осташковское тас жолы, 1 үй, РФ

8.5 Импорттаушы / Сатушы / Тауардың сапасы бойынша кінәрат-талаптарды қабылдауға уәкілетті тұлға: «Леруа Мерлен Қазақстан» ЖШС, Қазақстан Республикасы, 050000, Алматы қаласы, Қонаев көш., 77, «ParkView» БО, 6-қабат, №07 кеңсе

<p>Печать комплектовщика метизов / Метбұйымдарды жиынтықтаушының мөрі</p>	<p>Печать комплектовщика каркасов / Қаңқаларды жиынтықтаушының мөрі Дата комплектации / Жиынтықтау күні</p>
---	---



3 ҚАУІПСІЗДІК ТЕХНИКАСЫ БОЙЫНША ЕРЕЖЕЛЕР

3.1 НАЗАР АУДАРЫҢЫЗ: Тек үйде пайдалануға арналған!

3.2 Кешенді құрылыстардан және қоршаулардан 2 м кем болмайтын қашықтықта орналастыру қажет.

3.3 Топырақта кешенді 14 жайғ: істіктермен бекітіңіз (2-суретті қараңыз). Кешенді пайдалану кезінде аударылуға немесе тіреулердің көтерілуіне жол бермеу үшін, істіктерді топыраққа тірелгенше дейін орнатыңыз. Істіктерді құмды топыраққа тығыз топырақтан қосымша жасалған «жастыққа» орнатыңыз.

3.4 «Ұяның» еден деңгейінен минималды қашықтығы - 350 мм. «Ұя» биіктігін реттеу арқанды қос біріктіргіштерде сомындарды тартуды босатып және сымдарды жылжытып жүргізеді. Отырғыш пен «қя» биіктігін реттеп, босаған сомындарды бұрап тастаңыз.

3.5 НАЗАР АУДАРЫҢЫЗ: КЕШЕНДІ БЕТОННЫҢ, АСОФЛЬТТЫҢ ҮСТІНЕ НЕМЕСЕ БАСҚА ҚАТТЫ ҚАБАТТАРҒА ОРНАТУҒА ТЫЙЫМ САЛЫНАДЫ.

3.6 Пайдаланған кезде көрсетілген рұқсат етілген жүктемеден асырмаңыз.

3.7 Кешен тұрақтылығы мен қалыпты қызмет етуге дұрыс құрастыру және орнату жағдайында ғана кепілдік беріледі.

3.8 Теңселіп жатқан кешеннің элементтерінің жанында тұрған кезде абай болыңыз

3.9 Бұрандалы қосылыстарды жүйелі түрде тексеріңіз, қажет болса, оларды катаятып бұраңыз.



Рисунок 2 / 2-суреті

RUS:

4 КОМПЛЕКТНОСТЬ

4.1 Комплект поставки включает в себя:

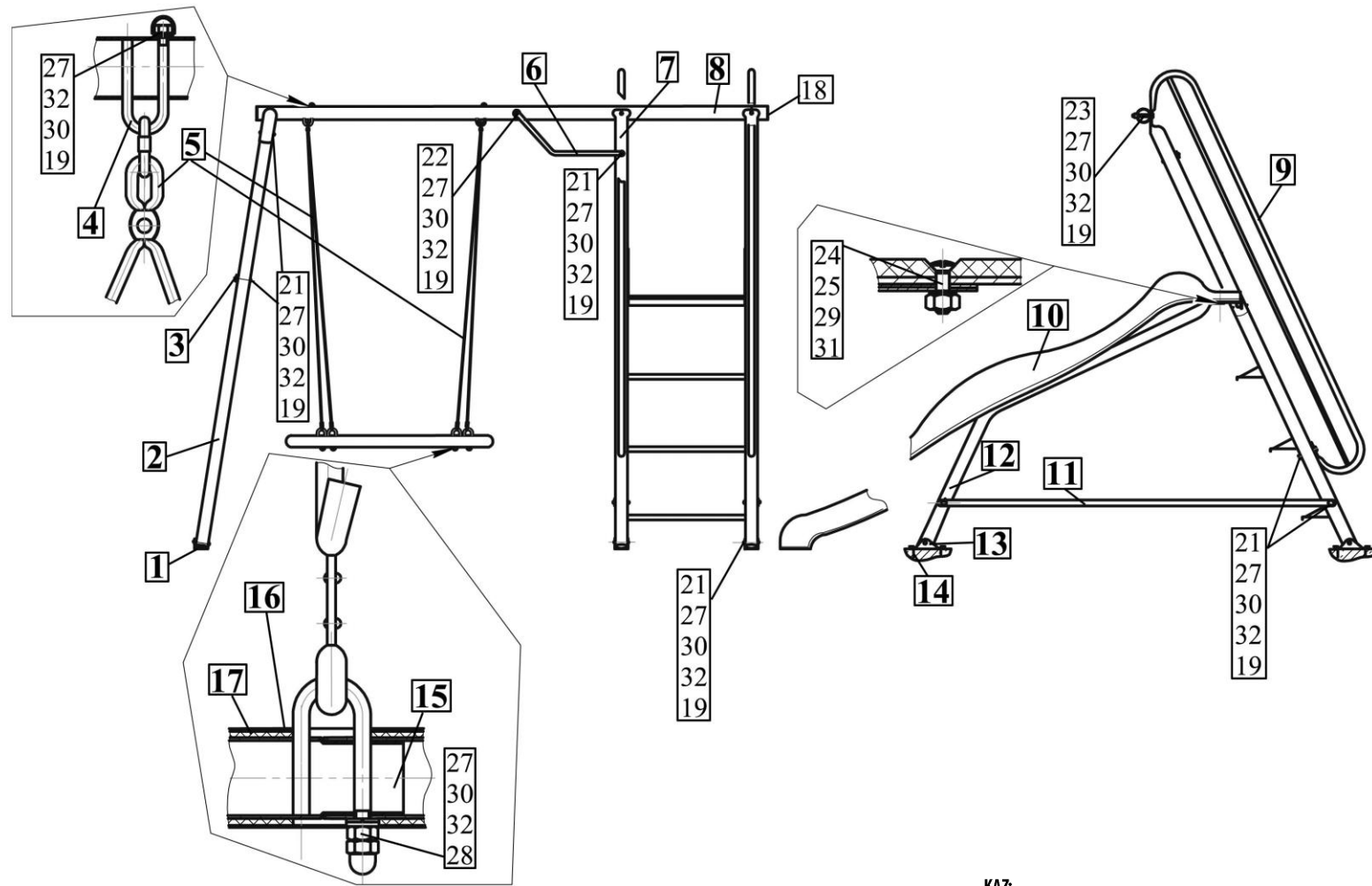
№ Позиции	К-во	№ Позиции	К-во	№ Позиции	К-во	№ Позиции	К-во
1. Подножник	- 2 шт.	9. Ограждение	- 2 шт.	17. Труба «Порифлекс-Т»	- 4 шт.	27. Гайка М8	- 26 шт.
2. Стойка	- 2 шт.	10. Горка	- 1 шт.	18. Заглушка	- 2 шт.	28. Гайка колпачковая М8	- 4 шт.
3. Стяжка	- 1 шт.	11. Стяжка	- 2 шт.	19. Колпачок	- 42 шт.	29. Шайба 5(пружинная)	- 2 шт.
4. Крюк	- 6 шт.	12. Опора	- 2 шт.	21. Болт М8х60	- 17 шт.	30. Шайба 8(пружинная)	- 26 шт.
5. Шнур в сборе	- 2 шт.	13. Подножник	- 4 шт.	22. Болт М8х65	- 1 шт.	31. Шайба 5	- 2 шт.
6. Стяжка	- 1 шт.	14. Штырь	- 12 шт.	23. Болт М8х70	- 2 шт.	32. Шайба 8	- 26 шт.
7. Лестница	- 1 шт.	15. Дуга кольца	- 4 шт.	24. Винт М5х40 (с потайн. головкой)	- 2 шт.	Руководство по эксплуатации	- 1 экз.
8. Балка опорная	- 1 шт.	16. Тканевое гнездо сиденья	- 1 шт.	25. Гайка М5	- 2 шт.		

Примечание: 1. Номера перечислений соответствуют позициям на рисунке 2.
2. Комплекующие поз. 1, 4, 5, 13, 14, 18-32 упакованы в пакет.

5 ПОДГОТОВКА ИЗДЕЛИЯ К ИСПОЛЬЗОВАНИЮ

- Снимите упаковку. При распаковке рекомендуется использовать малярный нож, кухонный нож или ножницы.
- Проверьте комплектность.
- Для сборки комплекса потребителю понадобится следующий инструмент: рожковые ключи или головки с трещеткой на 10 и 13 в количестве двух штук каждой, плоская отвертка.
- ВНИМАНИЕ! При сборке комплекса предварительно наживите гайки на болты и винты и только после полной сборки затяните их до упора.**
- Закрепите две стойки поз. 2 в пластинах зажимных балки опорной поз. 8 болтами поз. 21, гайками поз. 27, шайбами поз. 30, 32.
- На свободном конце балки опорной поз. 8 закрепите лестницу поз. 7 и верхнюю сторону ограждений поз. 9, используя болты поз. 23, гайки поз. 27, шайбы поз. 30, 32. Нижнюю сторону ограждения поз. 9 закрепите к лестнице поз. 7 болтами поз. 21, гайками поз. 27, шайбами поз. 30, 32.
- Стойки поз. 2 соедините стяжкой поз. 3, используя болты поз. 21, гайки поз. 27, и шайбы поз. 30, 32. Соедините балку опорную поз. 8 с лестницей поз. 7 стяжкой поз. 6, используя болты поз. 21, поз. 22, гайки поз. 27, и шайбы поз. 30, 32.
- Поставьте горку поз. 10 верхней стороной на площадку лестницы поз. 7. Опоры поз. 12 установите с двух сторон под горку, а верх – под площадку лестницы. Соедините верх горки и опор поз. 12 с площадкой лестницы при помощи винтов поз. 24, гаек поз. 25 и шайб поз. 29, 31.
- Соедините лестницу поз. 10 и опоры поз. 12 между собой с двух сторон стяжками поз. 11, используя болты поз. 21, гайки поз. 27 и шайбы поз. 30, 32.
- На стойки поз. 2, опоры поз. 12 и лестницу поз. 7 установите подножники поз. 1, поз. 13, закрепив их болтами болтами поз. 21, гайками поз. 27, шайбами поз. 30, 32.
- Сборка «гнезда» приведена согласно рисунку 2.
- Наденьте трубы «Порифлекс-Т» поз. 17 на каждую дугу кольца поз. 15 и проденьте их в складки тканевого гнезда сиденья поз. 16. Соедините между собой дуги кольца поз. 15 в складках тканевого гнезда сиденья поз. 16, соориентировав прорези на местах соединения.
- Крюки поз. 4 (4 шт.) зацепите за петли на концах шнуров в сборе поз. 5 и установите в отверстия соединенных дуг кольца поз. 15 (крюки при необходимости подогнуть), закрепив их с помощью гаек поз. 27, 28 и шайб поз. 30, 32.
- Зацепите оставшиеся два крюка поз. 4 за карабины винтовые, установленные в середине шнуров в сборе поз. 5 и установите в отверстия на балке опорной поз. 8 (крюки при необходимости подогнуть), закрепив их с помощью гаек поз. 27 и шайб поз. 30, 32.
- Установите «гнездо» горизонтально с помощью передвижения шнура, ослабив затяжку гаек на соединителях тросных одинарных, установленных на шнурах в сборе поз. 5 и затяните ослабленные гайки.
- Заглушите торцы балки опорной правой поз. 8 заглушкой поз. 18.
- На гайки и головки болтов наденьте колпачки поз. 19.

Комплекс готов к эксплуатации.

КАЗ:

4 ЖИЫНТЫҚТЫЛЫҚ

4.1. Жеткізілім жиынтығы келесілерді қамтиды:

Жайғасымның №	Саны	Жайғасымның №	Саны	Жайғасымның №	Саны	Жайғасымның №	Саны
1. Аяқбасқыш	- 2 шт.	9. Қоршау	- 2 шт.	17. «Порифлекс-Т» құбыры	- 4 шт.	27. М8 сомыны	- 26 шт.
2. Тіреуіш	- 2 шт.	10. Төбешік	- 1 шт.	18. Бітеуіш	- 2 шт.	28. М8 қалпақшалы сомыны	- 4 шт.
3. Тартпа	- 1 шт.	11 Тартпа	- 2 шт.	19. Қақпақша	- 42 шт.	29. 5 тығырығы (серіппелі)	- 2 шт.
4. Ілгек	- 6 шт.	12. Тіреу	- 2 шт.	21. М8х60 бұрандамасы	- 17 шт.	30. 8 тығырығы (серіппелі)	- 26 шт.
5. Сым жиынтықта	- 2 шт.	13. Аяқбасқыш	- 4 шт.	22. М8х65 бұрандамасы	- 1 шт.	31. 5 тығырығы	- 2 шт.
6. Тартпа	- 1 шт.	14. Істік	- 12 шт.	23. М8х70 бұрандамасы	- 2 шт.	32. 8 тығырығы	- 26 шт.
7. Баспалдақ	- 1 шт.	15. Сақинаның доғасы	- 4 шт.	24. М5х40 (жас.бастиектпен) бұрамасы	- 2 шт.	Пайдалану жөніндегі нұсқаулық	- 1 экз.
8. Тірек арқалығы	- 1 шт.	16. Отырғыштың мата ұясы	- 1 шт.	25. М5 сомыны	- 2 шт.		

Ескерту: 1. Аталған нөмірлер 2-суреттегі жайғасымдарға сәйкес келеді.
2. 1, 4, 5, 13, 14, 18-32 құрамдас жайғ. пакетке қапталған.

5 БҰЙЫМДЫ ПАЙДАЛАНУҒА ДАЙЫНДАУ

- Қаптамасын алып тастаңыз. Қаптамадан шығару кезінде майлау пышағын, асүй пышағын немесе қайшыны пайдалану ұсынылады.
- Жиынтықтылығын тексеріңіз
- Кешенді құрастыру үшін тұтынушыға мынадай құралдар қажет болады: аша кілттері немесе арқайсысы екі дана мөлшерінде 10 және 13 зырлдауықтары бар бастиектер, жалпақ бұрағыш.
- 5.4 НАЗАР АУДАРЫҒЫЗ! Кешенді құрастырған кезде сомындарды бұрандамалар мен бұрамаларға кигізіңіз және толық құрастырғаннан кейін ғана оларды тірелгенше бұраңыз.**
- Екі тіреуішті 2-жайғ. тірек арқалығының 8-жайғ. қысқыш тілімдерінде 21-жайғ. бұрандамалармен, 27-жайғ. сомындармен, 30,32-жайғ. тығырықтармен бекітіңіз. Тірек аралықтың бос шетінде 8-жайғ. сатыны 7-жайғ. және қоршаудың жоғарғы жағын 9-жайғ., 23-жайғ. сомындарды, 27-жайғ. тығырықтарды 30, 32-жайғ. қолдана отырып бекітіңіз. Қоршаулардың төменгі жағын 9-жайғ. сатыға 7-жайғ. 21-жайғ. сомындарды, 27-жайғ. тығырықтарды 30, 32-жайғ. қолдана отырып бекітіңіз.
- Тіреуіштерді 2-жайғ. бұрандамаларды 21-жайғ., сомындарды 27-жайғ. және тығырықтарды 30, 32-жайғ. қолдана отырып 3-жайғ., тұтастырғышпен жалғастырыңыз. Тірек арқалықты 8-жайғ. бұрандамаларды 21-жайғ., 22-жайғ., сомындарды 27-жайғ. және тығырықтарды 30,32-жайғ. қолдана отырып, сатымен 7-жайғ., тұтастырғышпен 6-жайғ. жалғастырыңыз.
- Төбешікті 10-жайғ. жоғарғы жағымен саты алаңшасына қойыңыз 7-жайғ. Тіреулерді 12-жайғ. төбешік астына екі жақтан, ал үстін саты алаңшасының астына орнатыңыз. Төбешік пен тіреулердің үстін 12-жайғ. бұрамалар 24-жай., сомындар 25-жайғ. және тығырықтар 29,31-жайғ. көмегімен саты алаңшасымен жалғастырыңыз.
- Сатыны 10-жайғ. және тіреулерді 12-жайғ. бір бірімен бұрандаларды 21-жайғ., сомындарды 27-жайғ. және тығырықтарды 30,32 жайғ. қолдана отырып екі жақтан тұтастырғыштармен 11-жайғ. жалғастырыңыз.
- Тіреуіштерге 2-жайғ., 12-жайғ. тіреулерге және 7-жайғ. сатыға 1-жайғ., 13-жайғ. басқыштарын оларды 21-жайғ. бұрандамалармен, 27-жайғ. сомындарымен, 30,32-жайғ. тығырықтарымен бекітіп орнатыңыз.
- «Ұяны» құрастыру 2-суретке сәйкес келтірілген.
- Сақинаның 15-жайғ. әрбір доғасына «Порифлекс-Т» құбырларын 17-жайғ. кигізіңіз де, оларды отырғыштың 16-жайғ. мата ұясының бүкпесіне өткізіңіз. Сақина доғаларын 15- жайғ. бір-бірімен отырғыштың мата ұясының 16-жайғ. бүкпелерінде жалғастыру орындарында кесіктерге бағыт салып жалғастырыңыз.
- Ілгектерді 4-жайғ. (4 дана) жиынтықтардағы баулар ұштарындағы ілмектерге 5-жайғ. іліндіріңіз де, сақинаның жалғастырғыш доғаларының 15-жайғ. саңылауларына оларды сомындар 27,28-жайғ. мен тығырықтар 30,32-жайғ. көмегімен бекітіп орналастырыңыз.
- Қалған 4-жайғ. екі ілгекті жиынтықтағы баулар 5-жайғ. ортасында орнатылған бұрандалы карабиндерге іліңіз де, тірек аралықтағы 8-жайғ. (ілгектерді қажеттілігіне қарай майыстырыңыз) саңылауға оларды 27-жайғ. және 30,32-жайғ. сомындар көмегімен бекітіп орнатыңыз.
- «Ұяны» жиынтықтағы бауларға 5-жайғ. орнатылған жалаң арқан жалғастырғыштарында сомындарды босатып, бауды жылжыту арқылы қолденең орнатыңыз да, босаған сомындарды тартып тастаңыз.
- Тірек оң аралықты 8-жайғ. бітеуішпен 18-жайғ. басыңыз.
- Сомындарға және бұрандамалардың бастиектеріне қалпақшаларды 19-жайғ. кигізіңіз. Кешен пайдалануға дайын.