

1

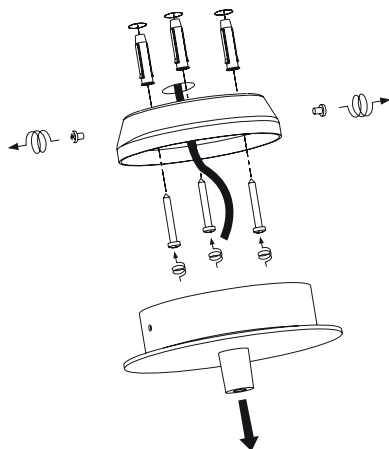

3

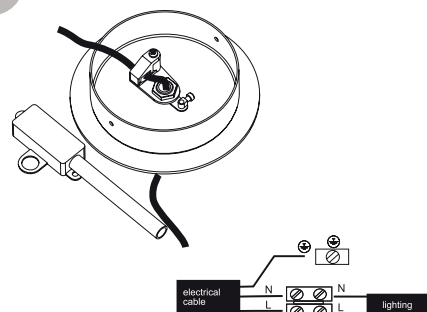

2

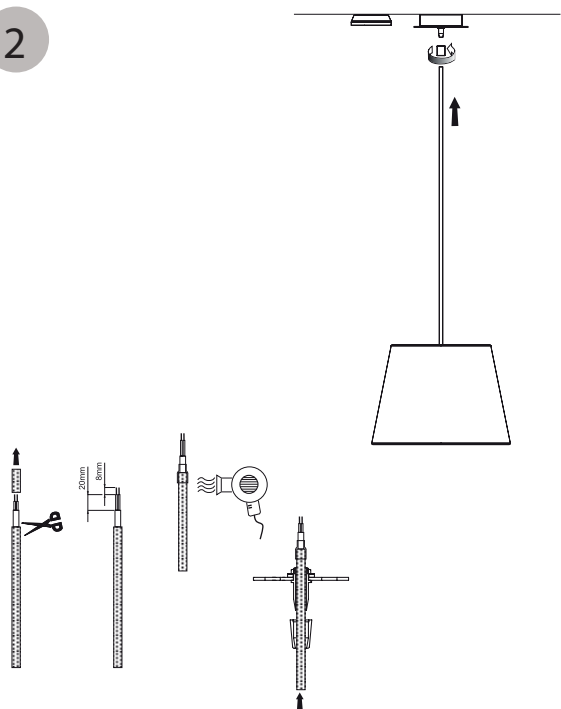

4

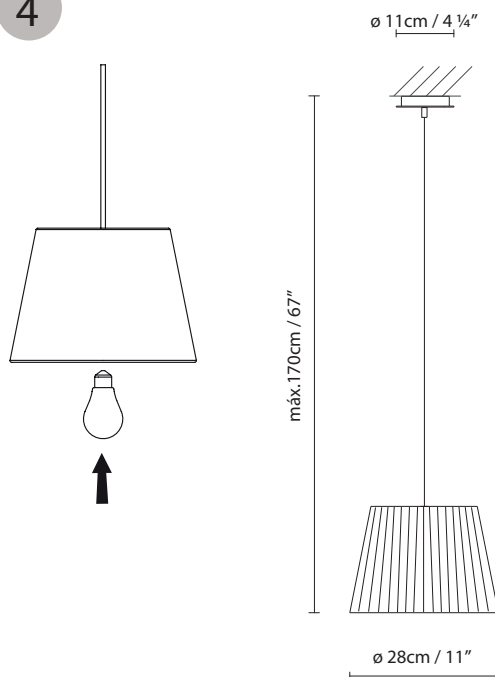

1. Desmontar el florón retirando los tornillos laterales, y fijar la base del florón mediante los tacos y tornillos suministrados.
2. En caso de ser necesario el ajuste en altura de la luminaria, cortar el cable textil a la altura deseada, cortar con cuidado la funda de recubrimiento textil y pelar el cable eléctrico a la medida recomendada. Después colocar la funda de protección transparente de material termo-retráctil suministrado, fijándola por calor mediante un secador de pelo o similar. Pasar el cable a través de la pieza de fijación el prensacables y enroscar hasta que el cable quede fijado.
3. Sujetar el cable con el prensacable interno del florón, y realizar el conexionado como se indica en el esquema.
4. Colocar la lámpara.

1. Dismount the ceiling plate by removing the side screws and fix the base of the ceiling plate with the screws and plugs supplied.
2. If it is necessary to adjust the height of the lighting fixture, cut the textile cable to the desired height, carefully cut the textile cover, peel the electrical cable to the recommended measure and place the transparent thermoretractable cover supplied, fixing it with heat from a hair dryer or similar. Pass the cable through the fixation piece and the cable gland, and screw until the cable is fixed.
3. Hold the cable with the cable gland inside the ceiling plate and make the connection as indicated in the drawing.
4. Place the lamp.

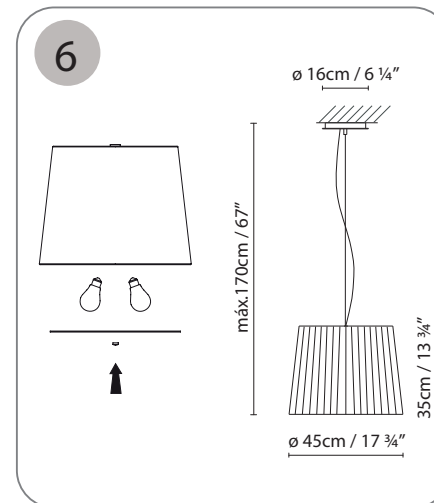
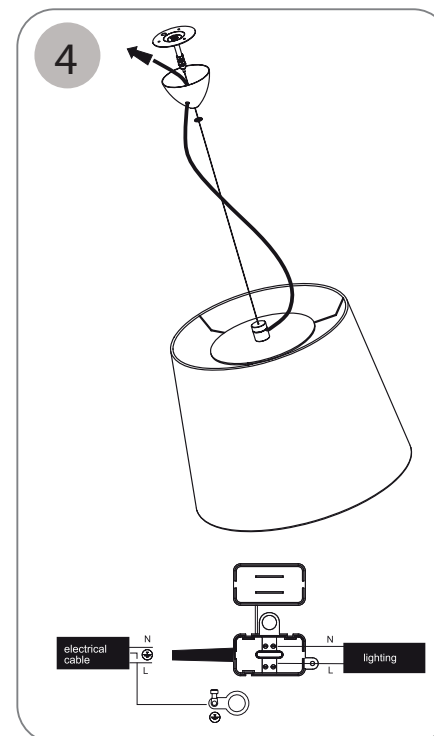
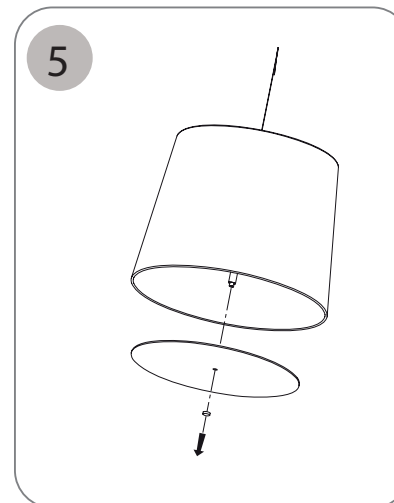
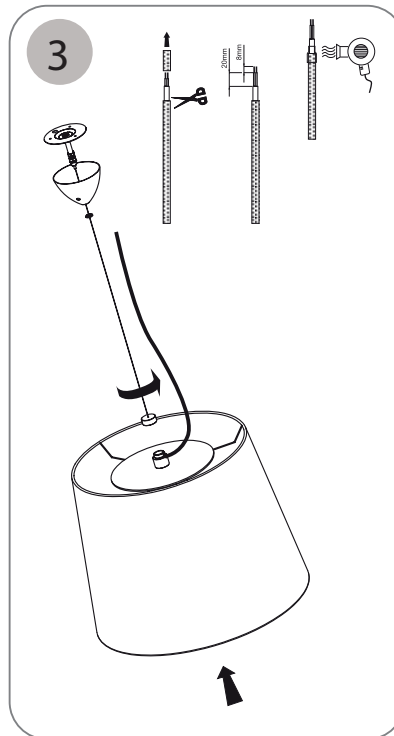
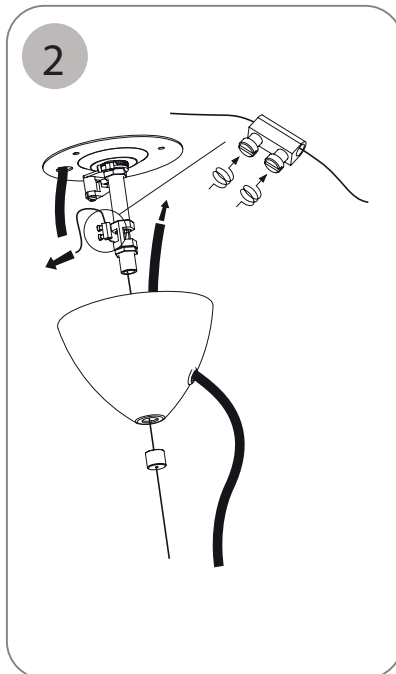
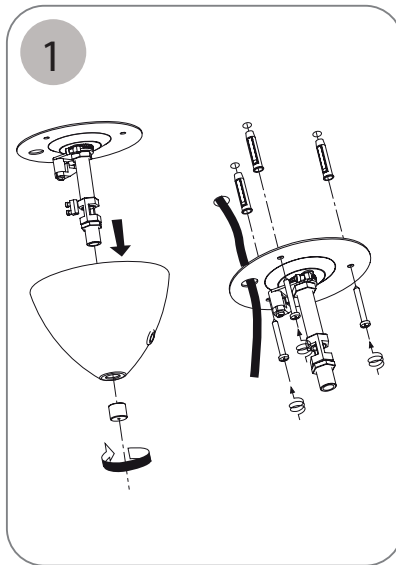

1. Desmontar el florón, retirando la arandela que sujeta el cubre florón a la base del florón. Fijar la base del florón al techo, mediante los tacos y los tornillos suministrados, asegurándose de pasar el cable eléctrico a través del orificio de la base.
2. Regular y fijar la altura de la luminaria, mediante el cable tensor y su sistema de fijación.
3. Unir el cable tensor a la luminaria y posicionar el cable. En caso de ser necesario el ajuste en altura de la luminaria, cortar el cable textil a la altura deseada, cortar con cuidado la funda de recubrimiento textil y pelar el cable eléctrico a la medida recomendada. Después, colocar la funda de protección transparente de material termo-retráctil suministrado, fijándola por calor mediante un secador de pelo o similar. Pasar el cable a través de la pieza de fijación y el prensacables, y enroscar hasta que el cable quede fijado.
4. Pasar el cable de la luminaria a través del cubre florón, y realizar la conexión como se indica en el esquema.
5. Retirar el difusor inferior, desenroscando la pieza que lo sujeta a la luminaria.
6. Colocar las dos lámparas y volver a colocar el difusor.

1. Dismount the ceiling plate by removing the washer that holds the cover of the ceiling plate to its base. Fix the base of the ceiling plate to the ceiling with the screws and plugs supplied, assuring that the electrical cable goes through the hole in the base.
2. Regulate and fix the height of the lighting fixture with the steel cable and its fixation system.
3. Joint the steel cable to the lighting fixture and position the cable. If it is necessary to adjust the height of the lighting fixture, cut the textile cable at the desired height and cut the textile cover very carefully. Peel the electrical cable at the recommended measure and place the transparent thermoretractable protection cover supplied, fixing it with heat from a hair dryer or similar. Pass the cable through the fixation piece and the cable gland, and screw until the cable is fixed.
4. Pass the cable of the lighting fixture through the cover of the ceiling plate and make the connection as indicated in the drawing.
5. Take out the inferior diffuser by unscrewing the piece that holds it to the lighting fixture.
6. Place the lamps and place the diffuser back.

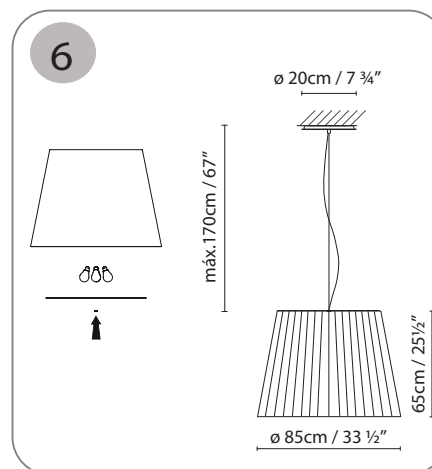
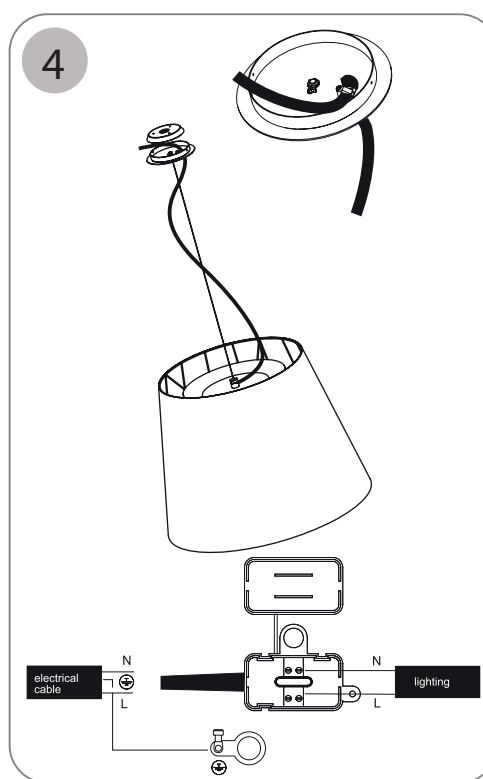
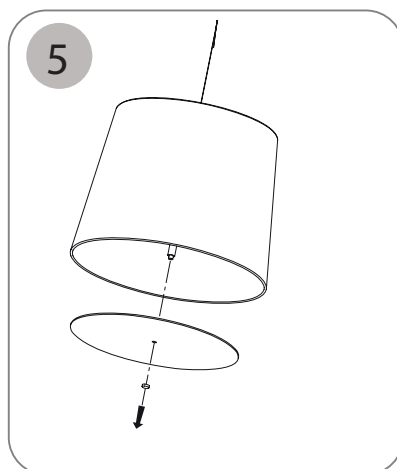
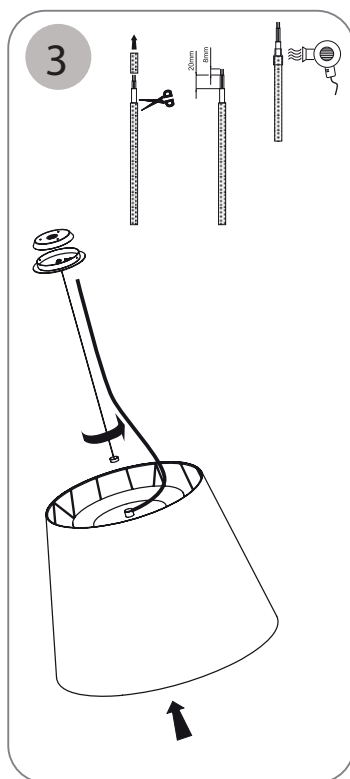
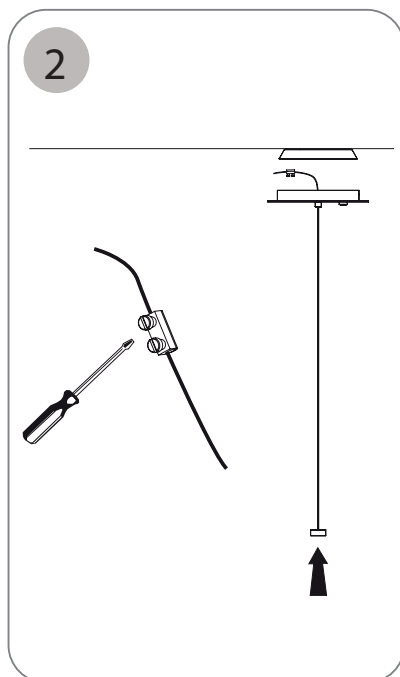
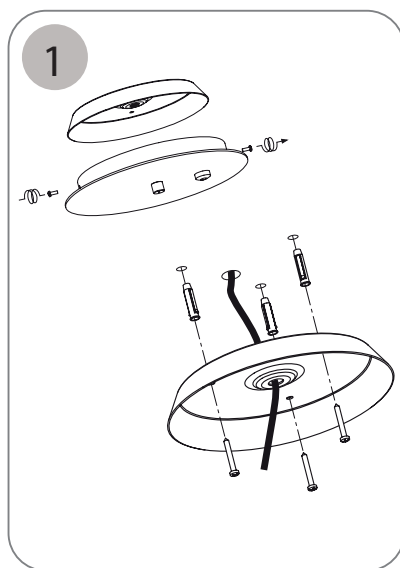

1. Desmontar el florón retirando los tornillos que sujetan el cubre florón a la base del florón. Fijar la base del florón al techo, mediante los tacos y los tornillos suministrados, asegurándose de pasar el cable eléctrico a través del orificio de la base.
2. Regular y fijar la altura de la luminaria, mediante el cable tensor y su sistema de fijación.
3. Unir el cable tensor a la luminaria y posicionar el cable. En caso de ser necesario el ajuste en altura de la luminaria, cortar el cable textil a la altura deseada, cortar con cuidado la funda de recubrimiento textil y pelar el cable eléctrico a la medida recomendada. Después, colocar la funda de protección transparente de material termo-retráctil suministrado, fijándola por calor mediante un secador de pelo o similar. Pasar el cable a través de la pieza de fijación y el prensacables y enroscar hasta que el cable quede fijado.
4. Pasar el cable de la luminaria a través del cubre florón y realizar la conexión como se indica en el esquema.
5. Retirar el difusor inferior, desenroscando la pieza que lo sujeta a la luminaria.
6. Colocar las cuatro lámparas y volver a colocar el difusor.

1. Dismount the ceiling plate by removing the screws that hold the cover of the ceiling plate to its base. Fix the base of the ceiling plate to the ceiling with the screws and plugs supplied, assuring that the electrical cable goes through the hole in the base.
2. Regulate and fix the height of the lighting fixture with the steel cable and its fixation system.
3. Joint the steel cable to the lighting fixture and position the cable. If it is necessary to adjust the height of the lighting fixture, cut the textile cable at the desired height, cut the textile cover very carefully and peel the electrical cable at the recommended measure. Place the transparent thermoretractable protection cover supplied, fixing it with heat from a hair dryer or similar. Pass the cable through the fixation piece and the cable gland, and screw until the cable is fixed.
4. Pass the cable of the lighting fixture through the cover of the ceiling plate and make the connection as indicated in the drawing.
5. Take out the inferior diffuser by unscrewing the piece that holds it to the lighting fixture.
6. Place the lamps and place the diffuser back.

Información al consumidor:

- Las luminarias sin marcado IP se considerarán IP20 y están diseñadas para uso general en interiores, excepto locales húmedos (cuartos de baño, etc.).
- Las luminarias con marcado IP están diseñadas para su uso en exterior y en locales húmedos. (Ej. IP54).
- La protección contra descargas eléctricas sobre personas y animales está asegurada:
 - Clase I: por un único aislamiento eléctrico y por el conductor tierra después de su correcta conexión.
 - Clase II: por un doble aislamiento eléctrico.
 - Clase III: este tipo de luminarias deben ser conectadas a muy baja tensión (12V, generalmente), por lo que no existe este riesgo.
- Las luminarias con este marcado, o sin marcado, son adecuadas para el montaje directo sobre superficies normalmente inflamables.
- Las luminarias con este marcado no son adecuadas para el montaje directo sobre superficies normalmente inflamables.
- La seguridad de esta luminaria está garantizada con una lámpara cuya potencia no exceda de la mencionada de forma visible en la luminaria.
- El producto no puede ser tratado como un residuo doméstico convencional, sino que debe entregarse en el correspondiente punto de recogida de equipos eléctricos y electrónicos.

Consumer information:

- Lamps without the IP mark are classed as IP20 and are designed for general interior use, except wet areas (bathrooms, etc.).
- Lamps with the IP mark are designed for exterior use and in wet areas. (E.g. IP54)
- They offer guaranteed protection to people and animals against electrical discharge:
 - Class I: through single electrical insulation and an earthing conductor once correctly connected.
 - Class II: through double electrical insulation.
 - Class III: these kinds of lamps should be connected at very low voltage levels (generally 12V); therefore there is no risk.
- Lamps with this symbol, or without any symbols, can be mounted directly onto normally inflammable surfaces.
- Lamps with this symbol cannot be mounted directly onto normally inflammable surfaces.
- The safety of this lamp is guaranteed by using a maximum wattage bulb that does not exceed the figure displayed visibly on the lamp.
- The product cannot be treated like conventional domestic waste; it must be taken to the corresponding recycling point for electrical and electronic equipment.

Verbraucherinformation:

- Die nicht mit einer IP-Auszeichnung versehenen Leuchten gelten als IP20 und sind nur für Innenbereiche unter Ausnahme von Feuchträumen (Bäder usw.) ausgelegt.
- Leuchten mit IP-Auszeichnung sind für den Einsatz in Außenbereichen und Feuchträumen ausgelegt. (z. B. IP54)
- Der Schutz gegen Stromschläge ist für Personen und Tiere gewährleistet:
 - Klasse I: durch eine einfache Isolierung und die Erdung nach korrekter Installation.
 - Klasse II: durch eine doppelte Isolierung.
 - Klasse III: Dieser Typ von Leuchten darf nur an niedrige Spannung (i. d. R. 12 V) angeschlossen werden, daher besteht kein Risiko.
- Leuchten mit dieser Auszeichnung oder ohne Auszeichnung sind auch für die unmittelbare Montage auf normalerweise entflammbarem Untergrund geeignet.
- Leuchten mit dieser Auszeichnung sind nicht für die direkte Montage auf normalerweise entflammbarem Untergrund geeignet.
- Die Sicherheit dieser Leuchte ist durch eine Lampe als Leuchtmittel garantiert, deren Stärke nicht höher ist als diejenige Wattstärke, die auf der Leuchte sichtbar angegeben ist.
- Dieses Produkt darf nicht wie konventioneller Haushaltsmüll entsorgt werden. Es ist vielmehr an einer entsprechenden Sammelstelle für elektrische und elektronische Geräte abzugeben.



Instrucciones de montaje

Assembly instructions

Montage - anleitungen

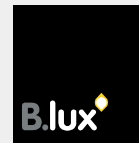

B.LUX S.A.

Pol. Ind. Okamika, pab. 1
48289 Gizaburuaga (Bizkaia) Spain
T. (+34) 94 682 72 72
F. (+34) 94 682 49 02
info@grupoblux.com
www.grupoblux.com