

# DEXTER

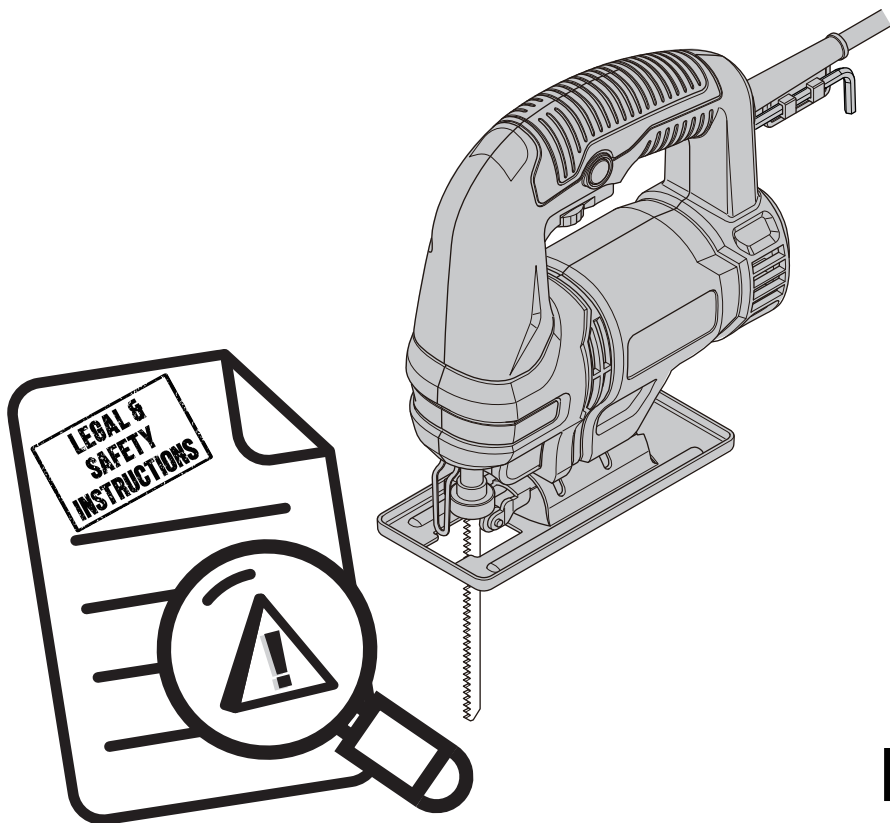

500JS2-65.5  
Лобзик, 500Вт



EAN CODE : 3276000704157

**RU** Руководство по технике безопасности и правовым нормам

Кистоун Электрикал (Чжэцзян) Ко., Лтд.

1158 Саус Лунцянь Стрит, Учэн Дистрикт, Цзиньхуа, Чжэцзян Провинс, Китай

Лицо уполномоченное принимать претензии по качеству товара: ООО «Леруа Мерлен Восток»- 141031, Московская обл. г. Мытищи, Осташковское ш. 1, РФ.

12/2019

Срок службы (г) : 2019

Копию сертификата соответствия или декларации о соответствии на данный товар можно получить на информационной стойке любого из магазинов Леруа Мерлен Восток.

дата публикации инструкции: 12/2019

500JS2-65.5





**RU**

**Благодарим Вас за приобретение изделия . Рекомендуем внимательно прочитать инструкции по установке, эксплуатации и техническому обслуживанию. Изделие разработано, чтобы доставить Вам удовольствие.**

**Если Вам потребуется помощь, консультанты Вашего магазина находятся в Вашем распоряжении.**

**KZ**

**Осы өнімді сатып алғаныңызға рақмет. Орнату, пайдалану және техникалық қызмет көрсету жөніндегі нұсқауларды мұқият оқып шыққан жөн. Осы өнімді сізді толықтай қанағаттандыру үшін жасап шығардық. Сізге қолдау қажет болса, сауда орныңыздағы ұжым әрдайым қолжетімді.**

**EN**

**Thank you for purchasing this product. We recommend that you read the installation, user and maintenance instructions carefully. We have designed this product to ensure your complete satisfaction. If you require assistance, the team at your retailer is on hand to help you.**

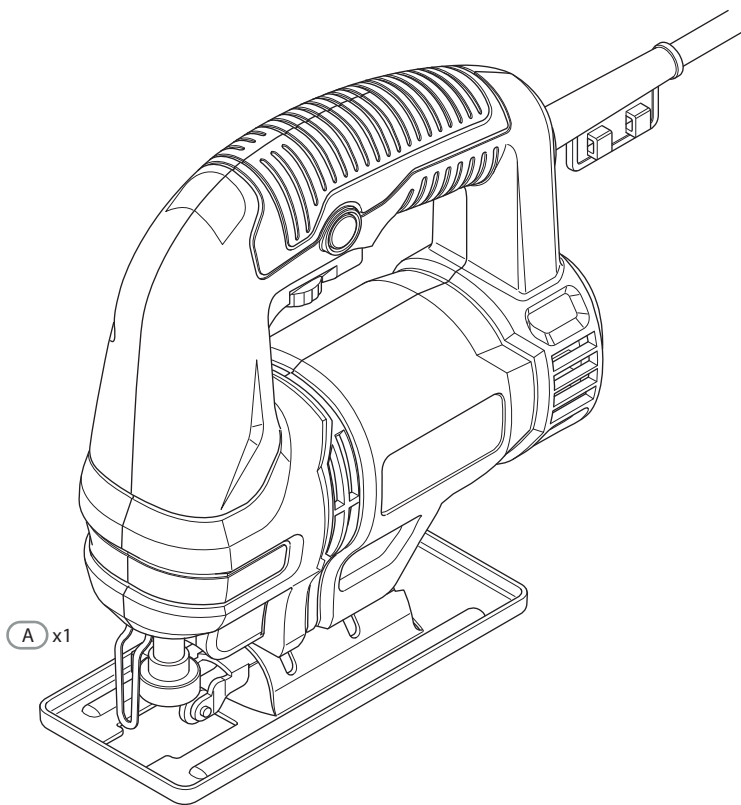

A x1

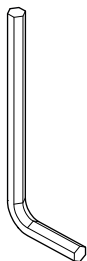

B x1



## Symboles



Attention danger.



Symbole de la circulation du produit sur le marché de l'union douanière des États membres.



En conformité avec les normes réglementaires de sécurité des directives européennes.



Pour réduire les risques de blessures, l'utilisateur doit lire et comprendre le mode d'emploi avant d'utiliser ce produit.



Portez des protections auditives. L'exposition au bruit peut provoquer une perte d'acuité auditive.



Portez des lunettes de protection.



Portez une protection respiratoire.



Portez des chaussures de sécurité.



Portez des gants protecteurs.



Les appareils électriques ou électroniques défectueux ou usagés doivent être déposés dans des centres de recyclage appropriés.



Outil de classe II – Double isolation – Ne nécessite pas de fiche avec mise à la terre.

## Table des matières

1. Domaine d'utilisation
2. Consignes de sécurité générales concernant l'outil électrique
3. Consignes de sécurité complémentaires
4. Spécifications techniques
5. Description pratique
6. Fonctionnement
7. Entretien
8. Dépannage
9. Mise au rebut et recyclage
10. Garantie
11. Déclaration de conformité CE

# 1. Назначение

Данное устройство предназначено для резки дерева, металла и пластика. Подходит для прямолинейной и криволинейной резки.

# 2. Общие правила техники безопасности при работе с электроинструментами



**AVERTISSEMENT**

**Прочитайте все правила безопасности, инструкции и спецификации, прилагаемые к этому электроинструменту.** Невыполнение изложенных ниже инструкций может привести к поражению электрическим током, пожару и (или) тяжелым травмам.

**Сохраните все предупреждения и инструкции для использования в будущем.**

Термин «электроинструмент» в предупреждениях означает электрический инструмент с питанием от сети (с кабелем) или электрический инструмент с питанием от аккумулятора (без кабеля).

## 1) Безопасность рабочего места

**а) Обеспечьте чистоту и освещенность рабочего места.** Загроможденные и плохо освещенные места служат причиной несчастных случаев.

**б) Не используйте электроинструменты во взрывоопасных местах, например вблизи горючих жидкостей, газов или пыли.** Электроинструменты генерируют искры, которые могут воспламенить пыль или испарения.

**с) Не позволяйте детям и посторонним находиться вблизи работающего электроинструмента.** Отвлекающие факторы могут привести к потере контроля.

## 2) Электротехническая безопасность

## 2. Общие правила техники безопасности при работе с электроинструментами

- a) **Вилка электроинструмента должна соответствовать розетке. Никогда не переделывайте вилку. Не используйте никакие переходники для вилок электроинструментов с заземлением.** Использование оригинальных вилок и соответствующих им розеток уменьшает риск поражения электрическим током.
- b) **Избегайте прикосновений к заземленным объектам, таким как трубы, радиаторы, плиты и холодильники.** Риск поражения электрическим током выше, когда тело заземлено.
- c) **Не подвергайте электроинструменты воздействию дождя или влаги.** При попадании воды в электроинструмент увеличивается риск поражения электрическим током.
- d) **Обращайтесь с кабелем аккуратно. Никогда не переносите, не тяните и не выключайте электроинструмент за кабель. Держите кабель подальше от источников тепла, масла, острых предметов и движущихся частей.** Поврежденные или запутанные кабели повышают риск поражения электрическим током.
- e) **Для работы с электроинструментом вне помещения используйте предназначенный для этого удлинительный кабель.** Использование кабеля, подходящего для использования вне помещения, снижает риск поражения электрическим током.
- f) **Если использование электроинструмента в сыром месте неизбежно, подключайте его через устройство защитного отключения (УЗО).** Использование УЗО снижает риск поражения электрическим током.

### 3) Личная безопасность

- a) **При использовании электроинструмента будьте бдительны, следите за своими действиями и следуйте здравому смыслу. Не пользуйтесь электроинструментом, если вы устали или находитесь под воздействием наркотиков, алкоголя или медикаментов.** Даже кратковременная невнимательность при работе с

## 2. Общие правила техники безопасности при работе с электроинструментами

электроинструментом может привести к тяжелым травмам.

b) **Используйте средства индивидуальной защиты. Всегда используйте защитные средства для глаз.** Использование защитных средств, таких как респиратор, нескользкая защитная обувь, каска и средства защиты органов слуха в соответствующих условиях уменьшает риск получения травм.

c) **Не допускайте непредвиденных запусков. Перед подключением электроинструмента к сети питания (или аккумулятору) и перед его переноской убедитесь, что выключатель находится в выключенном положении.** Не держите палец на выключателе при переноске электроинструментов и не включайте вилку в розетку, если электроинструмент включен. Это может привести к несчастному случаю.

d) **Перед включением электроинструмента снимите с него регулировочные инструменты и гаечные ключи.** Регулировочный инструмент или гаечный ключ, оставленный на вращающейся части электроинструмента, может стать причиной травмы.

e) **Не тянитесь. Всегда сохраняйте устойчивое положение и равновесие.** Это позволит лучше контролировать электроинструмент в непредвиденных ситуациях.

f) **Одевайтесь надлежащим образом. Не надевайте свободную одежду и украшения. Держите волосы и одежду подальше от движущихся частей.** Свободная одежда, украшения и длинные волосы могут попасть в движущиеся части.

g) **При наличии устройств для отвода и сбора пыли убедитесь, что они подключены и правильно работают.** Использование пылеулавливающих устройств снижает вред, причиняемый пылью.

h) **Не допускайте небрежности, которая может возникнуть из-за частого использования инструмента и повлечь за собой самоуверенность и игнорирование правил безопасности.**

## 2. Общие правила техники безопасности при работе с электроинструментами

г) **Используйте электроинструмент, аксессуары, насадки и т. п. в соответствии с этими инструкциями, учитывая условия и специфику выполняемой работы.** Использование электроинструмента для выполнения непредусмотренных операций может привести к опасным ситуациям.

h) **Следите за тем, чтобы рукоятки и поверхности захвата были сухими и чистыми и на них не было масла или смазочного материала.** Скользкие рукоятки и поверхности захвата не позволяют безопасно использовать инструмент и контролировать его в неподвижных ситуациях.

### 5) Ремонт

а) **Ремонт электроинструмента должен производиться квалифицированным специалистом с использованием только идентичных запасных частей.** Это обеспечит безопасную работу электроинструмента.

б) **Инструкции по технике безопасности при использовании сабельной пилы**

**Если при выполнении операций режущий элемент может коснуться скрытой проводки или собственного кабеля, держите инструмент за изолированные поверхности.** Касание режущим элементом проводки под напряжением может привести к передаче напряжения на металлические части электроинструмента и поражению оператора электрическим током.

**Используйте зажимы или другие приспособления для фиксации заготовки на устойчивой платформе.** Если держать обрабатываемую деталь руками или прижимать к телу, это может привести к потере равновесия и контроля.

### Остаточные риски

- Даже когда электроинструмент используется по назначению, все

## 2. Общие правила техники безопасности при работе с электроинструментами

остаточные факторы риска устранить невозможно. Далее перечислены виды рисков, которые могут возникнуть в связи с особенностями схемы и конструкции электроинструмента.

- Работа без надежного респиратора может привести к поражению легких.
- Работа без эффективной защиты органов слуха может привести к ухудшению слуха.
- Вибрационное воздействие в результате длительного использования или неправильного обслуживания электроинструмента может привести к проблемам со здоровьем.



### **ПРЕДУПРЕЖДЕНИЕ**

Это устройство создает во время работы электромагнитное поле. Это поле при определенных обстоятельствах может влиять на работу активных или пассивных медицинских имплантатов. Чтобы снизить риск серьезных или смертельных травм, мы рекомендуем лицам с медицинскими имплантатами проконсультироваться с врачом и изготовителем имплантата, прежде чем приступать к работе с инструментом.

## 3. Дополнительные правила техники безопасности

- Закрепите заготовку.** Надежнее зафиксировать заготовку в зажимном устройстве или в тисках, чем удерживать ее рукой.
- Не применяйте данное устройство для обработки материалов, содержащих асбест.** Асбест считается канцерогенным веществом.

### 3. Дополнительные правила техники безопасности

- c) **Прежде чем положить инструмент, всегда дожидайтесь его полной остановки.** Насадку инструмента может заклинить, что может привести к потере контроля над электроинструментом.
- d) **Если кабель питания поврежден, не используйте электроинструмент.** Если кабель был поврежден во время работы, не прикасайтесь к нему и извлеките вилку из розетки. Поврежденные кабели увеличивает риск поражения электрическим током.
- e) **Электроинструменты, используемые на открытом воздухе, следует подключать через выключатель короткого замыкания на землю.**
- f) **Держите руки подальше от режущих элементов.** Не подставляйте руки под разрезаемый материал. Контакт с пыльным полотном может привести к травмам.
- g) **Направляйте инструмент в заготовку только при включенном двигателе.** В противном случае может возникнуть опасность отдачи при застревании насадки инструмента в заготовке.
- h) **При распиловке следите за тем, чтобы поворотная пыльная подошва всегда была направлена к заготовке.** Пыльное полотно может застрять, что может привести к потере контроля над электроинструментом.
- i) **После резки выключите электроинструмент и дождитесь, пока пыльное полотно остановится, прежде чем вытаскивать его из пропила.** Это позволит избежать отдачи и безопасно положить инструмент.
- j) **Используйте только неповрежденные пыльные полотна в надлежащем состоянии.** Согнутые или тупые пыльные полотна могут легко сломаться или привести к возникновению отдачи.
- k) **Надежно закрепляйте разрезаемый материал. Не удерживайте заготовку рукой или ногой. Не прикасайтесь движущимся пыльным полотном к посторонним предметам и земле.** Опасность отдачи.
- l) **Для обнаружения скрытых технических линий на участке работ используйте подходящий детектор или обратитесь за помощью в местное коммунальное предприятие.** Контакт с электрическими кабелями может вызвать возгорание и поражение электрическим током. Повреждение

### 3. Дополнительные правила техники безопасности

газопровода может привести к взрыву. Повреждение водопровода может привести к порче имущества или поражению электрическим током.

м) **После выключения не тормозите пильное полотно, прикладывая к нему боковое давление.** Это может привести к повреждению или поломке пильного полотна, а также к возникновению отдачи.

п) **Если при выполнении операций режущий элемент может коснуться скрытой проводки или собственного кабеля, держите инструмент только за изолированные поверхности.** Касание провода под напряжением может передать напряжение на металлические детали инструмента и оператор получит удар током.

### 4. Технические характеристики

Модель	500JS2-65.5
Номинальное напряжение и частота	220-240V~50Hz
Номинальная мощность	500W
Ходов в минуту	0 – 3000/min
Макс. глубина резания для стали	6 mm
Макс. глубина резания для дерева	65mm
Размеры инструмента (cm)	22 x 7 x 19,5 cm
Уровень вибрации в рабочем режиме $a(m/s^2)$	$a_{h,B}=11.2 m/s^2$
	$a_{h,M}=11.9 m/s^2$
	$K=1.5 m/s^2$
Декларирование и подтверждение уровней шума dB(A)	$L_{PA}=89dB(A)$
	$K_{PA}=3dB(A)$
	$L_{WA}=100dB(A)$ $K_{WA}=3dB(A)$



## 4. Технические характеристики

### Информация о вибрации

Указанное общее значение вибрации было определено с помощью стандартного теста и может быть использовано для сравнения разных инструментов. Указанное общее значение вибрации также может использоваться для предварительной оценки уровня воздействия.



### ПРЕДУПРЕЖДЕНИЕ

Реальное вибрационное воздействие электроинструмента может отличаться от указанного в зависимости от способа использования инструмента. Необходимо определить меры безопасности для защиты оператора на основе оценки воздействия в реальных условиях использования (учитывая все периоды рабочего цикла — время, когда инструмент выключен и когда он работает вхолостую, а также время запуска).

## 5. Описание функций

Перед использованием лобзика ознакомьтесь со всеми функциями и требованиями техники безопасности.

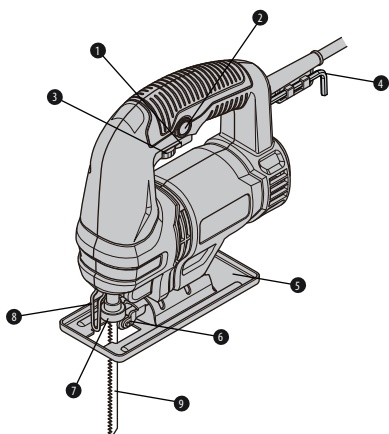

1. Курок
2. Кнопка блокировки
3. Регулятор скорости
4. Муфта кабеля
5. Подошва
6. Держатель пильного полотна
7. Рычаг зажима пильного полотна
8. Предохранительная стальная проволока
9. Пильное полотно

## 6. Использование



### **ПРЕДУПРЕЖДЕНИЕ**

Всегда удерживайте пластину основания плотно прижатой к заготовке. В противном случае это может привести к поломке пильного полотна и получению серьезных травм.

Перемещайте инструмент очень медленно при резке по кривой. Приложение усилий к инструменту может привести к наклону режущей поверхности и поломке пильного полотна.

Включите инструмент и дайте ему достигнуть полной скорости, прежде чем опускать пильное полотно на какую-либо поверхность. Затем опустите пластину основания на плоскую поверхность заготовки и начните аккуратно перемещать инструмент вперед по заранее намеченной линии.

### **1) Прорезание прямых и круглых отверстий**

- а) Начните разрез от центра заготовки и просверлите отверстие диаметром 12 мм, чтобы обеспечить зазор для пильного полотна.
- б) При резке на крутых изгибах уменьшайте скорость лобзика.



### **ПРЕДУПРЕЖДЕНИЕ**

Не перемещайте лобзик вперед по пропилу до тех пор, пока он не войдет в материал полностью, а пластина основания не упрется в поверхность заготовки.

### **2) Резка металла**

- а) При резке металла используйте подходящее охлаждающее масло или масло для резки.
- б) Разбрызгивайте смазку на пильное полотно и заготовку через равные промежутки времени во время резки, чтобы предотвратить чрезмерный износ полотна.

## 7. Обслуживание



### **ПРЕДУПРЕЖДЕНИЕ**

Не допускайте попадания на пластиковые части тормозной жидкости, бензина, продуктов на нефтяной основе. Они содержат химические вещества, которые могут повредить, ослабить или разрушить корпус и тем самым нарушить целостность двойной изоляции.

#### **а) Проверка крепежных винтов**

Регулярно проверяйте надежность затяжки всех крепежных винтов. При обнаружении ослабленного винта немедленно затяните его. В противном случае это может привести к получению серьезных травм.

#### **б) Обслуживание двигателя**

Обмотка электродвигателя является «сердцем» электроинструмента. Соблюдайте осторожность, чтобы не повредить обмотку и не намочить ее маслом или водой.

#### **с) Проверка угольных щеток**

В двигателе используются угольные щетки, которые являются расходными деталями. Поскольку чрезмерный износ угольных щеток может привести к неисправности двигателя, заменяйте угольные щетки на идентичные при их износе до предела или близко к нему. Кроме того, всегда содержите угольные щетки в чистоте и следите за тем, чтобы они свободно скользили внутри держателей.

#### **д) Обслуживание кабеля питания**

Данный **кабель питания имеет крепление типа Y**, и метод его установки таков, что замена любых его частей должна выполняться производителем, его сервисным агентом или аналогичным квалифицированным специалистом.

Если запасная угольная щетка входит в комплект поставки, используйте ее для замены. Для обеспечения целостности двойной изоляции проверку и замену щеток должен выполнять только квалифицированный специалист по техническому обслуживанию с использованием идентичных деталей. Для обеспечения безопасности наших клиентов мы настоятельно рекомендуем не проверять и не менять щетки самостоятельно.

При нормальном использовании угольные щетки будут работать дольше 90-дневного гарантийного срока. Поэтому не вскрывайте корпус устройства в

## 7. Обслуживание

течение 90 дней после покупки для осмотра щеток, иначе гарантия производителя будет аннулирована. См. раздел «Гарантия» при необходимости возврата щеток.



**Ознакомьтесь с разделом «ПРЕДУПРЕЖДЕНИЯ» или предыдущим разделом, посвященным проверке и замене ПИЛЬНОГО ПОЛОТНА.**

1. Заменяйте пильное полотно (в соответствии с разрезаемым материалом), как только его зубцы затупляются и, следовательно, правильная распиловка становится невозможна.
2. Очищайте устройство после завершения использования.
3. Удаляйте с устройства всю грязь (например, опилки). При необходимости очищайте крепление пильного полотна щеткой или продувайте его сжатым воздухом.

## 8. Устранение неполадок

Проблема	Возможная причина	Решение
Устройство не запускается.	Устройство не подключено к источнику питания.	Подключите устройство к источнику питания.
	Неисправность кабеля питания или вилки.	Обратитесь к специалисту - электрику.
	Другая электрическая неисправность устройства.	Обратитесь к специалисту-электрику.
Устройство не достигает полной мощности.	Удлинитель не предназначен для работы с этим устройством.	Используйте подходящий удлинитель.
	Источник питания (например, генератор) дает слишком низкое напряжение.	Подключите устройство к ДРУГОМУ источнику питания.
	Вентиляционные отверстия заблокированы.	Почистите вентиляционные отверстия.
Неудовлетворительный результат.	Режущий элемент изношен.	Замените режущий элемент.

## 9. Утилизация и переработка



Значение зачеркнутого мусорного контейнера.

Не выбрасывайте электроприборы вместе с неотсортированными городскими отходами; пользуйтесь специальными пунктами сбора вторсырья. Для получения информации о доступных пунктах сбора вторсырья свяжитесь с представителями местных органов власти. При утилизации электрических устройств на свалках в подземные воды могут просочиться опасные вещества, которые затем попадут в пищевую цепь и приведут к общему ухудшению здоровья и благополучия.

## 10. Гарантия

- a) Продукты компании DEXTER разработаны в соответствии с самыми строгими стандартами качества для продукции, предназначенной для широкого потребительского рынка.
- b) На лобзик (модель № 500JS2-65.5) предоставляется 3-летняя гарантия, вступающая в силу со дня приобретения. Данная гарантия распространяется на все дефекты материалов или производства.
- c) В случае возникновения поломки сначала ознакомьтесь со страницей устранения неполадок (проблемы и решения) в руководстве. Если проблему не удалось устранить, обратитесь в магазин.
- d) Ваш магазин не пожалеет усилий для решения вопроса.
- e) Ремонт или замена частей не продлевают изначальный срок гарантии.
- f) Гарантия не распространяется на повреждения, являющиеся следствием естественного износа или ненадлежащего использования. В том числе, кроме прочего, это распространяется на случаи износа переключателей, предохранителей и двигателей.
- g) Обратите внимание, что для некоторых стран действуют особые условия гарантии.
- h) При возникновении сомнений обратитесь по месту приобретения

## 10. Гарантия

устройства.

i) Для рассмотрения претензий, связанных с гарантией, необходимо соблюдение следующих условий.

- Должен быть предоставлен документ, подтверждающий покупку.
- Никакой ремонт и (или) замена частей устройства не проводились третьими лицами.
- Проблема не является следствием нормального износа.
- Требуемые работы по обслуживанию и ремонту были выполнены надлежащим образом.
- Повреждения не являются результатом неправильной настройки карбюратора.
- Устройство не подвергалось чрезмерному воздействию, неправильному обращению, неавторизованному использованию или несчастным случаям.
- Повреждения не являются результатом перегрева из-за засорения вентиляционной системы.
- Никакие работы над устройством не выполнялись неквалифицированными лицами и не предпринимались никакие попытки неправильного ремонта.
- Инструмент, аккумулятор и зарядное устройство никогда не разбирались и не открывались.
- Инструмент, аккумулятор и зарядное устройство никогда не подвергались воздействию влажной среды (роса, дождь, погружение в воду).
- Не использовались никакие неподходящие части, не изготовленные компанией DEXTER, которые могли стать причиной повреждений.
- Устройство не подвергалось неправильному использованию (перегрузкам или установке комплектующих сторонних производителей).
- Нет повреждений вследствие внешних воздействий, таких как песок или камни.
- Нет повреждений, вызванных несоблюдением рекомендаций по безопасности и инструкций по эксплуатации.

## 10. Гарантия

безопасности и инструкций по эксплуатации.

j) Устройство необходимо эксплуатировать в нормальных условиях и не использовать в профессиональных целях.

к) Поэтому данная гарантия не распространяется на устройства, используемые ландшафтными компаниями, местными органами власти, а также компаниями, предлагающими платную аренду или бесплатный прокат оборудования.

## 11. Декларация соответствия нормам ЕС

Мы, компания ADEO Services

135 Rue Sadi Carnot — CS 00001 59790 RONCHIN — France (Франция)

настоящим заявляем, что нижеуказанное изделие: Лобзик для резки  
деревянных, пластиковых и металлических листов

Модель № 500JS2-65.5

отвечает всем требованиям следующих директив:

Директива по машинному оборудованию ЕС 2006/42/ЕС

Директива об электромагнитной совместимости 2014/30/EU

Директива ЕС об ограничении использования некоторых вредных веществ  
в электрическом и электронном оборудовании 2015/863, дополняющая  
директиву 2011/65/EU

и протестировано в соответствии со следующими стандартами:

EN 62841-1:2015, EN 62841-2-11:2016,

EN55014-1:2017, EN 55014-2:2015,

EN61000-3-2:2014, EN61000-3-3:2013

IEC 62321-2 :2013, IEC 62321-1 :2013

IEC 62321-3-1 :2013, IEC 62321-5 :2013

IEC 62321-4 :2013+A1 :2017

IEC 62321-7-1 :2015, IEC62321-7-2 :2017

ISO17075-1:2017

IEC 62321-6 :2015, IEC 62321-8 :2017

S/N:1015800110121901300931

Eric LEMOINE

Международный Проект Качества Лидер

ADEO SERVICES — 135 Rue Sadi CARNOT — CS00001 — 59790 RONCHIN —  
France (Франция)



Две последние цифры года присвоения маркировки CE: 19



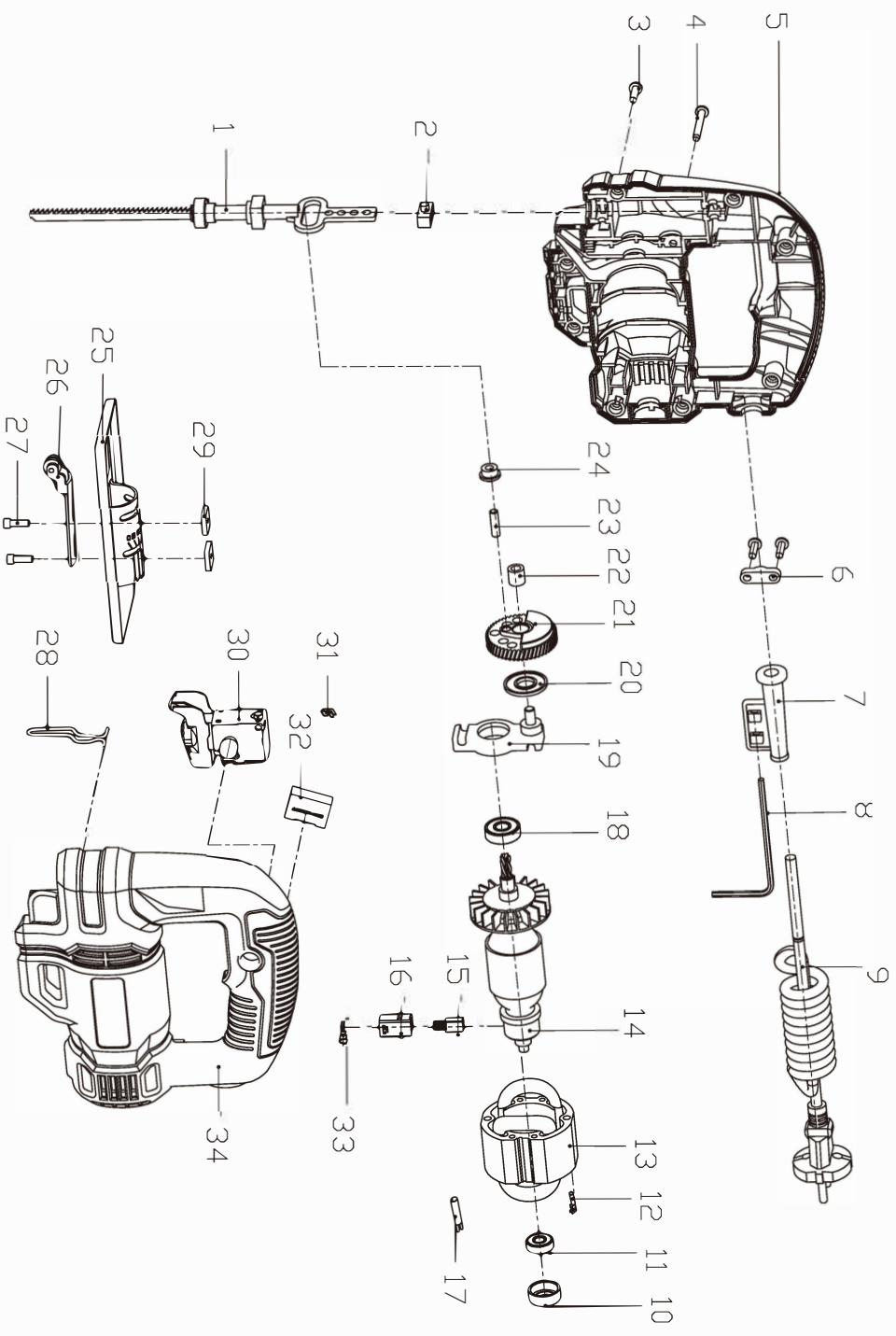



1

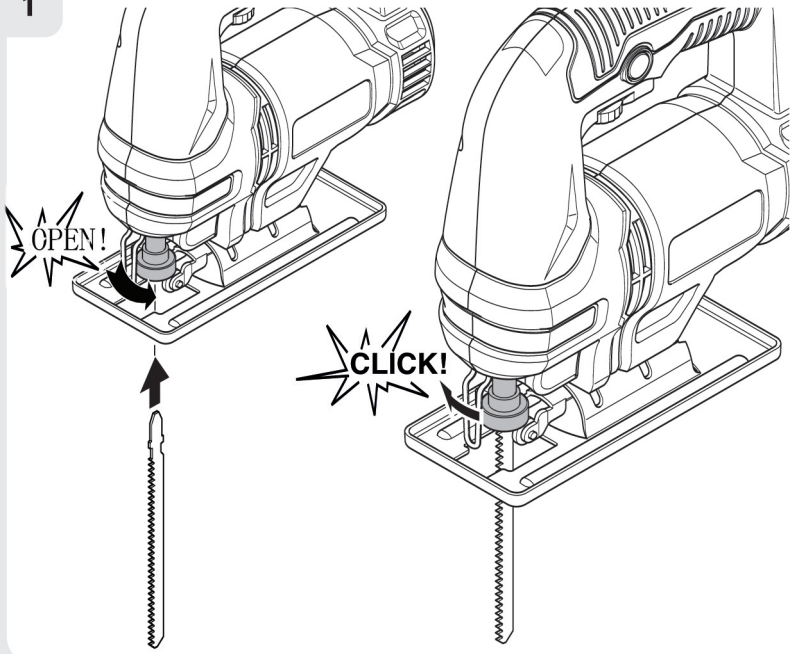

2

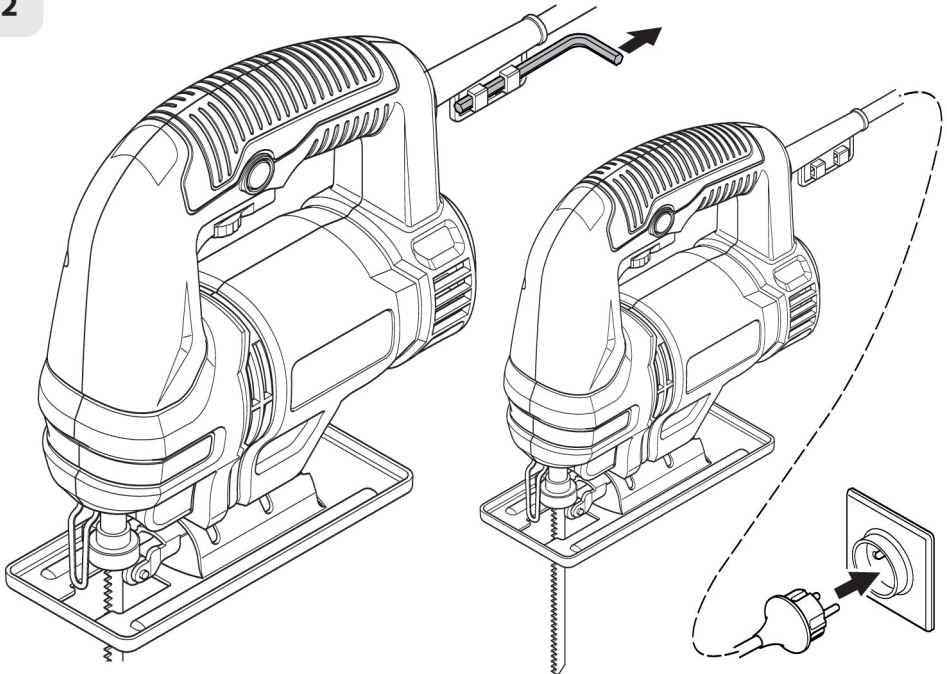



3

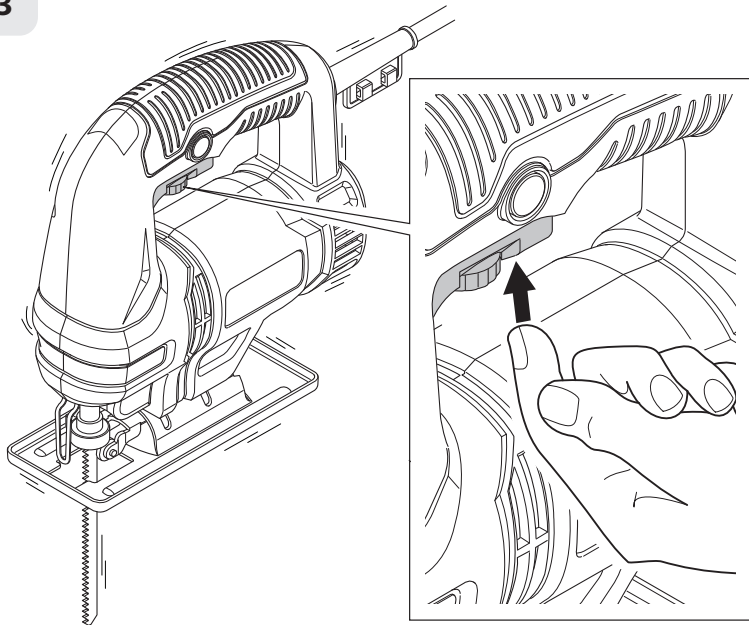

4

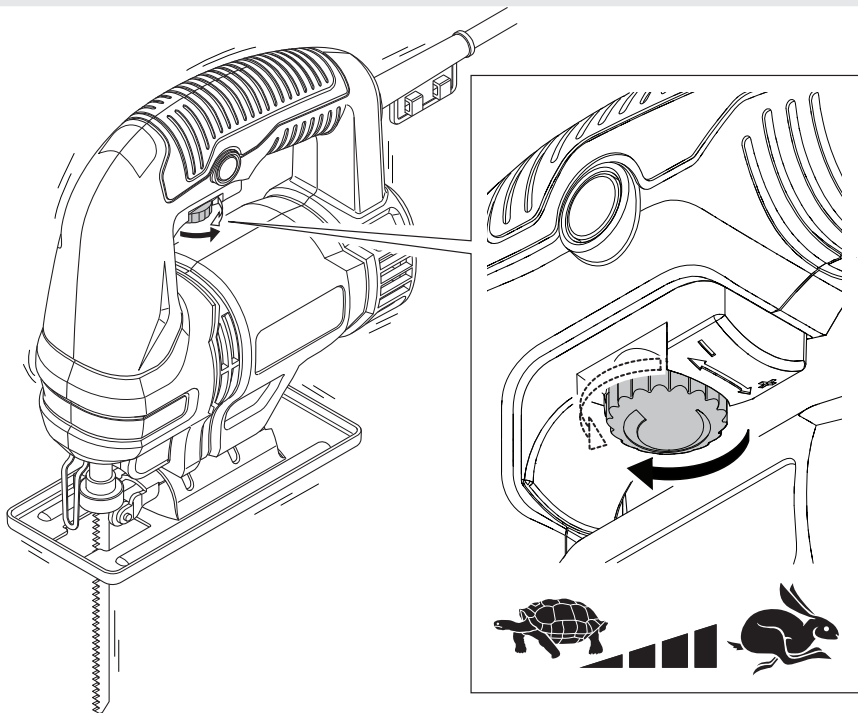

5

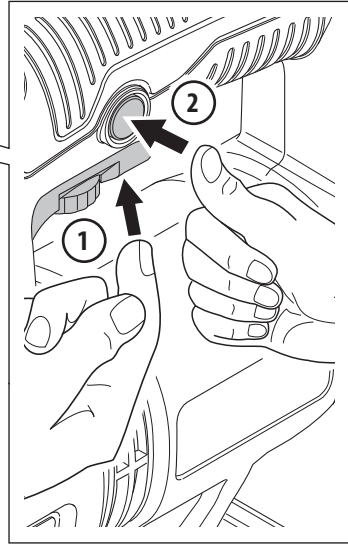
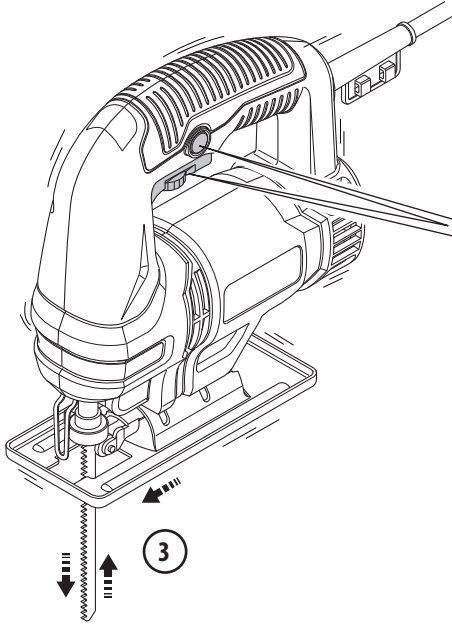

6

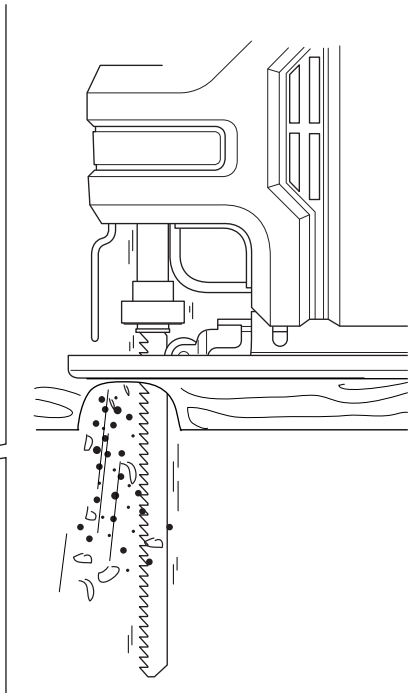
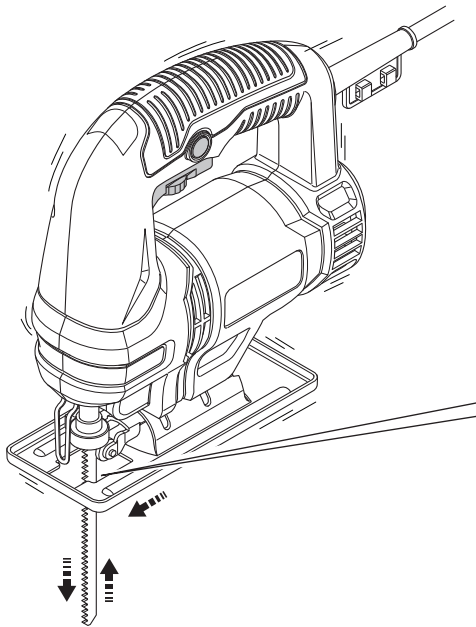

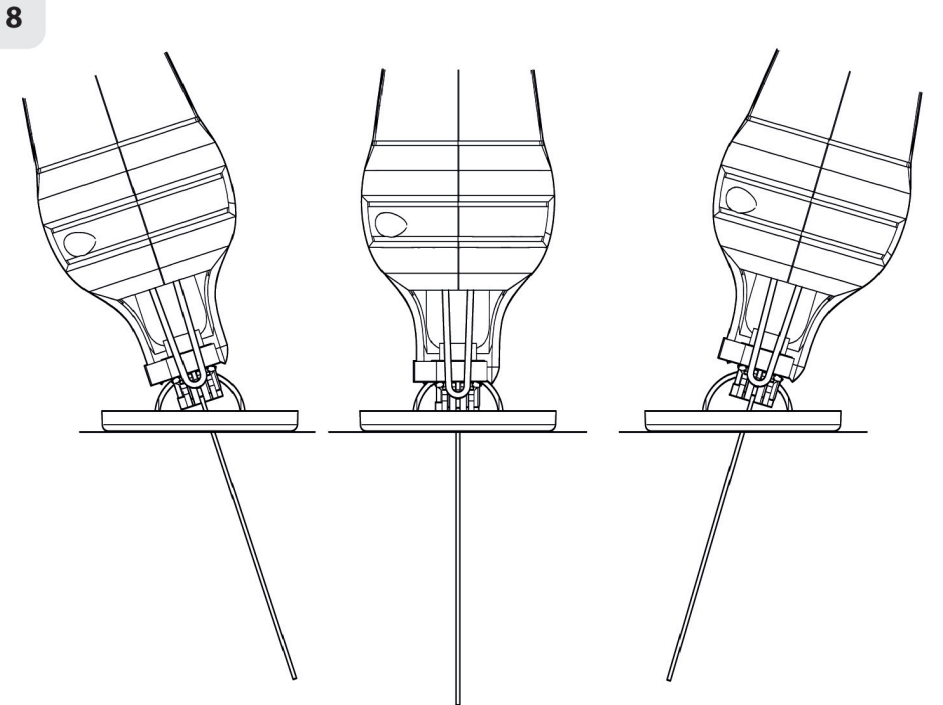
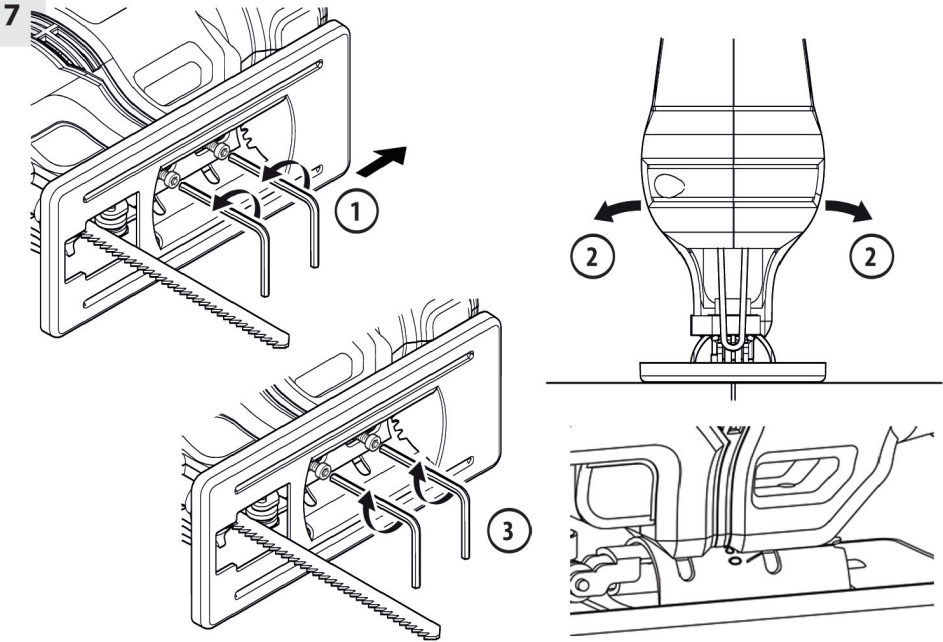

9

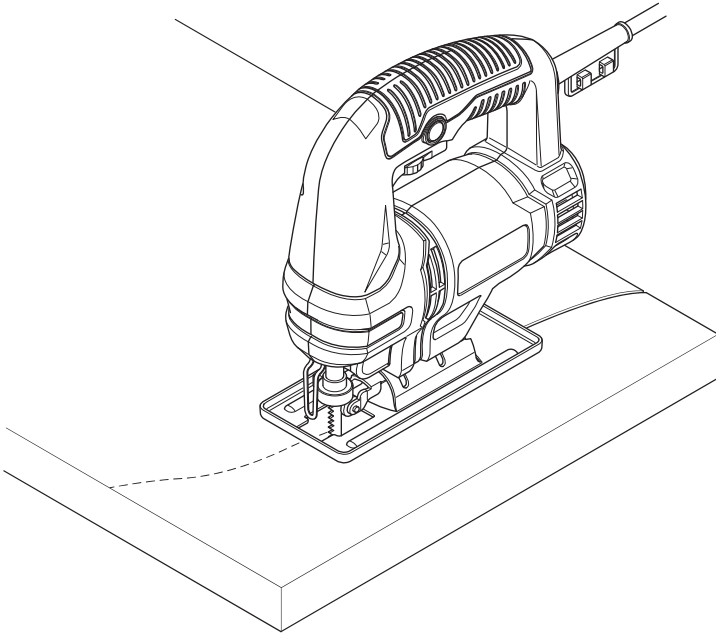

10

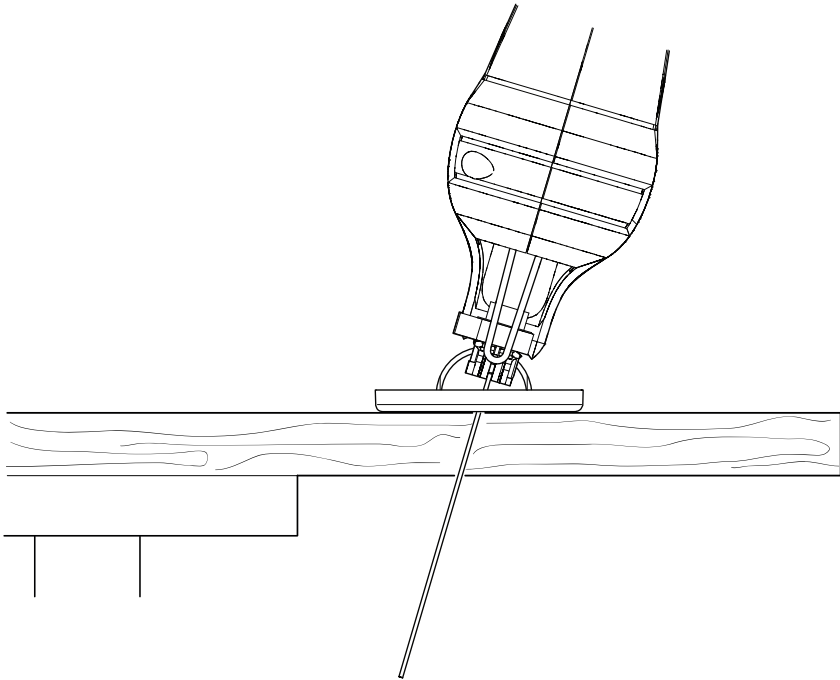



Ce produit se recycle,  
s'il n'est plus utilisable  
déposez-le en déchèterie.

Notice à trier.

Pour en savoir plus :

[www.quefairedemesdechets.fr](http://www.quefairedemesdechets.fr)

- RU** Этот продукт может перерабатываться. Если он больше не пригоден для пользования, сдайте его в утилизационный центр.
- KZ** Бұл өнім қайта өңдеуге келеді. Оны ері қолдануға болмайтын жағдайда, оны қайта өңдейтін орталыққа тапсыруыңызды өтінеміз
- EN** This product is recyclable. If it cannot be used anymore, please take it to waste recycling centre.



Made in P.R.C. 2019

S/N: 1015800110121901300931

Гарантия 3 года/Кепілдік 3 жыл / 3-year guarantee



ADEO Services - 135 Rue Sadi Carnot - CS 00001  
59790 RONCHIN - France

ТОВ «Леруа Мерлен Україна»,  
вул., Полярна 17а, м. Київ 04201, Україна

LM - 188, Building 4,2 Dajiaoting Zhongjie, Chaoyang District,  
Beijing 100022 - CHINA, P.R.C

ООО ЛЕРУА МЕРЛЕН ВОСТОК, 141031, Московская  
область, г. Мытищи, Осташковское шоссе, д.1, РОССИЯ

Importado e distribuido por LEROY MERLIN  
CIA BRASILEIRA DE BRICOLAGEM  
Rua Domingas Galleteri Blotta, 315 - Interlagos - CEP  
04455-360 São Paulo - SP - Brazil (CNPJ: 01.438.784/0001-05  
CALM (Central de Atendimento Leroy Merlin) -4020.5376 (capitais)  
e 0800.0205376 (demais regiões)

Imported by Adeo South Africa (PTY) LTD T/A Leroy Merlin  
Leroy Merlin Greenstone Store - Corner Blackrock Street  
and Stoneridge Drive, Greenstone Park Ext 2,  
Edenvale, 1610 - Johannesburg, Gauteng, South Africa

«Леруа Мерлен Қазақстан» ЖШС Қазақстан  
Республикасы, 050000, Алматы қ., Қонаев  
көшесі, 77, «ParkView» БО, 6к., 07 оф.