

Инструкция по эксплуатации

Дровокол Craftsman 77641

Цены на товар на сайте:

http://www.vseinstrumenti.ru/stanki/drovokoly/craftsman/drovokol_craftsman_77641/

Отзывы и обсуждения товара на сайте:

http://www.vseinstrumenti.ru/stanki/drovokoly/craftsman/drovokol_craftsman_77641/#tab-Responses



КОЛУН

модель 247.776411

Двигатель Brigg&Stratton

серия 675

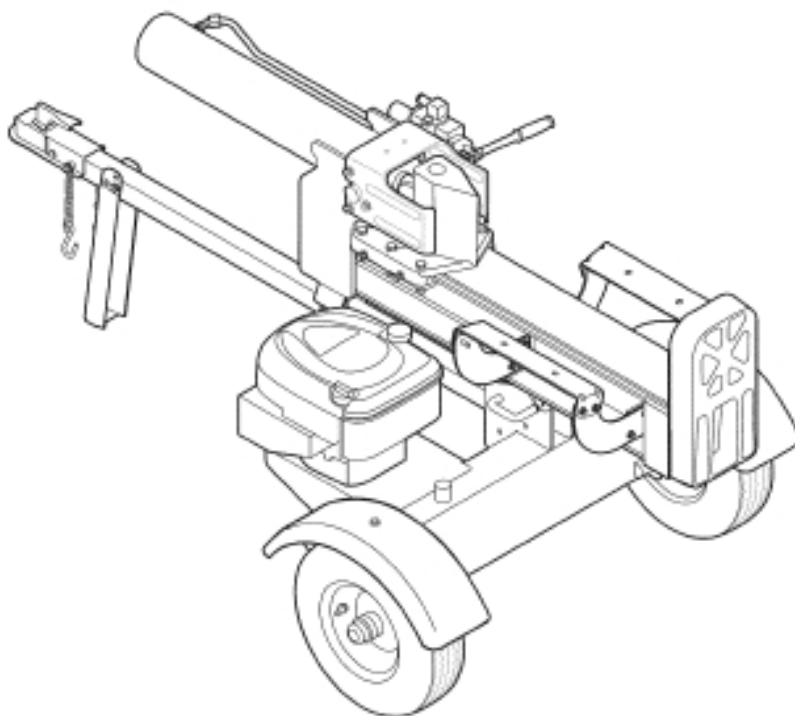

ВНИМАНИЕ: Перед использованием данного оборудования прочтите данное руководство и следуйте всем правилам безопасности и инструкциями по эксплуатации

Sears Brands Management Corporation, США, Иллинойс 60179, г. Хоффман Истейтс
www.craftsman.com

Форма № 769-05240В от 14.06.2011

ГАРАНТИЙНЫЕ ОБЯЗАТЕЛЬСТВА

Полная двухлетняя ГАРАНТИЯ CRAFTSMAN®

Фирма CRAFTSMAN предоставляет гарантию в течение двух лет с момента покупки данного оборудования на любой дефект материала или изготовления. Бракованное оборудование будет бесплатно отремонтировано или заменено, если ремонт не возможен. Для получения детальной информации по гарантийному ремонту или замене данного оборудования посетите вебсайт:

www.craftsman.com

Данная гарантия распространяется только на дефекты материалов и изготовления.

Данная гарантия не покрывает:

- Расходные материалы, которые изнашиваются при нормальном использовании, такие как свечи зажигания, воздушные фильтры, ремни, масло и масляный фильтр.
- Ущерб, нанесенный изделию в результате попытки пользователя модифицировать изделие, или произвести ремонт или установить дополнительные устройства.
- Ремонт при неисправности или отказе оборудования, вызванный ненадлежащей эксплуатацией или небрежностью пользователя, и несоблюдение норм технического обслуживания оборудования согласно рекомендациям, изложенным в настоящей инструкции.
- Профилактическое обслуживание или ремонт необходимые из-за использования неправильной топливной смеси, несвежего или загрязненного топлива.





Эта гарантия недействительна, если это оборудование использовалось в коммерческих целях или сдавалось в аренду другому лицу.

Настоящая гарантия дает вам определенные законные права, и Вы также можете иметь другие права, которые могут отличаться в различных штатах.

Sears, Roebuck and Co, Hoflman Estates, II, 60179

ТЕХНИЧЕСКИЕ ХАРАКТЕРИСТИКИ		НОМЕР МОДЕЛИ	
Двигатель Серия	126L02-0531	Номер модели	
Масло двигателя	SAE 30	Серийный номер	
Объем картера двигателя	600 мл	Дата приобретения	
Объем топливного бака	1,42 л		
Свеча зажигания (зазор 0,76 мм)	RJ19LM	Заполните номер модели, серийный номер и дату приобретения	
Гидравлическая жидкость	Dexron III 12 л		

ПРАВИЛА ТЕХНИКИ БЕЗОПАСНОСТИ

ОБОЗНАЧЕНИЕ	ПОЯСНЕНИЕ
 ВНИМАНИЕ	ВНИМАНИЕ: Этот символ указывает на важные инструкции по технике безопасности, не выполнение которых может поставить под угрозу вашу личную безопасность и/ или свое имущество или других. Прочитайте и следуйте всем инструкциям в данном руководстве, перед началом работы этом оборудовании. Несоблюдение этих инструкций может привести к травме. Если вы видите этот символ, будьте внимательны!
 ОПАСНОСТЬ	ОПАСНОСТЬ: Это оборудование было изготовлено, чтобы работать в соответствии с безопасной практикой эксплуатации данного руководства. Как и с любым типом силового оборудования, небрежности или ошибки со стороны оператора могут привести к серьезным травмам. Это оборудование способно ампутировать пальцы, руки, пальцы и ноги и отбрасывать мусор. Несоблюдение указаний по безопасности может привести к серьезным травмам или смерти.
	Предупреждение Калифорнии 65 Выхлопные газы двигателя и некоторые из его составляющих, а так же некоторые детали оборудования содержат или выделяют химические вещества, известные в штате Калифорния, которые могут вызывать рак и врожденные дефекты или другие нарушения репродуктивной функции.
 ВНИМАНИЕ	Ваша ответственность состоит в том, что бы ограничить использование данного силового оборудования только теми лицами, которые прочли, понимали и следовали предупреждениям и инструкциям данного руководства. Сохраните эти инструкции для дальнейшего использования!

ОБУЧЕНИЕ

1. Прочтите, понимайте и следуйте всем инструкциям на оборудовании и в руководстве перед тем, как собраться и эксплуатировать оборудование. Сохраните это руководство в безопасном месте для будущих и регулярных обращений и при заказе запасных частей.
2. Ознакомьтесь со всеми элементами управления и их надлежащим функционированием. Знайте, как остановить оборудование и быстро его отключить.
3. Никогда не позволяйте работать на данном оборудовании детям в возрасте до 16 лет. Дети 16 лет и старше должны прочитать и понять инструкции и безопасные методы работы, описанные в данном руководстве и на оборудовании, и быть обученными и находиться под присмотром взрослых.
4. Никогда не позволяйте взрослым управлять этим оборудованием без надлежащих инструкций.
5. Многие несчастные случаи происходят, когда больше чем один человек управляет оборудованием. Если помощник оказывает помощь в укладке бревен, никогда не запускайте рычаги управления, пока помощник отойдет минимум на 3 метра от оборудования.
6. Держите посторонних лиц, домашних животных и детей, по крайней мере, на 3 метра от оборудования во время ее работы.
7. Никогда не позволяйте никому ездить на этом оборудовании.
8. Никогда не перевозите грузы на этом оборудовании.
9. Гидравлические колун развивает высокое давление жидкости во время эксплуатации. Гидравлическая жидкость, проникшая через открытые штифтовые отверстия, может попасть на вашу кожу и быть причиной заражения крови, гангрены, или смерти. Всегда будьте внимательны к следующим указаниям:
 - а) Никогда не проверяйте руками на герметичность.

- b) Не эксплуатируйте оборудование с потертыми, с перегибами, трещинами, или поврежденными шлангами, фитингами, или трубками.
 - c) Заглушите двигатель и сбросьте давление в гидравлической системе, отжав вперед и назад рычаг управления циклическим клапаном, пока двигатель не работает. Верните рычаг в нейтральное положение перед ремонтом или регулировкой фитингов, шлангов, трубок или других компонентов системы.
 - d) Не регулируйте установки давления насоса или клапана.
10. Утечки могут быть обнаружены при прохождении плотной бумаги или древесины на подозреваемой области. При этом оператор должен находиться в защитных перчатках и защитных очках. Посмотрите на цвета картона или дерева.
 11. Если произошло ранение вытекающей жидкостью, немедленно обратитесь к врачу. Серьезная инфекция или реакция может развиваться, если надлежащее медицинское лечение не будет применено немедленно.
 12. Содержите зону оператора и прилегающую территорию чистой для безопасности, надежного удержания на ногах.
 13. Если ваша машина оснащена двигателем внутреннего сгорания и используется вблизи неухоженного леса, кустов или земли, покрытой травой, выхлопная система двигателя должна быть оборудована искрогасителем. Убедитесь, что вы соблюдаете применимые местные, государственные и федеральные законы. Имейте при себе соответствующее противопожарное оборудование.
 14. Это оборудование предназначено только для расщепления древесины и не должно быть использовано в других целях.
 15. Следуйте инструкциям в руководствах, представленных к дополнительному оборудованию данного колуна.

ПОДГОТОВКА

1. Всегда надевайте защитные ботинки или тяжелые ботинки.
2. Всегда надевайте защитные очки при работе с этим оборудованием.
3. Никогда не носите украшения и свободную одежду, которая может запутаться в движущихся или вращающихся частях оборудования.
4. Перед началом работы убедитесь, что оборудование установлено на ровной, сухой, твердой почве.
5. Всегда блокируйте колеса, чтобы предотвратить непреднамеренное движение, и блокируйте направляющую станину в горизонтальном или вертикальном положении.
6. Всегда эксплуатируйте данное оборудование из зоны оператора, указанной в руководстве. См. Рисунок 1.
7. До расщепления бревна должны быть обрезаны с круглыми концами.
8. Эксплуатируйте колун при дневном свете или при хорошем искусственном освещении.



Рис. 1

БЕЗОПАСНОЕ ОБРАЩЕНИЕ С БЕНЗИНОМ

Чтобы избежать травм или повреждения имущества будьте предельно осторожны при обращении с бензином. Бензин является легковоспламеняющимся веществом, а его пары взрыва опасны. Серьезные травмы могут произойти при воспламенении бензина, когда он пролит на тело или одежду. Немедленно промойте водой кожу и смените одежду.

- Используйте только рекомендованный контейнер для бензина.

- Погасить все сигареты, сигары, трубки и другие источники воспламенения.
- Никогда не заправляйте оборудование в закрытом помещении.
- Никогда не отворачивайте крышку топливного бака или заполняйте топливом, пока двигатель работает или еще горячий.
- Дайте двигателю остыть, по крайней мере, две минуты до заправки.
- Никогда не переполняйте топливный бак. Заполните бак не более 1.5 см ниже нижней части заливной горловины, чтобы обеспечить пространство для расширения топлива.
- Переустановите крышку топливного бака и надежно затяните.
- Если бензин пролился, вытрите его с двигателя и оборудования и переместить оборудование на другое место. Подождите пять (5) минут до запуска двигателя.
- Никогда не храните оборудование или топливный контейнер, внутри помещения, где есть открытый огонь, искры или пилотное освещение, отопители помещений, печи, сушилки для белья или другие газовые приборы.
- Дайте оборудованию остыть не менее пяти (5) минут перед постановкой на хранение.

РАБОТА

1. Перед началом работы на данном оборудовании изучите "Инструкции по безопасности". Несоблюдение этих правил может привести к серьезным травмам оператора или окружающих.
2. Никогда не оставляйте оборудование без присмотра при работающем двигателе.
3. Не эксплуатируйте оборудование, находясь под воздействием алкоголя, наркотиков или лекарств.
4. Никогда не позволяйте никому управлять этим оборудованием без надлежащих инструкций.
5. Всегда эксплуатируйте колун со всем оборудованием, предназначенным для обеспечения безопасности, установленном на месте. Убедитесь, что все элементы управления работают должным образом для безопасной работы.
6. Зоны работы оператора
 - Горизонтальное рабочее положение: встать на сторону рычага управления колуном и стабилизировать палено, как показано на рисунке при необходимости. См. Рисунок
 - Вертикальное рабочее положение: встать перед колуном и стабилизировать палено, как показано на рисунке при необходимости. См. Рисунок 1.



ПРЕДУПРЕЖДЕНИЕ: При стабилизации палена левой рукой, снимите руку при контакте клина с паленом иначе может быть серьезная травма.

7. При загрузке полена, всегда кладите рук на поверхность полена, а не на концах, и никогда не используйте ноги, чтобы помочь стабилизировать палено. Невыполнение этого требования может привести к дроблению или ампутированию пальцев рук или ног.
8. Используйте только правую руку для управления элементами контроля.
9. Никогда не пытайтесь разрубить несколько паленьев одновременно.
10. Для поленьев, у которых не обрезана торцевая часть, конец с наименьшей площадью и длинной частью полена должен быть помещен в сторону клина, а плоский конец должен быть помещен на торцевую пластину.
11. При расщеплении в вертикальное положение необходимо стабилизировать полено перед перемещением рукоятки управления. Расщепите следующим образом:
 - Поместите полено на торцевую пластину и поверните так, чтобы оно прислонилось к направляющей станине и было устойчивым.
 - При расщеплении очень больших или неровных бревен, полено должно быть стабилизировано деревянными проставками или колотым лесоматериалом между поленом и торцевой пластиной или землей.
12. Всегда держите пальцы подальше от любых трещин, которые открываются в полене в то время, когда происходит расщепление. Они могут быстро закрываться и травмировать или оторвать

пальцы.

13. Держите рабочее место в чистоте. Немедленно удалить раскол дерева около оборудования, чтобы не наткнуться на него.
14. Не изменяйте настройки регулятора оборотов двигателя или не превышайте обороты двигателя. Регулятор оборотов контролирует максимально безопасные обороты двигателя.
15. Никогда не перемещайте это оборудование при работающем двигателе.
16. Это оборудование не может быть отбуксировано по улицам, магистралям, дорогам общественного назначения без выполнения требований существующих федеральных, государственных или местных органов по транспортным средствам. Любое лицензирование или модификация, такие как установка задних фонарей и т.д., необходимых для соблюдения требований, является предметом ответственности покупателя. Если в вашем государстве требуется «Заявление о происхождении», обратитесь к местному дилеру.
17. Не буксируйте оборудование со скоростью превышающей 70 км/час.
18. При выполнении всех федеральных, местных или государственных требований для надлежащей буксировки см. инструкции раздела Транспортировка колун.

ТЕХНИЧЕСКОЕ ОБСЛУЖИВАНИЕ И ХРАНЕНИЕ

1. Заглушите двигатель, отсоедините провод от свечи зажигания и заземлите его на двигатель перед началом очистки или осмотра оборудования.
2. Перед ремонтом или регулировкой фитингов, шлангов, трубок или других компонентов системы заглушите двигатель и сбросьте давление в гидравлической системе, отжав вперед и назад рычаг управления циклическим клапаном, пока двигатель не работает, верните в нейтральное положение.
3. Для предотвращения возникновения пожара, очищайте двигатель и область около глушителя от мусора и сечки. Если двигатель оснащен искрогасителем глушителя, регулярно проводите очистку и проверку его в соответствии с инструкциями производителя. Замените, если он поврежден.
4. Периодически проверяйте, что все гайки и болты, хомуты и гидравлические фитинги плотно затянуты для того, чтобы убедиться, что оборудование находится в безопасном рабочем состоянии.
5. Проверьте все защитные ограждения и щитки, чтобы убедиться, что они находятся в правильном положении. Никогда не работайте с удаленными защитными ограждениями, щитками, или другими защитными приспособлениями.
6. Предохранительный клапан настроен на заводе-изготовителе. Запрещается регулировать клапан.
7. Никогда не пытайтесь передвигать это оборудование по холмистой или неровной поверхности без буксирующего транспортного средства или адекватной помощи.
8. Для вашей безопасности, замените все поврежденные или изношенные детали оригинальными запасными частями изготовителя данного оборудования (ОЕМ). Использование частей, которые не соответствуют оригинальной спецификации оборудования, может привести к ненадлежащим характеристикам оборудования и компромиссу в безопасности!
9. Не изменяйте конструкцию данного оборудования в любой форме. Изменения, такие как крепления веревки или пристройки к рукоятке управления, или добавления к ширине или высоте клина может привести к травме.
10. На основании Комиссии по безопасности потребительских товаров (CPSC) и охране окружающей среды США (EPA), этот продукт имеет средний срок жизни семи (7) лет, или 130 часов работы. По истечению данного срока оборудование должно проверяться ежегодно авторизованным сервисным дилером, чтобы убедиться, что все механические и системы безопасности работают должным образом и не имеют чрезмерного износа. Невыполнение этого требования может привести к несчастным случаям, травмам или смерти.

ПРЕДУПРЕЖДАЮЩИЕ СИМВОЛЫ

Эта страница показывает и описывает символы безопасности, которые могут находиться на данном оборудовании. Прочтите, понимайте и следуйте всем инструкциям на оборудовании, прежде чем начать сборку и эксплуатацию.

Символ	Описание
	ПРОЧИТАТЬ ИНСТРУКЦИЮ по ЭКСПЛУАТАЦИИ Прочитать, понять и следовать всем инструкциям в руководстве перед тем, как начать сборку и эксплуатацию.
	ВНИМАНИЕ – ОПАСНОСТЬ РАЗДАВЛИВАНИЯ Держите руки подальше от клина, торцевой пластины, частично расколотого полена и движущихся частей.
	ПОСТОРОННИЕ Не допускайте посторонних, помощников и детей на расстояние не менее 3 метров.
	ОДИН ОПЕРАТОР Только один человек должен управлять оборудованием. Взрослый человек, который загружает, стабилизирует паленья и контролирует управляющей рукояткой.
	ПРЕДУПРЕЖДЕНИЕ – ЖИДКОСТЬ под ДАВЛЕНИЕМ Никогда не проверять утечки в шлангах руками. Высокое давление жидкости может выходить через отверстие в штифте и вызвать серьезные травмы путем прокалывания кожи и заражения крови.
	ЗАЩИТА ГЛАЗ Всегда надевайте защитные очки при работе с этим оборудованием.
	ВНИМАНИЕ ДВИЖУЩИЙСЯ КЛИН Держите руки подальше от клина и движущихся частей.

СБОРКА



ПРЕДУПРЕЖДЕНИЕ: Будьте предельно осторожны при распаковке этого оборудования. Некоторые компоненты являются очень тяжелыми и потребуют дополнительных людей или механическое оборудование.

ПРИМЕЧАНИЕ: Колун поставляется с моторным маслом в двигателе. Однако вы должны проверить уровень масла перед началом работы. Не переполняйте маслом картер двигателя.

ПРИМЕЧАНИЕ: Все обращения в данном руководстве к левой или правой стороне колуна рассматриваются с рабочего положения оператора. См. Зоны работы оператора раздела Правила по технике безопасности.

РАСПАКОВКА и СБОРКА КОЛУНА

Необходимые инструменты: защитные очки, перчатки, кусачки, монтировка и / или молоток.

1. Используйте монтировку или молоток, чтобы ослабить и снять верхнюю часть ящика.
2. Используйте монтировку или молоток для удаления боковин ящика, начиная с коротких сторон (или левой и правой стороне колун). Удалите боковины ящика в сторону, чтобы избежать травм.
3. На лицевой боковине ящика, на внутренней стороне прикреплено дышло в сборе при помощи стяжного тросика. Перережьте стяжной тросик, чтобы удалить дышло.
4. Снимите большой полиэтиленовый мешок и выбросите.



ПРЕДУПРЕЖДЕНИЕ: На данном этапе не удаляйте деревянные проставки и не срезайте любые крепежные ленты колуна или его компонентов. Удалите крепежные ленты / или деревянные проставки только при получении соответствующих инструкций.

5. Осмотрите нижнюю часть ящика на наличие точащих крепежных лент или деревянных обрезков и удалите их.
6. Извлеките все незакрепленные детали, поставляемые в комплекте с колуном (инструкция оператора и т.д.).
7. Извлеките пружинный фиксатор и штифт с отверстием из подставки на балке и затем поверните подставку на землю в рабочее положение. См. Рисунок 1.
8. Закрепите подставку балки данным в положении при помощи штифта и фиксатора. См. Рисунок 1.



Рис. 1

9. Пока колун еще крепится к нижней части ящика, отверните два шестигранных болта и гайки из кронштейна бака и извлеките деревянные проставки из кронштейна бака. См. Рисунок 2.
10. Совместите отверстия в балке с отверстиями в кронштейне бака и зафиксируйте крепежом, который только что удалили. См. Рисунок 2.

ПРИМЕЧАНИЕ: шланг высокого давления, который идет от шестеренчатого насоса к нижней части клапана, должен быть расположен выше балки в сборке.

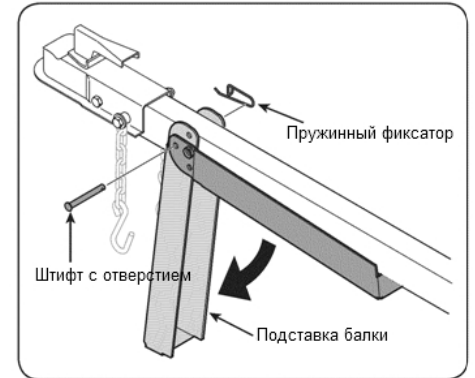

Рис. 2

11. Колун поставляется с вертикально расположенной направляющей станиной. Удалите болты и крепежные ленты, фиксирующие торцевую пластину к нижней части ящика.
12. Потяните на себя блокиратор вертикального положения направляющей станины, и поверните направляющую станину в горизонтальное положение до того момента пока она зафиксируется, предотвращая зажимания любых других предметов. См. Рисунок 3.



ПРЕДУПРЕЖДЕНИЕ: Будьте особенно осторожны при подъеме и опускании направляющей станины так, как она довольно тяжелая. Рекомендуется наличие второго человека для оказания помощи в подъеме или опускании направляющей станины. Сохраняйте руки вдали от возможных точек защемления.

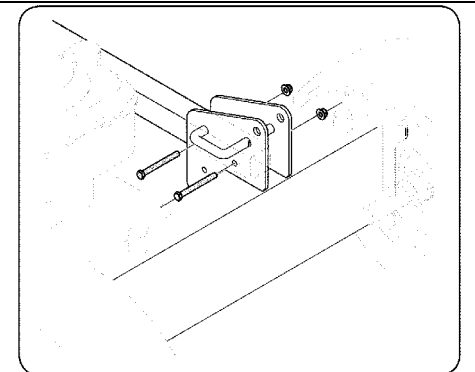

Рис. 3

13. Отсоедините отстойник от кронштейна направляющей станины, удалив шесть шестигранных болтов. См. Рисунок 4.

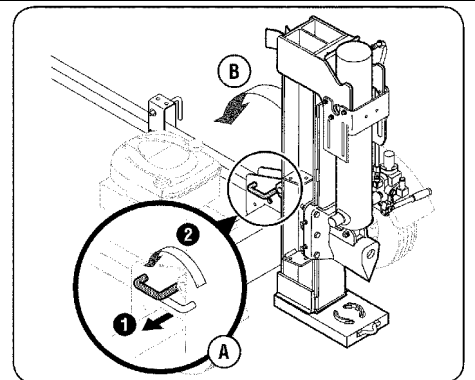

Рис. 4

14. Отсоедините рычаг качения от направляющей станины на стороне клапана, удалив два шестигранных винта с шайбами, которыми он крепится к балке и два шестигранных винта с шайбами на фланце направляющей станины. Рычаг качения установлен только для транспортировочных целей. См. Рисунок 5.

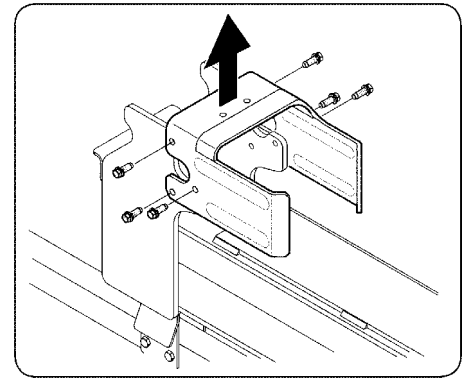

Рис. 5

15. Поднимите и перемещайте цилиндр в верхнюю часть направляющей станины и в сварочные кронштейны. См. Рисунок 6.

16. Присоедините отстойник над клином в сборе и закрепите его на сварных кронштейнах ранее снятым крепежом. См. Рисунок 4.

ПРИМЕЧАНИЕ: После того как шесть шестигранных болтов затянуты, может быть небольшой зазор между отстойником и сварными кронштейнами. Этот зазор является нормальным.

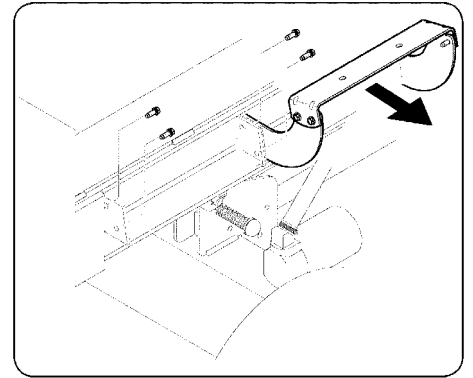

Рис. 6

17. Переустановите рычаг качения на поверхности направляющей станины с клапаном управления, совместив отверстия в рычаге с отверстиями в станине. См. Рисунок 7.

18. Проверьте и удалите все скрепки на дне ящика, которые могут проколоть шины.

19. Обрежьте металлическую ленту, крепящую колун к дну ящика и удалите деревянные проставки под двигателем и / или любые другие проставки, затем скатите колун со дна транспортировочного ящика.

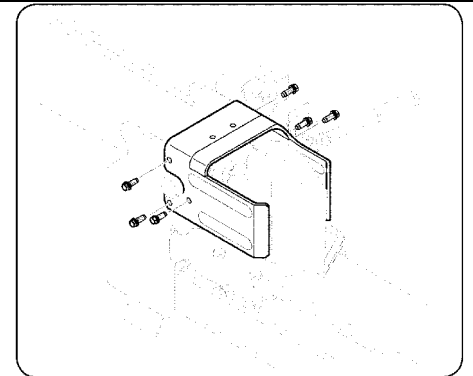

Рис. 7

ПОДГОТОВКА

Давление в шинах

Максимальное рекомендуемое рабочее давление в шинах составляет 30 psi. Ни при каких обстоятельствах не следует превышать рекомендуемое изготовителем значение давления. Поддерживайте одинаковое давление во всех шинах.

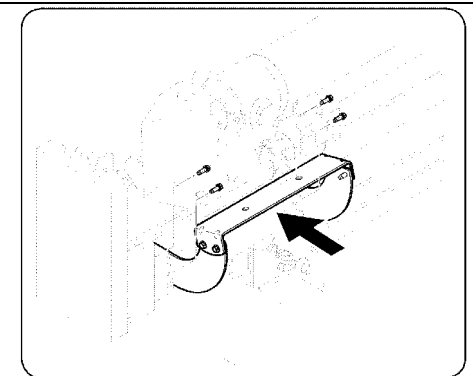
⚠ ВНИМАНИЕ: Избыточное давление, может привести к тому, что шины могут лопаться с силой, достаточной, чтобы вызвать серьезные травмы.

Заправка бензином и маслом

Обслуживайте двигатель бензином и маслом, как указано ниже. Внимательно прочтите инструкцию.

⚠ ВНИМАНИЕ: Будьте предельно осторожны при обращении с бензином. Бензин является легковоспламеняющимся и его пары взрыва опасны. Никогда не заправляйте оборудование в помещении или когда двигатель работает или еще горячий.

ПРИМЕЧАНИЕ: Колун может быть отправлен с моторным маслом в двигателе. Вы должны проверять уровень масла перед началом работы. Будьте осторожны, чтобы не переполнять. Бензин может быть добавлен в двигатель, когда Колун находится в горизонтальном или вертикальном положении. Тем не менее, это может быть проще, когда колун находится в вертикальном положении.

МАСЛО

1. Извлеките масляный щуп.
2. Проверьте уровень масла, убедившись, что не щуп соприкасается с внутренней стенкой маслосливной горловины. Это может привести к ложным показаниям щупа. При необходимости добавьте масло до отметки FULL на масляном щупе. Переустановите масляный щуп и затяните.
3. Колун должен быть расположен на ровной поверхности. При необходимости используйте воронку, чтобы заполнить двигатель маслом до отметки FULL на щупе. Будьте осторожны, чтобы не переполнять. Переполнение может привести к обильному выделению дыма и к снижению производительности двигателя.
4. До запуска двигателя проверьте уровень масла три раза, чтобы быть уверенным в том, что вы получили точные показания щупа. Работа двигателя с недостаточным количеством масла может привести к необратимому повреждению двигателя.

БЕНЗИН

1. Отверните крышку топливного бака.
2. Убедитесь, что контейнер, из которого будет заливаться бензин чистый и не содержит ржавчины и посторонних частиц. Никогда не используйте несвежий бензин, который длительно хранился в контейнере. Бензин, который хранился за любой период более четырех недель, должны быть рассмотрен как несвежий.
3. Заполните топливный бак с 1,4 литра чистого, свежего бензина с октановым числом более 85.

ПРИМЕЧАНИЕ: Никогда не переполнять топливный бак. Заполните бак не более 1,5 см ниже нижней части заливной горловины, чтобы обеспечить пространство для расширения топлива.

ПОДГОТОВКА КОЛУНА

1. Смажьте поверхность направляющей станины (где клин будет скользить) моторным маслом. Не используйте густую смазку.
2. Извлеките щуп вентилируемого резервуара, который находится в передней части двигателя в верхней части резервуара. См. Рисунок 8.

ПРИМЕЧАНИЕ: Колун заполнен до нужного уровня гидравлической жидкостью Shell Tellus S2[®] M 32 на заводе-производителе. Тем не менее, вы должны проверить уровень жидкости до начала работы. Если резервуар не заполнен, выполните следующие действия:



Рис. 8

⚠ ВНИМАНИЕ: Большая часть оригинальной жидкости находится в цилиндре и шлангах. Для предотвращения повреждения гидравлического насоса убедитесь в том, что нужна дозаправка резервуара.

3. Проверьте уровень жидкости, используя щуп. См. Рисунок 8. Не переполняйте.
4. Надежно заверните щуп, заворачивайте его до момента, когда верхняя часть его резьбы совместится с верхней частью трубки.
5. Отсоедините провод от свечи зажигания и подкачайте насос, потянув за ручной стартера, насколько это возможно. Повторите 10 раз.
6. Подсоедините провод к свече зажигания и запустите двигатель, следуя инструкциям в разделе ЭКСПЛУАТАЦИЯ.
7. Используйте ручку управления, чтобы переместить клин в наиболее дальнее выдвинутое положение. Затем уберите клин обратно.
8. Заполните резервуар гидравлической жидкостью по метке на щупе.

ПРИМЕЧАНИЕ: Не пополнение бака гидравлической жидкостью приведет к аннулированию гарантии на колун.

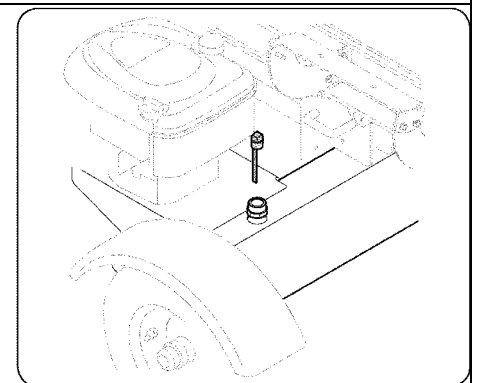
9. Для удаления пузырьков воздуха из системы проделайте 12 полных циклов по вытягиванию-втягиванию клина.
10. Долейте в резервуар гидравлическую жидкость в диапазоне, указанном на щупе.

ПРИМЕЧАНИЕ: Некоторые переполнения жидкости может переливаться через сапун так, как система нагревается, жидкость расширяется и стремится к сбалансированному уровню.

ЭКСПЛУАТАЦИЯ





Рис. 9

⚠ ВНИМАНИЕ: Прочтите данное руководство оператора и правил техники безопасности перед началом работы с колуном. Сравните иллюстрации, приведенные ниже, с вашим оборудованием, чтобы ознакомиться с расположением различных элементов управления и регулировки. Сохраните это руководство для справок в будущем.

⚠ ВНИМАНИЕ: Будьте знакомы со всеми элементами управления и их надлежащим

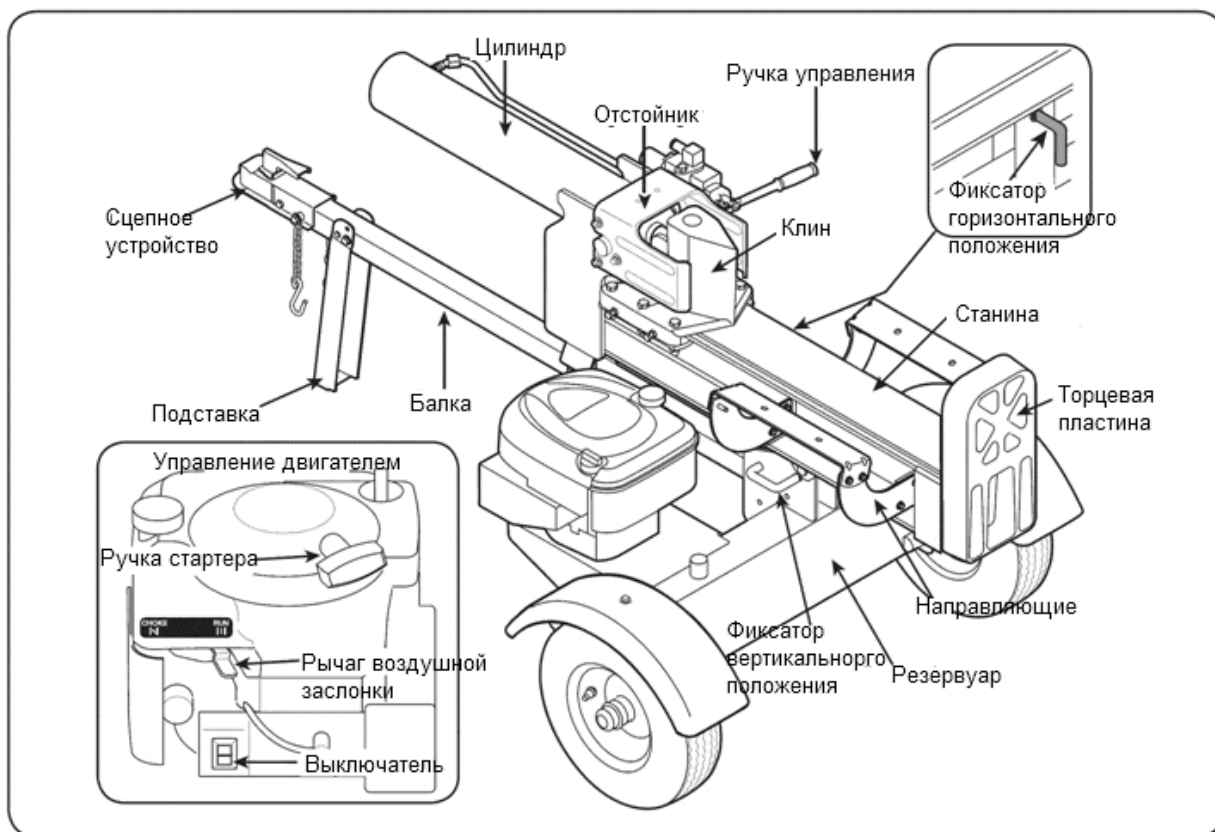
функционированием. Знайте, как быстро остановить и отключить оборудование.

 **ВНИМАНИЕ:** Всегда надевайте защитные очки при работе с данным оборудованием или при выполнении любых регулировок или ремонте.

Фиксатор станины – Эти два замка используются для фиксации станины в горизонтальном или вертикальном положении. Вертикальная блокировка станины расположена на кронштейне бака. Горизонтальный замок станины расположен на кронштейне станины.

Клин

Клин используется для расщепления древесины.

Сцепное устройство

Сцепное устройство находится на конце балки и присоединяется к шарикам фаркопа транспортного средства.

Ручка управления

Ручка управления используется для перемещения клина вверх и вниз, чтобы расщепить древесину. Ручка управления имеет три положения; вперед, нейтральное и назад. Для получения дополнительных инструкций См. раздел "Использование колуна"

Отстойник

Отстойник предназначен для удаления любой частично разделенную древесину от клина. Это может произойти при расщеплении большого диаметра дерева или свежеспиленной древесины.

Ручка стартера – используется для запуска двигателя.

Направляющие - предназначены для подхвата полена после его расщепления.

Торцевая пластина - Торцевая пластина удерживает полено, пока клин расщепляет полено.

Балка – Балка используется для присоединения к буксирующему транспортному средству.

Рычаг управления воздушной заслонкой – Воздушная заслонка используется для запуска холодного двигателя.



Выключатель - Выключатель используется для того, чтобы заглушить двигатель и должен быть перемещен в положение ON, прежде чем двигатель будет запущен.



ЗАПУСК ДВИГАТЕЛЯ



1. Присоедините провод свечи зажигания и резиновые колпачок к свече зажигания.
2. До запуска двигателя топливный бак должна быть заполнена более чем на 3/4 до полного объема.
3. Переместите выключатель зажигания в положение ON. См. Рисунок 10.
4. Установите рычаг воздушной заслонки в положение CHOKE . (Для теплого двигателя заслонка должна находиться в положении RUN ) См. Рисунок 10.



Рис. 10

5. Стоя на левой стороне колуна и в сторону передней части двигателя, возьмитесь за ручку стартера и потяните за веревку, пока не почувствуете сопротивление.
6. Потяните за веревку быстро, непрерывно, на полный ход руки. Держите крепко ухватившись за ручку стартера. Дайте шнуру медленно намотаться.
7. При необходимости повторите до тех пор, пока двигатель не запустится. После того, как двигатель запустился, постепенно перемещайте рычаг управления воздушной заслонкой к положению RUN .

- Если двигатель глохнет, переместите рычаг управления воздушной заслонкой назад в закрытое положение и повторите шаги с 4 по 7.

Для остановки двигателя

- Переведите выключатель в положение OFF. См. Рисунок 10.
- Отсоедините провод от свечи зажигания и заземлите его, чтобы предотвратить случайный запуск, в то время как оборудование находится без присмотра.

ЭКСПЛУАТАЦИЯ КОЛУНА

- Поместите колун на ровную, сухую, твердую поверхность.
- Заблокируйте спереди и сзади оба колеса. См. Рисунок 11.
- Поместите станину в горизонтальное или вертикальное положение и зафиксируйте в этом положении.
- Поместите полено к торцевой пластине и вдоль волокон раскола древесины (в продольном направлении).
- Для стабилизации полена, положите левую руку на поверхность полена. Никогда не помещайте руки между поленом и клином или поленом и торцевой пластиной.



Рис. 11



ВНИМАНИЕ: Для работы допускается только один оператор. Оператор, который загружает и стабилизирует полено должно быть взрослым и только он использует ручку управления.

Ручка управления

- Переместите ручку управления в переднее положение, чтобы расщепить полено.
- Уберите вашу левую руку с поверхности полена, как только клин вступит в контакт с поленом. Продолжайте перемещать ручки управления вперед, чтобы расщепить полено.
- Отпустите ручку управления, чтобы остановить движение клина.
- Переместите ручку управления в положение обратно, чтобы клин поднять вверх.



Рис. 12

Отстойник

Отстойник предназначен для удаления любой частично расщепленной древесины от клина. Это может произойти при расщеплении древесины большого диаметра дерева или свежеспиленной древесины.

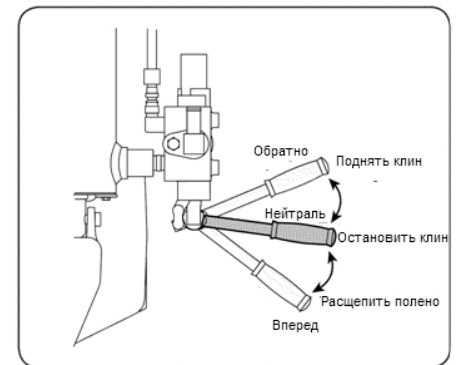

ВНИМАНИЕ: Никогда не снимайте частично расщепленную древесину с клина руками. Пальцы могут попасть между щепами древесины.

- Чтобы освободить клин от частично расщепленного куска дерева, поместите рукоятку управления в положение обратно. Как только клин будет двигаться назад, расщепленная часть древесины будет поступать в отстойник и отделяются от клина.
- После извлечения от клина с помощью отстойника, расщепленная древесина будет находиться с противоположного конца отстойника, или в другом месте.

Вертикальное положение

1. Потяните на себя за горизонтальную ручку фиксатора, чтобы освободить станину и повернуть станину в вертикальное положение.
2. Для блокировки станины в вертикальном положении, потяните ручку фиксатора вертикальной блокировки станины и поверните ее, чтобы обеспечить фиксацию станины. См. Рисунок 13.
3. Встаньте перед колуном для работы с ручкой управления и стабилизации полена. См. Рисунок 11.



Рис. 13

Горизонтальное положение

1. Потяните на себя ручку фиксации станины в вертикальном положении и поверните ее вниз. См. Рисунок 14. Переведите станину в горизонтальное положение. Станина будет автоматически фиксироваться в горизонтальном положении.
2. Встаньте позади резервуара для работы с ручкой управления и стабилизации полена. См. Рисунок 11.



Рис. 14

Транспортировка колуна

1. Опустите станину в горизонтальное положение. Убедитесь в том, что станина надежно зафиксирована с помощью горизонтальной блокировки станины.
2. Удалите пружинный фиксатор и штифт из подставки балки.
3. Поддерживая балку, поверните подставку к балке. См. Рисунок 15.
4. Зафиксируйте подставку в таком положении при помощи ранее удаленных фиксатора и штифта. См. Рисунок 15.



Рис. 15

5. Присоедините сцепное устройство к шару фаркопа с классом I или выше 2 " на буксирующем транспортном средстве. Защелкните надежно.
 - a. Если сцепное устройство не устанавливается на шар: поверните регулировочную гайку, находящуюся под сцепным устройством, на один оборот против часовой стрелки.
 - b. Если сцепное устройство слишком свободно на шаре: поверните регулировочную гайку, находящуюся под сцепным устройством, на один оборот по часовой стрелке.
6. Подсоедините цепь безопасности к буксирующему транспортному средству.
7. Подключите задние фонари, если такие имеются, к разъему заднего фонаря на буксирующем транспортном средстве.

⚠ ВНИМАНИЕ: Не буксировать быстрее, чем 70 км /час и проверьте выполнение местных, государственных и федеральных требований перед буксировкой на любой дороге общего пользования.

ПРИМЕЧАНИЕ: Соблюдайте осторожность при движении задним ходом. Рекомендуется использовать корректировщика снаружи транспортного средства.

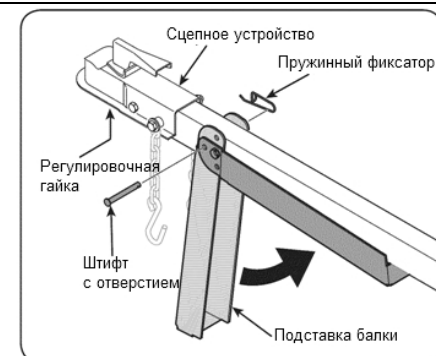
СОВЕТЫ ПО ЭКСПЛУАТАЦИИ

Всегда:

1. Используйте чистую гидравлическую жидкость и регулярно проверяйте уровень жидкости.
2. Используйте рекомендованную гидравлическую жидкость. Рекомендованные для использования

жидкости: Shell Tellus® S2 M 32 гидравлическая жидкость, Dexron® III / Mercon® жидкость для автоматических трансмиссий, Pro-Select™ AW-32 Гидравлическое масло или 12WAW-Класс вязкости по ISO 32 гидравлическое масло.

ПРИМЕЧАНИЕ: Не рекомендуется смешивать гидравлические жидкости.

3. Всегда проверяйте наличие фильтра. Регулярно очищайте или заменяйте фильтр.
4. Это устройство поставляется с сапуном, установленном на крыше резервуара для гидравлической жидкости. Не используйте любой другой тип крышки.
5. Убедитесь, что насос установлен и совмещен соответствующе.
6. Это устройство поставляется с гибкой "паук" тип сцепления между двигателем и валом привода насоса. Не используйте любой другой тип сцепления.
7. Держите шланги в чистоте и не заблокированными.
8. Продуйте воздух из шланга перед началом работы.
9. После обслуживания промойте и очистите гидравлическую систему до перезапуска.
10. Используйте герметик на всех гидравлических фитингах.
11. Дайте двигателю прогреться до расщепления древесины.
12. Подкачайте насос перед первым запуском, несколько раз потянув за ручку стартера при удаленной свече зажигания.
13. Расщепляйте древесину только вдоль волокон (по длине).

Никогда:

1. Не эксплуатируйте при температуре жидкости ниже -7 ° C или выше 65 ° F.
2. Не используйте жесткую связь между двигателем и насосом.
3. Не удерживайте предохранительный клапан под нагрузкой более чем 5 секунд. Если клин остановится или достигнет конца своего хода, отпустите клапан или отведите назад в течение 5 секунд, чтобы избежать нагрузку на гидравлическую систему и двигатель.
4. Не пытайтесь регулировать настройки предохранительного клапана.
5. Не работайте с воздухом в гидравлической системе.
6. Не используйте тефлоновую ленту для гидравлических фитингов.
7. Не пытайтесь расщеплять древесину поперек волокон.
8. Не пытайтесь удалить руками частично расщепленную древесину от клина. Полностью втягивайте клин в отстойник.

ОБСЛУЖИВАНИЕ и РЕГУЛИРОВКИ

 **ВНИМАНИЕ:** Не проводите регулировки в любое время без предварительного выключения двигателя, отсоединив провод от свечи зажигания и заземлив на двигатель. Всегда надевайте защитные очки во время работы или при выполнении любых регулировок или ремонта.

Хомуты шлангов

Перед каждым использованием проверьте, что все хомуты затянуты.

Гибкое сцепление насоса

Гибкое сцепление насоса - нейлоновый вставка "паук", расположенная между насосом и валом двигателя. Со временем гибкое соединение затвердевает и ухудшается. Если вы обнаружили вибрации или шум между двигателем и насосом обратитесь в авторизованный сервис. Если муфта изношена полностью, оборудование будет испытывать потерю мощности.

Шины

Максимальное давление для шин составляет 30 psi. Не превышайте рекомендованное значение давления ни при каких обстоятельствах. Поддерживайте одинаковое давление в обоих шинах.

 **ВНИМАНИЕ:** Избыточное давление может привести к взрыву шины с силой, достаточной, чтобы вызвать серьезные травмы. Обратитесь к боковой поверхности шины для нахождения рекомендованного давления.

ТЕХНИЧЕСКОЕ ОБСЛУЖИВАНИЕ

Работа	До каждого использования	Через первые 5 часов	Каждые 25 часов	Каждые 50 часов	Каждые 100 часов	Дата обслуживания
Смазка станины и клина	v					
Замена гидравлической жидкости					v	
Замена гидравлического фильтра				v		
Очистка окна резервуара					v	
Проверка гидравлической жидкости	v					
Проверка масла в двигателе	v					
Замена масла в двигателе		v	v*	v		
Обслуживание воздушного фильтра				v		
Обслуживание свечи зажигания				v		
Очистка двигателя	v					

* - Проводите при интенсивной работе и высокой температуре окружающей среды

Таблица 16

 **ВНИМАНИЕ:** Не проводите регулировки в любое время без предварительного выключения двигателя, отсоединив провод от свечи зажигания и заземлив на двигатель. Всегда надевайте защитные очки во время работы или при выполнении любых регулировок или ремонта.

ОБЩИЕ РЕКОМЕНДАЦИИ

1. При выполнении любого технического обслуживания всегда соблюдайте правила техники безопасности
2. Гарантия на этот колун не распространяется на элементы, которые были повреждены из-за злоупотреблений или небрежности оператора. Для получения полной отдачи от гарантии, оператор должен поддерживать оборудование, как указано в данном руководстве.
3. Некоторые регулировки необходимо будет периодически проводить для поддержания вашего оборудования должным образом.
4. Следуйте графика технического обслуживания (Таблица 16).
5. Периодически проверяйте все крепежные детали и убедитесь, что они на месте и надежно затянуты.

ГИДРАВЛИЧЕСКАЯ ЖИДКОСТЬ И ВХОДНОЙ ФИЛЬТР

⚠ ВНИМАНИЕ: Заглушите двигатель и сбросьте гидравлическое давление в системе до замены или регулировок фитингов, шлангов, трубок или других компоненты системы.
Перед каждым использованием колуна проверяйте уровень гидравлической жидкости в резервуаре. Все время поддерживайте уровень жидкости в пределах, указанных на щупе.

Проводите замену гидравлической жидкости в резервуаре через каждые 100 часов наработки. Выполните следующие действия:

1. Отсоедините всасывающий шланг от дна резервуара.
2. Осторожно открутите входной фильтр и очистите его с проникающим маслом. См. Рисунок 17.
3. Дайте жидкости стечь в подходящую емкость.
4. Установите фильтр и долейте в бачок жидкость.
Рекомендованные жидкости: Shell Tellus S2[®] M 32 гидравлическая жидкость, Dexron[®] III / Mercon автоматической трансмиссии, Pro-Select[™] AW-32 гидравлическое масло или 10WAW-Класс вязкости по ISO 32 гидравлическое масло.
5. Все время поддерживайте уровень жидкости в пределах, указанных на щупе.



Рис. 17

ПРИМЕЧАНИЕ: Всегда утилизируйте использованные гидравлическую жидкость и моторное масло только в утвержденных центрах утилизации.
Загрязняющие вещества в жидкости могут привести к повреждению компонентов гидравлической системы. Рекомендуется промывать керосином бак и шланги, когда осуществляется обслуживание бака, гидравлического насоса или клапана. Любой ремонт гидравлических компонентов должны выполняться в сервисном центре Sears.

⚠ ВНИМАНИЕ: Будьте предельно осторожны при работе с керосином. Это чрезвычайно горючая жидкость.

Гидравлический фильтр

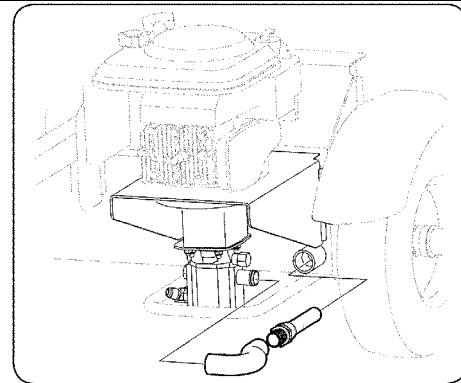
Проводите замену гидравлического фильтра через каждые 50 часов наработки. Используйте только 10 микрон гидравлический фильтр. Артикул детали для заказа 723-0405.

Станина и клин

Перед каждым использованием, смазать моторным маслом с обеих сторон станину (где он вступает в контакт с клином). Пластина клина, расположенная на станине, разработан таким образом, что направляющие по краям пластины клина быть удалены и повернуты и / или перевернуты для равномерного износа. Убедитесь в том, что регулировочные болты настроены таким образом, что бы клин двигался свободно, но без лишнего зазора между пластиной клина и станиной.

ДВИГАТЕЛЬ

Проверка моторного масла

1. Заглушите двигатель и подождите несколько минут перед проверкой уровня масла.
2. Выньте щуп масла.
3. Проверьте уровень масла на щупе. С двигателем расположенным горизонтально, уровень масла должно находиться на отметке FULL масляного щупа.
4. Переустановите масляный щуп и надежно затяните.

Замена моторного масла

Обратитесь к 1-800-4MY-HOME для планирования обслуживания.

Обслуживание воздушного фильтра

Воздушный фильтр предотвращает повреждение от попадания грязи, пыли и т.п. в карбюратор и цилиндр. Обслуживание фильтра важно для ресурса и производительности двигателя.

ВНИМАНИЕ: Никогда не запускайте двигатель без полностью собранного воздушного фильтра. Обслуживание картриджа каждые 25 часов работы или каждый сезон. Службы картриджа чаще в пыльных условиях.

Для обслуживания воздушного фильтра

1. Ослабьте крышку воздушного фильтра винт, но не вынимайте винт из крышки. Поверните крышку вниз, чтобы снять с петель.
2. Осмотрите фильтр предмет обесцвечивания или накопление грязи. Если это присутствует, выполните следующие действия:
 - a. Тщательно очистите внутреннюю часть корпуса и крышки воздушного фильтра, извлеките картридж.
 - b. Установите новый картридж в корпус воздушного фильтра поверните крышку вниз и затяните ранее ослабленный винт.

ВНИМАНИЕ: Температура глушителя и близлежащих областей может превышать 65 ° C. Избегайте прикасаться к этим областям.

Обслуживание свечи зажигания

Очищайте зажигания и устанавливайте зазор между электродами 0,76 мм по крайней мере, один раз в сезон или через каждые 50 часов наработки двигателя.

1. Очистите область вокруг свечи зажигания. Выверните и осмотрите свечу зажигания.
2. Замените свечу, если электроды изрытые, прожжены или есть сколы/ трещины фарфорового изолятора.

ПРИМЕЧАНИЕ: Для замены свечи зажигания обратитесь Sears Запчасти и ремонт центра или 1-800-4-MY-HOME ® Артикул свечи Champion ® RJ18LM.

3. Проверьте зазор между электродами проволочным щупом проволоки и установите 0,76 мм. См. Рисунок 18.

ПРИМЕЧАНИЕ: Не очищайте свечи пескоструйной машиной свечи зажигания. Свечи зажигания должны быть очищены проволочной щеткой и растворителем.



Рис. 18

Очистка двигателя

1. Очищайте двигатель периодически, удаляя грязь и мусор тканью или щеткой.

ПРИМЕЧАНИЕ: Очистка с помощью моек высокого давления или садового шланга не рекомендуется, поскольку вода может попасть в топливную систему.

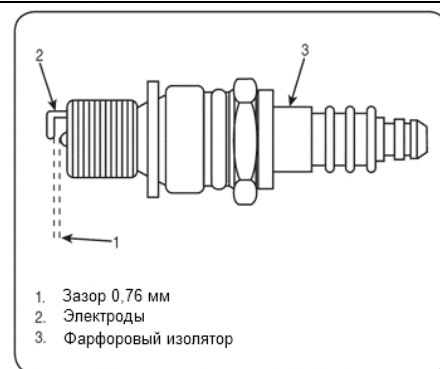
2. Для обеспечения бесперебойной работы двигателя, сохранить в чистоте от мусора тяги, пружины и рычаги регулятора оборотов двигателя.
3. Через каждые 100 часов работы удаляйте нагар с верхней части цилиндра, головки, верхней части поршня и около клапанов.

ХРАНЕНИЕ

Немедленно подготовьте оборудование к хранению в конце сезона, или если оборудование не будет использоваться больше 30 дней.

ВНИМАНИЕ: Никогда не оборудуйте машину с топливом в топливном баке внутри зданий, где пары могут достичь открытого пламени или искр или источников воспламенения, где присутствуют такие, как

нагреватели воды и обогреватели, сушилки одежда, печи, электродвигатели и т.д.

ПРИМЕЧАНИЕ: ежегодные обслуживание вашим местным сервисным центром Sears колуна является хорошим способом для обеспечения максимальной производительности оборудования в следующем сезоне.

Колун

1. Тщательно очистите колун.
2. Протрите колун промасленную тряпку, чтобы предотвратить образование ржавчины, особенно на клине и станине.

ДВИГАТЕЛЬ

ТОПЛИВНАЯ СИСТЕМА ДВИГАТЕЛЯ

ВНИМАНИЕ: Очень важно не допускать образования смолистых осадков в таких частях топливной системы, как карбюратор, топливный фильтр, топливный шланг и бензобак в процессе хранения триммера. Также, спиртосодержащие топлива (называемые бензоспиртами или использующие этанол или метанол) в процессе хранения могут притягивать влагу, что ведет к окислению. Газ может повредить топливную систему двигателя в процессе хранения.

1. Осушите топливный бак, запустив двигатель и дав ему поработать, пока топливопровод и карбюратор полностью освободятся от топлива. Всегда сливайте топливо в рекомендованный контейнер на открытом воздухе вдали от открытого огня. Убедитесь, что двигатель остыл. Не курите при работе с топливом.

ПРИМЕЧАНИЕ: Никогда не добавляйте средства для очистки двигателя и карбюратора в бензобак во избежание серьезных повреждений. В следующем сезоне используйте свежее топливо.

2. Отверните свечу зажигания, залейте примерно 30 мл моторного масла в цилиндр и плавно потяните несколько раз за ручку стартера для распределения масла по стенкам цилиндра.
3. Переустановите свечу зажигания.

Топливный стабилизатор

ПРИМЕЧАНИЕ: Топливный стабилизатор является приемлемой альтернативой для снижения отложений смолистых осадков в период хранения. Пожалуйста, следуйте приведенным ниже инструкциям для хранения колуна со стабилизатор в топливе двигателя:

1. Добавьте стабилизатор к бензину в топливный бак или в канистру с бензином. Следуйте инструкциям по смешиванию, приведенным на контейнере со стабилизатором.
2. Запустите двигатель, по крайней мере, на 10 минут после добавления стабилизатора, чтобы стабилизатор достиг карбюратора.

ПРИМЕЧАНИЕ: Не осушайте топливный бак и карбюратор, если используется топливный стабилизатор. Слейте все масло из картера двигателя (на теплом двигателе) и залейте в картер свежее масло.

ДРУГОЕ

- Не храните бензин на протяжении нескольких сезонов.
- Смените топливо, если оно испортилось, имеет отложения. Бензин с отложениями и/или грязью может вызвать проблемы с двигателем.
- Храните колун в чистом, сухом месте. Не храните рядом с любым коррозионным материалом, таким, как удобрения.
- Протрите оборудование с помощью промасленной тряпки для того, чтобы предотвратить ржавчину.

ВОЗМОЖНЫЕ ПРОБЛЕМЫ И ИХ РЕШЕНИЯ



ВНИМАНИЕ: Перед выполнением любого вида технического обслуживания, отключите все элементы управления и заглушите двигатель. Подождите, пока все движущиеся части пришли к полной остановке. Отсоедините провод свечи зажигания и заземлите его на двигатель, чтобы

предотвратить непреднамеренное запуска. Всегда надевайте защитные очки во время работы или при выполнении любых регулировок или ремонта.

В данном разделе рассматриваются основные моменты обслуживания. Чтобы найти ближайший сервисный центр Sears или запланировать обслуживание, просто свяжитесь с Sears 1-800-4-IY-HOIE®.

НЕИСПРАВНОСТЬ	ПРИЧИНА	РЕШЕНИЕ
Двигатель не запускается	<ol style="list-style-type: none"> 1. Отсоединен провод свечи зажигания. 2. Отсутствует бензин в топливном баке или просроченное топливо. 3. Воздушная заслонка не находится в положении СНОКЕ. 4. Блокирован топливопровод. 5. Загрязнен воздушный фильтр. 	<ol style="list-style-type: none"> 1. Подсоедините провод к свече зажигания. 2. Заполните топливный бак чистым свежим бензином. 3. Переместите рычаг управления воздушной заслонкой в положение СНОКЕ. 4. Очистите топливопровод. 5. Обслужите воздушный фильтр как описано в разделе Техническое обслуживание.
Двигатель работает неустойчиво /плавают обороты.	<ol style="list-style-type: none"> 1. Двигатель работает с закрытой воздушной заслонкой. 2. Не зафиксирован провод свечи зажигания. 3. Блокирован топливопровод или просроченное топливо. 4. Вода или грязь в топливной системе. 5. Загрязнен воздушный фильтр. 6. Карбюратор не отрегулирован соответствующим образом. 	<ol style="list-style-type: none"> 1. Переместите рычаг управления воздушной заслонкой в положение RUN. 2. Надежно присоедините провод к свече зажигания. 3. Очистите топливопровод, заполните топливный бак чистым, свежим бензином. 4. Слейте топливо из бака, залейте свежий бензин. 5. Очистите или замените воздушный фильтр. 6. Обратитесь в Сервисный центр.
Перегрев двигателя	<ol style="list-style-type: none"> 1. Низкий уровень масла. 2. Загрязнен воздушный фильтр. 3. Карбюратор не отрегулирован соответствующим образом. 	<ol style="list-style-type: none"> 1. Залейте до соответствующего уровня масло в картер. 2. Обслужите воздушный фильтр как описано в разделе Техническое обслуживание. 3. Обратитесь в Сервисный центр.
Шток цилиндра не перемещается	<ol style="list-style-type: none"> 1. Сломан приводной вал. 2. Транспортировочные заглушки попали в гидравлические трубки. 3. Установки болтов на гибком сцеплении насоса не отрегулированы. 4. Не закреплен вал сцепления. 5. Шестеренчатые сектора неисправны. 6. Неисправен сбрасывающий клапан. 7. Блокированы гидравлические линии. 	<ol style="list-style-type: none"> 1. Обратитесь в Сервисный центр. 2. Отсоедините гидравлические трубки, извлеките заглушки, переустановите трубки. 3. Обратитесь в Сервисный центр. 4. Обратитесь в Сервисный центр. 5. Обратитесь в Сервисный центр. 6. Обратитесь в Сервисный центр.

	<ul style="list-style-type: none"> 8. Несоответствующий уровень масла. 9. Неисправен или заблокирован управляющий клапан 	<ul style="list-style-type: none"> центр. 7. Промойте и очистите гидравлическую систему. 8. Проверьте уровень масла т при необходимости долейте. 9. Обратитесь в Сервисный центр.
Двигатель глохнет при расщеплении	<ul style="list-style-type: none"> 1. Маленькая мощность /износ двигателя. 2. Перегрузка цилиндра 	<ul style="list-style-type: none"> 1. Обратитесь в Сервисный центр. 2. Не пытайтесь расщеплять древесину поперек волокон. Если двигатель глохнет постоянно, обратитесь в Сервисный центр.
Протечка цилиндра	<ul style="list-style-type: none"> 1. Изношены сальники 2. Цилиндр задран 	<ul style="list-style-type: none"> 1. Обратитесь в Сервисный центр. 2. Обратитесь в Сервисный центр.
Не расщепляет древесину	<ul style="list-style-type: none"> 1. Низкий уровень масла в резервуаре 	<ul style="list-style-type: none"> 1. Залейте трансмиссионное масло
Медленная скорость движения штока цилиндра при расширении и возврате	<ul style="list-style-type: none"> 1. Повреждены шестеренчатые секции 2. Излишнее разрежение на входе в насос 3. Малые обороты двигателя 4. Неисправен сбрасывающий клапан 5. Несоответствующий уровень масла 6. Масло загрязнено 7. Внутреннее перетекание в направленном клапане. 8. Внутреннее повреждение цилиндра 	<ul style="list-style-type: none"> 1. Обратитесь в Сервисный центр 2. Очистите и разблокируйте впускные трубки насоса. 3. Обратитесь в Сервисный центр 4. Обратитесь в Сервисный центр 5. Проверьте уровень масла и при необходимости долейте 6. Слейте масло, очистите резервуар, заполните маслом. 7. Обратитесь в Сервисный центр 8. Обратитесь в Сервисный центр
Двигатель работает, но древесина не расщепляется или расщепляется медленно	<ul style="list-style-type: none"> 1. Повреждена малая шестеренчатая секция 2. Протечка проверочного клапана насоса 3. Излишнее разрежение на входе в насос 4. Несоответствующий уровень масла 5. Масло загрязнено 6. Внутреннее перетекание в направленном клапане. 7. Перегрузка цилиндра 8. Внутреннее повреждение цилиндра 	<ul style="list-style-type: none"> 1. Обратитесь в Сервисный центр 2. Обратитесь в Сервисный центр 3. Очистите и разблокируйте впускные трубки насоса 4. Проверьте уровень масла и при необходимости долейте 5. Слейте масло, очистите резервуар, заполните маслом. 6. Обратитесь в Сервисный центр 7. Не пытайтесь расщеплять древесину поперек волокон 8. Обратитесь в Сервисный центр

Двигатель не вращается или глохнет при небольшой нагрузке	<ol style="list-style-type: none"> 1. Потеряно совмещение двигателя/насоса 2. Промерз или заклинен насос 3. Низкая мощность/износ двигателя 4. Гидравлические трубки заблокированы 5. Блокирован направляющий клапан 	<ol style="list-style-type: none"> 1. При необходимости совместите 2. Обратитесь в Сервисный центр 3. Обратитесь в Сервисный центр 4. Промойте и очистите гидравлическую систему. 5. Обратитесь в Сервисный центр
Клин движется вперед при опущенном рычаге управления	<ol style="list-style-type: none"> 1. Неисправен управляющий клапан 	<ol style="list-style-type: none"> 1. Обратитесь в Сервисный центр
Ручка управления не возвращается в нейтральное положение при отпуске из положения вперед	<ol style="list-style-type: none"> 1. Гидравлическая жидкость слишком холодная 2. Гидравлическая жидкость слишком густая 3. Гидравлическая жидкость загрязнена 4. Неисправен управляющий клапан 	<ol style="list-style-type: none"> 1. Прогрейте двигатель 2. Замените жидкость 3. Замените жидкость 4. Обратитесь в Сервисный центр
Протечка сальников вала насоса	<ol style="list-style-type: none"> 1. Поломан приводной вал 2. Потеряно совмещение двигатель/насос 3. Повреждены шестеренчатые секции 4. Не удовлетворительно установлен сальник вала 5. Забит масляный сапун 	<ol style="list-style-type: none"> 1. Обратитесь в Сервисный центр 2. При необходимости совместите 3. Обратитесь в Сервисный центр 4. Обратитесь в Сервисный центр 5. Убедитесь в том, что резервуар соответствующе вентилируем

- При возникновении любых вопросов связанных со сборкой, эксплуатацией, обслуживанием или хранением Вашего изделия обращайтесь в уполномоченный сервисный центр.

- Производитель техники Craftsman оставляет за собой право на внесение изменений или дополнений в инструкции, технические описания и комплектацию товара в одностороннем порядке без предварительного уведомления.