

Инструкция по эксплуатации

Пылесос влажной и сухой уборки Karcher NT 361 Eco
TEA

Цены на товар на сайте:

<http://www.vseinstrumenti.ru/uborka/pylesosy/promyshlennye-stroitelnye/karcher/pilesos-vlazhnoy-i-suhoy-uborki-karcher-nt-361-eco-tea/>

Отзывы и обсуждения товара на сайте:

<http://www.vseinstrumenti.ru/uborka/pylesosy/promyshlennye-stroitelnye/karcher/pilesos-vlazhnoy-i-suhoy-uborki-karcher-nt-361-eco-tea/#tab-Responses>

NT 361 Eco / NT 361 Eco TE

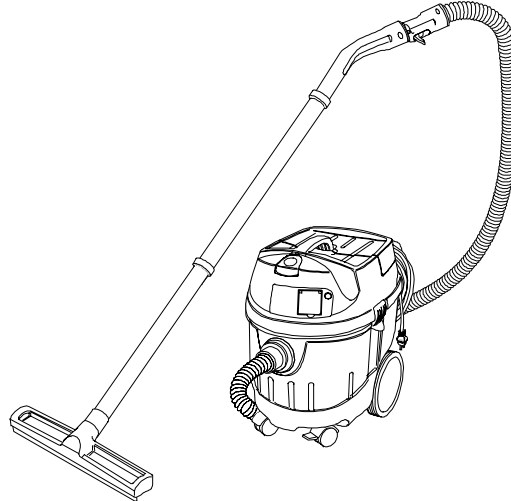

www.kaercher.com

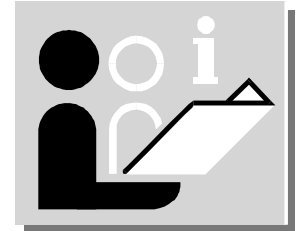

5.959-209 A2010112 03/05

NT 361 Eco / NT 361 Eco TE



Inhaltsverzeichnis	DE	Seite
Inbetriebnahme		7
Betriebsanleitung		8
Kärcher-Niederlassungen		116
Technische Daten / Ersatzteilliste		117/118
Zubehör / Filtersysteme		120/121

Vor erster Inbetriebnahme Betriebsanleitung und Sicherheitshinweise Nr. 5.957-249 unbedingt lesen! Dieses Gerät ist für den gewerblichen Gebrauch geeignet, z.B. in Hotels, Schulen, Krankenhäusern, Fabriken, Läden, Büros und Vermietergeschäften.

Lists of contents	EN	Page
Commissioning		7
Operating Instructions		12
Kärcher branches		116
Technical Data / Spare Parts List		117/118
Accessories / Filter systems		120/121

Prior to initial startup, operating manual and safety instructions no. 5.957-249 must be consulted! This machine is suitable for industrial use, for instance in hotels, schools, hospitals, factories, shops, offices and on hire.

Tables des matières	FR	Page
Mise en service		7
Notice d'instructions		16
Filiales Kärcher		116
Caractéristiques techniques / Liste des pièces de rechange		117/118
Accessoires / Systèmes de filtres		120/121

Avant la première mise en service, lire absolument le mode d'emploi et les 5.957-249 remarques de sécurité! Cet appareil est adapté à l'usage professionnel, p. ex. dans les hôtels, les écoles, les hôpitaux, les usines, les magasins, les bureaux et les locations.

Indici	IT	Pagina
Messa in funzione		7
Istruzioni per l'uso		20
Filiali Kärcher		116
Dati tecnici / Elenco pezzi di ricambio		117/118
Accessori / Sistemi del filtro		120/121

Prima della prima messa in funzione leggere assolutamente le istruzioni per l'uso e le avvertenze per la sicurezza n. 5.957-249! Questo apparecchio è adatto per settori commerciali, per es. hotel, scuole, ospedali, fabbriche, negozi, uffici e negozi.

Inhoudsopgave	NL	Pagina
Inbedrijfstelling		7
Gebruiksaanwijzing		24
Kärcher – filialen		116
Technische gegevens / Reserveonderdelenlijst		117/118
Accessoires / Filtersystemen		120/121

Vóór de eerste ingebruikneming de gebruiksaanwijzing en de veiligheidsinstructies nr.: 5.957-249 beslist lezen! Dit apparaat is geschikt voor professioneel gebruik, bijv. in hotels, scholen, ziekenhuizen, winkels, kantoren en verhuurbedrijven.

Índices	ES	Paginación
Puesta en servicio		7
Instrucciones de servicio		28
Filiales de Kärcher		116
Datos técnicos / Lista de piezas de requesto		117/118
Accesorios / Sistemas de filtros		120/121

Las instrucciones de servicio y las indicaciones de seguridad núm. 5.957-249 se deben leer imprescindiblemente antes de la primera puesta en servicio! Este aparato es apropiado para el uso a escala industrial, p. ej. en hoteles, centros escolares, hospitales, fábricas, tiendas comerciales, oficinas y empresas dedicadas al alquiler.

NT 361 Eco / NT 361 Eco TE



Índices	PT	Página
Colocação em funcionamento		7
Manual de instruções		32
Filiais da Kärcher		116
Dados técnicos / Lista de peças sobresselentes		117/118
Acessórios / Sistemas de Filtro		120/121

Antes da primeira colocação em funcionamento, ler atentamente o manual de instruções e as indicações de segurança nº5.957-249! Este aparelho destina-se ao uso industrial, nomeadamente em hotéis, escolas, hospitais, fábricas, lojas, escritórios e empresas de aluguer.

Πίνακες περιεχομένων	EL	σελίδα
Θέση σε λειτουργία		7
Οδηγίες λειτουργίας		36
Αντιπροσωπείες Kärcher		116
Τεχνικά χαρακτηριστικά/Ανταλλακτικά		117/118
Είσαρτώσιμα / Συστήματα φίλτρων		120/121

Πριν από την πρώτη θέση λειτουργίας διαβάστε οπωσδήποτε τις Οδηγίες χρήσης και Υποδείξεις ασφάλειας, αρ. 5.957-249! Αυτή η συσκευή είναι κατάλληλη για την επαγγελματική χρήση, π.χ. σε ξενοδοχεία, σχολεία, νοσοκομεία, εργοστάσια, καταστήματα, γραφεία και εταιρείες δανεισμού ούσκων.

Indholdfortegnelser	DA	Side
Idrifttagning		7
Driftsvejledning		40
Kärcher agenturer		116
Tekniske data / Reservedelsliste		117/118
Tilbehør / Filtersystemer		120/121

Inden første idrifttagning skal driftsvejledningen og sikkerhedshenvisningerne nr. 5.957-249 læses! Dette apparat er beregnet til erhvervs-mæssig brug, f.eks. i hoteller, skoler, sygehuse, fabrikker, forretninger, kontorer og udlejningsforretninger.

Innholdsfortegnelser	NO	Side
Igangsetting		7
Bruksanvisning		44
Kärcher filialer		116
Tekniske data / Reservedelsliste		117/118
Tilbehør / Filtersystemer		120/121

Før første gangs bruk må bruksanvisning og sikkerhetsanvisning nr. 5.957-249 ubetinget leses! Denne maskinen er egnet til bruk i næringslivet, f.eks. i hoteller, skoler, sykehus, fabrikker, butikker, kontorer og utleiebutikker.

Innehållsförteckningar	SV	Sid
Idrifttagning		7
Driftinstruktion		48
Kärcher filialer		116
Tekniska data / Reservedelslista		117/118
Tillbehör / Filtersystem		120/121

Läs noga instruktionsboken och säkerhetsanvisningarna nr.: 5.957-249 innan aggregatet tas i bruk! Denna apparat är lämplig för användning inom näringslivet, t.ex. hotell, skolor, sjukhus, fabriker, butiker, kontor och uthyrningsaffärer.

Sisällysluettelo	FI	Sivu
Käyttönotto		7
Käyttöohje		52
Kärcher-toimipisteet		116
Tekniset tiedot / Varaosalista		117/118
Lisävarusteet / Suodatinjärjestelmät		120/121

Ennen ensimmäistä käyttöönottoa on käyttöohje ja turvallisuusohjeet numero. 5.957-249 ehdottomasti luettava! Tämä laite soveltuu ammattimaiseen käyttöön esim. hotelleissa, kouluissa, sairaaloissa, tehtaissa, myymälätiloissa, toimistoissa ja vuokrausliikkeissä.

NT 361 Eco / NT 361 Eco TE



Tartalomjegyzék	HU	Oldal
Üzembevétele		7
Üzemeltetési utasítás		56
Kärcher telephelyek		116
Műszaki adatok / Cserealkatrészlista		117/118
Kellékek / Szűrőrendszerek		120/121

Az első üzembevétele előtt Üzemeltetési utasítást és a számú biztonsági utalást. 5.957-249 feltétlenül elolvasni! E készülék ipari célra készült, például szállodákban, iskolákban, kórházakban, gyárakban, raktárakban, irodákban és üzletekben használható.

Obsah	CS	Strana
Uvedení do provozu		7
Návod k obsluze		60
Zastoupení Kärcher		116
Technické údaje / Seznam náhradních dílů		117/118
Príslušenství / Filtrační systémy		120/121

Před prvním uvedením do provozu si bezpodmínečně přečtěte návod k obsluze. a bezpečnostní upozornění č. 5.957-249! Tento přístroj je vhodný pro komerční použití, např. v hotelech, školách, nemocnicích, továrnách, obchodech, kancelářích a půjčovnách.

Kazalo	SL	Stran
Zagon		7
Navodila za obratovanje		64
Kärcher-poslovalnice		116
Tehnični podatki / Seznam nadomestnih delov		117/118
Oprema / Filtrirni sistemi		120/121

Pred prvim zagonom je potrebno prebrati navodila za obratovanje in varnostne napotke št. 5.957-249! Ta naprava je primerna za gospodarsko rabo, npr. v hotelih, šolah, bolnišnicah, tovarnah, trgovinah, pisarnah in najemnih prostorih.

Spis treści	PL	Strona
Uruchomienie		7
Instrukcja obsługi		68
Filie firmy Kärcher		116
Dane techniczne / Lista części zamiennych		117/118
Wyposażenie dodatkowe / systemy filtracyjne		120/121

Przed pierwszym uruchomieniem należy koniecznie przeczytać. Instrukcję obsługi i wskazówki dotyczące bezpieczeństwa nr 5.957-249! Do zasysania substancji płynnych urządzenie to przeznaczone jest do użytku przemysłowego, np. w hotelach, szpitalach, szpitalach, fabrykach, sklepach, biurach i wypożyczalniach.

Cuprins	RO	Pagina
Luare în exploatare		7
Instrucțiunile de folosire		72
Sucursale Kärcher		116
Date tehnice / Listă de piese de schimb		117/118
Accesorii / Sisteme de filtrare		120/121

Înainte de prima luare în exploatare, instrucțiunile de folosire și indicațiile de siguranță nr. 5.957-249 trebuie citite neapărat! Acest aparat este adecvat folosirii profesionale, de ex. în hoteluri, școli, spitale, fabrici, magazine, birouri și spații comerciale închiriate.

İçindekiler	TR	Sayfa
Servise koyma		7
Kullanma Kılavuzu		76
Kärcher Şubeleri		116
Teknik özellikler / Yedek parça listesi		117/118
Aksesuar/ Filtre Sistemleri		120/121

Cihazı ilk kez çalıştırmadan önce kullanım kılavuzu güvenlik bilgilerini No. 5.957-249 mutlaka okuyun! Bu cihaz ticari kullanım için uygundur; örn. otellerde, okullarda, hastanelerde, fabrikalarda, dükkanlarda, satış merkezlerinde, bürolarda ve kiralama işletmelerinde kullanılabilir.

Cihazın kullanım ömrü 10 yıldır.

NT 361 Eco / NT 361 Eco TE



Содержание	RU	Страница
Ввод в эксплуатацию		7
Руководство по эксплуатации		80
Филиалы фирмы Kärcher		116
Технические характеристики / Запасные части		117/118
Принадлежности / Фильтровальные системы		120/121

Перед первым пуском руководство по эксплуатации и указания по безопасности № 5.957-249 следует обязательно прочитать! Этот прибор предназначен для промышленного применения, например, в гостиницах, школах, больницах, фабриках, магазинах, бюро, арендных помещениях.

Zoznam	SK	Strana
Uvedenie do prevádzky		7
Návod k prevádzke		84
Zastúpenie Kärcher		116
Technické údaje / Zoznam náhradných dielov		117/118
Príslušenstvo / Filtračné systémy		120/121

Pred prvým zapojením do prevádzky je bezpodmienečne nutné prečítať si Návod k prevádzke a Bezpečnostné pokyny č. 5.957-249. Tento prístroj je určený na použitie v nebytových priestoroch, napr. v hoteloch, školách, nemocniciach, továrňach, obchodoch, kanceláriách a je možné ho za týmto účelom prenajímať.

Sadržaj	HR	Stranica
Puštanje u rad		7
Upute za upotrebu		88
Kärcher-podružnice		116
Tehnički podaci / Popis rezervnih dijelova		117/118
Príbor / Filterski sistemi		120/121

Príje prvog puštanja u rad obavezno pročitati Upute za upotrebu i sigurnost pri radu br. 5.957-249! Ovaj uređaj je namijenjen za upotrebu u gospodarstvu, npr. u hotelima, školama, bolnicama, tvornicama, trgovinama, uredima i poslovnima iznajmljivanja.

Sadržaj	SR	Strana
Puštanje u pogon		7
Uputstvo za rukovanje		92
Kärcher-predstavništva		116
Tehnički podaci / Spisak rezervnih delova		117/118
Dodatna oprema / Filterski sistemi		120/121

Pre prvog puštanja u pogon obavezno pročitati uputstvo za rukovanje i sigurnosne napomene br. 5.957-249! Ovaj uređaj je prikladan za službenu upotrebu, na primer u hotelima, školama, bolnicama, fabrikama, prodavnicama, kancelarijama i iznajmljenim radnjama.

Съдържание	BG	Страница
Пускане в експлоатация		7
Упътване за работа		96
Kärcher-Филиал		116
Технически данни / Списък на резервни части		117/118
Спомагателни принадлежности / Филтърна система		120/121

Преди първото пускане в експлоатация прочетете непременно Упътването за работа и указание за безопасност № 5.957-249! Този уред е подходящ за промишлена употреба, напр. в хотели, училища, болници, предприятия, магазини, офиси и дейности с даване под наем.

Sisukord	ET	lehekülj
Kasutuselevõtt		7
Kasutusjuhend		100
Kärcher'i filiaalid		116
Tehnilised andmed / Varuosade nimekiri		117/118
Lisaosad / Filtersüsteem		120/121

Enne esmakordset kasutuselevõttu lugege kindlasti läbi kasutusjuhend ja ohutusosalased märkused nr.5.957-249! Käesolev seade sobib professionaalseks kasutuseks, nt hotellides, koolides, haiglates, vabrikutes, poodides, büroodes ja rendifirmades.

NT 361 Eco / NT 361 Eco TE



Turinys	LT	Puslapis
Naudojimo pradžia		7
Naudojimo instrukcija		104
Kärcher filialai		116
Techniniai duomenys / Keičiamieji detalij srašas		117/118
Priedas / Filtr sistemose		120/121

Prieš pradėdami eksploatuoti būtina perskaitykite eksploatavimo instrukciją ir saugumo nuorodas Nr. 5.957-249! Šis prietaisas yra tinkamas pramoniniams naudojimui, pvz., viešbučiuose, mokyklose, ligoninėse, fabrikuose, parduotuvėse, biuruose ir nuomos punktuose.

Satura rādītājs	LV	Ipp.
Nodošana ekspluatācijā		7
Lietošanas instrukcija		108
Kärcher filiāles		116
Tehniskie dati / Rezerves daļu saraksts		117/118
Piederumi / Filtrēšanas sistēma		120/121

Pirms ekspluatācijas uzsākšanas obligāti ir jāizlasa lietošanas instrukcija un drošības norādījumi Nr. 5.957-249! Šī ierīce ir piemērota profesionālai lietošanai, piemēram, viesnīcās, skolās, slimnīcās, fabrikās, veikalos, birojos un iznomāšanas uzņēmumos.

Зміст	UA	Сторінка
Введення в експлуатацію		7
Інструкція з експлуатації		112
Філії Kärcher		116
Технічні дані / Каталог запасних частин		117/118
Допоміжне обладнання / Фільтрувальна система		120/121

Перед першим використанням посібник з експлуатації і інструкції з техніки безпеки №. 5.957-249 необхідно обов'язково прочитати! Цей прилад призначено для використання на виробництві, наприклад, у готелях, школах, лікарнях, магазинах, бюро, орендованих приміщеннях і на фабриках.

NT 361 Eco / NT 361 Eco TE

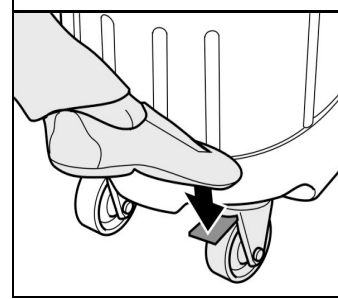
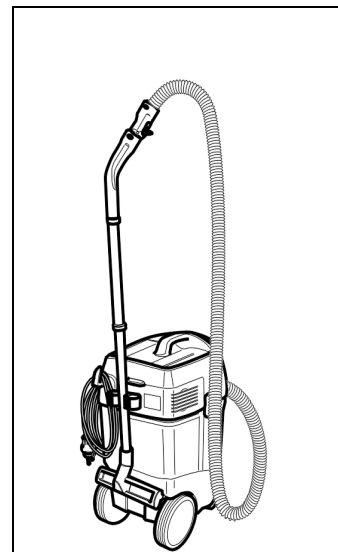
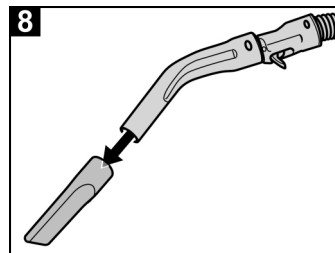
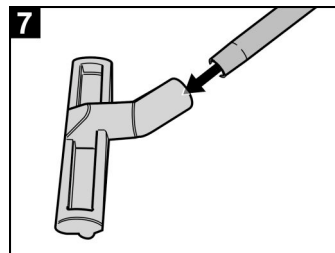
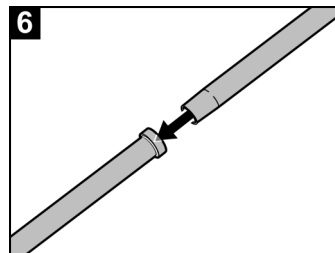
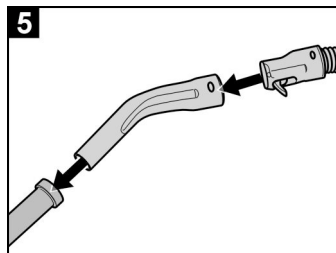
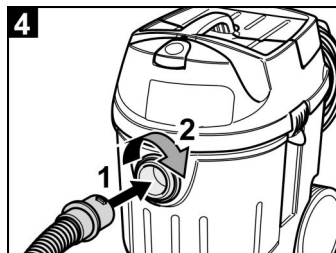
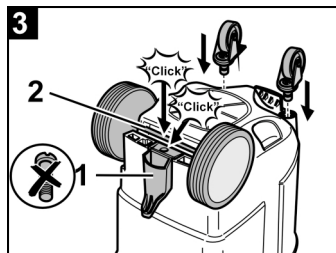
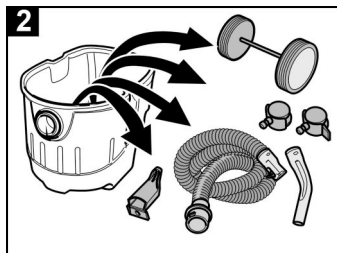
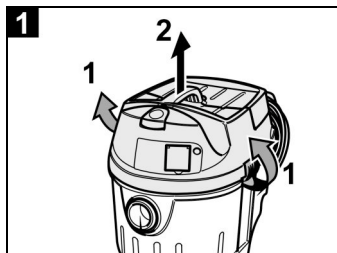
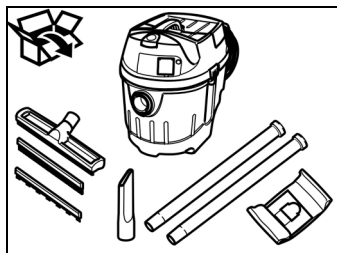

Сухое пылеулавливание

Ручной режим работы



Внимание!

Запрещается включать пылесос в работу, если снят плоскокладчатый фильтр. При всасывании тонкой пыли можно дополнительно использовать бумажный карманный фильтр (имеющий форму кулёк) или мембранный фильтр (специальная принадлежность).

Установка бумажного фильтровального пакета

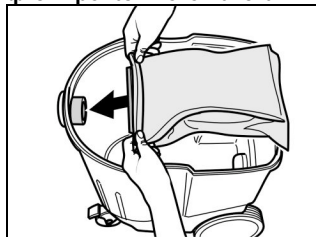

- Расфиксировать и снять всасывающую головку
- Одеть бумажный фильтровальный пакет

- Установить назад и зафиксировать всасывающую головку

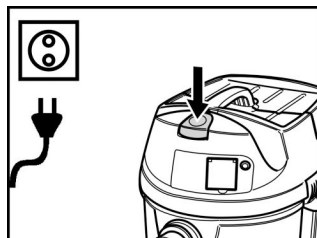

- Вставить вилку в розетку
- Включить прибор и приступить к работе

Автоматический режим (только NT 361 Eco TE)

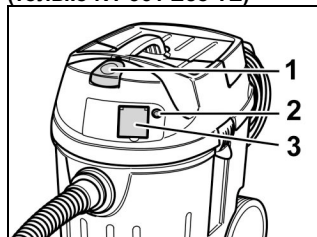

- Вставить вилку питающего кабеля электроинструмента в розетку (3) на пылесосе
- Включить прибор (1)

- Загорается сигнальная лампа – пылесос находится в режиме готовности (2)

Указание:

- Пылесос автоматически включается и выключается вместе с электроинструментом.
- Пылесос имеет пусковую задержку до 0,5 сек и время выбега до 15 сек.
- Параметры питающей сети электроинструментов, смотри страницу – Технические характеристики.

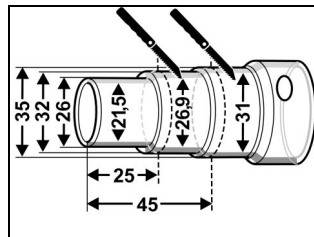

- Одеть соединительную муфту на присоединение электроинструмента.

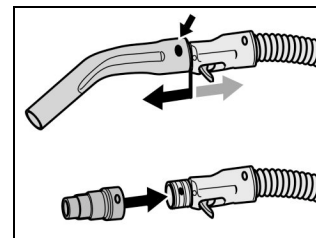

- Снять изогнутый переходник со всасывающего рукава
- Смонтировать соединительную муфту на всасывающем рукаве

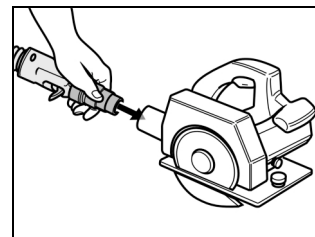

- Присоединить соединительную муфту к электроинструменту

Очистка фильтра

Режим импульсной очистки фильтра - Power Filter Clean -

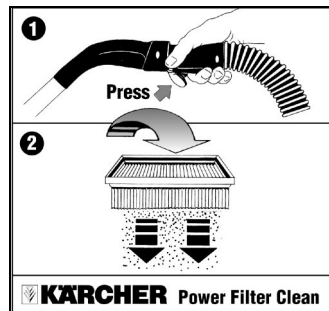

Ваш пылесос оснащен новой функцией очистки фильтра – особенно высокоэффективной в случае тонкой пыли.

Если Вы зафиксируете на несколько секунд в нажатом положении клавишу дистанционного управления на рукоятке, автоматически включается режим продувки плоскоскладчатого фильтра импульсным воздушным потоком (отчетливый гул импульсных толчков)

Включить импульсную очистку фильтра - Power Filter Clean -

Положение шиберной заслонки (1) - вниз

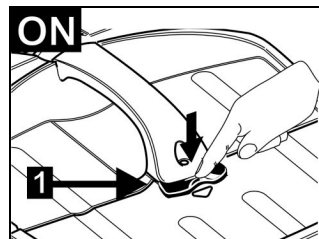

Внимание!

Через регулярные промежутки времени, во время работы на всасывание, а также по ее окончании, задействовать функцию импульсной очистки фильтра Power Filter Clean .

Влажное всасывание

Установка резиновых губок

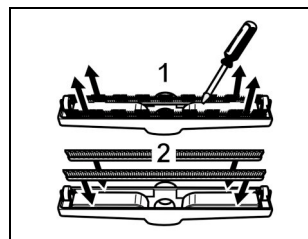

- Демонтировать щёточные обоймы (1)
- Установить резиновые губки (2)

Указание:

Структурированная сторона резиновых губок должна смотреть наружу.

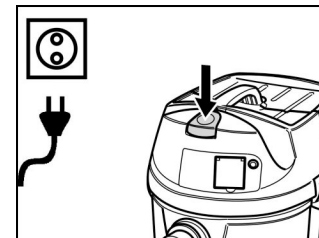

- Снять бумажный фильтровальный пакет
- Вставить вилку в розетку
- Включить прибор и приступить к работе

**Внимание!**

- Запрещается включать пылесос в работу, если снят плоскоскладчатый фильтр.
- Перед всасыванием влажной грязи всегда предварительно снимать бумажный фильтровальный пакет, соответственно мембранный фильтр (специальная принадлежность). Рекомендуется использовать специальный (мокрый) карманный фильтр (смотри фильтровальные системы).
- В случае непроводящих жидкостей (например, буровая эмульсия, масла и жиры) функция отключения прибора при переполнении контейнера жидкостью не срабатывает. Необходимо постоянно контролировать уровень заполнения и своевременно опорожнять контейнер.

Выключить режим импульсной очистки фильтра

Положение шиберной заслонки (1) - вверх.

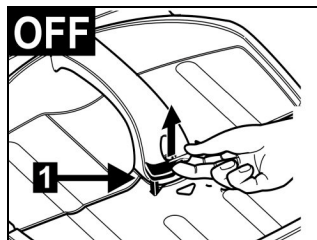
**Указание:**

- При уборке влажной грязи с использованием насадки для чистки мягкой мебели или насадки для удаления пыли из щелей, соответственно когда засасывается вода преимущественно из одного бачка, рекомендуется отключать функцию импульсной очистки фильтра.
- При достижении максимального уровня жидкости прибор автоматически выключается.

- Выключить прибор и опорожнить контейнер.
- По окончании влажной уборки очистить и высушить плоскоскладчатый фильтр, электроды, а также контейнер.

Уход и техобслуживание**Предупреждение!**

Перед выполнением любых видов работ на самом пылесосе всегда вначале вынуть розетку питающего кабеля из розетки.

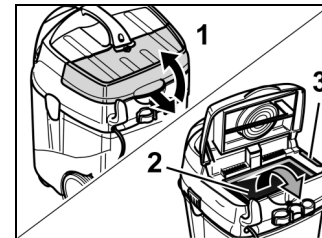
Заменить плоскоскладчатый фильтр, соответственно фильтр отходящего воздуха

- Открыть крышку фильтра (1)
- Заменить плоскоскладчатый фильтр (2), соответственно фильтр отходящего воздуха (3)
- Закрыть крышку фильтра, при этом должен раздаться характерный щелчок срабатывания фиксатора

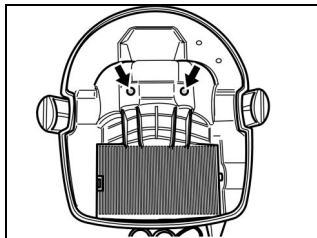
Очистить электроды

- Расфиксировать и снять всасывающую головку
- Очистить электроды
- Установить назад и зафиксировать всасывающую головку

Возможные неисправности**Всасывающая турбина не запускается**

- Проверить состояние кабеля, штекера, предохранителя и розетки.
- Включить устройство.

Всасывающая турбина отключается

- Опорожнить контейнер.

Всасывающая турбина после опорожнения контейнера не запускается

- Выключить прибор и выждать 5 сек, через 5 сек включить его снова.
- Очистить электроды, а также междуэлектродные промежутки.

Сила всасывания ослабевает

- Очистить всасывающую насадку, всасывающую трубу, рукоятку режима импульсной очистки фильтра, всасывающий рукав или плоскоскладчатый фильтр от засорений.
- Замена плоскоскладчатого фильтра.
- Выполнить очистку фильтра: несколько раз задействовать функцию импульсной очистки фильтра на рукоятке.
- Надлежащим образом зафиксировать крышку фильтра.
- Заменить плоскоскладчатый фильтр.

Выход пыли в окружающую среду в процессе отсасывания

- Проконтролировать правильность установки плоскоскладчатого фильтра.
- Заменить плоскоскладчатый фильтр.

Не срабатывает автоматика отключения (влажное всасывание)

- Очистить электроды, а также междуэлектродные промежутки.
- Постоянно контролировать уровень не токопроводящих жидкостей.

Постоянно срабатывает функция Power Filter Clean

- Снять засорившееся всасывающее сопло, соответственно отсоединить конец засорившегося всасывающего рукава.
- Прекратить непрерывное всасывание жидкости из ёмкости, а также выключить функцию очистки фильтра (см. главу «Мокрое всасывание»).
- Очистить всасывающую насадку, всасывающую трубу, рукоятку режима импульсной очистки фильтра, всасывающий рукав или плоскоскладчатый фильтр от засорений.
- Заменить плоскоскладчатый фильтр.

NT 361 Eco / NT 361 Eco TE

A Alfred Kärcher Ges.m.b.H. Lichtblaustraße 7 1220 Wien ☎ (01) 25 06 00	DK Kärcher Rengöringssystemer A/S Gejlhavegård 5 6000 Kolding ☎ 70 20 66 67	GR Kärcher Cleaning Systems A.E. 31-33, Nikitara str. & Konstantinoupoleos str. 136 71 Acharnes ☎ 210 - 23 16 153	J Kärcher Co., Ltd. No.2, Matsusaka-Daira 3-chome Taiwa-cho, Kurokawa-gun Miyagi, 981-3408 ☎ 022 / 344 3140	PRC BKC Equipment Co., Ltd. No 16, Honda Bellu Beijing Economic & Technological Area Beijing 100176 ☎ 010 / 67 88 16 53
AUS Kärcher Pty Ltd 40 Koornang Road Scoresby Vic 3179 Victoria, Australia ☎ (03) 9765 - 2300	E Kärcher S.A. Pol. Industrial Font del Radium Dr. Trueta, 6-7 08400 Granollers (Barcelona) ☎ (93) 846 44 47	H Kärcher Hungária KFT Tormásrét ut 2. 2501 Biatorbagy ☎ 23 / 530-640	MAL Kärcher Cleaning Systems Sdn. Bhd. 8 Jalan Serindit2 Bandar Puchong Jaya 47100 Puchong, Selangor ☎ 5882 1148	S Kärcher AB Tagenevägen 31 42502 Hisings-Kärä ☎ 031 - 57 73 00
B / LUX Kärcher NV Industrieweg 12 2320 Hoogstraten ☎ (03) 340 07 11	 <p>07-03</p> <p>http://www.kaercher.com</p>			SGP Kärcher Asia Pacific Pte Ltd 30 Toh Guan Road Singapore #07-05 ODC Building Singapore 608840 ☎ 6897 1811
BR Kärcher Ind. e Com. Ltda. Prof. Benedito Montenegro, 419 CEP 13.140-000 Paulínia - SP ☎ 0800 17 61 11			MEX Kärcher México, SA de CV Av. Gustavo Baz Sur No. 29-C Col. Naucalpan Centro C.P. 53000, Municipio de Naucalpan ☎ 01-800-024-13-13	TR Kärcher Servis Ticaret A.S. 9 Eylül Mahallesi 307 Sokak No. 6 Gaziemir / Izmir ☎ 0232 / 252 07 08
CDN Kärcher Canada Inc. 6975 Creditview Road, Unit 2 Mississauga, Ontario L5N 8E9 ☎ (905) 672 98 23			N Kärcher AS Stansveien 31 0976 Oslo ☎ 24 / 177 700	TWN Kärcher Taiwan Limited 5F/6, No.7 Wu-Chuan 1st Rd Taipei County, Taiwan R.O.C ☎ 2 2299 9626
CH Kärcher AG Industriestraße 16 8108 Dällikon ☎ 0844 850 863	F Kärcher S.A. 5, avenue des Coquelicots Z.A. des Petits Carreaux 94865 Bonneuil/ Marne Cedex ☎ 01 / 43 99 67 70	HK Kärcher Ltd. Unit 10, 17/F., APEC Plaza 49 Hoi Yuen Road, Kwun Tong, Kowloon ☎ 2357 5863	NL Kärcher BV Postbus 474 4870 AL Etten-Leur ☎ 0499 / 37 54 45	UAE Kärcher FZE Jebel Ali Free Zone RA 8, XB 1, Jebel Ali, Dubai ☎ 04 / 8836 776
CZ Kärcher spol.s.r.o. Za Mototechnou 1114/4 155 00 Praha 5 - Stodůlky ☎ 0235 521 665	FIN Kärcher Oy Yrittäjätie 17 01800 Klaukkala ☎ (09) 879 191	I Kärcher S.p.A. Via Elvezia 4 21050 Cantello (VA) ☎ 03 32 / 848 - 99 88 77	NZ Kärcher Limited 12 Ron Driver Place East Tamaki, Auckland ☎ 09 / 274 46 03	USA Alfred Kärcher, Inc 2170 Satellite Blvd, Suite 350 Duluth, GA 30097 ☎ 678-935-4545; 877-527-2437
D Alfred Kärcher GmbH & Co. KG Service-Center Gissigheim Im Gewerbegebiet 2 97953 Königheim-Gissigheim ☎ 07195 / 903 20 65	GB Kärcher (UK) Ltd. Kärcher House Beaumont Road Banbury, Oxon, OX16 1TB ☎ 01295 / 752000; 09066 / 800632	IRL Kärcher Limited 12 Willow Business Park Nangor Road Clondalkin Dublin 12 ☎ 01 / 409 77 77	PL Kärcher Poland Ltd. Sp. z o.o. Ul. Stawowa 140 31-346 Kraków ☎ 012 / 639 72 22	ZA Kärcher (Pty) Ltd. P.O. Box 11818 Vorna Valley 1686 ☎ 011 / 466 24 34

NT 361 Eco / NT 361 Eco TE

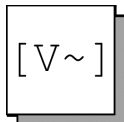

EUR: 230 V/1~50/60 Hz
CH: 230 V/1~50/60 Hz
AUS: 240 V/1~50/60 Hz
GB: 230-240 V/1~50/60 Hz
RA: 220 V/1~50/60 Hz



7,5 m

H05VV - F2 x 1,0 (NT 361 Eco)

EUR: 6.647 - 263
CH: 6.647 - 265
AUS: 6.647 - 266
GB: 6.647 - 264
RA: 6.648 - 233

H07RN - F3 x 1,5 (NT 361 Eco TE)

EUR: 6.648 - 584
CH: 6.648 - 726
AUS: 6.648 - 727
GB: 6.648 - 728



1.184-xxx:

63 dB (A)

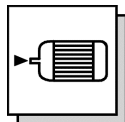

EUR, CH, RA: P max: 1380 W
 P nom: 1200 W
AUS, GB: P max: 1250 W
 P nom: 1100 W

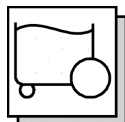

34 l

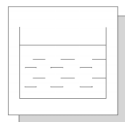

20 l



EUR, CH, RA:
AUS, GB:

max. 56 l/s
 max. 53 l/s



EUR, CH, RA:
 max. 23,5 kPa (235 mbar)
AUS, GB:
 max. 21,2 kPa (212 mbar)

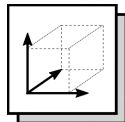

505 mm x 370 mm x 535 mm



1.184.xxx:

9,5 kg

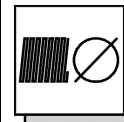

35 mm

NT 361 Eco

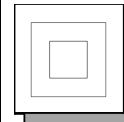

II

NT 361 Eco TE

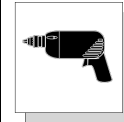

P:

EUR: 100 - 2200 W
CH: 100 - 1100 W
AUS: 100 - 2200 W
GB: 100 - 1800 W

NT 361 Eco / NT 361 Eco TE

NT 361 ECO

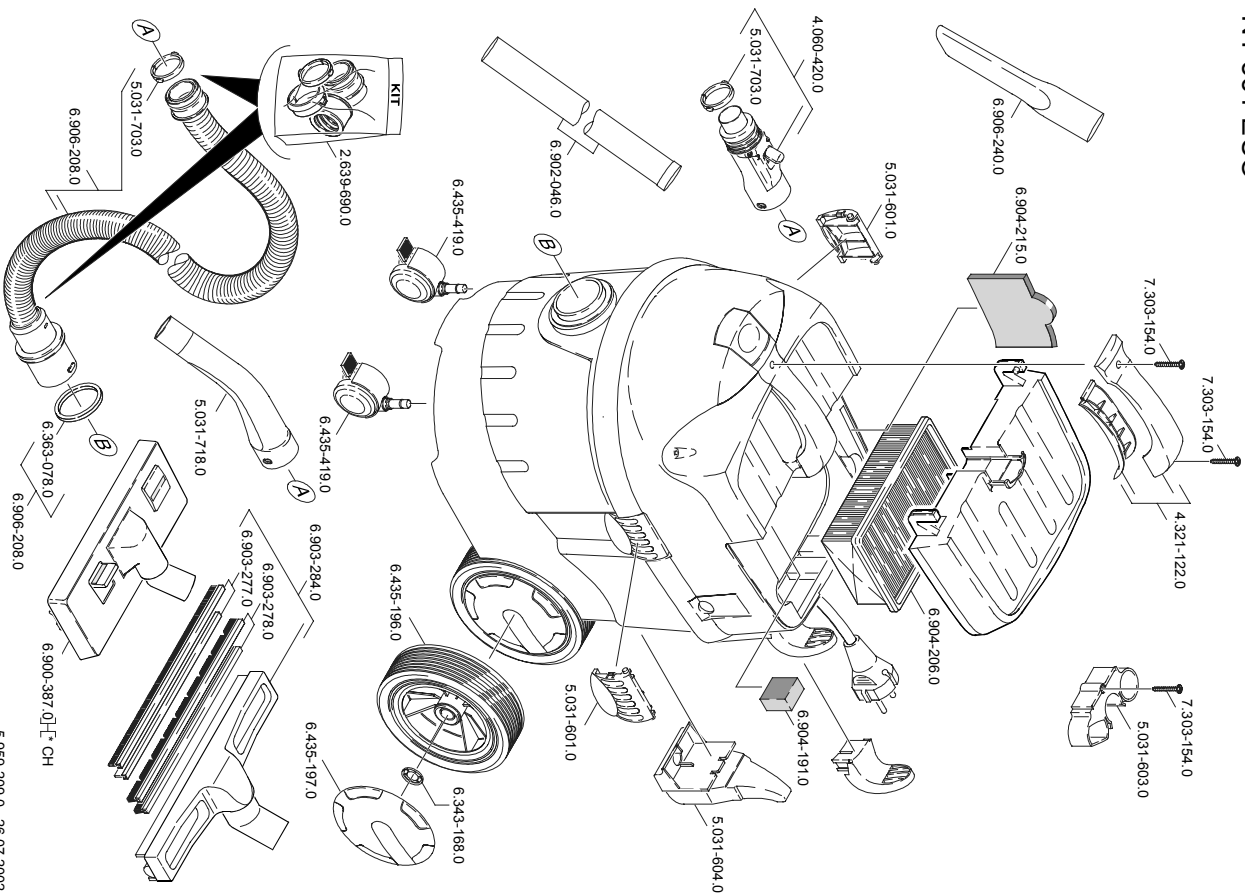







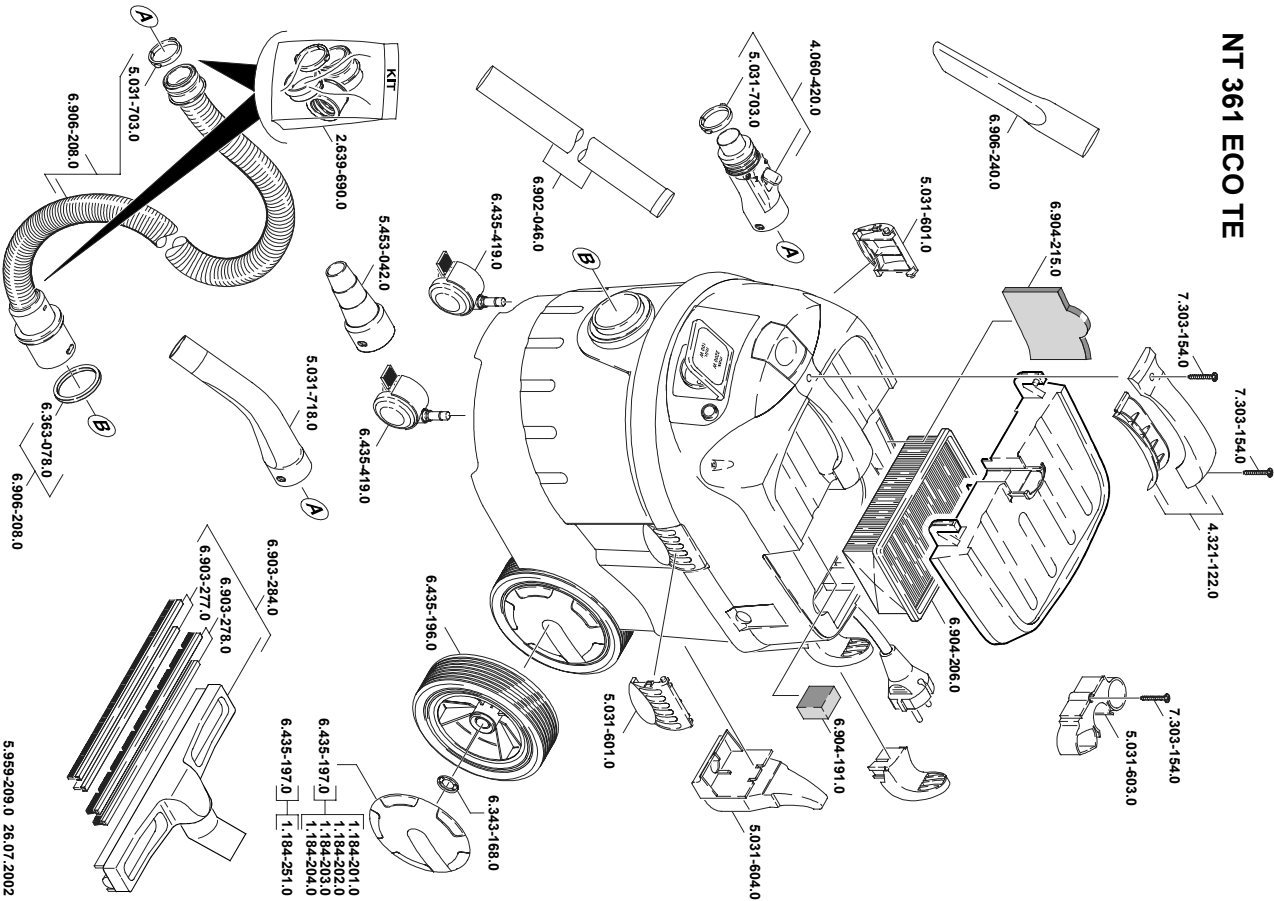





















5.959-209.0 26.07.2002

NT 361 Eco / NT 361 Eco TE

NT 361 ECO TE



		Ø [mm]					Ø [mm]		
	4.440-626 4.440-653	CDN 35 CDN 35 EL	2,5 2,5				6.905-875 6.903-037 6.900-231	DN 35 DN 35 DN 35	360 370 400
	4.440-627 4.440-654	CDN 35 CDN 35 EL	2,5 2,5				6.900-109 6.906-387	DN 35 DN 35	250 270
	4.440-420 4.440-478	C 35 C 35 EL					6.905-531 6.900-385	DN 35 DN 35	0,165 0,25
	6.906-208 6.906-241 6.906-242	C 35 C 35 C 35	2,5 4,0 10,0				6.902-104	DN 35	0,20
	6.906-237 6.906-277	C 35 C 35 EL					6.900-697	DN 35	
	6.906-237 6.906-277	C 35 C 35 EL					6.900-425	DN 35	0,25
	2.639-483	DN 35	0,45			EL = elektrisch leitend C = Clip-Verbindung DN = Konus-Verbindung electrical conductive Clip connection Cone connection conducteur électrique Connexion de clip Connexion de cône			
	2.639-484 2.639-485	DN 35/27 DN 35/27 EL	3,5 3,5						
	5.453-042 5.453-052	C 35 EL C 35 EL							
	5.031-718 5.031-939	DN 35 DN 35 EL							
	6.900-514	DN 35	0,5						

* BIA C geprüft; Rückhaltevermögen $\geq 99,9\%$ * BIA C approved; Retention $\geq 99,9\%$ * Contrôle BIA C; Conservation $\geq 99,9\%$		Bestell-Nr. Order No. Numéro de référence		Menge Quantity Quantité	Normalstäube Normal dust Poussières normales	Feinstäube Fine dust Poussières fines	Abrasive Stäube Abrasive dust Poussières abrasives	Flüssigkeiten / nasser Schmutz Liquides / wet dirt Liquides / saletés humides
		NT 361 Eco/TE	NT 561 NT 611 Eco/TE					
	Flachfilter * Flat pleated filter * Filtre plat à plis *	6.904-206	6.904-206	1	X	X	X	
	Papierfiltertüte 2-lagig * Paper filter bag double layered * Sachet filtre à 2 épaisseurs *	6.904-210	6.904-208	5	X		X	
	Membranfilter Diaphragm filter Filtre à membrane	6.904-212	6.904-212	1	X	X	X	
	Spezialfiltertüte / nass Special filter bag / wet Sachet filtre spécial / mouillé	6.904-171	6.904-211	5			X	X
	Flachfilter * (PES) Flat pleated filter * (PES) Filtre plat à plis * (PES)	6.904-190	6.904-190	1				X