

RU Руководство для пользователя
UA Посібник користувача

317 EL
321 EL

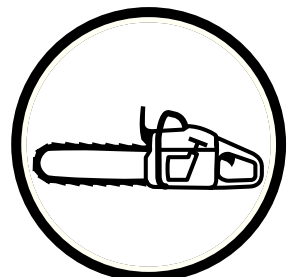

RU UA

СИМВОЛЫ, ИСПОЛЬЗУЕМЫЕ В РУКОВОДСТВЕ ДЛЯ ПОЛЬЗОВАТЕЛЯ

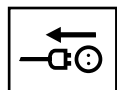

Обязательно отключайте подачу питания перед очисткой или техобслуживанием

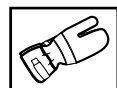

Всегда пользуйтесь только рекомендуемыми защитными рукавицами

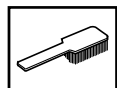

Цепную пилу следует регулярно чистить



Пользуйтесь только рекомендуемыми маской и защитными очками

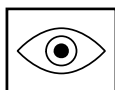

Визуальный контроль

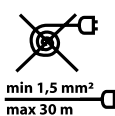

Нельзя пользоваться смотанным удлинителем.
Минимальное поперечное сечение провода: 1,5 мм²
Макс. длина кабеля: 30 м
Напряжение: 230 V



ВНИМАНИЕ!
Цепные пилы опасны!
Небрежное или неправильное обращение может привести к тяжелым или смертельным травмам.

Символы на цепной пиле:



ВНИМАНИЕ!
Цепные пилы опасны! Небрежное или неправильное обращение может привести к серьезным или смертельным травмам!



Прежде чем начать пользоваться пилой, внимательно прочтите руководство для пользователя и убедитесь, что вы хорошо понимаете все инструкции.



Цепная пила имеет двойную изоляцию.



Всегда пользуйтесь:
• Рекомендуемым шлемом
• Рекомендуемыми защитными наушниками
• Рекомендуемыми защитными очками и маской



Данный продукт соответствует действующим директивам ЕС.



Шумоизлучения в окружающую среду в соответствии с директивами ЕС. Выбросы в окружающую среду специфицированы в «ТЕХНИЧЕСКИХ СПЕЦИФИКАЦИЯХ», стр. 3, и на ярлыке.



Не подвергайте цепную пилу воздействию дождя или влаги.

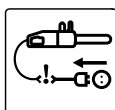

Отключите подачу питания в случае повреждения кабеля питания.

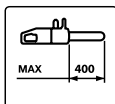

Максимально допустимая длина шины



С данным продуктом нельзя обращаться, как с обычными отходами домашнего хозяйства. Его следует сдать в пункт утилизации электронного и электрического оборудования. Обеспечивая правильную утилизацию данного продукта, вы помогаете избежать возможных негативных последствий для окружающей среды и здоровья людей, которые могут возникнуть при неправильном обращении с данным продуктом после того, как он пришел в негодность. Для более детальной информации относительно утилизации данного продукта, обратитесь, пожалуйста, в местную контору по утилизации отходов, в службу по утилизации отходов домашнего хозяйства или в магазин, где вы приобрели данный продукт.

ВНИМАНИЕ! ПЕРЕД ИСПОЛЬЗОВАНИЕМ ЦЕПНОЙ ПИЛЫ:

- Внимательно прочтите данное руководство.
- Постоянно следуйте рекомендациям в главе «Безопасная эксплуатация» на стр. 4.
- Проверьте цепь и шину на правильность сборки и регулировки.
- Включите пилу.
- Не начинайте работу до тех пор, пока необходимое количество масла не поступит на цепь.
- Неправильное натяжение цепи ускоряет износ цепи, звездочки и шины и может привести к их повреждению.
- Неправильное обращение с кабелем питания может привести к серьезному повреждению двигателя.

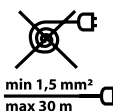

ВНИМАНИЕ!
Не пользуйтесь смотанным кабелем питания!

Минимальное поперечное сечение провода: 1,5 мм²
Макс. длина кабеля: 30 м
Напряжение: 230 V



ВНИМАНИЕ!
Ни в коем случае не разрешается вносить какие-либо изменения в конструкцию пилы без разрешения на то ее производителя. Используйте только оригинальные запасные части. Неавторизованное изменение конструкции и/или использование неоригинальных запасных частей может привести к серьезным или смертельным травмам оператора или других лиц.

СОДЕРЖАНИЕ

Символы	1	Электронная защита от перенапряжения 2000W	10
Внимание! Прочтите перед эксплуатацией цепной пилы	1	Режущий инструмент	10
Содержание	2	Смазка цепи и шины	11
Декларация о соответствии требованиям ЕС	3	- Масло для цепи	11
Технические спецификации	3	- Заливка масла для цепи	11
Детали цепной пилы	4	- Контроль автоматической системы смазки цепи	11
Безопасная эксплуатация	4	- Контроль износа цепи	11
Запуск и остановка	6	Заточка цепи	12
Ежедневный осмотр и техобслуживание	6	Обрезка ветвей и сучьев	12
Предотвращение отброса пилы	7	Раскрыжевка	13
Тормоз цепи с устройством защиты от отброса	8	Валочные операции	13
- Контроль устройства защиты от отброса	8	- Опасная зона	14
- Контроль ручного тормоза цепи	8	- Направление валки	14
- Контроль инерционного тормоза цепи	8	- Обрезка веток/Отход при валке	14
Монтаж шины и регулировка цепи	9	- Валка	14
Уловитель цепи	10		
Щиток для правой руки	10		
Предохранительная фрикционная муфта	10		

ДЕКЛАРАЦИЯ СООТВЕТСТВИЯ ТРЕБОВАНИЯМ ЕС

Компания **Husqvarna Norge AS**, N-1708 Sarpsborg, Norway настоящим заявляет, что следующие цепные пилы:

Husqvarna 317 EL и Husqvarna 321 EL, с серийными номерами, начинающимися с 54000001 и далее,

- произведены в соответствии с Директивой ЕС 98/37/ЕС (Безопасность продукции машиностроения), Директивой ЕС 73/23/ЕЕС, включительно дополнения (Безопасность низковольтного оборудования), Директива ЕС 89/336/ЕЕС с приложением (Требования к электромагнитной совместимости), и приложением V Директивы 2000/14/ЕС (Об уровне производственного шума техники, применяемой на открытом воздухе)
- произведены в соответствии со следующими гармонизированными стандартами: EN 50144-1, EN 50144-2-13, IEC 60745-1 и IEC 60745-2-13.

Авторизованная организация: 0404, SMP Svensk Maskinprovning AB, Fyrisborgsgatan 3, SE-754 50 Uppsala, Sweden:

- произвела испытания в соответствии с Директивой ЕС «Безопасность продукции машиностроения» (98/37/ЕС) Статья 8(2)(с);
- выдала сертификаты испытания No. **404/04/1038 - Husqvarna 317 EL и 404/04/1037 - Husqvarna 321 EL** в соответствии с требованиями Директивы ЕС 98/37/ЕС, Приложение IV (4)

Поставляемая пила идентична экземплярам, представленным для производства испытаний в соответствии со стандартами ЕС.

Измеренный и гарантированный уровень шума соответствует требованиям Директивы 2000/14/ЕС, см. раздел «Технические спецификации» настоящего Руководства.

г. Сарпсборг (Норвегия), 1 октября 2005 г.

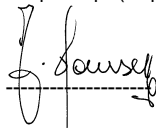

Ян Хансен, президент компании

ТЕХНИЧЕСКИЕ СПЕЦИФИКАЦИИ

Двигатель		1700	2000
Номинальное напряжение	В ~	220-240	230
Номинальная мощность	Вт	1700	2000
Частота	Гц	50/60	50
Предохранительная фрикционная муфта		Да	Да
Электронное управление пуском		-	Да
Электронное управление скоростью		-	Да
Электронная защита от перенапряжения		-	Да

Вес			
Без шины и цепи	кг	4,4	4,4
С 14" шиной и цепью	кг	5,1	5,1

Смазка цепи			
Объем масляного бака	литры	0.1	0.1
Расход масла, приблизительно	литры	0.1/20 мин.	0.1/20 мин.
Масляный насос		автомат	автомат

Уровни шума			
Эквивалентная интенсивность шума в ушах оператора, в соответствии с международными стандартами	dB(A)	95	95

Излучения шума			
Звуковая мощность, измеренная	LW dB(A)	104	104
Звуковая мощность, гарантируемая	LWA dB(A)	106	106

Вибрация			
Передняя рукоятка	м/сек.2	4,4	4,4
Задняя рукоятка	м/сек.2	5,4	5,4

Цепь, шина							
Рекомендуемая длина шины	дюйм/см	12/30	12/30				
	дюйм/см	14/35	14/35				
	дюйм/см	16/40	16/40				
Эффективная длина пропила	дюйм/см	12/30	12/30				
	дюйм/см	14/35	14/35				
	дюйм/см	16/40	16/40				
Скорость цепи, без нагрузки	м/сек. (привод)	14,5 (6 зуб)	15,2 (6 зуб)				
Скорость цепи, номинальная мощность	м/сек. (привод)	12,5 (6 зуб)	12,2 (6 зуб)				
Шаг цепи	дюйм	3/8	3/8				
Ширина паза шины	дюйм/мм	.050"/1.3	.050"/1.3				
Кол-во ведущих звеньев	12"/14"/16"	45/52/56	45/52/56				

дюймы	дюймы/мм	дюймы/мм	°	°	°	дюймы/мм	дюймы/см/зв.прив.
H 36 3/8 Oregon 91Vg	.050/1,3	5/32 / 4,0	85°	30°	0°	.025 / 0,65	14 /35/52 16 /40/56

ДЕТАЛИ ЦЕПНОЙ ПИЛЫ

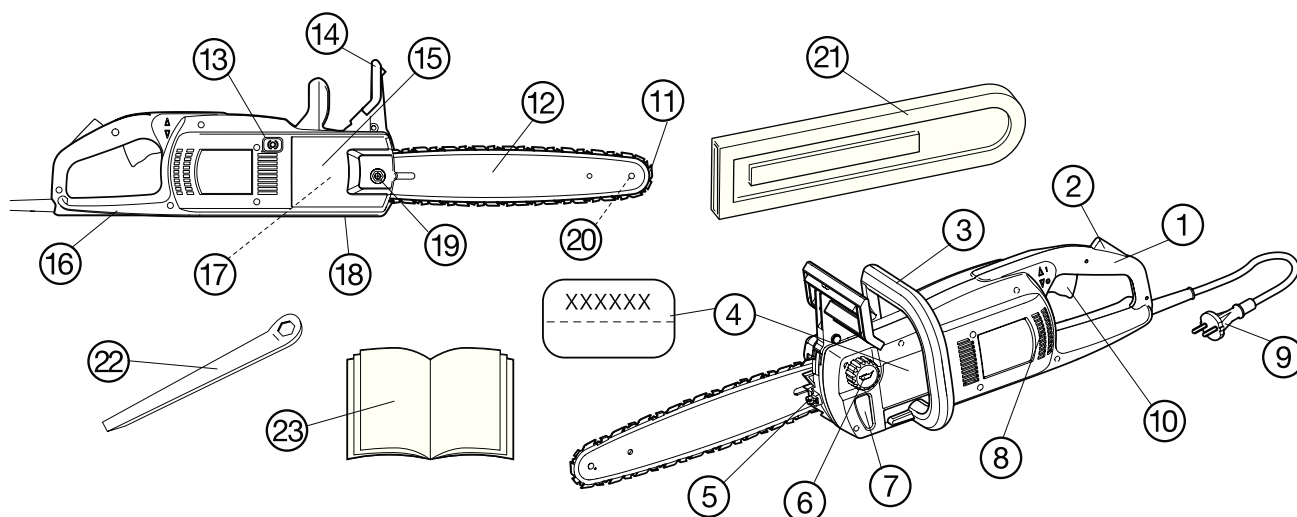

- | | | |
|-------------------------------------|---|---|
| 1. Задняя рукоятка | 11. Цепь | |
| 2. Кнопка отключения подачи питания | 12. Шина | |
| 3. Передняя рукоятка | 13. Кнопка отпускания тормоза цепи | |
| 4. Пластина с серийным № | 14. Рукоятка тормоза цепи | 18. Уловитель цепи – улавливает цепь при ее обрыве или срыве с шины |
| 5. Натяжитель цепи | 15. Крышка привода цепи | 19. Гайка шины |
| 6. Бак масла для цепи | 16. Защитный щиток правой руки – защищает правую руку при обрыве цепи или ее соскока с шины | 20. Ведомая звездочка |
| 7. Уровень масла для цепи | 17. Ведущая звездочка – закрыта крышкой привода цепи | 21. Защитный кожух для шины |
| 8. Вентиляционные щели | | 22. Комбинированный ключ |
| 9. Кабель электропитания | | 23. Руководство по эксплуатации |
| 10. Кнопка подачи питания | | |

БЕЗОПАСНАЯ ЭКСПЛУАТАЦИЯ



ВНИМАНИЕ!

При работе никогда не держите пилу одной рукой. Это может привести к серьезным травмам для оператора, его помощников и стоящих рядом людей. Цепная пила с электроприводом сконструирована так, что при работе ее необходимо держать обеими руками.

ОПАСНО!

Использование дополнительного оборудования и/или одежды, не соответствующих рекомендациям, приведенным в «Руководстве для пользователя», может привести к серьезным травмам.

- Одевайтесь так, чтобы сделать вашу работу безопасной. Не надевайте украшений и свободной одежды, которые могут быть захвачены движущимися частями пилы.

Надевайте:

- Рекомендуемую маску или защитные очки
- Рекомендуемые средства защиты органов слуха
- Рекомендуемый шлем
- Рекомендуемую защитную обувь с повышенной прочностью, металлическим носком и нескользящей подошвой
- Прилегающую, но не стесняющую движений одежду
- Рекомендуемые защитные рукавицы с повышенной прочностью

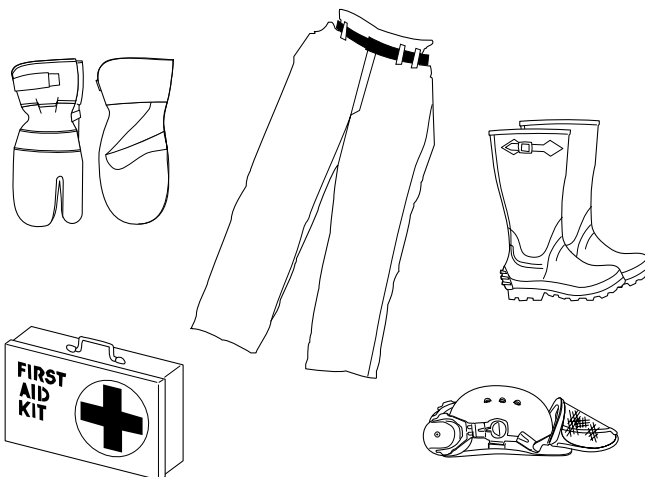

Всегда имейте при себе аптечку первой помощи!

- Следите за тем, чтобы во время работы с пилой вблизи от Вас никто не находился. Посторонние, дети и животные не должны находиться на рабочей территории. Не разрешайте неопытным людям работать пилой или кабелем питания.
- Рабочая территория должна быть расчищенной и хорошо освещенной. Не работайте с цепной пилой в мокрых и влажных условиях, в окружении воды или под дождем и снегом. Попадание влаги в двигатель может привести к короткому замыканию.
- Проявляйте осторожность и здравый смысл! Не работайте с цепной пилой, если вы устали или находитесь под влиянием алкоголя или лекарств, которые могут повлиять на ваше зрение, физический контроль или способность суждения. Держите все части тела на безопасном расстоянии от цепи если двигатель включен. Перед пуском цепной пилы убедитесь, что цепь ни к чему не прикасается.
- Не допускайте возможности удара электрическим током. Избегайте контакта с заземленными, или могущими быть заземленными металлическими предметами.
- Осторожно обращайтесь с кабелем электропитания. Ни в коем случае не поднимайте и не носите пилу, держа ее за кабель электропитания, и не выключайте пилу, дергая за кабель. Кабель не должен быть в контакте с водой, маслом и острыми предметами. Избегайте сдавливания кабеля дверью, оградой или другими металлическими предметами, проводящими электричество, и не прижимайте кабель к ним.
- Перед использованием проверьте цепную пилу и кабель электропитания. Не пользуйтесь цепной пилой с поврежденным кабелем. Починка кабеля электропитания должна производиться квалифицированным специалистом. Рукоятки пилы должны быть чистыми, сухими, не запачканными маслом или смазкой.
- Перед пуском цепной пилы убедитесь, что на ней не осталось никаких инструментов.
- Убедитесь, что удлинитель находится в хорошем состоянии и сертифицирован для использования на открытом воздухе. Сечение провода должно соответствовать номинальной мощности цепной пилы. См. раздел «ВНИМАНИЕ! ПРОЧИТИТЕ ПЕРЕД ЭКСПЛУАТАЦИЕЙ ЦЕПНОЙ ПИЛЫ», стр. 1.
- При переносе цепной пилы остановите двигатель, СНИМИТЕ палец с кнопки подачи питания и поверните пилу шиной назад и в сторону от тела.
- Подключайте цепную пилу только к источнику питания, снабженному управляемой током системой заземления.
- Двойная изоляция! Ваша цепная пила с электрическим приводом имеет двойную изоляцию для дополнительной защиты от электрического удара. Электрический инструмент с двойной изоляцией сконструирован так, что он имеет два отдельных «слоя» электроизоляции или один слой изоляции двойной толщины между оператором и ведущими частями инструмента. Инструменты с двойной изоляцией не предназначены для пользования заземленными розетками питания и поэтому могут подключаться к любой обычной розетке в 220-240 вольт переменного тока. Соблюдайте те же предосторожности, которые требуются при обращении с любым электроинструментом. Двойная изоляция дает дополнительную защиту только от неисправной изоляции.
- Пользуйтесь цепной пилой только при работе с древесиной. Не пытайтесь резать ею металл, пластмассу, кладку или любые другие не деревянные строительные материалы. Не пользуйтесь шиной для сдвигания веток, корней или других предметов.
- Убедитесь, что вы можете безопасно стоять и передвигаться на всех этапах работы. При передвижении обращайте особое внимание на наличие корней, камней, ветвей, ям, насыпей и т.п. Будьте особенно внимательны при работе на наклонных поверхностях. При работе стойте слева от ствола дерева, чтобы между вами и шиной находился барьер в виде ствола. Всегда держите цепную пилу за обе рукоятки, удерживая ее поближе к телу для наилучшего управления. При возможности прислоняйте пилу к стволу, переложив на него вес пилы. Всегда следите, чтобы при изменении положения между вами и шиной пилы находилось бревно.
- Не оказывайте сильного давления на пилу при работе. Если цепь правильно заточена, достаточно небольшого нажима. Сильное давление к концу пропила может привести к потере контроля при выходе пилы наружу.
- Короткие бревна перед раскряжевкой необходимо укрепить.
- Будьте особенно внимательны при обрезке мелких ветвей и избегайте валки кустов или одновременной обрезки множества мелких веток. Мелкие ветки могут застрять в цепи, вызвать сильный рывок и привести к серьезным травмам.
- Мы рекомендуем ограничить диаметр дерева до длины шины, чтобы НАПРАВЛЯЮЩУЮ ЗАРУБКУ и ВАЛОЧНЫЙ ПРОПИЛ можно было сделать одинарными пропилами (См. «Технические спецификации» относительно рекомендуемых длин шины для вашей модели цепной пилы).

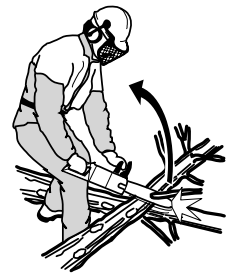

- Цепь будет продолжать вращение некоторое время после того, как вы отпустите кнопку подачи питания (замедление).
- Отключите подачу питания перед техобслуживанием цепной пилы.
- Ваша цепная пила соответствует всем релевантным стандартам безопасности. Ремонт ее должен производиться только квалифицированным техническим персоналом, использующим только оригинальные детали.
- Внимательно осмотрите, нет ли поврежденных частей, чтобы избежать сбоев в работе и обеспечить безопасную и эффективную эксплуатацию. Убедитесь, что все движущиеся части правильно установлены и отрегулированы. За исключением тех видов техобслуживания, которые описаны в руководстве по эксплуатации, поврежденные части необходимо заменять в уполномоченном сервисном центре. Поврежденные кнопки подачи и отключения питания должны заменяться только авторизованным обслуживающим персоналом. Не работайте с пилой, если кнопки подачи или отключения питания не функционируют как следует.
- Храните цепную пилу в надежном и сухом месте, недоступном для детей. Она должна быть отсоединена от источника питания, на шину должен быть надет защитный кожух.

ЗАПУСК И ОСТАНОВКА



ВНИМАНИЕ!

- Всегда будьте уверены в том, что вы стоите в устойчивом положении и что цепь касается только дерева, с которым вы работаете.
- Не допускайте присутствия посторонних на рабочей территории.

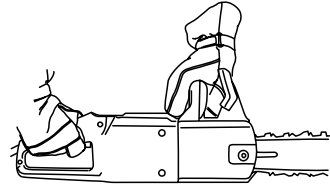

Запуск

- Крепко охватите переднюю рукоятку левой рукой.
- Крепко охватите заднюю рукоятку правой рукой.
- Нажмите и удерживайте ладонью кнопку отключения питания и нажмите на кнопку подачи питания указательным пальцем.

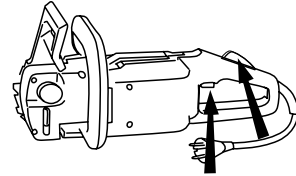

Остановка

Остановите пилу, отпустив кнопку подачи питания. Если пила не останавливается, включите тормоз цепи и отсоедините кабель питания.

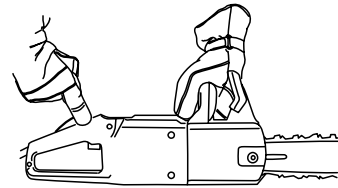

ЕЖЕДНЕВНЫЙ ОСМОТР И ТЕХОБСЛУЖИВАНИЕ



ВНИМАНИЕ!

Обязательно отключайте подачу энергии перед каждой очисткой или при проведении техобслуживания.

Вот несколько общих инструкций по обслуживанию вашей цепной пилы. Если какой-то из этих пунктов вызывает у вас сомнение, свяжитесь с вашим техническим специалистом.

1. Проверьте, не повреждены ли кабель питания и штепсель. Поврежденный кабель питания или штепсель необходимо заменить.
2. Очистите вентиляционные отверстия и следите, чтобы они оставались открытыми.
3. Проверьте автоматическую смазку цепи.
4. Регулярно переворачивайте шину, чтобы она равномерно изнашивалась с обеих сторон. Убедитесь, что смазочный канал открыт. Прочистите прорезь шины.
5. Проверьте натяжение цепи, наточите режущие зубья и убедитесь, что цепь легко прокручивается.
6. Проверьте износ ведущей звездочки, если необходимо – замените ее.
7. Удалите заусенцы с краев шины.

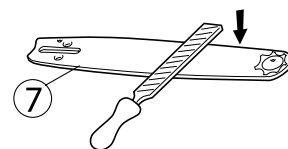
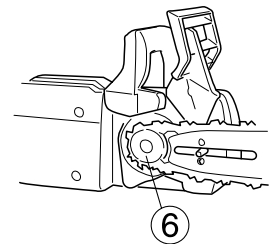
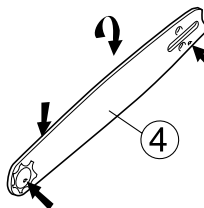
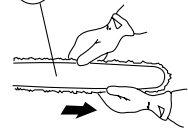
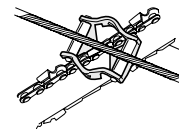
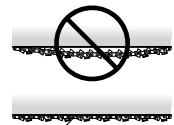
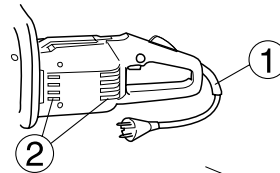

ПРЕДОТВРАЩЕНИЕ ОТБРОСА ПИЛЫ



ОПАСНО!

Отброс пилы происходит внезапно и без предупреждения. При сильном отбросе пила может отскочить назад, к телу оператора. Вращающаяся цепь может причинить серьезные, и даже смертельные травмы. Пользователи должны обязательно ознакомиться с причинами отброса пилы, чтобы правильно обращаться с ней и использовать правильные приемы работы, предотвращающие отброс пилы.

ВНИМАНИЕ!

Неправильно заточенные режущие зубья цепи или не сочетающиеся друг с другом цепь и шина увеличивают риск отброса пилы. См. «Технические спецификации», стр. 3.

ВНИМАНИЕ!

Не допускайте соприкосновения цепи пилы с землей или любыми другими предметами. Цепи и проволочные ограды представляют собой особую опасность, приводящую к отбросу пилы.

Во избежание отброса пилы и других несчастных случаев, могущих привести к травмам, следует соблюдать все правила безопасности.

- Отброс – это неожиданная реакция, когда цепная пила отбрасывается назад в результате контакта верхней носовой части шины, известной как зона высокого риска отброса, с другими предметами.
- Отброс происходит всегда в том же направлении, в котором расположена плоскость шины. Чаще всего шина и пила резко отбрасываются вверх и назад, к оператору. Пила может быть отброшена и в других направлениях, это зависит от положения пилы в момент отброса.

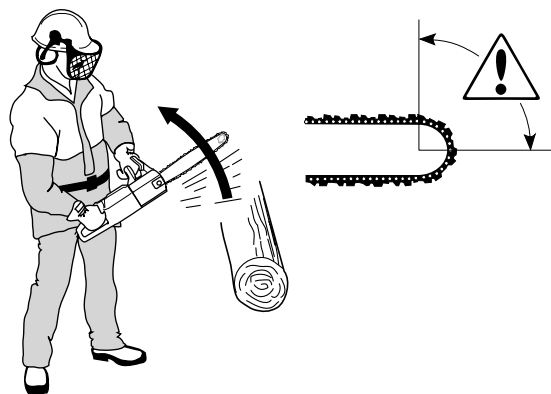

Основные правила

- Знание причин и характера отброса пилы поможет сократить элемент неожиданности в таких случаях или избавиться от него. Неожиданность увеличивает опасность несчастных случаев. Большинство отбросов происходит с небольшой силой, но некоторые могут быть очень сильными, и все они происходят мгновенно.
- Всегда крепко держите пилу, охватив рукоятки всеми пальцами руки. Правая рука на задней рукоятке, а левая – на передней. Любой оператор, независимо от того, является ли он левшой или нет, должен использовать этот захват, сокращающий риск отброса пилы и помогающий сохранять контроль над ней.

- При резании сохраняйте максимальную скорость цепи.
- Будьте особенно осторожны при резании верхней частью цепи (с нижней стороны бревна). Сила движения цепи отталкивает пилу назад, и если оператор не будет держать постоянный контроль над ситуацией, зона отброса шины может зайти достаточно далеко в пропил и вызвать отброс. Резание нижней цепью (в верхней части бревна) толкает пилу вперед. Вследствие этого пила прижимается к дереву, обеспечивая устойчивое положение и давая оператору дополнительный контроль над пилой, а тем самым и над зоной отброса шины.

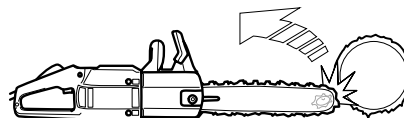

Не отпускайте рукоятки пилы!

- Большинство несчастных случаев, связанных с отбросом пилы, происходят в связи с обрезкой ветвей и сучьев. Убедитесь, что вы заняли устойчивое положение и что рядом нет предметов, могущих помешать вам или нарушить устойчивость. При неосторожном обращении зона отброса шины может соприкоснуться с веткой, близко стоящим деревом или другими предметами, и это может привести к отбросу пилы.
- Никогда не пользуйтесь цепной пилой для резания выше уровня плеча, и не режьте носовой частью шины. При работе с цепной пилой ни в коем случае нельзя держать ее только одной рукой!

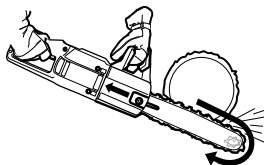

- Следуйте инструкциям по обслуживанию и заточке, касающихся цепи и шины. При замене цепей и шин используйте только рекомендуемые нами комбинации, см. «Технические спецификации».
- Чем меньше радиус носка шины, тем меньше зона отброса, а так же и риск отброса пилы.
- При использовании шины с малой зоной отброса и при правильной заточке режущих зубьев цепи, сила отброса может быть значительно сокращена.

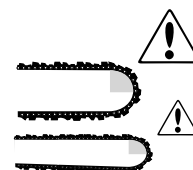

ЦЕПНОЙ ТОРМОЗ С ЗАЩИТОЙ ОТ ОТБРОСА

Ваша цепная пила оборудована цепным тормозом, предназначенным для мгновенной остановки цепи в случае отброса пилы. Цепной тормоз может сократить риск получения серьезных травм, но только сам оператор может не допустить их. Будьте особенно осторожны при работе с цепной пилой, и не допускайте прикосновения зоны отброса пилы к чему бы то ни было.

- Цепной тормоз (А) активируется вручную (левой рукой) или силой инерции (инерция устройства защиты от отброса, сопротивляющаяся движению пилы, вызванному отбросом). При любом способе включения механизм защиты от отброса действует в направлении, противоположном силе отброса. Предохранительная фрикционная муфта защищает пилу от перегрузки. Если цепь остановится во время работы двигателя, - это значит, что пила перегружена. Уменьшайте давление на режущую сторону цепи до тех пор, пока цепь вновь не придет в движение. При заклинивании пилы в дереве, немедленно остановите пилу и освободите ее.

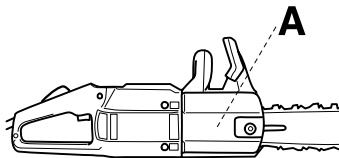

- Цепной тормоз включается также при нажатии устройства защиты от отброса (В) вперед. При этом освобождается пружинный механизм, плотно прижимающий тормозную ленту к тормозному барабану.

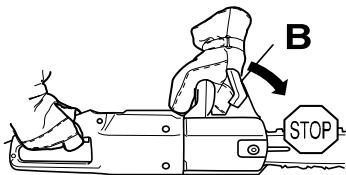

- Устройство защиты от отброса предназначено не только для включения цепного тормоза. Его другой важной функцией является сократить риск контакта оператора с цепью в случае, если оператор ослабит захват передней рукоятки пилы.
- Используйте цепной тормоз в качестве «стояночного тормоза» при переносе пилы или если вы откладываете ее в сторону на короткое время! Цепной тормоз может быть включен не только автоматически, при отбросе пилы, но и вручную, и его необходимо использовать при любом непроизвольном контакте с вращающейся цепью.
- Для выключения цепного тормоза необходимо нажать устройство защиты от отброса в сторону передней рукоятки.
- Как указано на стр. 7, отброс пилы может быть очень сильным и произойти мгновенно. Большинство отбросов пилы несильные и не вызывают активации цепного тормоза. Независимо от этого, при отбросе очень важно не отпустить пилу, а крепко держать ее за обе рукоятки.
- Цепной тормоз может быть включен вручную или силой инерции, в зависимости от силы отброса и положения пилы по отношению к предмету, с которым соприкоснулась зона опасности отброса.

- Если отброс достаточно сильный, а левая рука находится далеко от устройства защиты от отброса, цепной тормоз включается благодаря ИНЕРЦИИ цепного тормоза по отношению к силе отброса.
- При слабом отбросе или когда левая рука находится рядом с устройством защиты от отброса, цепной тормоз активируется вручную, нажатием левой руки на устройство защиты от отброса.
- Если пила повернута боком и оператор держится за боковую часть передней рукоятки, устройство защиты от отброса не коснется руки оператора в случае отброса и не включит цепной тормоз. В такой ситуации цепной тормоз может быть включен только инерцией, но, как и ручное включение, включение посредством инерции не всегда срабатывает.

Осмотр устройства защиты от отброса

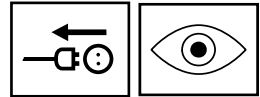

- Проверьте устройство защиты от отброса на наличие видимых повреждений, например, трещин.
- Нажмите на устройство защиты от отброса, переместив его вперед и назад, убедитесь, что оно перемещается свободно и не болтается.

Проверка ручного включения цепного тормоза

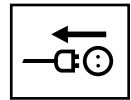

- Проверяйте цепной тормоз ежедневно или при каждом использовании пилы. Твердо держите включенную пилу левой рукой за переднюю рукоятку, а правой рукой за заднюю. Поднимите запястье левой руки (не отпуская при этом рукоятки) и нажмите на устройство защиты от отброса, чтобы включить цепной тормоз. Цепь должна мгновенно остановиться. Если цепной тормоз не функционирует как следует, отремонтируйте пилу в авторизованном сервисном центре.

Проверка инерционного включения цепного тормоза

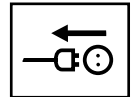

- Держите работающую пилу так, чтобы шина находилась на расстоянии примерно 45 см от поверхности пня или другого устойчивого деревянного предмета.

Отпустите кнопку подачи питания

- Отпустите переднюю рукоятку, чтобы пила, повернувшись в правой руке, упала, коснувшись пня носовой частью шины. Тормоз должен включиться при ударе носовой части шины о пень.

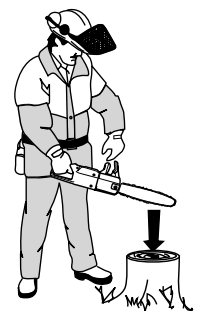

УСТАНОВКА ШИНЫ И РЕГУЛИРОВКА ЦЕПИ



ВНИМАНИЕ!

Всегда отключайте подачу питания перед проведением работ по очистке или техобслуживанию пилы.

ВНИМАНИЕ!

Плохо натянутая цепь может при работе сорваться с шины и причинить серьезные или даже смертельные травмы.

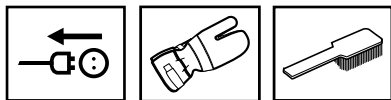

1. Нажмите устройство защиты от отброса назад, в направлении передней рукоятки, чтобы убедиться, что цепной тормоз отключен.

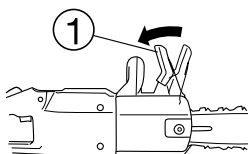

2. Открутите гайку шины и снимите крышку привода цепи

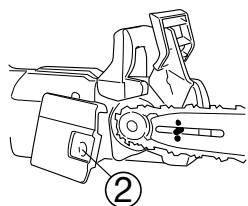

3. Установите цепь на носовой части шины так, чтобы верхние зубья цепи были направлены вперед.

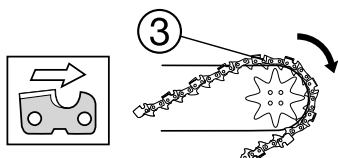

4. Удерживая цепь на носовом конце шины, поместите задний конец шины около ведущей звездочки, под углом в 45° к блоку двигателя. Оберните свободный конец цепи вокруг ведущей звездочки, поверните шину на место над монтажным болтом и рядом с блоком двигателя, и уложите цепь в желоб шины.

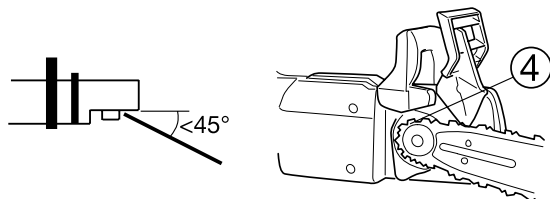

5. Установите натяжной штифт в соответствующую прорезь на шине.

6. Установите на место крышку привода цепи и плотно закрутите рукой крепежную гайку.

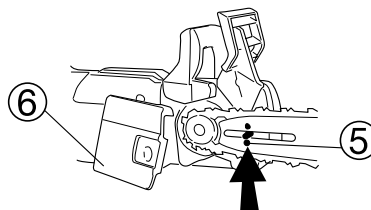

7. Натяните цепь, поворачивая натягивающий винт по часовой стрелке с помощью острого конца комбинированного ключа.

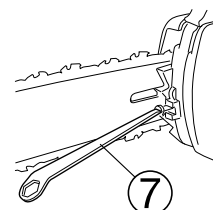

8. Хорошо натяните цепь, но так, чтобы ее можно было легко прокручивать рукой. Нажать на кнопку, чтобы отпустить тормоз цепи. Чтобы избежать контакта между руками и цепью, используйте защитные рукавицы для прокручивания цепи.

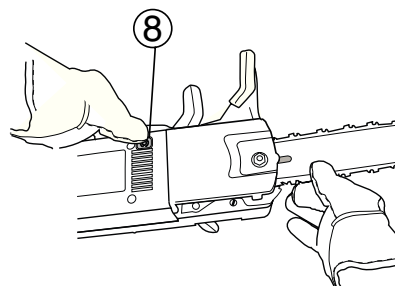

9. Затяните крепящую гайку с помощью комбинированного ключа, поддерживая носовой конец шины рукой.

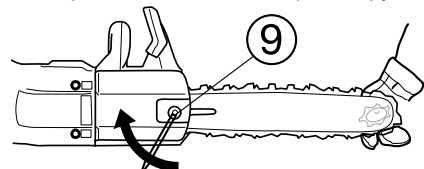

Натяжение новой цепи необходимо часто проверять до тех пор, пока она не приработается. Продолжайте регулярно проверять натяжение цепи, чтобы обеспечить хорошую работу и долгий срок службы цепи.

- Износ приводит к ослаблению натяжения цепи, поэтому ее необходимо регулярно натягивать.
- Проверяйте натяжение цепи не реже, чем при каждом наполнении бака масла для цепи.

УЛОВИТЕЛЬ ЦЕПИ

Уловитель цепи предназначен для улавливания цепи при ее обрыве или соскоке с шины. Однако, этой проблемы можно избежать при правильном натяжении цепи (см. главу «Установка шины и регулировка цепи», стр. 9) и при правильном уходе за цепью и шиной.

Убедитесь, что УЛОВИТЕЛЬ ЦЕПИ не поврежден.

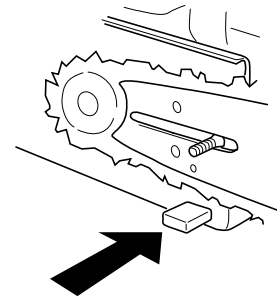

ЗАЩИТНЫЙ ЩИТОК ДЛЯ ПРАВОЙ РУКИ

Защитный щиток для правой руки предназначен для защиты правой руки оператора при обрыве цепи или ее соскоке с шины, а также для того, чтобы прутья и ветки не могли помешать надежному захвату рукоятки.

Убедитесь, что ЗАЩИТНЫЙ ЩИТОК ДЛЯ ПРАВОЙ РУКИ не поврежден.

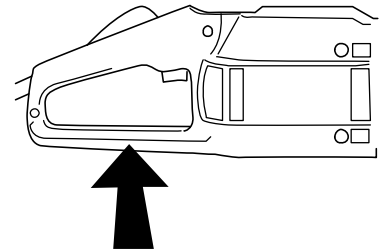

ПРЕДОХРАНИТЕЛЬНАЯ ФРИКЦИОННАЯ МУФТА

Ваша цепная пила снабжена предохранительной фрикционной муфтой, защищающей ее от перегрузки. После долгих периодов работы муфту следует очищать от возможных загрязнений. В случае неисправности, свяжитесь с вашим ближайшим техническим специалистом.

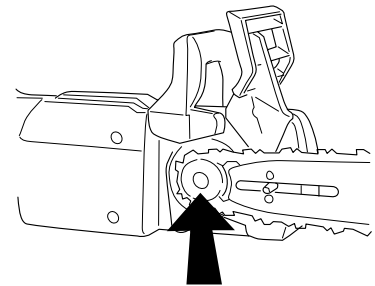

ЭЛЕКТРОННАЯ ЗАЩИТА ОТ ПЕРЕГРУЗКИ 2000W

Ваша электропила мощностью в 2000W снабжена электронной защитой от перегрузки.

- При срабатывании защиты пила останавливается.
- Отпустите кнопку подачи питания. Убедитесь, что цепь не заклинило в дереве.
- Вновь нажмите кнопку подачи питания.

РЕЖУЩИЙ АППАРАТ

В этом разделе объясняется, как правильный уход и правильное использование режущего аппарата обеспечивают:

- Сокращение риска отброса пилы
- Сокращение кол-ва случаев разрыва цепи и соскока ее с шины
- Достижение максимальной эффективности резания
- Увеличение срока службы цепи

Пять основных правил

- Пользуйтесь только рекомендованным режущим инструментом!
См. «Технические спецификации», стр. 3.

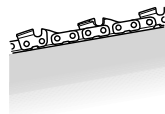

- Обеспечьте, чтобы режущие зубья цепи были всегда правильно заточены! Следуйте нашим инструкциям и используйте рекомендованные направляющие для заточки. Поврежденная или неправильно обслуживаемая цепь увеличивает риск несчастного случая.



- Следите за сохранением правильной высоты ограничителя глубины резания. Излишнее стачивание ограничителя глубины резания увеличивает риск отброса пилы.

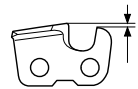

- Следите за тем, чтобы цепь была правильно натянута!
Слабо натянутая цепь легче срывается и приводит к более быстрому износу шины, цепи и приводной звездочки.

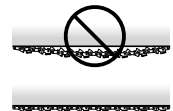

- Убедитесь, что автоматическая система смазки функционирует правильно и что режущее оборудование правильно обслуживается.





ВНИМАНИЕ

Неправильная смазка может привести к повреждению режущего оборудования и к серьезным или смертельным травмам.

Масло для цепи

- Цепь и шина смазываются с помощью автоматической системы смазки. Мы рекомендуем использование только цепного масла, имеющего хорошие параметры адгезии и текучести при работе в жаркую или холодную погоду. Очень важно использовать масло, вязкость которого соответствует времени года. Масло густеет при низких температурах. Загустение может вызвать перегрузку масляного насоса и привести к поломке.
- Как производитель цепных пил, мы создали идеальное цепное масло, имеющее в своей основе растительные масла и поэтому полностью биологически разлагающееся. Мы рекомендуем использовать наше масло, т.к. это пойдет на пользу вашей пиле, вашей шине и окружающей среде.
- Если невозможно приобрести цепное масло, можно использовать трансмиссионное масло EP 90.
- Если вам нужна помощь в выборе цепного масла, свяжитесь с вашим техническим специалистом.
- Никогда не пользуйтесь отработанным моторным маслом! Отработанное моторное масло содержит загрязнения, могущие привести к повреждению масляного насоса, шины и цепи.

- Полного бака достаточно для непрерывной работы пилы в течение 20 минут.
- Если система смазки не работает, и названные ниже действия не помогают, покажите пилу вашему техническому специалисту.

- Проверьте состояние смазочных отверстий шины и прочистите их в случае необходимости.

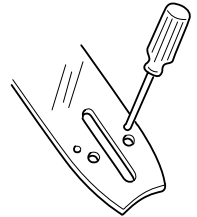

- Проверьте и, если необходимо, прочистите желоб шины.

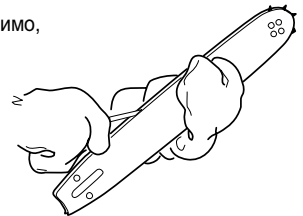

- Убедитесь, что звездочка носка шины легко поворачивается и не забита грязью. Прочистите и смажьте в случае необходимости.



Заправка маслом для смазки цепи

- Все производимые нами цепные пилы оборудованы системой автоматической смазки цепи.

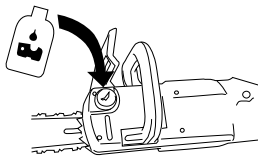

Проверка автоматической системы смазки цепи

- Запустите пилу и направьте шину в сторону неподвижного светлого предмета, сохраняя расстояние примерно в 20 см между предметом и концом шины. Через минуту на светлой поверхности должна быть четко видна полоса масляных брызг.



Проверка износа цепи

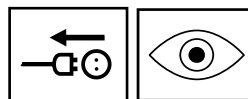

- Ежедневно проверяйте цепь, обращая внимание на:
 - наличие заметных трещин в звеньях и заклепках
 - жесткость цепи
 - ненормальный износ звеньев и заклепок
 - минимальную горизонтальную длину реза: 3 мм (1/8")
 - Любое отклонение от нормы указывает на износ цепи и необходимость ее замены.

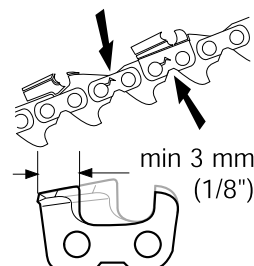

ЗАТОЧКА ЦЕПИ

Общие рекомендации относительно режущих зубьев цепи

- Ни в коем случае не работайте с тупой пилой. Необходимость применения силы при работе с пилой является верным признаком того, что цепь затупилась. На то же указывают и слишком мелкие опилки.

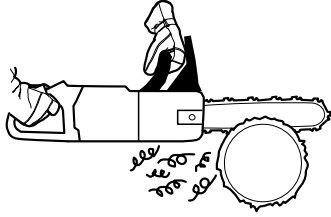

- Остро заточенная цепь дает крупные опилки, а пила сама врезается в дерево.
- Рабочий элемент цепи называется РЕЖУЩИМ ЗВЕНОМ и состоит из РЕЖУЩЕГО ЗУБА (А) и ОГРАНИЧИТЕЛЯ ГЛУБИНЫ (В). Разница в высоте между ними определяет глубину резания.

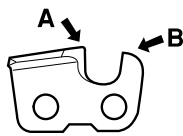

- При заточке цепи обращайтесь особое внимание на:

УГОЛ ВЕРХНЕЙ ПОВЕРХНОСТИ

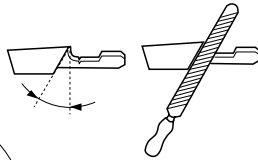

РЕЖУЩИЙ УГОЛ

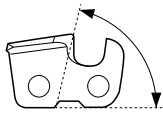

ГОРИЗОНТАЛЬНЫЙ УГОЛ НАПИЛЬНИКА

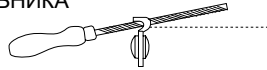

ДИАМЕТР НАПИЛЬНИКА

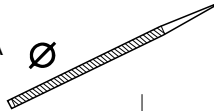

ГЛУБИНУ ЗАТОЧКИ

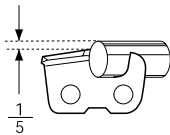

Чтобы получить более детальную информацию, касающуюся вашей пилы, см. «Технические спецификации». Производить заточку пилы без вспомогательного оборудования очень трудно. Мы рекомендуем использовать направляющую для напильника, чтобы добиться максимальной эффективности резания и минимальной опасности отброса пилы.

Заточка режущих зубьев

Для правильной заточки необходимы КРУГЛЫЙ НАПИЛЬНИК и ШАБЛОН ДЛЯ НАПИЛЬНИКА. См. «Технические спецификации» относительно правильного диаметра напильника и шаблона для напильника, предназначенных для вашей цепи.

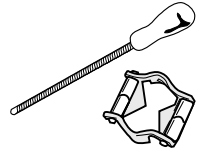

- Затачивайте только правильно натянутую цепь. Ослабленная цепь изгибается, поэтому ее трудно точить.



- Всегда точите по направлению от внутренней части зуба к наружной. При движении напильника назад приподнимайте его.

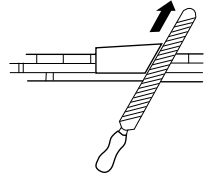

- Сначала наточите зубья с одной стороны цепи. Поверните пилу и наточите зубья с другой стороны.

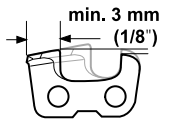

- Убедитесь, что все режущие зубья имеют одинаковую длину. Когда режущие зубья укоротятся до 3 мм, цепь считается изношенной и ее необходимо заменить.

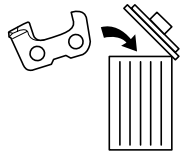



ВНИМАНИЕ!
Неправильно заточенные режущие зубья увеличивают риск отброса пилы!

ОБРЕЗКА ВЕТВЕЙ И СУЧЬЕВ



ВНИМАНИЕ!
Чаще всего отброс пилы происходит при обрезке ветвей и сучьев. Внимательно следите за зоной отброса пилы при выполнении этих операций!

Все принципы, касающиеся работ, связанных с валкой и раскряжевкой, относятся также и к резке крупных ветвей.

Сложные ветви следует разрезать в несколько этапов.

Убедитесь, что ваша поза устойчива независимо от того, стоите ли вы на месте или вам приходится менять положение ног. При работе бревно всегда должно находиться справа от вас. Для наилучшего контроля следует держать пилу как можно ближе к телу.

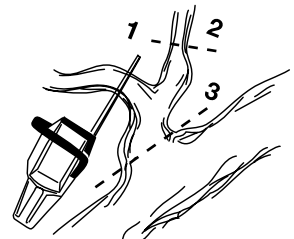

ВАЛКА И РАСКРЯЖЕВКА



ВНИМАНИЕ!

Если шину пилы заклинило в пропиле, **НЕМЕДЛЕННО ОСТАНОВИТЕ ПИЛУ!**

Не пытайтесь выдернуть работающую пилу. Вы можете получить увечья, если пила внезапно высвободится. Освободите пилу с помощью валочного ломика.

- Раскряжевка на земле. Риск заклинивания шины или расщепления ствола при этом невелик, но трудно будет избежать контакта шины с землей при окончании распила.

Делайте распил под прямым углом. Будьте особенно осторожны, заканчивая распил, чтобы не допустить контакта пилы с землей. Сохраняйте максимальную скорость работы пилы, но будьте готовы к тому, что она внезапно выйдет наружу с другой стороны бревна.

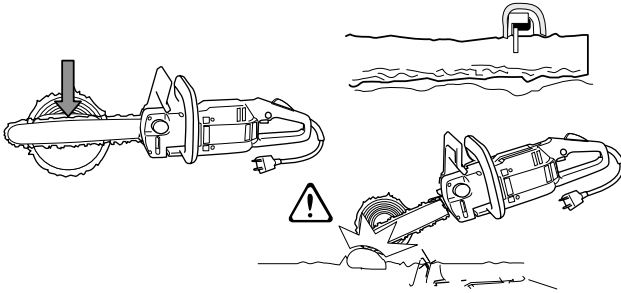

- Если бревно можно перевернуть, пропилите вначале 2/3 диаметра бревна.

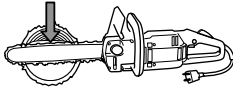

- Переверните бревно и закончите разрез, начав пилить сверху навстречу первому пропилу.

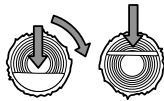

- Раскряжевка бревна, имеющего опору с одной стороны. Риск расщепления такого бревна очень велик, если его распилить сверху вниз в одну операцию.

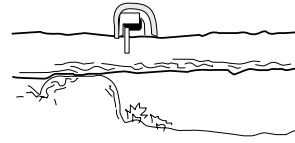

- Сделайте первичный пропил снизу (на глубину примерно 1/3 диаметра ствола).

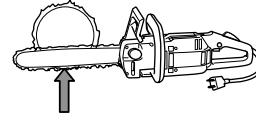

- Завершите распиливание сверху, идя сверху навстречу первому пропилу.

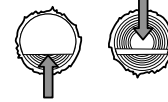

- Раскряжевка бревна, имеющего поддержку с двух концов. Риск заклинивания шины в стволе очень велик, если его распилить сверху вниз в одну операцию.

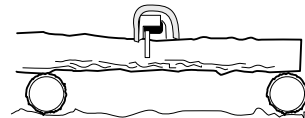

- Сделайте первичный пропил сверху примерно на 1/3 диаметра ствола.

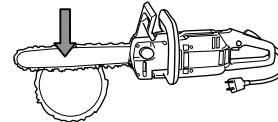

- Завершите распиливание снизу, идя навстречу первому пропилу.

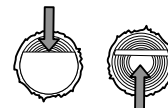

ВАЛКА ДЕРЕВА



ВНИМАНИЕ!

Валка дерева – это работа, требующая определенного опыта. Не пытайтесь заниматься валкой дерева, не имея необходимого опыта. **НЕ ВЫПОЛНЯЙТЕ НИКАКИХ ВАЛОЧНЫХ ОПЕРАЦИЙ, ЕСЛИ У ВАС НЕТ НЕОБХОДИМЫХ НАВЫКОВ И ОПЫТА!**

ВНИМАНИЕ!

Начинающим операторам цепной пилы следует набраться опыта, предварительно практикуясь на бревнах, укрепленных в козлах и т.п.

ВНИМАНИЕ!

Мы не рекомендуем операторам, не имеющим достаточного опыта, валить деревья, диаметр стволов которых превышает длину шины пилы.

Опасная зона

Опасная зона - это окружающее дерево зона диаметром, равным 2,5 длины дерева. Убедитесь, что во время валки в этой зоне нет людей.

Направление валки

При валке дерева всегда следует стремиться выбрать такое направление, где ни посторонние предметы, ни рельеф местности не могли бы помешать последующей обрезке ветвей и раскряжевке. Самое важное, чтобы ничто не мешало вашим передвижениям, и чтобы вы стояли в устойчивом положении.

Важно также не допустить, чтобы поваленное дерево зависло в соседних деревьях. Зависшее при валке дерево, чрезвычайно опасно.

Приняв решение о направлении валки дерева, вам следует подумать о естественном направлении падения дерева. Это зависит от стройности дерева, его наклона, направления ветра и распределения ветвей. Большое скопление снега на ветвях может также повлиять на направление падения.

После оценки всех этих факторов вы, возможно, придете к выводу, что выбранное вами направление валки неудачно, и что придется валить дерево в направлении его естественного падения.

Другим важным фактором, влияющим на вашу личную безопасность, хотя это и не касается направления валки, является наличие сухих ветвей, могущих упасть в процессе валки.

Обрезка веток/Отход при валке дерева

Удалите все ветки внизу ствола, которые могут помешать вашей работе. Самое безопасное – это начать с самых высоких веток, постепенно передвигаясь вниз. Всегда используйте ствол в качестве барьера между вами и движущейся цепью. Никогда не обрезайте ветки выше уровня плеча. Уберите подлесок вокруг дерева, наметьте и расчистите путь отхода, принимая во внимание любое препятствие или помехи (камни, ветви, ямы и т.п.). Ваша линия отхода должна находиться под углом примерно 135о к направлению падения, за деревом.

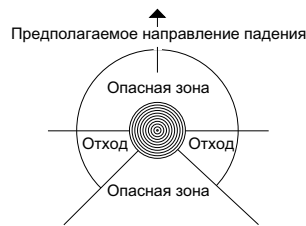

Валка

Для валки дерева делается три разреза. ВЕРХНИЙ ПРОПИЛ и НИЖНИЙ или ГОРИЗОНТАЛЬНЫЙ ПОДПИЛ составляют НАПРАВЛЯЮЩУЮ ЗАРУБКУ, определяющую направление падения дерева. Затем делается ВАЛОЧНЫЙ ПРОПИЛ, позволяющей повалить дерево.

Направляющая зарубка

Чтобы сделать НАПРАВЛЯЮЩУЮ ЗАРУБКУ, необходимо вначале сделать ВЕРХНИЙ ПРОПИЛ. Пользуясь нижней кромкой шины (ведущей частью цепи), сделайте пропил сверху вниз под углом примерно 45о и под прямым углом к выбранному направлению падения.



Затем сделайте НИЖНИЙ ПОДПИЛ и убедитесь, что он точно совпадает с нижней частью ВЕРХНЕГО ПРОПИЛА.

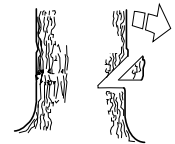

Глубина направляющей зарубки должна составлять 1/4 диаметра ствола, а угол должен быть примерно 45о.

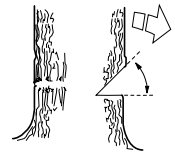

Линия, образуемая внутренним углом направляющей зарубки, должна быть строго горизонтальной и находиться под прямым углом к выбранному направлению падения.

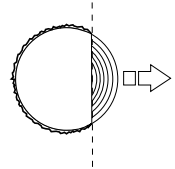

Валочный пропил

Валочный пропил делается с противоположной стороны ствола и должен также быть строго горизонтальным. Стойте с правой стороны ствола и работайте нижней кромкой шины (ведущей частью цепи).

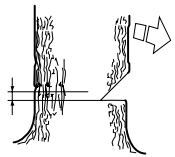

Валочный пропил должен быть расположен примерно на 3-5 см (1 1/2 - 2") выше НИЖНЕГО ПОДПИЛА.

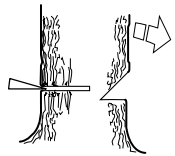

Пилите при максимальной скорости двигателя, медленно погружая пилу в ствол. Внимательно следите за возможным движением дерева в сторону, противоположную от выбранного направления падения. Введите ВАЛОЧНЫЕ КЛИНЬЯ или ВАЛОЧНЫЙ ЛОМИК как только глубина валочного пропила позволит это сделать.

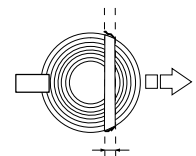

Готовый и правильный ВАЛОЧНЫЙ ПРОПИЛ должен располагаться параллельно нижнему подпилу направляющей зарубки, оставляя между ними НЕДОПИЛ толщиной не менее 1/10 диаметра ствола.

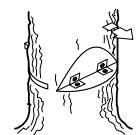

НЕДОПИЛ играет роль шарнира и необходим для управления направлением падения дерева.



Если НЕДОПИЛ будет слишком мал или валочный пропил будет сделан насквозь, а также если направляющая зарубка и валочный пропил неправильно расположены по отношению друг к другу, вы потеряете контроль над деревом.

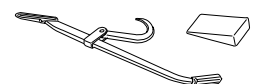

При приближении валочного пропила к направляющей зарубке, дерево должно начать падать, само или при помощи ВАЛОЧНОГО КЛИНА или ВАЛОЧНОГО ЛОМИКА.

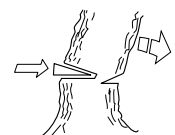

СИМВОЛИ, ЩО ВИКОРИСТОВУЮТЬСЯ У ПОСІБНИКУ КОРИСТУВАЧА

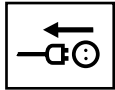

Завжди знеструмлюйте інструмент перед проведенням чищення або технічного обслуговування.

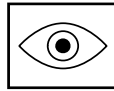

Візуальний огляд.

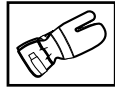

Завжди використовуйте затверджені захисні рукавиці.

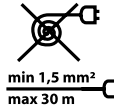

Не використовуйте подовжувачі, що змотуються.

Мінімальний переріз дроту: 1,5 мм²

Максимальна довжина кабелю: 30 м

Напруга: 230 В

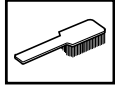

Регулярно чистіть ланцюгову пилку.



Використовуйте затверджену захисну маску або захисні окуляри.



УВАГА!

**Ланцюгові пилки небезпечні!
Неуважне або неправильне використання може привести до серйозних або смертельних травм.**

УКРАЇНСЬКА

СИМВОЛИ НА ЛАНЦЮГОВІЙ ПИЛЦІ:



УВАГА!

Ланцюгові пилки небезпечні! Неуважне або неправильне використання може привести до серйозних або смертельних травм.



Шумові викиди у навколишнє середовище відповідають нормам ЄС. Викиди інструменту визначені у розділі "ТЕХНІЧНІ ДАНІ" на стор. 3 та на ярлиці.



Перед використанням ланцюгової пилки прочитайте інструкції з експлуатації та переконайтеся, що ви зрозуміли їх.



Не піддавайте пилку впливу дощу або вологи.



Ланцюгова пилка має подвійну ізоляцію.

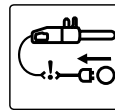

Від'єднайте від мережі у випадку пошкодження кабелю живлення.



Завжди використовуйте:

- Затверджений шолом
- Затверджені захисні навушники
- Затверджені захисні окуляри або захисну маску



Цей інструмент відповідає належним вимогам ЄС.

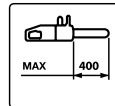

Максимально дозволена довжина направляючої шини.



Цей інструмент не можна утилізувати як побутові відходи. Його треба здати у відповідний приймальний пункт для переробки, як електричне або електронне обладнання. Шляхом забезпечення правильної утилізації цього інструменту ви допоможете запобігти можливим негативним наслідкам для навколишнього середовища та здоров'я людей, яким може зашкодити невідповідна утилізація даного інструменту.

Для отримання детальної інформації щодо утилізації цього інструменту зверніться до свого місцевого інформаційного бюро, служби утилізації побутових відходів або до магазину, де ви придбали цей інструмент.

ВАЖЛИВО! ПЕРЕД ВИКОРИСТАННЯМ ЛАНЦЮГОВОЇ ПИЛКИ

- Уважно прочитайте інструкції з експлуатації.
- Завжди дотримуйтесь рекомендації розділу "Безпечна експлуатація" на стор. 4.
- Перевірте правильність зборки та регулювання ланцюгової пилки та направляючої шини.
- Запустіть пилку.
- Не починайте пиляння доки потрібна кількість мастила не потрапить на ланцюг.
- Невірно на тяжіння ланцюга збільшує зношування ланцюга, зубчатого барабану та направляючої шини, і може привести до пошкодження цих деталей.
- Невірно використання кабелю живлення може привести до серйозного пошкодження двигуна.

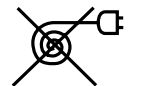

min 1,5 мм²
max 30 м

ВАЖЛИВО!

Не використовуйте кабель живлення, що змотується!

Мінімальний переріз дроту: 1,5 мм²

Максимальна довжина кабелю: 30 м

Напруга: 230 В



УВАГА!

Ніколи та не за яких обставин не вносьте змін в конструкцію ланцюгової пилки без дозволу виробника. Використовуйте тільки оригінальні аксесуари. Недозволені зміни конструкції та/або аксесуарів можуть викликати серйозні або смертельні травми користувача, або інших осіб.

ЗМІСТ

Символи	1	Уловлювач ланцюга	10
Важливо! Прочитайте перед використанням ланцюгової пилки	1	Кожух для правої руки	10
Зміст	2	Запобіжна фрикційна муфта	10
Декларація відповідності стандартам ЄС	2	Електронний захист від перенавантаження 2000Вт	10
Технічні дані	3	Ріжуче спорядження	10
Деталі ланцюгової пилки	4	Змащування ланцюга та направляючої шини	11
Безпечна експлуатація	4	- Мастило для ланцюга	11
Запуск та зупинка	6	- Заливання мастила для ланцюга	11
Щоденна перевірка та технічне обслуговування	6	- Перевірка автоматичної системи змащування ланцюга	11
Запобігання віддачі	7	- Перевірка зношування ланцюга	11
Ланцюгове гальмо з захистом від віддачі	8	Нагострювання ланцюга	12
- Перевірка захисту від віддачі	8	Обрізка суків	12
- Ручна перевірка функції ланцюгового гальма	8	Поперечне розпилювання	13
- Інерційна перевірка функції ланцюгового гальма	8	Операції ваління дерев	13
Монтаж направляючої шини та регулювання ланцюга	9	- Небезпечна зона	14
		- Напрямок ваління	14
		- Зрізання гілок/Лінія відходу	14
		- Ваління	14

ДЕКЛАРАЦІЯ ВІДПОВІДНОСТІ СТАНДАРТАМ ЄС

Husqvarna Norge AS, N-1708 Sarpsborg, Норвегія заявляє, що наступні ланцюгові пилки:

Husqvarna 317 EL та Husqvarna 321 EL, з серійними номерами, що починаються з 54000001 та вище,

- виготовлені відповідно до Директиви ЄС 98/37/ЄС (Інструменти), Директиви ЄС 73/23/ЄЕС, включаючи виправлення (Директива щодо низької напруги), Директиви ЄС 89/336/ЄЕС, включаючи виправлення (Директива щодо електромагнітної сумісності), та відповідно Додатку V Директиви 2000/14/ЄС (Шумові викиди в навколишнє середовище обладнання для використання за межами приміщень)
- виготовлені відповідно до гармонізованих стандартів: EN 50144-1, EN 50144-2-13, IEC 60745-1 та IEC 60745-2-13.

Повідомлений орган: 0404, SMP Svensk Maskinprovning AB, Fyrisborgsgatan 3, SE-754 50 Uppsala, Швеція:

- провів типову перевірку ЄС відповідно до Директиви щодо інструментів (98/37/ЄС) Стаття 8(2)(с)
- видав сертифікати типової перевірки ЄС № 404/04/1038 - Husqvarna 317 EL та 404/04/1037 - Husqvarna 321 EL відповідно до Директиви щодо інструментів 98/37/ЄС, Додаток IV (4)

Надана ланцюгова пилка ідентична зразкам, наданим для типової перевірки ЄС.

Виміряні та гарантовані рівні звукової потужності відповідно Директиви 2000/14/ЄС наведені в розділі "Технічні дані" Посібника користувача.

Sarpsborg, 1 жовтень 2005 р.

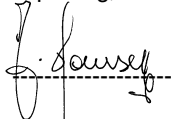

Jan Hansen, Президент

ТЕХНІЧНІ ДАНІ

Двигун

		1700	2000
Номінальна напруга	В зм. струму	220-240	230
Номінальна потужність	Вт	1700	2000
Частота	Гц	50/60	50
Запобіжна фрикційна муфта		Так	Так
Електронний контроль запуску		-	Так
Електронний контроль швидкості		-	Так
Електронний захист від перенавантаження		-	Так

Вага

Без направляючої шини та ланцюга	кг	4,4	4,4
З 14" направляючою шиною та ланцюгом	кг	5,1	5,1

Змащування ланцюга

Об'єм мастильного баку	літрів	0,1	0,1
Витрати мастила при бл.	літрів	0,1/20 хв.	0,1/20 хв.
Мастильний насос		автом.	автом.

Рівні шуму

Еквівалент інтенсивності шуму у вухах користувача відповідно до міжнародних стандартів	дб(А)	95	95
--	-------	----	----

Шумові викиди



Звукова потужність, виміряна	LW дб(А)	104	104
Звукова потужність, гарантована	LWA дб(А)	106	106

Вібрація

Переднє руків'я	м/с ²	4,4	4,4
Заднє руків'я	м/с ²	5,4	5,4

Ланцюг/направляюча шина

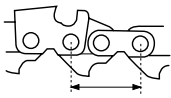
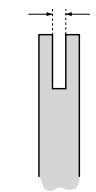
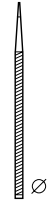
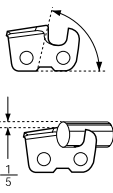
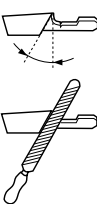
рекомендована довжина шини	дюймів/см	12/30	12/30
	дюймів/см	14/35	14/35
	дюймів/см	16/40	16/40
Ефективна довжина різання	дюймів/см	12/30	12/30
	дюймів/см	14/35	14/35
	дюймів/см	16/40	16/40
Швидкість ланцюга, без навантаження	м/сек. (привід)	14,5 (6 зубців)	15,2 (6 зубців)
Швидкість ланцюга, номінальна потужність	м/сек. (привід)	12,5 (6 зубців)	12,2 (6 зубців)
Крок ланцюга	дюймів	3/8	3/8
Глибинометр	дюймів/мм	,050/1,3	,050/1,3
Кількість привідних ланок	12"/14"/16"	45/52/56	45/52/56

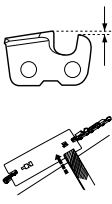
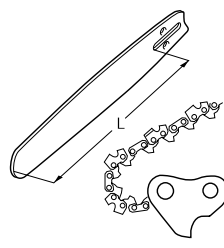
							
дюймів	дюймів/мм	дюймів/мм	°	°	°	дюймів/мм	дюймів/см/дл
H 36 3/8 Oregon 91Vg	.050/1,3	5/32 / 4,0	85°	30°	0°	.025 / 0,65	14 /35/52 16 /40/56

ДЕТАЛІ ЛАНЦЮГОВОЇ ПИЛКИ

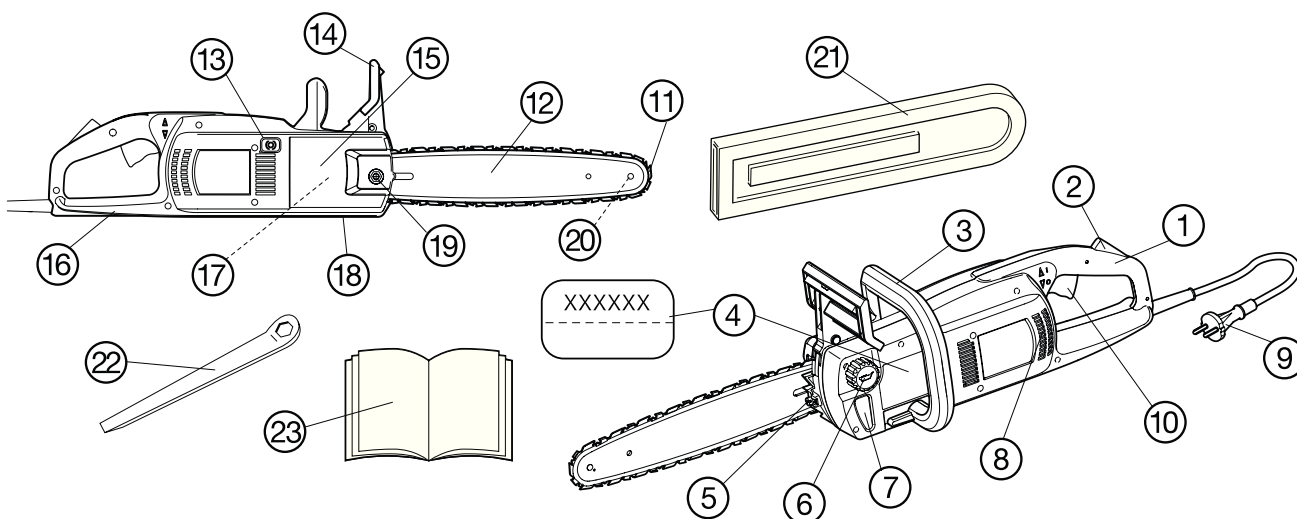

- | | | |
|----------------------------------|--|--|
| 1. Заднє руків'я | 11. Ланцюг | 18. Уловлювач ланцюга - відхиляє ланцюг в разі розтешування або спадання ланцюга |
| 2. Блокування тригера потужності | 12. Направляюча шина | 19. Гайка направляючої шини |
| 3. Переднє руків'я | 13. Кнопка розблокування ланцюгового гальма | 20. Носовий зубчатий барабан |
| 4. Пластина з серійним № | 14. Захист від віддачі | 21. Піхви |
| 5. Натягувач ланцюга | 15. Кришка приводу ланцюга | 22. Комбінований інструмент |
| 6. Резервуар мастила для ланцюга | 16. Кожух для правої руки - захищає праву руку у випадку розтешення або спадання ланцюга | 23. Посібник користувача |
| 7. Рівень мастила для ланцюга | 17. Привідний зубчатий барабан - закритий кришкою приводу ланцюга | |
| 8. Вентиляційні отвори | | |
| 9. Кабель живлення | | |
| 10. Тригер потужності | | |

БЕЗПЕЧНА ЕКСПЛУАТАЦІЯ



УВАГА!

Ніколи не утримуйте працюючу ланцюгову пилку однією рукою. Такі дії можуть привести до серйозної травми користувача, помічників або осіб, що знаходяться поруч. Електрична ланцюгова пилка призначена для роботи обома руками.

НЕБЕЗПЕЧНО!

Використання аксесуарів, які не відповідають рекомендаціям, визначеним в Інструкції з експлуатації може привести до травми.

- Надягайте безпечний одяг. Не надягайте ювелірних прикрас та вільного одягу, який може затягти у рухливі частини. Ми рекомендуємо надягати затверджені захисні рукавиці та міцне взуття, що забезпечує гарну опору (це стосується також помічників).

- Надягайте:
- Затверджені захисні окуляри або захисну маску
 - Затверджені захисні навушники
 - Затверджений шолом
 - Затверджене захисне взуття з захисним підсиленням, сталевими носками та неслизькою подошвою
 - Зручний одяг, що не зашкоджує рукам
 - Затверджені рукавиці з захисним підсиленням

Завжди майте поруч аптечку невідкладної допомоги!

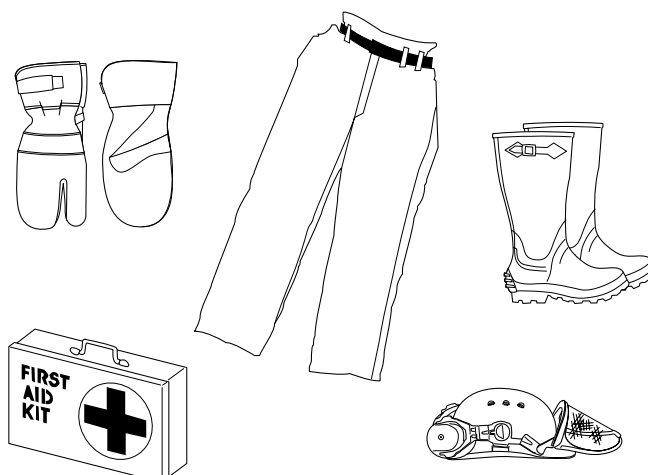

- Слідкуйте за тим, щоб під час руху ланцюга поблизу не було інших осіб. Виведіть спостерігачів, дітей та тварин з робочої зони. Не дозволяйте не навченим особам брати ланцюгову пилку або кабель живлення.
- Робоча зона повинна бути чистою та гарно освітлюватись. Не користуйтеся ланцюговою пилкою у вологих умовах, поруч з водою, або під час дощу або снігу. Попадання вологи у двигун може викликати коротке замикання.
- Проявляйте обережність, уважність та розумний сенс. Не працюйте з ланцюговою пилкою, коли ви втомилися або під впливом алкоголю або таблеток, які можуть вплинути на зір, свідомість або координацію рухів. Під час роботи двигуна тримайте ланцюгову пилку подалі від частин тіла. Перед запуском ланцюгової пилки переконайтеся, що вона нічого не торкається.
- Уникайте ураження електричним струмом. Не торкайтеся металічних об'єктів, вкопаних в землю, або які мають електричний контакт з нею.
- Правильно поведіться з кабелями живлення. Ніколи не піднімайте та не носіть ланцюгову пилку за кабель живлення, та ніколи не від'єднуйте живлення різким висмикуванням кабелю. Тримайте кабель подалі від води, мастила та гострих предметів. Запобігайте зминанню кабелю дверми, заборами або іншими металічними предметами, які можуть проводити електрику.
- Перевірте ланцюгову пилку та кабель живлення перед використанням. Не використовуйте ланцюгову пилку з пошкодженим кабелем. Відремонтуйте його у кваліфікованого спеціаліста. Утримуйте руків'я чистими, сухими та без плям мастила.
- Перед під'єднанням живлення подивіться, щоб всі інструменти були видалені із ланцюгової пилки.
- Переконайтеся, що подовжувач у гарному стані та призначений для використання за межами поміщення. Він має відповідати номінальній потужності ланцюгової пилки. Див. розділ "ВАЖЛИВО! ПРОЧИТАЙТЕ ПЕРЕД ВИКОРИСТАННЯМ ЛАНЦЮГОВОЇ ПИЛКИ" на стор. 1.
- Для перенесення ланцюгової пилки вимкніть двигун, тримайте палці ПОДАЛІ від тригера потужності та поверніть пилку направляючою шиною назад і тримайте її в бік, протилежний тілу.
- Під'єднуйте ланцюгову пилку до джерела струму, обладнаного захисним пристроєм, що спрацьовує під час замикання на землю.
- **Подвійна ізоляція!** Ваша електрична ланцюгова пилка має подвійну ізоляцію для додаткового захисту проти ураження електричним струмом. Електричний інструмент з подвійною ізоляцією має два окремих "шари" електричної ізоляції або один шар ізоляції подвійної товщини між користувачем та електропровідними деталями інструменту. Інструмент з подвійною ізоляцією не використовує джерело струму з заземленням, і тому може під'єднуватись до будь якої нормальної розетки напругою 220-240 В змінного струму. Дотримуйтеся тих самих правил техніки безпеки, що і для всіх електричних інструментів. Подвійна ізоляція дає додатковий захист тільки в разі пошкодження ізоляції.
- Використовуйте ланцюгову пилку тільки для дерева. Не намагайтеся різати метал, пластмасу, кам'яну кладку або не дерев'яні будівельні матеріали. Не використовуйте направляючу шину для відштовхування гілок, коріння або інших об'єктів.
- Переконайтеся, що ви можете весь час безпечно ухатись та стояти. Коли рухаєтесь слідкуйте за корінням, камінням, гілками, ямами, горбками і т.д. Будьте особливо обережні під час роботи на схилах. Працюйте зі стовбуром так, щоб він знаходився справа від вас, слідкуйте, щоб колода була між вами та направляючою шиною. Завжди тримайте ланцюгову пилку обома руками, утримуючи її якомога ближче до тіла для найкращого контролю. Коли це можливо дайте колоді взяти вагу ланцюгової пилки. Під час переміщення вперед завжди тримайте колоду між собою та направляючою шиною.
- Не прикладайте великих зусиль під час різання. Якщо ланцюг нагострений правильно, достатньо легкого натискання. Натискання на пилку в кінці різання може викликати втрату контролю над інструментом під час закінчення розрізу.
- Перед пилянням зафіксуйте короткі колоди.
- Будьте особливо обережними під час обрізання малих гілок та не зривайте куці або багато малих гілок одночасно. Малі гілки можуть застрягнути у ланцюгу і викликати сильний ривок, що може привести до серйозної травми.
- Ми рекомендуємо обмежити діаметр дерева довжиною направляючої шини, щоб ПРОРІЗ та ВИРІЗ ЗРІЗУВАННЯ можна було зробити одним розрізом. (Дані про рекомендовану довжину направляючої шини для вашої моделі ланцюгової пилки наведені в розділі "Технічні дані").

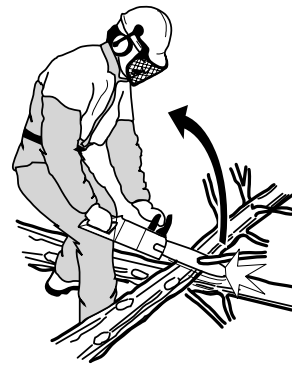

- Ланцюг продовжує короткий час обертатися після відпускання тригера потужності (уповільнення).
- Перед обслуговуванням ланцюгової пилки знеструмте її.
- Ваша ланцюгова пилка відповідає відповідним стандартам безпеки. Ремонт може проводитись тільки кваліфікованим сервісним персоналом з використанням оригінальних деталей.
- Для виключення неналежної роботи та забезпечення безпечної та ефективної експлуатації перед використанням ретельно перевіряйте пилку на наявність пошкоджених деталей. Переконайтеся, що всі рухомі частини встановлені та відрегульовані правильно. За виключенням технічного обслуговування, описаного в цьому посібнику користувача, пошкоджені деталі повинні замінюватись в авторизованому сервісному центрі. Пошкоджений тригер потужності повинен мінятися в авторизованому сервісному персоналом. Якщо тригер потужності працює не так як треба, пилкою користуватися забороняється.
- Зберігайте пилку в безпечному, сухому місці, не досяжному для дітей. Вона повинна бути знеструмлена, а направляюча шина має бути вставлена в піхви.

ЗАПУСК ТА ЗУПИНКА



УВАГА!

- Під час кожного запуску переконайтеся, що ви стоїте безпечно, і що ланцюг не торкається нічого, крім дерева, яке ви будете різати.
- Виведіть всіх осіб із робочої зони.

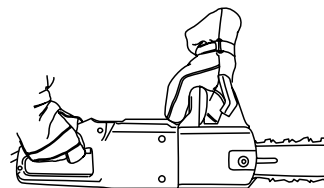

Запуск

- Міцно візьміться за переднє руків'я лівою рукою.
- Міцно візьміться за заднє руків'я правою рукою.
- Натисніть та утримуйте кнопку блокування тригера потужності внутрішньою частиною руки та натисніть тригер потужності вказівним пальцем.

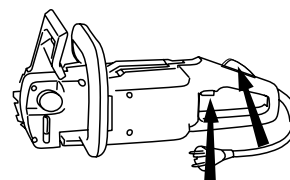

Зупинка

Зупиніть пилку відпустивши тригер потужності. Якщо пилка не зупиняється, ввімкніть ланцюгове гальмо та від'єднайте кабель живлення.

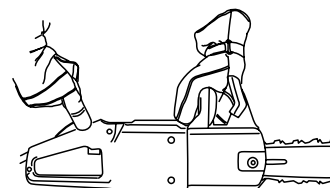

ЩОДЕННА ПЕРЕВІРКА ТА ТЕХНІЧНЕ ОБСЛУГОВУВАННЯ



УВАГА!

Завжди знеструмлюйте інструмент перед проведенням чищення або технічного обслуговування.

Нижче наведені загальні інструкції щодо обслуговування ручної пилки. Якщо у вас є сумніви відносно цих пунктів, зверніться до свого сервісного дилера.

1. Перевірте кабель живлення та вилку на наявність пошкоджень. Пошкоджений кабель та вилка мають бути замінені.
2. Почистіть вентиляційні отвори та тримайте їх відкритими.
3. Перевірте автоматичне змащування ланцюга.
4. Повертайте направляючу шину з регулярними інтервалами для рівномірного зношування обох сторін. Перевірте чистоту канавок для змащування. Почистіть канавку направляючої шини.
5. Перевірте на тяжіння ланцюга, погостріть різці та переконайтеся, що ланцюг повертається легко.
6. Перевірте зношування привідного зубчатого барабану, при необхідності замініть.
7. Вирівняйте будь-які нерівності на краях направляючої шини.

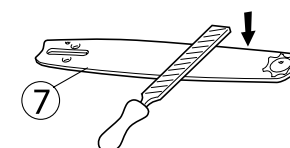
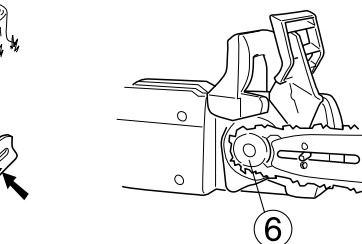
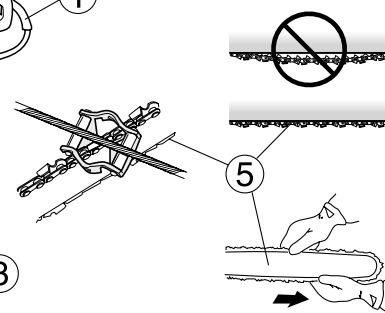
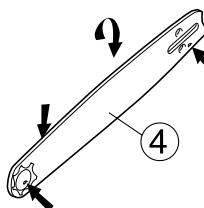
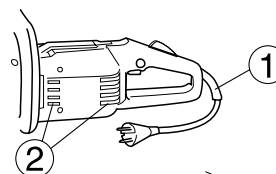

ЗАПОБІГАННЯ ВІДДАЧІ



НЕБЕЗПЕЧНО!

Віддача виникає раптово та без попередження. Віддача може бути достатньо сильною, щоб відкинути ланцюгову пилку назад на користувача. Працюючий ланцюг може викликати серйозні, та навіть смертельні травми. Для користувачів є обов'язковим бути обізнаними з випадками віддачі для забезпечення відповідного захисту та використання методів роботи, що запобігають віддачі.

УВАГА!

Неправильно нагострені різці або невідповідний ланцюг та направляюча шина збільшують ризик віддачі. Див. "Технічні дані" на стор. 3.

УВАГА!

Не дозволяйте ланцюгу торкатися землі або інших об'єктів. Ланки ланцюга та дротові матеріали огорож представляють особливу небезпеку віддачі.

Для запобігання віддачі та інших аварій, які можуть викликати травми, дотримуйтесь всіх правил безпеки.

- Віддача - це раптова реакція, під час якої ланцюгова пилка відкидається назад в результаті дотику верхньої частини носку шини, відомої як небезпечна для віддачі зона.
- Напрямок віддачі завжди знаходиться в тій самій площині, що і направляюча шина. Найбільш загальна реакція - направляюча шина та пилка відкидаються вгору та назад в сторону користувача. Пилку може відкинути в іншому напрямку, залежно від положення пилки в момент віддачі.

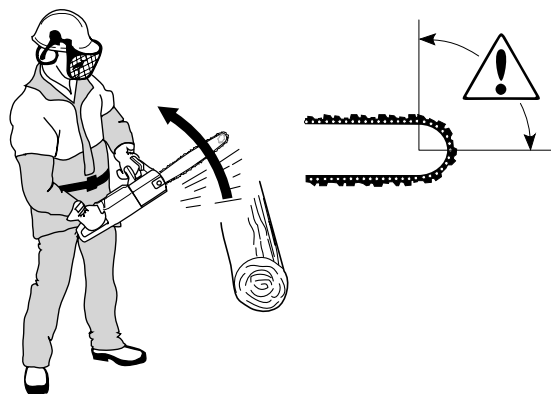

Основні правила

- Знання причини та природи віддачі допомагає знизити або виключити елемент несподіванки. Несподіванка підвищує небезпеку нещасного випадку. Більшість віддач невелика, але деякі бувають сильними, і всі вони миттєві.
- Завжди міцно тримайте ланцюгову пилку захопивши руків'я всіма пальцями; права рука повинна бути на задньому руків'ї, а ліва - на передньому руків'ї. Всі користувачі, незалежно правші, чи лівші, повинні використовувати хват, який знизить ефект віддачі та допоможе тримати пилку під контролем.

Не давайте руків'ям ланцюгової пилки гуляти!

- Більшість нещасних випадків, викликаних віддачами, відбуваються під час обрізування. Переконайтеся, що ви твердо стоїте на ногах і що поруч з вами немає ніяких об'єктів, за які ви можете зачепитися та втратити рівновагу. Якщо ви не будете обережні, небезпечна для віддачі зона може доторкнутися до гілки, дерева, або інших об'єктів, що знаходяться поруч, що може викликати віддачу.
- Ніколи не використовуйте ланцюгову пилку для різання предметів, що знаходяться вище рівня плечей, та не різте носком направляючої шини. Ніколи не використовуйте ланцюгову пилку, тримаючи її лише однією рукою!

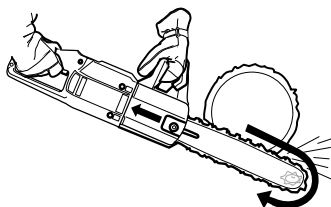

- Під час різання підтримуйте максимальну швидкість.
- Під час різання верхнім краєм ланцюга (знизу колоди) будьте особливо уважними. Сила дії ланцюга штовхає пилку назад, і якщо користувач погано тримає інструмент, небезпечна для віддачі зона може переміститися у розрізі достатньо далеко назад, що викликає віддачу. Різання нижньою частиною ланцюга (зверху колоди) штовхає пилку вперед. Це притискає шпindelну головку до дерева, забезпечує постійну підтримку та надає користувачу додатковий контроль над пилкою та, відповідно, над зоною, небезпечною для віддачі.

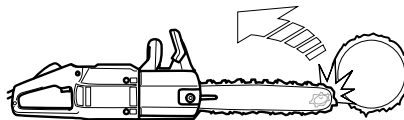

- Виконуйте інструкції по технічному обслуговуванню та нагострюванню ланцюга та направляючої шини. Під час заміни ланцюгів та направляючих шин використовуйте тільки рекомендовані нами комбінації. Див. "Технічні дані"
- Чим менший радіус носка шини, тим менша небезпечна для віддачі зона і, відповідно, схильність до віддачі.
- Завдяки використанню ріжучого інструменту з низькою віддачею та підтримки відповідної гостроти різаків можна значно зменшити силу віддачі.

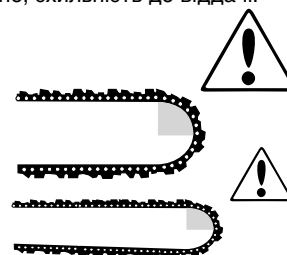

ЛАНЦЮГОВЕ ГАЛЬМО З ЗАХИСТОМ ВІД ВІДДАЧІ

Ваша ланцюгова пилка оснащена ланцюговим гальмом, призначеним для миттєвої зупинки ланцюга у випадку віддачі. Ланцюгове гальмо може знизити ризик нещасного випадку, але тільки користувач може попередити нещасний випадок. Будьте особливо обережні під час експлуатації ланцюгової пилки та не дозволяйте небезпечній для віддачі зоні доторкатися до будь-яких предметів.

- Ланцюгове гальмо (А) приводиться в дію або вручну (лівою рукою), або силою інерції (інерція захисту від віддачі, що протидіє руху пилки під дією віддачі). Коли воно приведено в дію, механізм протидії віддачі працює в напрямку, зворотному силі віддачі. Пилка має запобіжну фрикційну муфту, яка захищає пилку від перенавантаження. Якщо ланцюг зупиняється, коли двигун працює, пилка перенавантажується. Зменшіть натискання, щоб ланцюг знову почав працювати. Якщо пилку затискає в дереві, негайно зупиніть її, та звільніть від затискання.

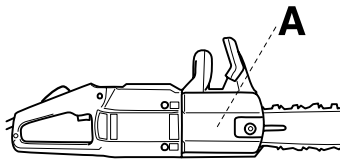

- ланцюгове гальмо також приводиться в дію, коли натиснутий вперед захист від віддачі (В). При цьому активізується пружинний механізм, який різко притискає гальмівну стрічку до гальмівного барабану.

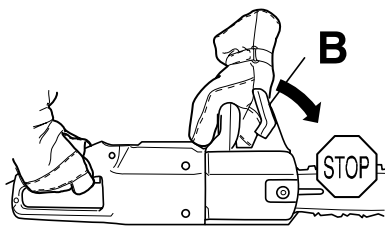

- Захист від віддачі призначений не тільки для приведення в дію ланцюгового гальма. Його іншою важливою функцією є зниження ризику контакту з ланцюгом у випадку, коли користувач випускає із рук переднє руків'я.
- Використовуйте ланцюгове гальмо у якості "гальма для паркування", коли ви переносите ланцюгову пилку або кладете її на землю на короткий період! Крім автоматичного приведення в дію у випадку віддачі, ланцюгове гальмо може бути приведено в дію вручну, і повинне приводитись в дію у випадку необережного дотику з ланцюгом, що обертається.
- Приведене в дію ланцюгове гальмо відпускається відтягуванням захисту від віддачі назад в сторону переднього руків'я.
- Як наголошено на стор. 7, віддача може бути особливо сильною та миттєвою. У більшості випадків віддача незначна і не приводить в дію ланцюгове гальмо. Коли це відбувається, важливо міцно тримати пилку і не відпускати її.

- Ланцюгове гальмо можна привести в дію вручну або силою інерції залежно від сили віддачі та положення пилки по відношенню до об'єкту, до якого доторкнулася небезпечна для віддачі зона.

- Якщо віддача достатньо сильна, а ліва рука дуже далеко від захисту від віддачі, ланцюгове гальмо приводиться в дію силою ІНЕРЦІЇ ланцюгового гальма по відношенню до сили віддачі.

- У випадку невеликої віддачі або коли ліва рука близько до захисту від віддачі, ланцюгове гальмо приводиться в дію вручну лівою рукою.

- Коли ланцюгова пилка повернута до неї і оператор утримує переднє руків'я, захист від віддачі не ударяє по лівій руці у випадку віддачі, і ланцюгове гальмо у дію не приводиться. У такій ситуації ланцюгове гальмо може бути приведене в дію тільки силою інерції, але як і під час ручного приведення в дію, вона працює не в кожній ситуації.

Перевірка захисту від віддачі

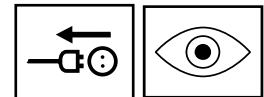

- Перевірте захист від віддачі на наявність видимих дефектів, наприклад, тріщин.
- Перемістіть захист від віддачі назад і вперед, щоб переконатися, що він рухається вільно.

Ручна перевірка функції ланцюгового гальма

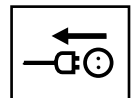

- Перевіряйте ланцюгове гальмо щоденно або перед кожним використанням пилки. Міцно тримайте працюючу пилку лівою рукою за переднє руків'я, а правою рукою за заднє руків'я, вигніть ліве зап'ястя, натиснувши захист від віддачі для приведення в дію ланцюгового гальма не відпускаючи переднє руків'я. Ланцюг повинен негайно зупинитися. **Якщо ланцюгове гальмо не працює належним чином, відремонтуйте його у авторизованого майстра.**

Інерційна перевірка функції ланцюгового гальма

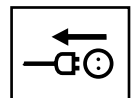

- Тримайте працюючу пилку, щоб направляюча шина була на висоті 45 см над пнем або іншим твердим дерев'яним об'єктом.

Відпустіть тригер потужності.

- Відпустіть праве руків'я, дозволивши ланцюговій пилці нахилитися у вашій правій руці, щоб направляюча шина впала вниз та доторкнулася до пня. Коли носок шини торкається пня, гальмо повинне прийти в дію.



МОНТАЖ НАПРАВЛЯЮЧОЇ ШИНИ ТА РЕГУЛЮВАННЯ ЛАНЦЮГА



УВАГА!

Завжди знеструмлюйте інструмент перед проведенням чищення або технічного обслуговування.

УВАГА!

Послаблений ланцюг під час роботи може вискочити зі своєї канавки і викликати серйозні або навіть смертельні травми.

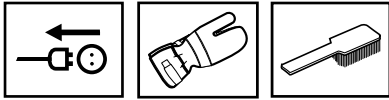

1. Потягніть захист від віддачі в сторону переднього руків'я, щоб вимкнути ланцюгове гальмо.

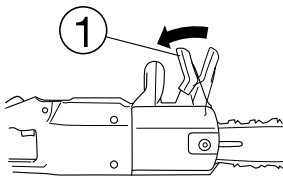

2. Відгвинтіть направляючу шину та зніміть кришку приводу ланцюга.

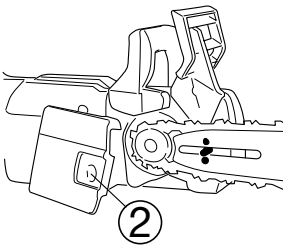

3. Установіть ланцюг на носок направляючої шини, щоб верхні різці були направлені вперед.

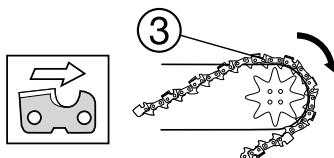

4. Утримуючи ланцюг на носком направляючої шини, розмістіть задній кінець направляючої шини навпроти привідного зубчатого барабану під кутом 45° до шпindelної головки. Пропустіть вільний кінець ланцюга навкруг привідного зубчатого барабану, вставте направляючу шину на місце на монтажний болт та навпроти шпindelної головки, та покладіть ланцюг в канавку направляючої шини.

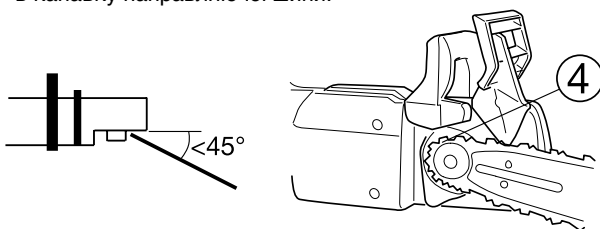

5. Вставте штифт натягувала направляючої шини в його отвір у направляючій шині.

6. Установіть на місце кришку приводу ланцюга та затягніть монтажну гайку вручну.

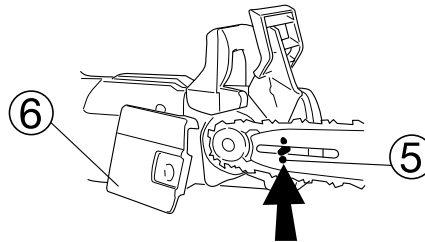

7. Натягніть ланцюг обертаючи натяжний гвинт за годинниковою стрілкою за допомогою викрутки на комбінованому інструменті.

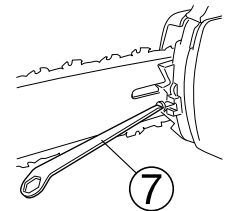

8. Натягніть ланцюг міцно, але не настільки сильно, щоб він не піддавався повертанням рукою. Натисніть кнопку для відпускання ланцюгового гальма. Для запобігання контакту рук та ланцюга, для повертання ланцюга використовуйте рукавиці.

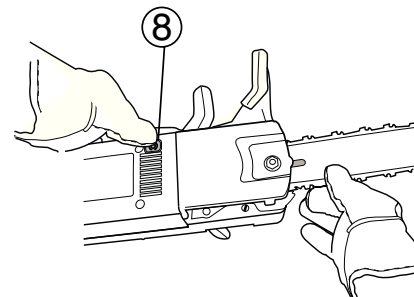

9. Затягніть монтажну гайку комбінованим інструментом, утримуючи кінець направляючої шини піднятим вверх.

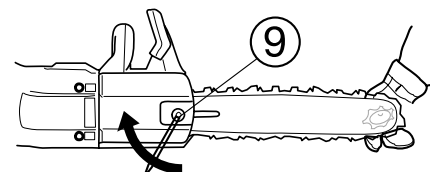

Регулярно перевіряйте новий ланцюг до моменту його припрацювання. Далі регулярно перевіряйте натягнення ланцюга для забезпечення гарної роботи та довгого строку служби.

- Впродовж використання натягнення ланцюга послаблюється внаслідок зношування. Для компенсування зношування необхідно регулярно підтягувати ланцюг.
- Перевіряйте натягнення ланцюга як мінімум під час кожного заповнення резервуара для мастила для ланцюга.

УЛОВЛЮВАЧ ЛАНЦЮГА

Уловлювач ланцюга призначений для уловлювання ланцюга після його розриву або випадіння із канавки. Цієї проблеми можна уникнути, якщо ланцюг натягнутий правильно (див. главу “Монтаж направляючої шини та регулювання ланцюга” на стор. 9) та ланцюг і направляюча шина правильно змонтовані.

УЛОВЛЮВАЧ ЛАНЦЮГА повинен бути робочим.

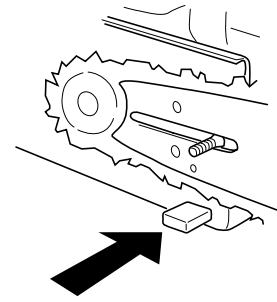

КОЖУХ ДЛЯ ПРАВОЇ РУКИ

Кожух для правої руки захищає праву руку у випадку розриву ланцюга або його випадіння із канавки, а також від контакту з великими та малими гілками.

КОЖУХ ДЛЯ ПРАВОЇ РУКИ не повинен бути пошкоджений.

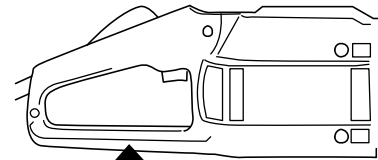

ЗАПОБІЖНА ФРИКЦІЙНА МУФТА

Для захисту від перенавантаження ланцюгова пилка обладнана запобіжною фрикційною муфтою.

Після довготривалої експлуатації запобіжна фрикційна муфта може потребувати чищення.

У разі порушення роботи муфти зверніться до найближчого сервісного дилера.

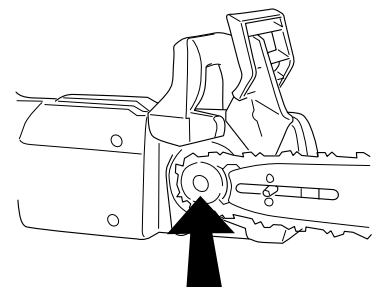

ЕЛЕКТРОННІЙ ЗАХИСТ ВІД ПЕРЕНАВАНТАЖЕННЯ 2000ВТ

2000 Вт електрична ланцюгова пилка має електронний захист від перенавантаження.

- Коли спрацює захист від перенавантаження, пилка зупиняється.
- Відпустіть тригер потужності. Забезпечте, щоб ланцюг не застряг.
- Натисніть тригер потужності.

РІЖУЧЕ СПОРЯДЖЕННЯ

Цей розділ пояснює, як правильне обслуговування та використання ріжучого спорядження:

- Зменшує схильність до віддачі
- Зменшує частоту зіскакування та розривів ланцюга
- Досягає максимальної ефективності різання
- Збільшує строк служби ланцюга

П'ять основних правил

- Користуйтеся лише рекомендованим ріжучим спорядженням!
Див. “Технічні дані” на стор. 3.

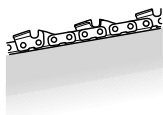

- **Забезпечте постійну правильну гостроту ріжучих зубців!** Дотримуйтесь наших інструкцій та використовуйте рекомендовану направляючу напилка. Пошкоджений або невірно налагоджений ланцюг збільшує ризик нещасного випадку.



- **Стежте за правильною висотою глибинометра!** Зношені глибинометри підвищують ризик віддачі.



- **Стежте за належним натягненням ланцюга!** Послаблений ланцюг може легко зіскочити та прискорює зношування направляючої шини, ланцюга та привідного зубчатого барабану.

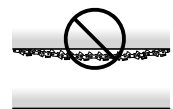

- **Забезпечте нормальну роботу автоматичної системи змащування та правильне використання ріжучого обладнання.**



ЗМАЩУВАННЯ ЛАНЦЮГА ТА НАПРАВЛЯЮЧОЇ ШИНИ



УВАГА!

Недостатнє змащування може призвести до поломки ріжучого спорядження та серйозних або смертельних травм.

Масило для ланцюга

- Ланцюг та направляюча шина змащуються за допомогою автоматичної системи змащування. Ми рекомендуємо використовувати тільки те мастило для ланцюга, яке розроблене для забезпечення хорошого змащування та високих показників текучості в жарких та холодних природних умовах. Незалежно від цього, важливо, щоб мастило мало відповідну до сезону в'язкість. Мастило гущішає при температурах нижчих точки замерзання та може перенавантажити мастильний насос та викликати поломку деталей.
- Як виробник ланцюгових пилки ми розробили оптимальне мастило для ланцюга, яке виготовлено на основі рослинної олії та розкладається під дією мікроорганізмів. Ми рекомендуємо наше мастило заради вашого ланцюга та направляючої шини та заради навколишнього середовища.
- Якщо в наявності немає мастила для ланцюга, може використовуватись трансмісійне мастило EP 90.
- Якщо вам потрібна допомога для вибору мастила для ланцюга, зверніться до свого сервісного дилера.
- Ніколи не використовуйте старе моторне мастило!** Моторне мастило, що було у використанні, вміщує домішки, які можуть зашкодити мастильному насосу, направляючій шині та ланцюгу.

Заливання мастила для ланцюга

- Всі наші моделі ланцюгових пилки мають автоматичне змащування ланцюга.

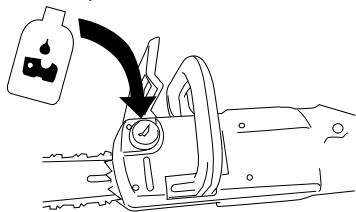

Перевірка системи автоматичного змащування ланцюга

- Запустіть ланцюгову пилку та спрямуйте направляючу шину на нерухомий об'єкт світлого кольору з відстані приблизно 20 см. Після роботи пилки впродовж хвилини, на світлій поверхні мають бути явно видні бризки мастила.



- Повного резервуара достатньо на 20 хвилин безперервної роботи.
- Якщо ви вважаєте, що система змащування не працює, та наступні дії не допомагають, **зверніться до свого сервісного дилера.**

- Перевірте канавки для змащування направляючої шини, та почистіть їх, якщо необхідно.

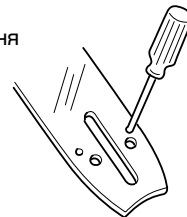

- Перевірте канавку направляючої шини та почистіть, якщо необхідно.

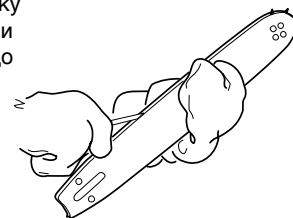

- Перевірте легкість обертання носового зубчатого барабану, його чистоту. Почистіть та змастіть, якщо необхідно.

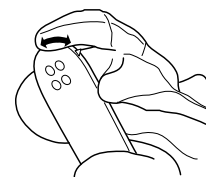

Перевірка зношування ланцюга

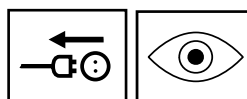

- Щоденно перевіряйте ланцюг на:
 - Наявність видимих тріщин на заклепках та ланках
 - Жорсткість
 - Ненормальне зношування заклепок та ланок
 - Мін. 3 мм (1/8") горизонтальну довжину різця
 - Будь-яке відхилення по цим пунктам вказує на зношування ланцюга, який треба замінити

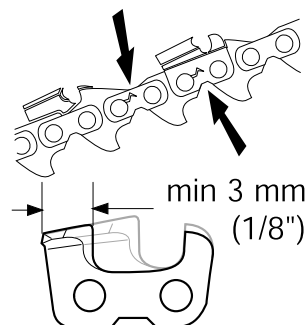

НАГОСТРЮВАННЯ ЛАНЦЮГА

Загальні інструкції відносно різців

- Ніколи не різте деревину тупим ланцюгом. Якщо вам треба докласти зусиль, це є ознакою тупого ланцюга, як і дуже мілка стружка. Дуже тупий ланцюг виробляє пил від пиляння, а не стружку.

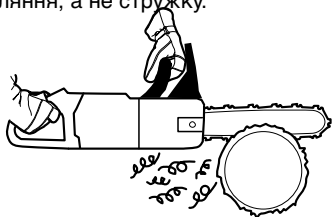

- Гострий ланцюг буде виробляти крупну стружку, а розріз крізь дерево буде іти сам по собі.

- Ріжуча частина ланцюга зветься РІЗУЧА ЛАНКА і складається із РІЗАКА (A) та ГЛИБИНОМЕТРА (B). Різниця їх висоти визначає глибину розрізу.

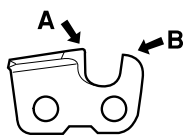

- Під час нагострення пилки звертайте особливу увагу на:

КУТ СКОШЕННЯ
ГОРИЗОНТАЛЬНОЇ ГРАНІ

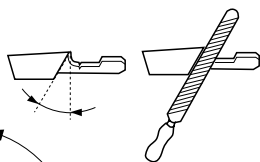

КУТ РІЗАННЯ

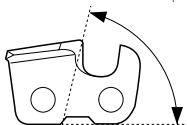

ГОРИЗОНТАЛЬНИЙ КУТ
НАПИЛКА

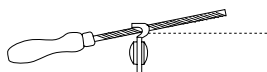

ДІАМЕТР
НАПИЛКА

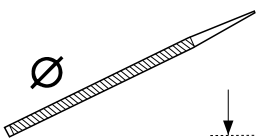

ГЛИБИНА НАГОСТРЮВАННЯ

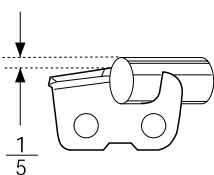

Див. "Технічні дані", що стосуються вашої пилки. Без відповідної допомоги дуже важко нагострити ланцюгову пилку правильно. Ми рекомендуємо використовувати направляючу напилку для забезпечення максимальної ефективності різання з мінімальною схильністю до віддачі.

Нагострювання різців

Для правильного нагострювання різців потрібні КРУГЛИЙ НАПИЛОК та НАПРАВЛЯЮЧА НАПИЛКА. Правильний діаметр напилки та направляюча напилка для вашої пилки та ланцюга наведені в розділі "Технічні дані".

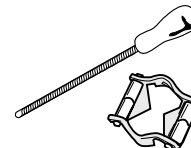

- Нагострювання можна проводити тільки коли ланцюг правильно натягнутий. Послаблений ланцюг коливається, що робить нагострення важким.



- Нагострення треба виконувати від внутрішньої частини різця до зовнішньої. Піднімайте напилку при зворотному русі.

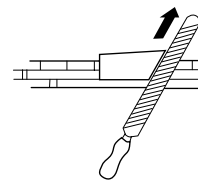

- Спочатку нагострюйте різці з однієї сторони. Потім переверніть пилку та нагострюйте різці з іншої сторони.

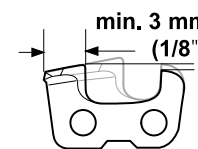

- Переконайтеся, що всі різці мають однакову довжину. Якщо горизонтальна довжина зменшується до 3 мм (1/8"), ланцюг зношений і потребує заміни.

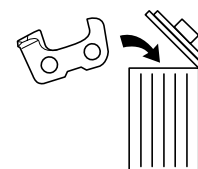

УВАГА!

Невірно нагострені різці підвищують схильність до віддачі!

ОБРІЗКА СУКІВ



УВАГА!

Більшість випадків віддачі відбуваються під час обрізки суків. Приділяйте особливу увагу до небезпечної зони віддачі, коли обрізаєте напружені суки!

Під час обрізання товстих гілок слід керуватися тими ж принципами, що і під час поперечного розпилювання.

Складні гілки треба обрізати у декілька етапів.

Переконайтеся, що ви твердо стоїте на ногах незалежно від того, рухаєтесь ви навкруги дерева, чи стоїте на одному місці. Під час роботи колода завжди повинна бути справа від вас. Для забезпечення найкращого контролю тримайте ланцюгову пилку якомога ближче до тіла.

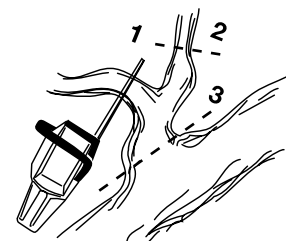

ПОПЕРЕЧНЕ РОЗПИЛЮВАННЯ



УВАГА!

Якщо ланцюг затискається у розрізі, **ЗУПИНІТЬ ПИЛКУ!**

Не намагайтеся висмикнути пилку. Вас може поранити ланцюгом, якщо пилка зненацька вивільниться. Замість цього працюйте пилкою, як важелем.

- Розрізання колоди на землі. Існує невелика небезпека затискання пилки або розколювання колоди, але важко уникнути увіткнення пилки в землю після повного проходу розрізу.

Пилка прорізує колоду. Під час закінчення розрізу будьте обережні та уникайте контакту з землею. Підтримуйте повну потужність пилки, але будьте готові до закінчення розрізу.

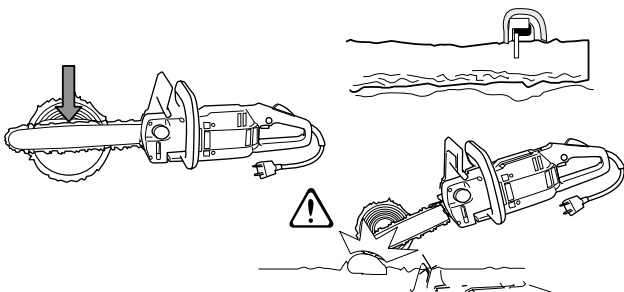

- Якщо це можливо переверніть колоду після прорізання 2/3 діаметру колоди.

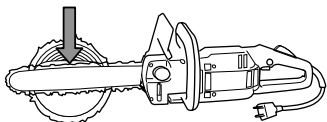

- Переверніть колоду та розріжте частину, що залишилась, зверху.

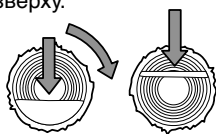

- Ріжте колоду, утримуючи її за один кінець. Колода напевне розколеться, якщо розріз пройде зверху вниз.

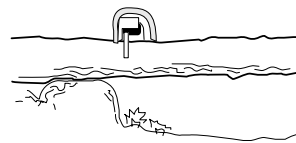

- Зробіть початковий розріз знизу (прибл. 1/3 діаметру)

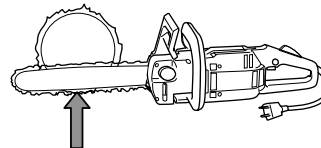

- Закінчіть розріз зверху.

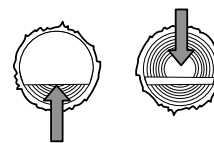

- Ріжте колоду, утримуючи її за обидва кінця. Пилку напевне затисне у розрізі, якщо розріз виконується зверху.



- Зробіть початковий розріз зверху (прибл. 1/3 діаметру)

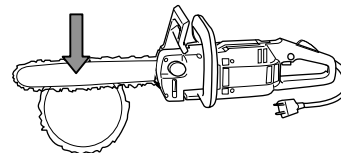

- Закінчіть розріз знизу.

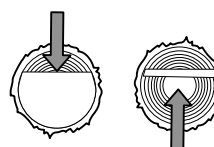

ОПЕРАЦІЇ ВАЛІННЯ ДЕРЕВ



УВАГА!

Ваління дерев - це робота, яка потребує досвіду. Не намагайтеся валити дерева, якщо у вас немає досвіду. **НЕ ВИКОНУЙТЕ НІЯКИХ ОПЕРАЦІЙ, ЯКЩО ВИ ВІДЧУВАЄТЕ, ЩО НЕ МАЄТЕ ДОСТАТНЬОЇ КВАЛІФІКАЦІЇ!**

УВАГА!

Початківці в роботі з ланцюговою пилкою повинні набратися досвіду, розрізуючи колоди на пильних козлах або схожих пристроях.

УВАГА!

Ми рекомендуємо користувачам, які не мають достатнього досвіду, не валити дерева з діаметром стовбура що перевищує довжину направляючої шини.

Небезпечна зона

Небезпечною зоною навкруги дерева є відстань, що у 2 1/2 рази перевищує висоту дерева. Слідкуйте за тим, щоб під час ваління дерева в цій зоні нікого не було.

Напрямок ваління

Під час ваління дерева треба вибрати місце, в якому ні предмети, ні складна місцевість не будуть заважати обрізуванню гілок або розрізуванню стовбурів. Важливою умовою є рух без перешкод та тверде стояння на ногах.

Також важливо запобігти застряганню дерева, що падає, на іншому дереві. Дерево, що застрягло, є особливо небезпечним.

Після визначення місця ваління дерева вам слід визначити напрямок падіння без сторонньої допомоги. На це впливає рівність та нахил дерева, напрямок вітру, кількість гілок та сніг, фкий може нахилити дерево.

Після оцінки всіх цих факторів ви можете зрозуміти, що у вас немає вибору, крім як валити дерево в природному напрямку падіння, так як бажаний напрямок падіння витримати неможливо.

Іншим важливим фактором, що впливає на персональну безпеку, не дивлячись на те, що в напрямку ваління немає тиску, є наявність сухих гілок, які можуть падати під час ваління дерева.

Зрізання гілок/Лінія відходу

Приберіть гілки навкруги основи дерева, які можуть заважати вам під час роботи. Найбільш безпечною є робота зверху вниз, коли між вами та працюючим ланцюгом знаходиться стовбур дерева. Ніколи не ріжте гілки, що знаходяться вище плечей. Уберіть будь-який підріст з-під дерева та визначте лінію для відходу, враховуючи будь які перешкоди (каміння, гілки, ями і т.ін.). Лінія відходу повинна бути під кутом, близько 135° за напрямком падіння.



Ваління

Для того, щоб завалити дерево, треба зробити три розрізи. "ВЕРХНІЙ ПРОРІЗНИЙ РОЗРІЗ" та "НИЖНІЙ" або "ГОРИЗОНТАЛЬНИЙ ПРОРІЗНИЙ РОЗРІЗ" формують "ПРОРІЗ", який визначає напрямок, в якому буде падати дерево. Заключний розріз - це "ВИРІЗ ЗРІЗУВАННЯ", який дозволяє дереву впасти.

Проріз

Для формування ПРОРІЗУ почніть з ВЕРХНЬОГО ПРОРІЗНОГО РОЗРІЗУ. Використовуючи нижню частину направляючої шини (ланцюг, що тягне), зробіть розріз вниз під кутом 45° до бажаного напрямку падіння.

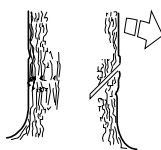

Потім виконайте НИЖНІЙ ПРОРІЗНИЙ РОЗРІЗ, забезпечивши його точне спів падіння з ВЕРХНІМ ПРОРІЗНИМ РОЗРІЗОМ.

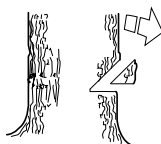

Глибина прорізу має складати близько 1/4 діаметру дерева, а кут повинен бути близько 45°.

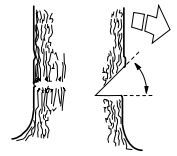

Лінія, що формується внутрішнім кутом прорізу повинна бути точно горизонтальною, та під точним прямим кутом до напрямку падіння.

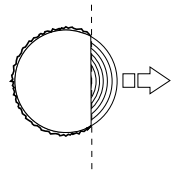

Виріз зрізування

Виріз зрізування робиться зі зворотної сторони дерева і також повинен бути горизонтальним. Станьте, щоб дерево було зліва від вас, та ріжте нижньою частиною направляючої шини (ланцюг, що тягне).

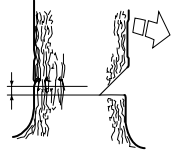

Зробіть ВИРІЗ ЗРІЗУВАННЯ приблизно на 3-5 см (1 1/2 - 2") вище від НИЖНЬОГО ПРОРІЗНОГО РОЗРІЗУ.

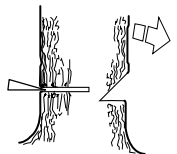

Виріз робиться на повній швидкості двигуна з повільною подачею пилки у дерево. Наглядайте за вільним рухом на зворотній стороні вибраного напрямку падіння. Вставте КЛИН або РОЗПІРКУ у ВИРІЗ ЗРІЗУВАННЯ, як тільки це дозволить глибина вирізу.

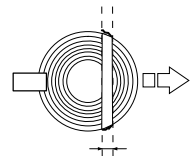

Після завершення ВИРІЗ ЗРІЗУВАННЯ повинен бути паралельним прорізу та залишати СМУЖКУ ДЕРЕВА товщиною мінімум 1/10 діаметру дерева.

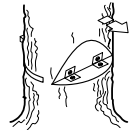

СМУЖКА ДЕРЕВА діє як шарнір, спрямовуючи дерево у напрямку падіння.



Якщо СМУЖКА ДЕРЕВА дуже мала або перерізана, або проріз і виріз зрізування не співпадають, дерево не буде знаходитись під контролем.

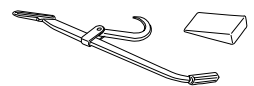

Коли виріз зрізування наближається до прорізу, дерево починає падати або само по собі, або за допомогою КЛИНУ або РОЗПІРКИ.

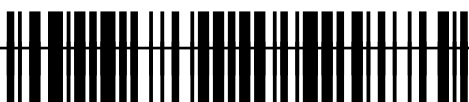
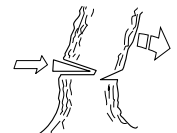

**Trøskenveien 36
P.O.B. 10
N - 1708 Sarpsborg
Norway**

115 02 32-56



2006W11