Instrucciones de instalación



SPA BROADWAY FAMILY



CONTENIDO

CARACTERÍSTICAS GENERALES.....	3
1. RECEPCIÓN DEL EQUIPO	4
2. ADECUANDO EL LUGAR EN EL QUE EL SPA VA A SER INSTALADO	4
3. CÓMO UBICAR EL SPA	4
4. CONEXIONES ELÉCTRICAS.....	5
4.1. CÓMO CONECTARLO A LA TOMA DE TIERRA.....	5
4.2. CONEXIÓN AL SUMINISTRO ELÉCTRICO.....	5
5. CONEXIÓN HIDRÁULICA.....	6
6. LLENADO Y VACIADO DEL SPA.....	6
7. VENTILACIÓN	6

ENHORABUENA Y GRACIAS POR SU COMPRA DE ESTE PRODUCTO ROCA

Este spa ha sido diseñado, fabricado y revisado por nuestro personal técnico. Debe instalarse siguiendo las normas e instrucciones aplicables.

EL INCUMPLIMIENTO DE ESTA CONDICIÓN ANULA LA GARANTÍA DEJÁNDOLA SIN EFECTO.

Este spa ha sido diseñado para ser usado de forma privada.

CARACTERÍSTICAS GENERALES

MASAJE DE AIRE:

- soplador axial de 1.2 kW,
- 69 orificios en la base.

MASAJE DE AGUA:

- 2 bombas de hidromasaje - 1.5 kW,
- JETS:
 - mini jets fijos (A) - 6 piezas.
 - mini jets fijos (B) - 8 piezas.
 - jets fijos de gran tamaño (C) - 3 piezas.
 - jets grandes tipo remolino (D) - 4 piezas.
 - jet fijo de gran tamaño (E) - 1 pieza.
 - jets fijos de gran tamaño (F) - 2 piezas.
 - jet tipo remolino (G) - 1 pieza.
 - jets fijos vibradores de gran tamaño (I) - 2 piezas.
 - jet grande tipo remolino (J) - 1 pieza.
 - mini jet fijo de ozono (K) - 1 pieza.
 - desagüe de color negro de 3/4" (H) - 1 pieza.
- 6 reguladores de la aireación del hidromasaje
- 2 distribuidores del hidromasaje.

DESINFECCIÓN:

- 1 generador de ozono (10W) 250mg/h,
- lámpara UV (opcional) - no hay jet de ozono.

FILTRACIÓN:

- Filtro de cartucho.

CALENTADOR DE AGUA:

- calentador eléctrico de 3 kW,

CARACTERÍSTICAS:

- Capacidad - 1.100 Ltrs.
- Dimensiones - 2160/1820/920 mm.
- Peso - 360 kg (vacío).
- Nº de personas - 5 .
- Consumo de energía:
7,2 kW (30,5 A) - version 230V AC 50Hz,
- luz LED blanca subacuática,
- luz de varios colores (opcional),
- foco LED - 24 puntos (opcional),
- 3 amortiguadores de poliuretano (grises en la opción estándar),
- panel de madera de color caoba o pino (opcional),
- panel de plástico de color gris, pino o caoba (opcional),
- escaleras de madera de color pino o caoba (opcional),
- cubierta térmica (opcional).

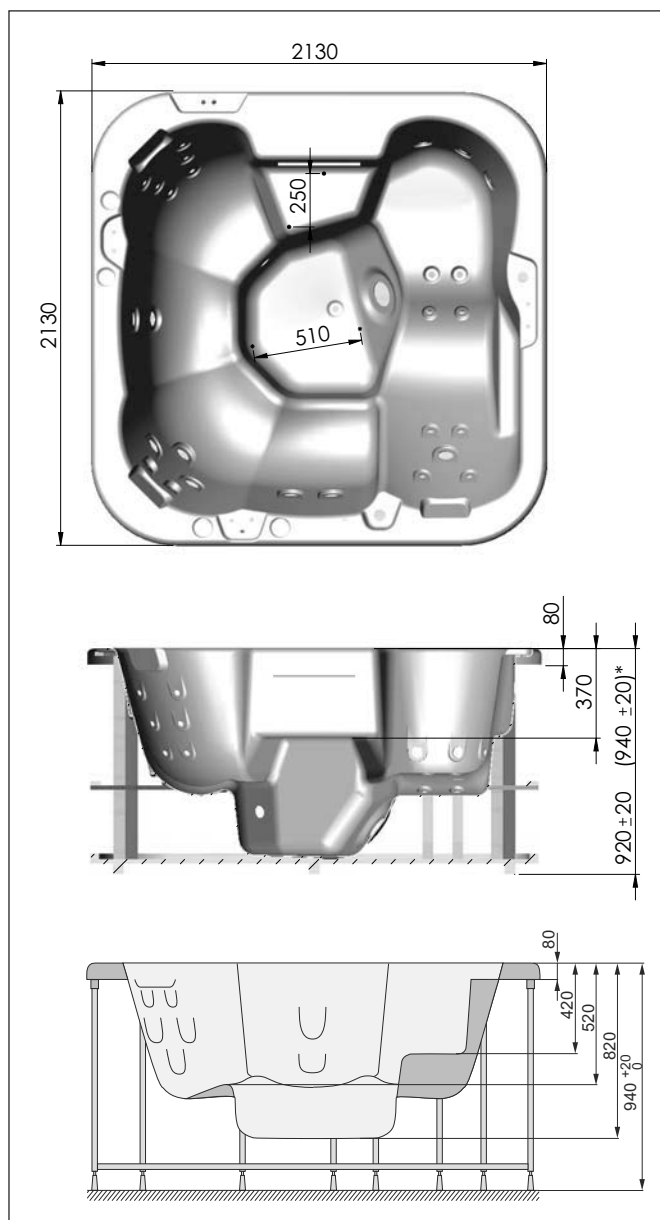

*Las medidas indicadas entre paréntesis se refieren al SPA con la carcasa incluida.

Materiales y fabricación:

Material acrílico endurecido con poliéster laminado colocado sobre una estructura de aluminio. Los SPAs con paneles únicamente se instalan sobre estructuras de madera.

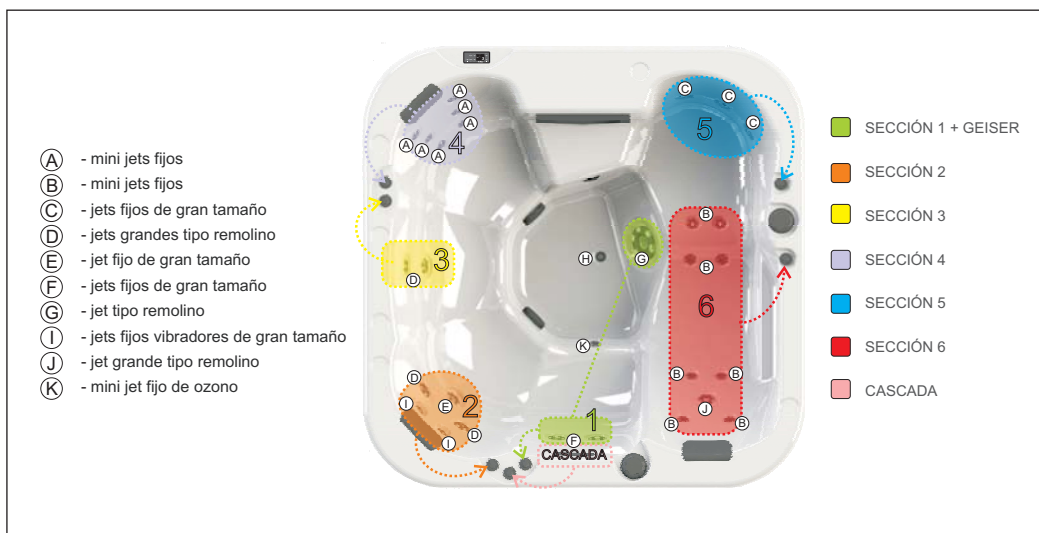

1. RECEPCIÓN DEL EQUIPO

El spa debería llegar a su destino dentro del embalaje original. Medidas del paquete: 1920/1920/1310 mm. Una vez abierto y antes de instalarlo, revise todo el spa y denos cuenta de cualquier tipo de anomalía.

No levante el spa apoyándolo en el equipo de filtración o en las tuberías.

No apoye el spa sobre su propio borde. Apóyelo siempre sobre las patas.

Mientras realiza la instalación, compruebe que el interior del spa se halla debidamente protegido por la cubierta que viene incluida con el resto del equipo.

La instalación eléctrica y la conexión de las tuberías deben ser realizadas por instaladores autorizados.

2. ADECUANDO EL LUGAR EN EL QUE EL SPA VA A SER INSTALADO

El SPA Broadway Family puede utilizarse tanto en espacios interiores como exteriores. Debe instalarse sobre una base sólida para impedir que se hunda.

En el momento de elegir el emplazamiento del Spa, debe tener en cuenta las siguientes circunstancias:

- Si ha decidido instalar el spa en un lugar interior, tenga en cuenta el camino que habrá de seguir hasta llegar a su ubicación final.

- Que el suministro eléctrico sea el adecuado y que la conexión eléctrica garantice el funcionamiento eficiente del equipo (para el equipamiento estándar la potencia nominal es de, aproximadamente 7,2 kW, 230V AC 50 Hz (3x6 mm²). Con relación a la seguridad de los usuarios, el cable de suministro deberá estar siempre protegido con un interruptor diferencial con una corriente de fuga máxima de 30 mA.

- Es necesario disponer de una instalación con toma de tierra que respete la legislación vigente.

- Dispóngalo de forma que pueda acceder a los componentes que se

hallan en su interior para realizar tareas de mantenimiento a través de las paredes laterales.

- También debe usted tener en cuenta de qué forma prevé llenar y vaciar el spa. El suelo debe estar nivelado.

- La ventilación en espacios cerrados debe ser la adecuada.

- Debido a la humedad generada por el Spa, los materiales utilizados en paredes y techos deben ser resistentes al vapor de agua.

- Debido a las inevitables salpicaduras, los materiales utilizados en el suelo deben ser altamente resistentes al agua, como baldosas o recubrimientos plásticos. En caso de utilizar moqueta, ésta debe estar debidamente tratada para evitar las bacterias que origina la humedad. Utilice moquetas o alfombras especialmente diseñadas para uso náutico. El parquet o los suelos de madera no son aconsejables, a menos que se hayan preparado debidamente para este tipo de uso, como sucede, por ejemplo, con las maderas para jardinería o construcción de exteriores. Asegúrese siempre de que el suelo tenga una pendiente del 2% hacia un desagüe instalado en la habitación.

3. CÓMO UBICAR EL SPA

- Cuando instale el spa en una esquina o cerca de un muro, recuerde que ha de dejar una distancia mínima de medio metro para poder realizar tareas de conexión o instalación o bien instalar puertas de un tamaño mínimo de 1700x700 mm que permitan acceder a todas las partes del spa para realizar tareas de mantenimiento.

El suelo debe estar muy bien nivelado El SPA debería ubicarse en un lugar que permita tener acceso a los dispositivos mecánicos que se encuentran debajo del borde del SPA (cerca del panel de control). Las patas de la bañera deberían colocarse sobre una superficie dura y sólida. El peso total de la bañera llena de agua y con cuatro personas en su interior es de, aproximadamente, 1900 kg.

- Este spa no puede ser encastrado. No obstruya el acceso a los laterales.

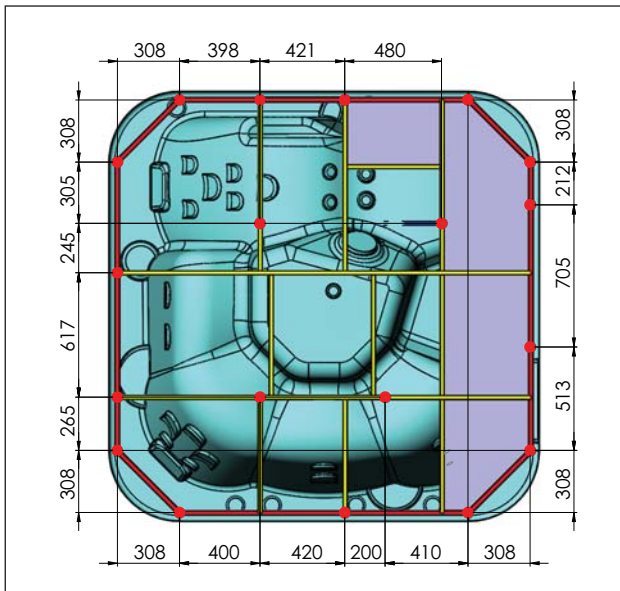

4. CONEXIONES ELÉCTRICAS

La potencia máxima que necesita el SPA Broadway Family es de, aproximadamente 7,2 kW. En ambos casos, la sección mínima del cable debería ser de 3x6 mm². Cuando el spa se instale en el exterior, será necesario utilizar un cable que lleve un aislamiento que lo proteja del deterioro que puedan provocar las condiciones atmosféricas. Proteja el cable de daños provenientes de máquinas. Si el cable o su aislamiento experimentan menoscabo, reemplácelos siempre. De otro modo corre el riesgo de recibir una descarga eléctrica.

Cuando utilice cables de 3x6 mm² de sección, proteja el cable de suministro eléctrico de la bañera con un interruptor diferencial (C-type) con una corriente de fuga máxima de 32 A. Por razones de seguridad, conecte siempre el cable de suministro a la red eléctrica utilizando un interruptor diferencial con una corriente de fuga máxima de 30 mA. Se recomienda la comprobación periódica del interruptor diferencial siguiendo las pautas habituales establecidas para probar y reiniciar este tipo de dispositivos.

El SPA debería permanecer conectado a la red eléctrica de manera permanente. La instalación eléctrica debería estar provista de un mecanismo de corte manual apropiado que permitiese la apertura de los contactos de cada uno de los polos de la fuente de alimentación. Además, se debe establecer una conexión equipotencial utilizando la abrazadera  ubicada en la estructura sobre la que se monta la bañera. La sección mínima de este cable es de 4mm².

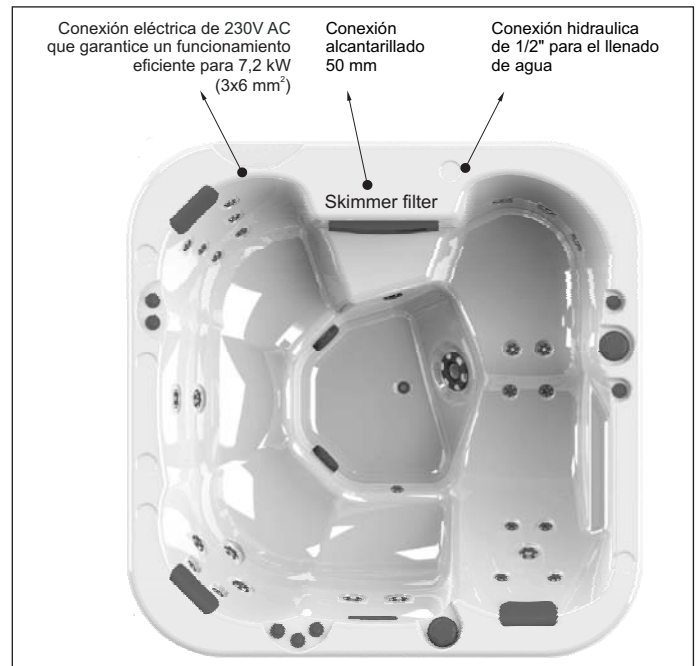

La instalación eléctrica debe ser realizada por un electricista cualificado.



Por razones de seguridad, cerciőrese de vez en cuando de que el sistema de protección contra descargas eléctricas funcione correctamente presionando el botón de TEST en el interruptor diferencial. Si el Spa no se apaga de forma inmediata después de haber presionado el botón, desenchúfelo de forma manual y póngase en contacto con un especialista cualificado. No utilice el SPA si los mecanismos de protección no funcionan de forma adecuada.

Para evitar que la bañera entre en funcionamiento sin tener agua dentro, corte el suministro eléctrico presionando el botón de Test en el interruptor diferencial.

4.1. CŐMO CONECTARLO A LA TOMA DE TIERRA

Tanto para el correcto funcionamiento del diferencial como para el de la propia bañera, se debe instalar un cable con una sección mínima de 2.5 mm² que conecte con la toma de tierra. Conecte el cable a la estructura tal y como aparece en el dibujo. Conecte el otro extremo del cable a la toma de tierra de la red eléctrica del edificio.



4.2. CONEXIÓN AL SUMINISTRO ELÉCTRICO

La bañera, al ser un equipo con aislamiento de protección de clase I, debe permanecer conectada al suministro eléctrico (clase TN-S) de forma continua utilizando una caja de conexión con grado de protección IP X5. Se recomienda instalar la caja de conexión en la zona 1 (debajo de la bañera) cerca de otros dispositivos eléctricos de la bañera (20 centímetros, como mínimo, por encima del suelo).

Nunca conecte la bañera al suministro eléctrico utilizando conexiones intermedias (enchufes).

La zona 0 es el área que se encuentra en el interior de la bañera.

La zona 1 comprende la 0 y además el área por encima hasta 2.25 m por encima del suelo.

La zona 2 comprende la zona 1 ampliada, respecto a dos de sus lados, en 0.6 m y, en altura, nuevamente, hasta 2.25 m por encima del suelo.

La zona 3 comprende la zona 2 ampliada, respecto a dos de sus lados, en 2.4 m y, en altura, hasta 2.25 m por encima del suelo.

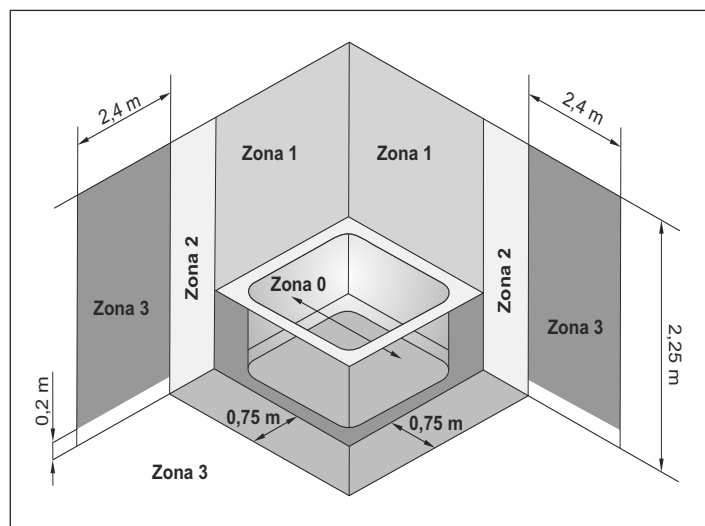

5. CONEXIÓN HIDRÁULICA

Para la conexión hidráulica, utilice tuberías de PVC y un adhesivo apropiado para este tipo de material. No utilice tuberías de metal.

Asegúrese de que no haya bolsas de aire o agua en las vías por las que se llena o vacía el spa. El circuito de vaciado debe permitir un vaciado perfecto y, si el desagüe lo permite, incorporar un sifón para evitar malos olores.

Además, cuando sea preciso, los circuitos de llenado y vaciado deberán incorporar dispositivos que prevengan el flujo de retorno.

Una vez terminada la instalación, inicie el equipo y compruebe que las uniones sean estancas. Haga una señal con el nivel del agua del spa, espere 24 horas y compruebe si el nivel ha bajado.

6. LLENADO Y VACIADO DEL SPA

No utilice el circuito del soplador de aire para llenar el spa.

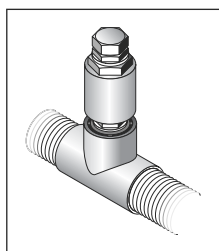

La bañera se puede conectar de manera permanente a las redes de drenaje y suministro de agua o bien llenarse y vaciarse utilizando mangueras flexibles que se desconectarán después de cada uso. El set de mangueras incluye una tubería en T con un acople de 1/2" que permite llenar la bañera a través de los jets de hidromasaje. El sistema

de tuberías fijas incluye válvulas de vaciado ubicadas cerca del filtro skimmer; para utilizarlas deberían emplearse mangueras, bien fijas, bien removibles, que conectasen con la red de drenaje.

Se recomienda que la bañera permanezca conectada a la red de drenaje de manera continua para evitar que el agua pueda rebosar a través del sistema de emergencia.

7. VENTILACIÓN

El agua del spa puede llegar a alcanzar una temperatura elevada (aproximadamente 39°C) provocando condensaciones.

La habitación en la que se ubique el spa debe tener una ventilación adecuada. Si no es así, se aconseja instalar un deshumidificador que mantenga la humedad del aire a una temperatura constante e impida la formación de condensaciones en el techo y en el suelo.

Para el correcto mantenimiento de la madera, la humedad relativa del aire de la habitación debe mantenerse por debajo del 65% cuando no se esté usando el Spa.

Durante su uso, y debido a la evaporación provocada por el hidromasaje y el movimiento del agua, es normal que este valor llegue a ser del 90 o 95%.

La humedad del aire puede mantenerse constante utilizando ventiladores controlados por higróstatos o deshumidificadores adaptados al tamaño de la habitación. Su instalador o distribuidor podrá aconsejarle al respecto. Si el cuarto tiene aire acondicionado, el condensador no es necesario. Si el spa está en un lugar exterior o abierto, estos aparatos no serán necesarios.

Roca Sanitario, S.A.

Avda. Diagonal, 513
08029 Barcelona
España

Roca S.R.L.

Via Leonardo da Vinci, 24
20080 Casarile (Milano)
Italia
Tel. +39.02.900.251
Fax.+39.02.905.21.74

Roca S.A.

Apartado 575
Ponte Madalena
2416-905 Leiria
Portugal
T.: +351 244 720 000
F.: +351 244 722 373

Roca Limited

Samson Road
Hermitage Ind. Estate
Coalville, Leics. LE67 3FP
United Kingdom
Tel. +44.(0)1530.83.00.80
Fax.+44.(0)1530.83.00.10

ROCA Maroc, S.A.

Route de Marrakech, km 2.5
B. P. 571 - 26000 - Settat
Maroc
Telf : +212.(0)23.40.59.41
+212.(0)23.40.03.39
Fax : +212.(0)23.40.59.42

Roca GmbH

Feincheswiese 17
56424 Staudt
Deutschland
Tel. +49.(0)2602.93610
Fax.+49.(0)2602.936.122

Roca Polska Sp. z o. o.

ul. Wyczolkowskiego 20,
44-109 Gliwice
Polska
Tel. +48.(0)32 339 41 00
Fax.+48.(0)32 339 41 01

Roca Argentina S.A

Camino General Belgrano, 2873
1824 - Lanús Este
Buenos Aires
Argentina
Tel. +54.(0)114.230.96.39
Fax:+54.(0)114.246.95.56

Roca S.A.R.L.

BP 90422
95005 Cergy Pontoise Cedex
France
Tél. +33.(0)1.34.40.39.00
Fax.+33.(0)130.37.02.65
+33.(0)134.64.13.55

Kalevit Roca Saniter Seramik Sanayi, A.S.

Büyükdere Cad.
Kaleseramik Binasi
80620 Levent – Istanbul
Turkey
Tel. +90.212.270.70.00
Fax.+90.212.268.68.89

LíneaRoca
HIDROMASAJE



902 30 48 48

(available in Spain only)

20181009
850216000



(available in Spain only)