

# LAUFEN

Mechanische Mischer / Armaturen  
Mitigeurs mécaniques / Robinetterie  
Miscelatori meccanici / Rubinetteria  
Mechanical mixers / Faucets

**Kartell** by LAUFEN

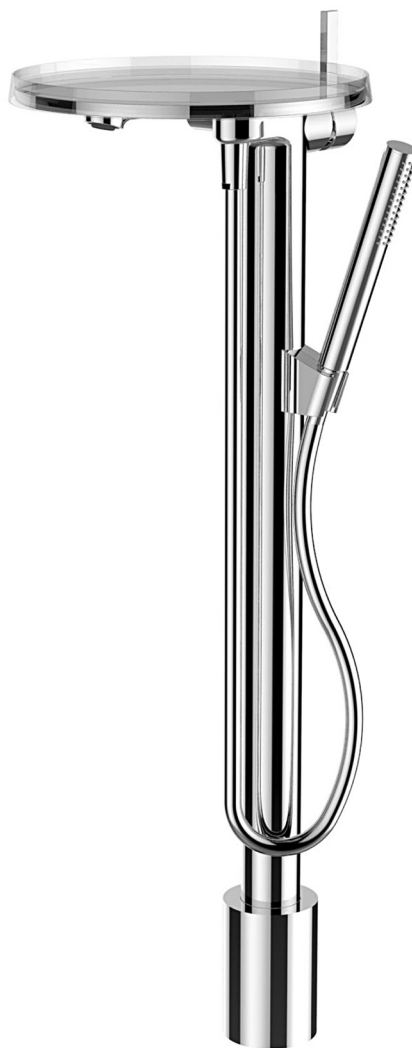

- DE** Diese Anleitung muss dem Benutzer ausgehändigt werden.  
Garantie/Haftung nur bei Montage gemäss Anleitung durch eine konzessionierte Fachkraft und gemäss örtlicher Vorschriften.
- FR** Cette instruction doit être remise à l'utilisateur.  
Garantie/responsabilité uniquement assurées en cas de montage conforme au mode d'emploi, effectué par un spécialiste concessionnaire et en fonction des prescriptions locales.
- IT** Le presenti istruzioni devono essere consegnate all'utilizzatore.  
Garanzia/responsabilità assicurate soltanto in caso di montaggio conforme alle istruzioni per l'uso e eseguito da uno specialista concessionario in funzione delle prescrizioni locali.
- EN** This instruction must be given to the user.  
Guarantee/Liability only when assembled by an approved specialist in accordance with the instructions and local regulations.

**DE** Empfohlener Betriebsdruck: .....2–4 bar  
Maximaler Betriebsdruck: ..... 5 bar  
Maximale Warmwassertemperatur: .....80 °C  
Empfohlene Warmwassertemperatur: 65 °C

Gleicher Druck für Kalt- und Warmwasser wird empfohlen.

**Wichtig:** Die Leitungen vor der Installation des Mischers spülen. Bei den Modellen mit Flexschläuchen, den Schlauch beim Anziehen der Mutter gegen Rotation gegenhalten. Nach der Montage Wasserdruck geben und Funktionskontrolle durchführen. Dichtheit der Armatur und aller Verbindungen überprüfen (Sichtkontrolle). Körper und Auslauf des Mischers können heiss werden. Die Installation und Wartung darf nur durch einen nach den örtlichen Vorschriften konzessionierten Installateur erfolgen.

**Garantie:** Siehe unsere Allgemeinen Verkaufs- und Garantiebestimmungen. Technische Änderungen vorbehalten.

**IT** Pressione di funzionamento consigliata: 2–4 bar  
Pressione di funzionamento massima: ...5 bar  
Temperatura massima dell'acqua calda: 80 °C  
Temperatura consigliata per l'acqua calda: 65 °C

Si raccomanda di mantenere uguali le pressioni «calda-fredda».

**Attenzione:** sciacquare le tubature prima di installare il miscelatore. Nei modelli con flessibili, mantenere fermo in rotazione il flessibile durante il serraggio del dado di collegamento. Dopo il montaggio aprire l'acqua e controllare il funzionamento. Verificare la tenuta della rubinetteria, dei collegamenti e delle guarnizioni (controllo a vista). Il corpo e il collo del miscelatore possono diventare assai caldi. Installazione e manutenzione esclusivamente a cura di un installatore concessionario secondo le direttive locali.

**Garanzia:** vedere le nostre condizioni generali di vendita e di garanzia. Con riserva di modifiche tecniche.

**FR** Pression de service conseillée: .....2–4 bar  
Pression de service maximale: .....5 bar  
Température maximale de l'eau chaude: ...80 °C  
Température de l'eau chaude conseillée: .....65 °C

Une égalité des pressions «chaude-froide» est recommandée.

**Attention:** Rincer les conduites avant l'installation du mitigeur. Sur les modèles avec flexibles d'alimentation, retenir le flexible en rotation lors du serrage de l'écrou. Après installation, ouvrir l'eau et contrôler le fonctionnement. Vérifier l'étanchéité de la robinetterie et des joints (contrôle visuel). Le corps et le goulot du mitigeur peuvent devenir très chauds. Installation et entretien uniquement par un installateur agréé selon les directives locales.

**Garantie:** Voir nos conditions générales de ventes et de garantie. Sous réserve de modifications techniques.

**EN** Advised operating pressure: .....2–4 bar  
Maximum operating pressure: ..... 5 bar  
Maximum temperature of hot water: .....80 °C  
Advised temperature of hot water: .....65 °C

Equal "hot/cold" water pressure is recommended.

**Caution:** Rinse the conduits before installing the mixer. On models with flexible hoses, hold the hose to prevent it from rotating when tightening the nut. After installation turn on the water and check if the tap is functioning correctly. Check the tap and all the connections for leaks (visual check). The body and spout of the mixer can become very hot. To be installed and maintained only by an approved fitter according to local instructions.

**Guarantee:** See our general sales and guarantee conditions. Subject to technical changes.



A



A

- Armatur vorsichtig aus der Verpackung nehmen, **darauf achten, dass die Enden der Kupferrohre nicht beschädigt werden**
- Wasserleitungen abstellen
- Prendre des précautions pour sortir l'appareil de l'emballage et **veiller à ne pas endommager les extrémités des tubes cuivre d'alimentation**
- Fermer les alimentations d'eau
- Prendere le precauzioni necessarie per estrarre l'apparecchio dall'imballaggio e **fare attenzione per non danneggiare le estremità dei tubi di rame di alimentazione**
- Chiudere le alimentazioni dell'acqua
- Remove the equipment carefully from its packaging and **take care not to damage the ends of the copper supply tubes**
- Shut off the water supply

B

*Vorbereitung Armaturensockel:*

1. Beide Abpresszapfen durch Entfernen der Schraube herausnehmen (Inbusschlüssel Sechskant 6 mm)
2. Schutzdeckel entfernen

*Préparation du bloc technique:*

1. Sortir les 2 purges en enlevant la vis (clé six pans de 6 mm)
2. Enlever le couvercle de protection

*Preparazione del blocco tecnico:*

1. Estrarre i 2 spurghi togliendo la vite (chiave esagonale di 6 mm)
2. Togliere il coperchio di protezione

*Preparation of technical unit:*

1. Remove the 2 plugs by undoing the screw (6 mm allen key)
2. Remove the protective cover

B

1 ↑

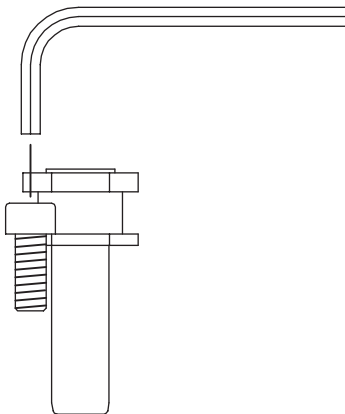

2 ↑

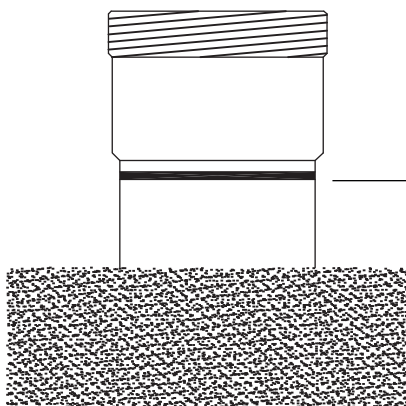
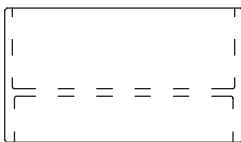

▼ Max. mit Fliesen  
Max. avec carrelage  
Max. con piastrelle  
▲ Max. with tiles

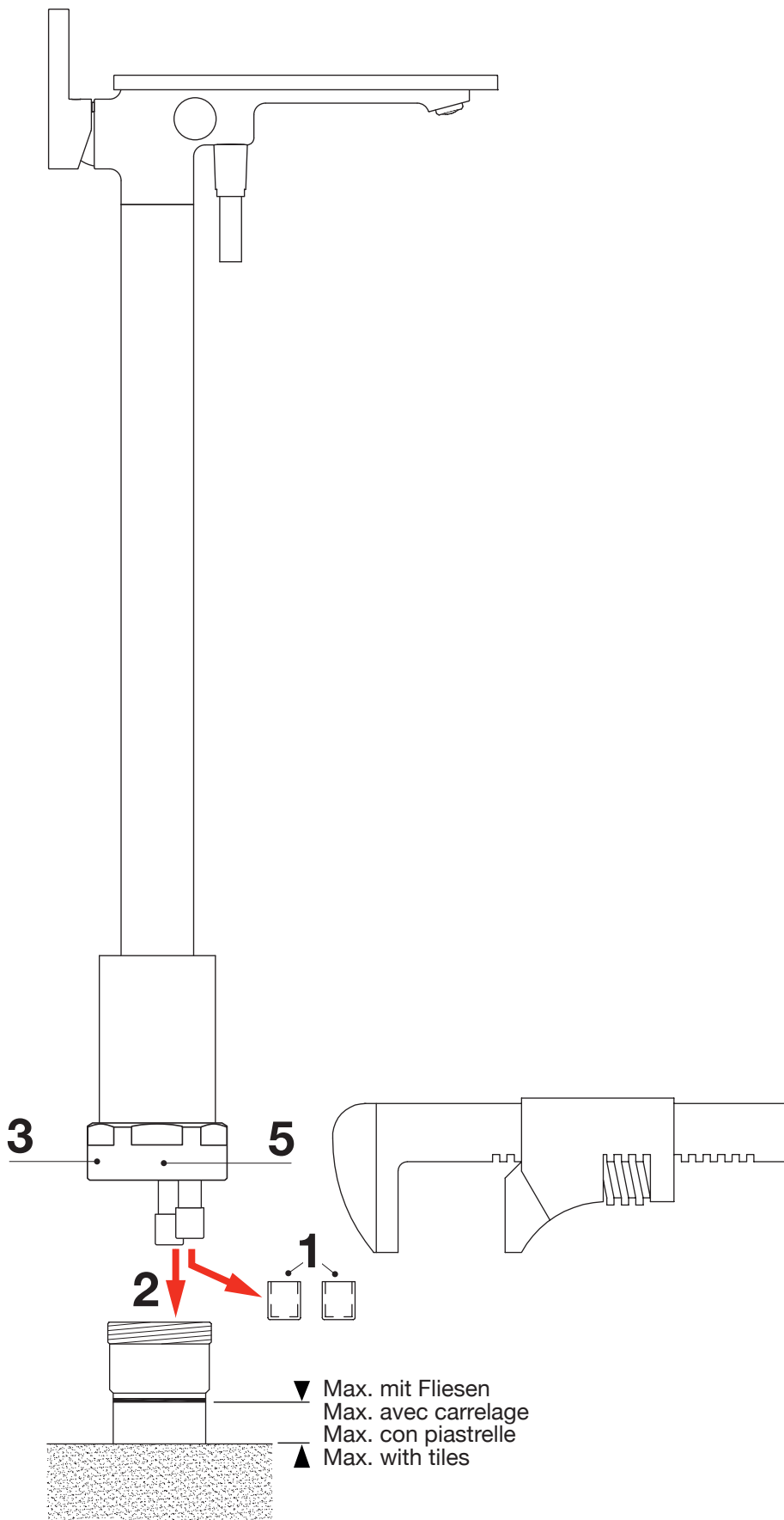

1. Die beiden Schutzkappen entfernen und darauf achten, dass die Rohre nicht beschädigt werden
2. **Montage:** Die beiden Kupferrohre vorsichtig in die Sockelöffnungen einführen
3. Von Hand die Säulenmutter anschrauben
4. Den Auslauf im rechten Winkel zur Badewanne ausrichten
5. Die Säulenmutter fest anziehen (sicherstellen, dass sich die Säule nicht dreht)

1. Enlever les 2 bouchons de protection, attention a ne pas endommager les tubes
2. **Montage:** enfiler avec précaution les 2 tubes cuivre dans les trous de l'embase
3. Visser à la main l'écrou d'embase de la colonne
4. Orienter et aligner avec précision le goulot par rapport à la baignoire
5. Serrer et bloquer l'écrou d'embase (vérifier que la colonne ne tourne pas)

1. Togliere i 2 tappi di protezione, attenzione a non danneggiare i tubi
2. **Montaggio:** infilare con cautela i 2 tubi di rame nei fori della base
3. Avvitare manualmente il dado della base della colonna
4. Orientare e allineare con precisione il bocchettone rispetto alla vasca
5. Serrare e bloccare il dado della base (verificare che la colonna non giri)

1. Remove the 2 protective plugs, take care not to damage the tubes
2. **Assembly:** carefully slide the 2 copper tubes into the holes in the base
3. Screw in the bolt at the base of the column by hand
4. Carefully position and align the outlet in relation to the bathtub
5. Tighten and lock the bolt in the base (check that the column doesn't turn)

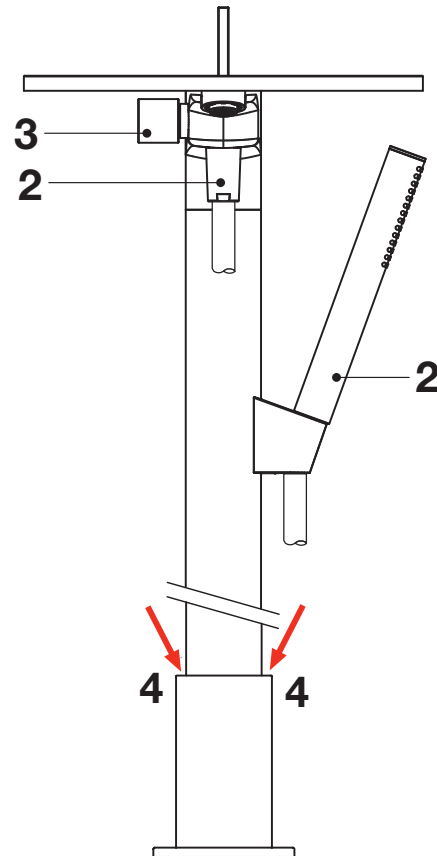
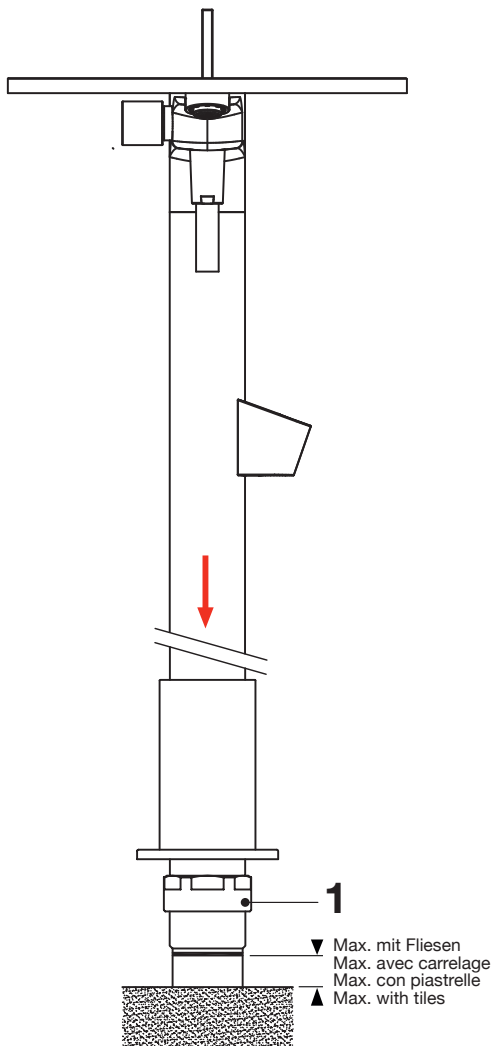

1. Armatur unter Druck setzen, **Dichtheit** zwischen Armaturensockel und -säule **überprüfen**
2. Brauseschlauch an den Mischer und an den Brausegriff anschliessen
3. Korrekte Funktionsweise des Umstellers und Dichtigkeit der Brauseanschlüsse überprüfen
4. Sockelabdeckung nach unten schieben und gegen Boden drücken, so dass die Schaumdichtung zusammengepresst wird

1. Mettre en pression et **vérifier les étanchéités** entre le bloc technique et la colonne
2. Raccorder le flexible de douche au mitigeur et à la poignée de douche
3. Vérifier le fonctionnement de l'inverseur et l'étanchéité des raccordements du flexible
4. Faire coulisser la protection-décor vers le bas et l'appuyer contre le sol en écrasant le joint mousse

1. Mettere in pressione e **verificare l'impermeabilità** tra il blocco tecnico e la colonna
2. Raccordare il tubo flessibile al miscelatore e alla doccia
3. Verificare il funzionamento del deviatore e l'impermeabilità dei raccordi del tubo flessibile
4. Far scorrere la protezione decorativa verso il basso e appoggiarla contro il suolo, schiacciando la guarnizione di gommapiuma

1. Turn on the pressure and **check for water-tightness** between the technical unit and the column
2. Connect the shower hose to the mixer and to the shower handle
3. Check the diverter function and tightness of hose fittings
4. Slide the decorative/protective sleeve downwards and press it firmly against the ground to set the foam gasket in place.

- Das Auswechseln der Patrone muss bei abgeschalteter Wasserversorgung erfolgen.
- Das Auswechseln des Umstellers kann erfolgen, ohne dass das Wasser abgestellt wird.
- La cartuccia va sostituita dopo chiusura dell'alimentazione dell'acqua.
- Il deviatore può essere sostituito senza chiusura dell'alimentazione dell'acqua.
- Le remplacement de la cartouche doit être réalisé après coupure de l'alimentation des eaux.
- Le remplacement de l'inverseur peut être réalisé sans coupure des eaux.
- The water supply must be switched off before the cartridge is replaced.
- The diverter can be replaced without switching the water supply off.

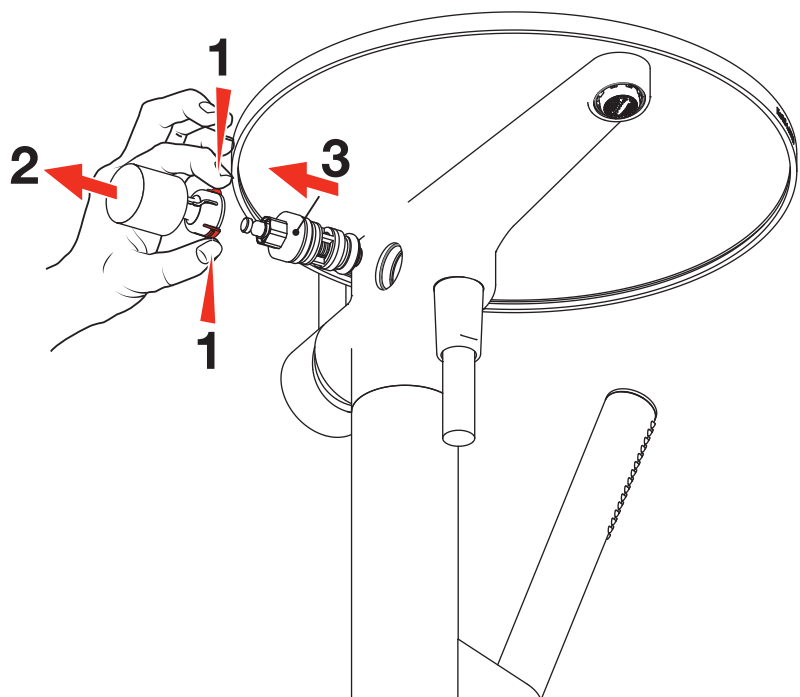
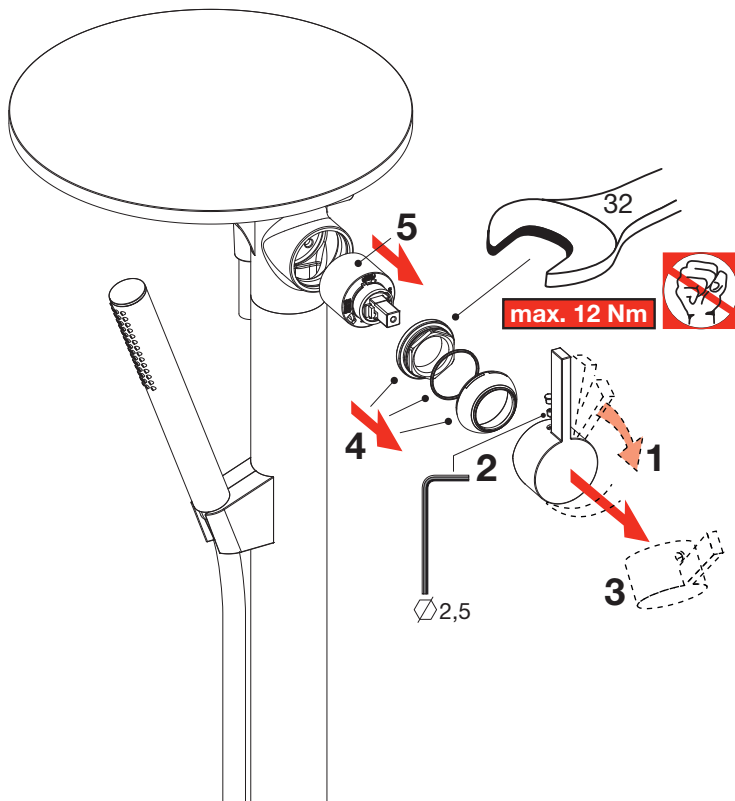

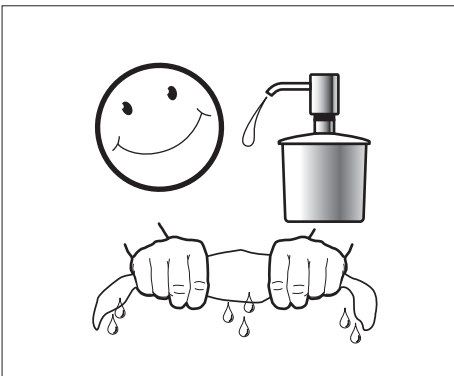
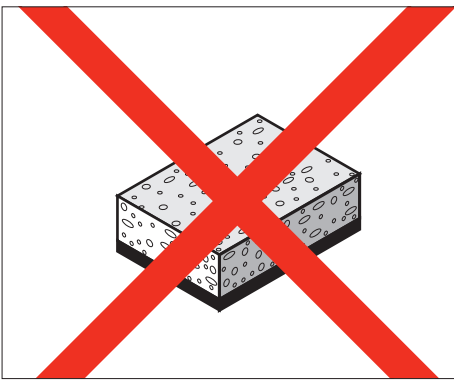

## DE Pflegeanleitung

Die Oberfläche ist einfach zu reinigen und zu pflegen. Die glatte Oberfläche nimmt kaum Schmutz an. Zur regelmässigen Pflege weiches Tuch, Seifenlauge und Wasser verwenden. Mit trockenem Tuch abtrocknen.

Vermeiden Sie den Einsatz von Scheuermitteln oder Lösungsmitteln, die die Oberfläche beschädigen.

Schäden, die durch unsachgemässe Behandlung durch den Benutzer entstehen, entziehen sich unserer Garantieleistung.

## FR Mode d'entretien

Cette surface est facile à entretenir. Très lisse, elle retient fort peu la saleté. Pour un entretien régulier, utiliser un chiffon doux, du savon et de l'eau. Essuyer avec un chiffon sec.

Évitez d'utiliser des détergents ou des solvants qui endommageraient cette surface.

Les dommages résultant d'un traitement non conforme effectué par l'utilisateur sont exclus de la garantie que nous offrons.

## IT Modalità di manutenzione

Questa superficie è facile da pulire. Molto liscia, trattiene poco lo sporco. Per una pulizia regolare, usare un panno morbido, sapone e acqua. Asciugare con uno straccio asciutto.

Evitare di usare detersivi o solventi che potrebbero danneggiare la superficie.

I danni dovuti a un trattamento non conforme effettuato dall'utente non sono coperti dalla nostra garanzia.

## EN Maintenance instructions

The surface is simple to clean and care for. The smooth surface hardly accumulates any dirt. Use soft cloth, soapy solution and water for regular care. Wipe with a dry cloth.

Avoid the use of abrasives or solvents, which damage the surface.

Damage caused by inappropriate treatment by the user, is not covered by our guarantee.

# LAUFEN

Laufen Bathrooms AG  
Wahlenstrasse 46  
CH-4242 Laufen, Switzerland  
[www.laufen.com](http://www.laufen.com)

DE/FR/IT/EN

---