

Phi T 40 / Phi F 40

David Abad

T 40: Halog. glob. 3 x max. 30W (E27) 230V 50-60Hz
Fluor. glob. 3 x max. 11W (E27) 230V 50-60Hz
3 x LED (E27) 230V 50-60Hz

F 40: Halog. glob. 3 x max. 46W (E27) 230V 50-60Hz
Fluor. glob. 3 x max. 11W (E27) DIM 230V 50-60Hz
3 x LED (E27) DIM 230V 50-60Hz

IP20

Clase I

Blux

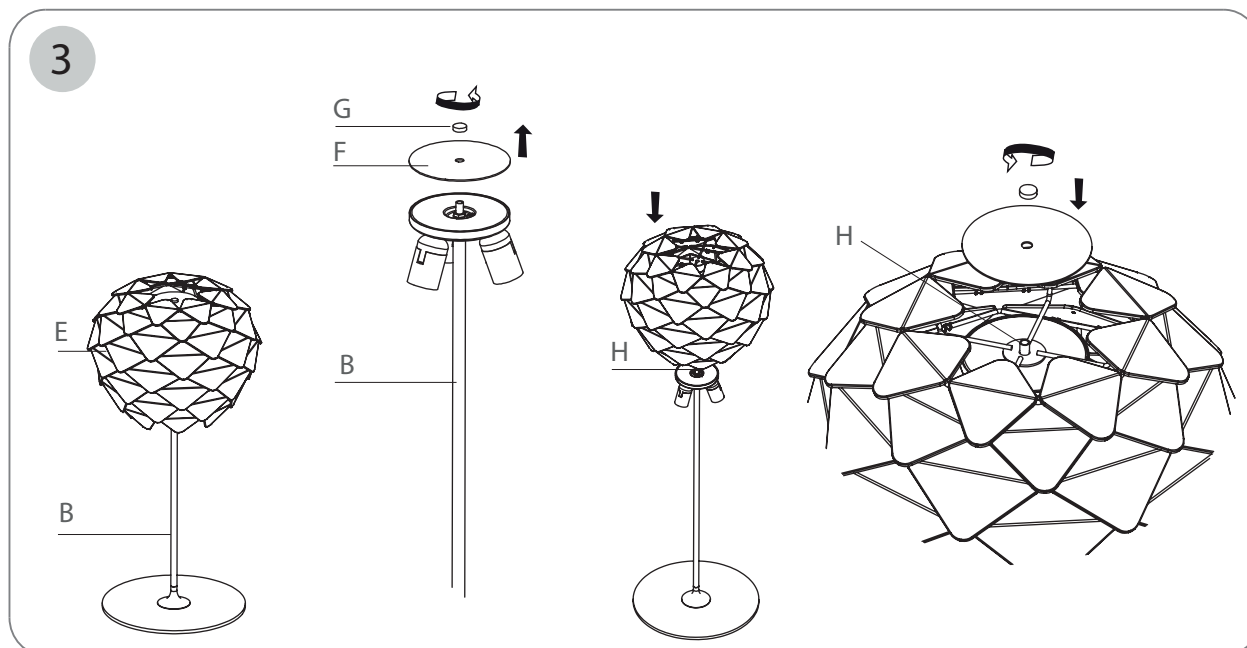
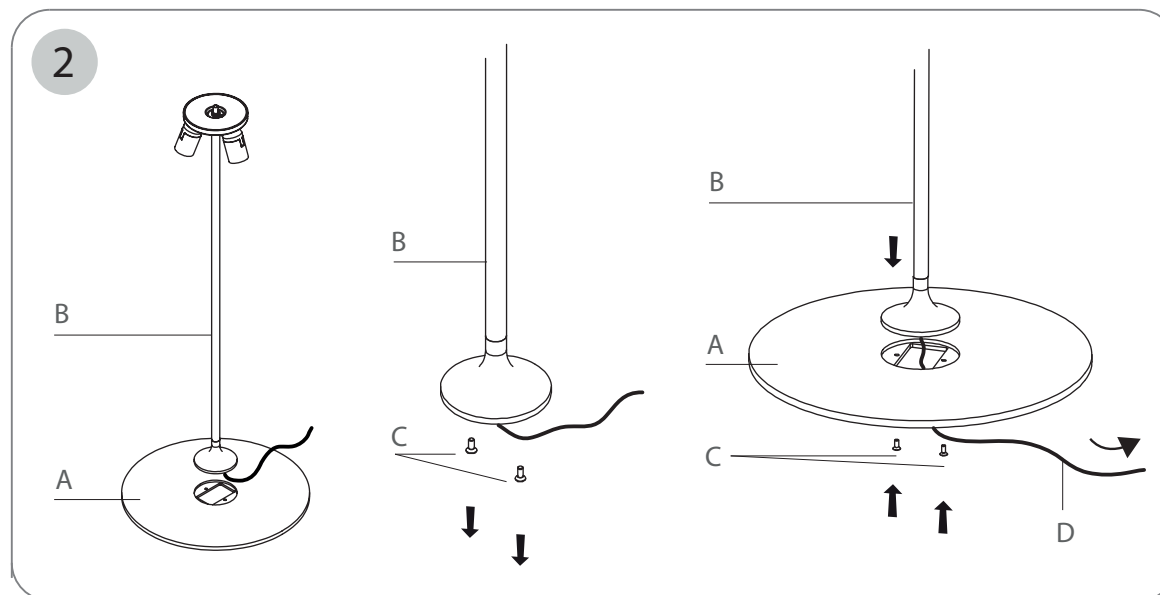
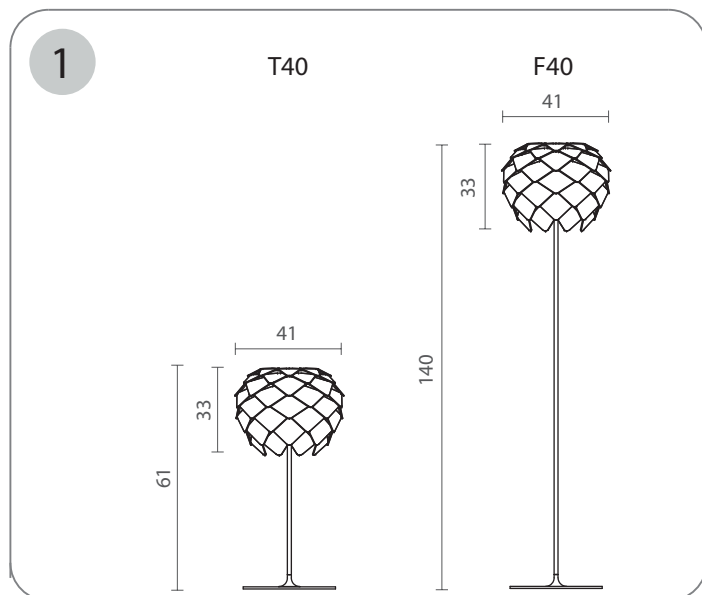

1. Dimensiones generales de la luminaria.

2. Seguir estos pasos para atar la base (A) al fuste de la luminaria (B): Soltar los dos tornillos (C) del fuste, pasar el cable de conexión (D) por el agujero de la base, y alojar el fuste en el hueco de la base y unirlos mediante los dos tornillos.

3. Para colocar la pantalla de la luminaria (E) sobre el fuste (B) es necesario soltar el disco (F) y el tapón roscado (G) del fuste. Después, introducir la pantalla en el tubo roscado (H) del fuste. Por último, colocar de nuevo el disco y atar el tapón roscado para sujetar la pantalla.

1. General dimensions of the lamp.

2. Follow these steps to secure the base (A) to the lamp's base shaft (B): Loosen the two screws (C) from the base shaft, pass the connection cable (D) through the hole in the base, place the base shaft in the socket of the base, and fasten them with the two screws.

3. In order to install the lampshade (E) on the base shaft (B) it is necessary to loosen the disc (F) and the threaded cap (G) from the base shaft. Then introduce the shade in the threaded tube (H) of the base shaft. Finally, place the disc again and tighten the threaded plug to fasten the shade.

1. Abmessungen der Leuchte.

2. Befolgen Sie folgende Schritte zur Befestigung der Basis (A) am Fuß der Leuchte (B): Die beiden Schrauben (C) vom Fuß lösen, das Anschlusskabel (D) durch das Loch in der Basis führen, den Fuß in die entsprechende Öffnung der Basis einpassen und mit den beiden Schrauben befestigen.

3. Zum Anbringen des Leuchterschirms (E) am Fuß (B) müssen die Scheibe (F) und der mit einem Gewinde versehene Deckel (G) des Fußes gelöst werden. Danach das Rohr mit dem Gewinde (H) des Fußes in den Schirm einführen. Zum Abschluss die Scheibe wieder aufsetzen und den Deckel mit dem Gewinde aufschrauben, um so den Schirm zu befestigen.





* Si el cable flexible de esta luminaria está dañado, deberá sustituirse exclusivamente por el fabricante, por su servicio técnico, o por una persona de cualificación equivalente, con objeto de evitar cualquier riesgo.

* If the flex cable of this lamp is damaged, it must only be replaced by the manufacturer, its technical service, or by the equivalent qualified professional, to avoid any risk.





* Wenn das flexible Kabel dieser Leuchte beschädigt ist, ist es ausschließlich vom Hersteller zu ersetzen, und zwar durch dessen technischen Kundendienst oder eine Person mit vergleichbarer Qualifikation, damit Risiken jeder Art ausgeschlossen werden.

* medidas en cm, salvo especificación contraria * measurements in cm unless otherwise specified * Maß-dfe wo nicht anders angegeben in cm





Información al consumidor:

- Las luminarias sin marcado IP se considerarán IP20 y están diseñadas para uso general en interiores, excepto locales húmedos (cuartos de baño, etc.).
- Las luminarias con marcado IP están diseñadas para su uso en exterior y en locales húmedos. (Ej. IP54).
- La protección contra descargas eléctricas sobre personas y animales está asegurada:
 - Clase I: por un único aislamiento eléctrico y por el conductor tierra después de su correcta conexión.
 -  • Clase II: por un doble aislamiento eléctrico.
 -  • Clase III: este tipo de luminarias deben ser conectadas a muy baja tensión (12V, generalmente), por lo que no existe este riesgo.
-  • Las luminarias con este marcado, o sin marcado, son adecuadas para el montaje directo sobre superficies normalmente inflamables.
-  • Las luminarias con este marcado no son adecuadas para el montaje directo sobre superficies normalmente inflamables.
 - La seguridad de esta luminaria está garantizada con una lámpara cuya potencia no exceda de la mencionada de forma visible en la luminaria.
-  • El producto no puede ser tratado como un residuo doméstico convencional, sino que debe entregarse en el correspondiente punto de recogida de equipos eléctricos y electrónicos.

Consumer information:

- Lamps without the IP mark are classed as IP20 and are designed for general interior use, except wet areas (bathrooms, etc.).
- Lamps with the IP mark are designed for exterior use and in wet areas. (E.g. IP54)
- They offer guaranteed protection to people and animals against electrical discharge:
 - Class I: through single electrical insulation and an earthing conductor once correctly connected.
 -  • Class II: through double electrical insulation.
 -  • Class III: these kinds of lamps should be connected at very low voltage levels (generally 12V); therefore there is no risk.
-  • Lamps with this symbol, or without any symbols, can be mounted directly onto normally inflammable surfaces.
-  • Lamps with this symbol cannot be mounted directly onto normally inflammable surfaces.
 - The safety of this lamp is guaranteed by using a maximum wattage bulb that does not exceed the figure displayed visibly on the lamp.
-  • The product cannot be treated like conventional domestic waste; it must be taken to the corresponding recycling point for electrical and electronic equipment.

Verbraucherinformation:

- Die nicht mit einer IP-Auszeichnung versehenen Leuchten gelten als IP20 und sind nur für Innenbereiche unter Ausnahme von Feuchträumen (Bäder usw.) ausgelegt.
- Leuchten mit IP-Auszeichnung sind für den Einsatz in Außenbereichen und Feuchträumen ausgelegt. (z. B. IP54)
- Der Schutz gegen Stromschläge ist für Personen und Tiere gewährleistet:
 - Klasse I: durch eine einfache Isolierung und die Erdung nach korrekter Installation.
 -  • Klasse II: durch eine doppelte Isolierung.
 -  • Klasse III: Dieser Typ von Leuchten darf nur an niedrige Spannung (i. d. R. 12 V) angeschlossen werden, daher besteht kein Risiko.
-  • Leuchten mit dieser Auszeichnung oder ohne Auszeichnung sind auch für die unmittelbare Montage auf normalerweise entflammbarem Untergrund geeignet.
-  • Leuchten mit dieser Auszeichnung sind nicht für die direkte Montage auf normalerweise entflammbarem Untergrund geeignet.
 - Die Sicherheit dieser Leuchte ist durch eine Lampe als Leuchtmittel garantiert, deren Stärke nicht höher ist als diejenige Wattstärke, die auf der Leuchte sichtbar angegeben ist.
-  • Dieses Produkt darf nicht wie konventioneller Haushaltsmüll entsorgt werden. Es ist vielmehr an einer entsprechenden Sammelstelle für elektrische und elektronische Geräte abzugeben.



Instrucciones de montaje Assembly instructions Montage - anleitungen



B.LUX S.A.
Pol. Ind. Okamika, pab. 1
48289 Gizaburuaga (Bizkaia) Spain
T. (+34) 94 682 72 72
F. (+34) 94 682 49 02
info@grupoblux.com
www.grupoblux.com