

# HITACHI

**Multi-Task Tool**  
**Multifunktionsgerät**  
**Εργαλείο πολλαπλών εργασιών**  
**Narzędzie wielofunkcyjne**  
**Multifunkciós tartozék**

**Multifunkční stříhač**  
**Çok amaçlı araç**  
**Masina multifunctionala**  
**Večnamenska kosilnica**  
**Мультипри мер**

**CG 22EJ(SLN) / CG 27EJ(SLN) / CG 27EJ(SLNP)**

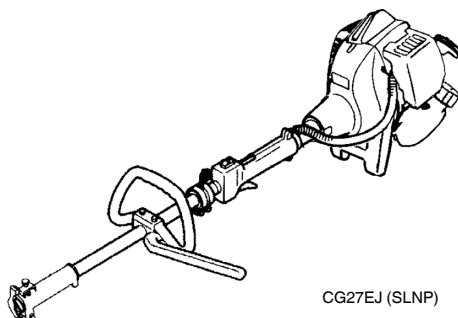

CG27EJ (SLNP)



Read the manual carefully before operating this machine.  
Lesen Sie vor der Verwendung diese Anleitung sorgfältig durch.  
Διαβάστε προσεκτικά το εγχειρίδιο πριν χειριστείτε αυτό το μηχάνημα.  
Przed uruchomieniem maszyny należy dokładnie przeczytać podręcznik.  
Mielőtt a gépet használnálba venné, gondosan olvassa el a használati utasítást.  
Před použitím přístroje si návod pozorně přečtěte.  
Makineyi çalıştırmadan önce kullanım klavuzunu dikkatlice okuyun.  
Cititiți cu atenție prezentele instrucțiuni înainte de utilizarea mașinii.  
Pred uporabo naprave pozorno preberite navodila.  
Перед эксплуатацией этой машины внимательно прочтите руководство.

Handling instructions  
Bedienungsanleitung  
Οδηγίες χειρισμού  
Instrukcja obsługi  
Kezelési utasítás  
Návod k obsluze

Kullanım talimatları  
Instrucțiuni de utilizare  
Navodila za rokovanje  
Инструкция по эксплуатации





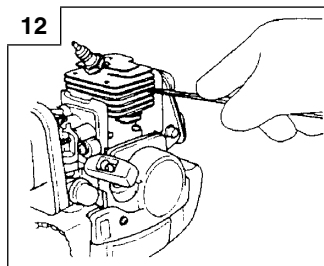
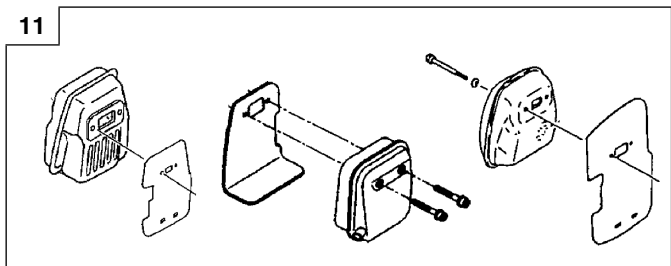
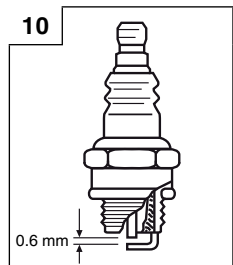
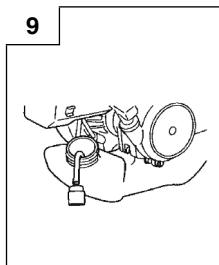
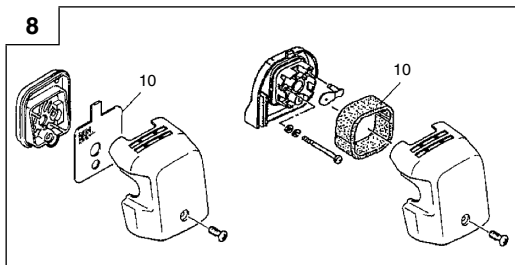
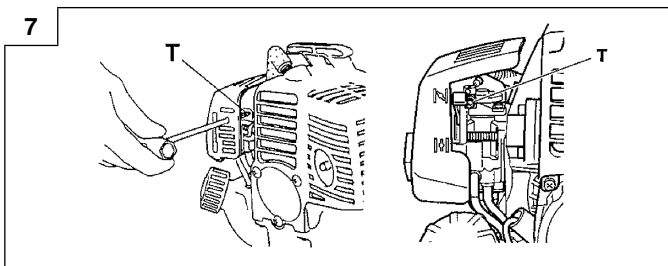
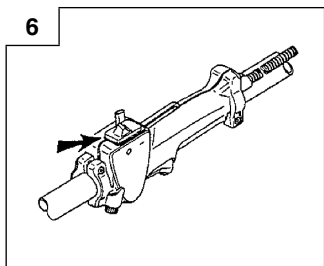
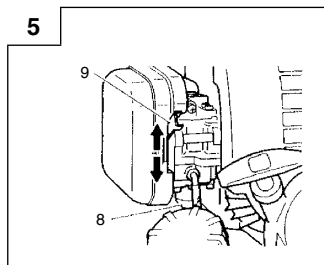
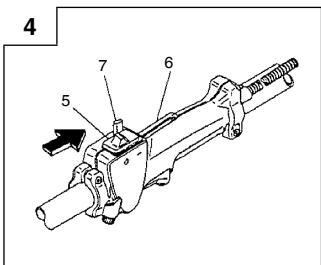
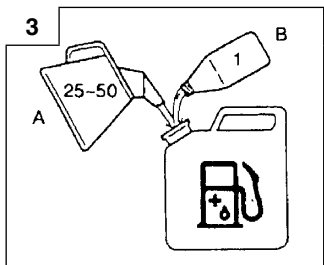
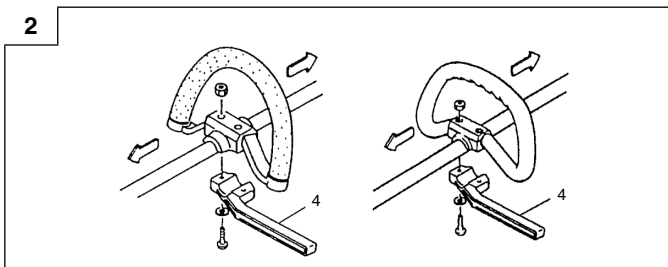
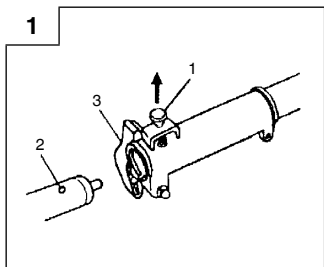

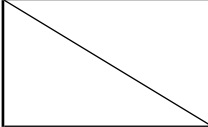

**Hitachi Koki**

970-48529-200 2009.08

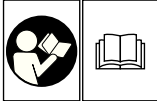

**MEANINGS OF SYMBOLS**

**NOTE:** Some units do not carry them.

	<p><b>Symbols</b>   <b>WARNING</b>                  The following show symbols used for the machine. Be sure that you understand their meaning before use.</p>
	<p>It is important that you read, fully understand and observe the following safety precautions and warnings. Careless or improper use of the unit may cause serious or fatal injury.</p>
	<p>Read, understand and follow all warnings and instructions in this manual and on the unit.</p>
	<p>Always wear eye, head and ear protectors when using this unit.</p>
	<p>Gloves should be worn when necessary, e.g., when assembling cutting equipment.</p>
	<p>Use anti-slip and sturdy footwear.</p>
	<p>Indicate handle location. Do not attach handle above this point.</p>
<p><b>Before using your machine</b></p> <ul style="list-style-type: none"> <li>• Read the manual carefully.</li> <li>• Check that the cutting equipment is correctly assembled and adjusted.</li> <li>• Start the unit and check the carburetor adjustment. See "MAINTENANCE".</li> </ul>	

**Contents**

WHAT IS WHAT .....4  
 WARNINGS AND SAFETY INSTRUCTIONS .....5  
 SPECIFICATIONS .....6  
 ASSEMBLY PROCEDURES .....7  
 OPERATING PROCEDURES .....7  
 MAINTENANCE .....7

## WHAT IS WHAT

Since this manual covers several models, there may be some difference between pictures and your unit. Use the instructions that apply to your unit.

1. Fuel cap
2. Throttle trigger
3. Starter handle
4. Drive shaft tube
5. Handle
6. Suspension eyelet
7. Ignition switch
8. Harness
9. Throttle lock
10. Throttle trigger lookout
11. Choke lever
12. Engine
13. Joint case
14. Combi box spanner
15. Handling instructions

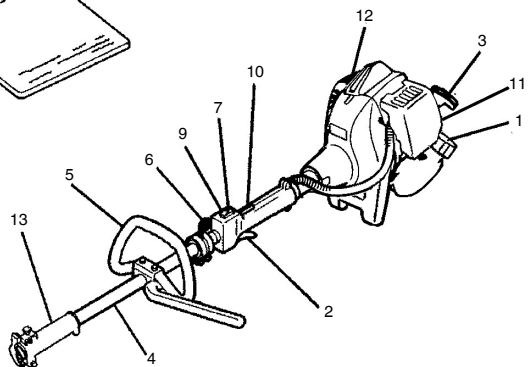
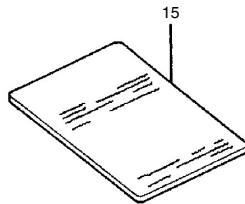
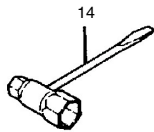
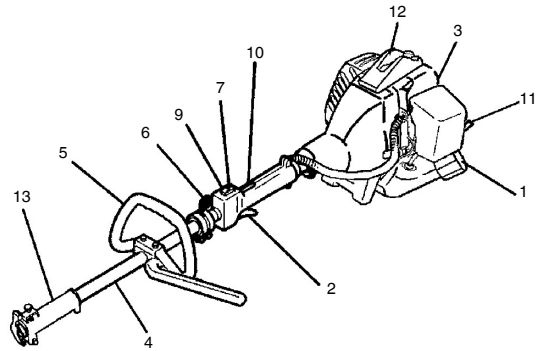
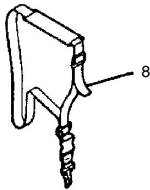
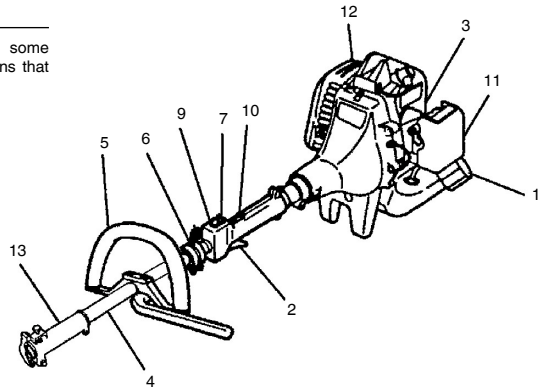

## WARNINGS AND SAFETY INSTRUCTIONS

### Operator safety

- Always wear a safety face shield or goggles.
- Always wear heavy, long pants, boots and gloves. Do not wear loose clothing, jewelry, short pants, sandals or go barefoot. Secure hair so it is above shoulder length.
- Do not operate this tool when you are tired, ill or under the influence of alcohol, drugs or medication.
- Never let a child or inexperienced person operate the machine.
- Wear hearing protection. Pay attention to your surroundings. Be aware of any bystanders who may be signaling a problem. Remove safety equipment immediately upon shutting off engine.
- Never start or run the engine inside a closed room or building. Breathing exhaust fumes can kill.
- Keep handles free of oil and fuel.
- Keep hands away from cutting equipment.
- Do not grab or hold the unit by the cutting equipment.
- When the unit is turned off, make sure the cutting attachment has stopped before the unit is set down.
- When operation is prolonged, take a break from time to time so that you may avoid possible Hand-Arm Vibration Syndrome (HAVS) which is caused by vibration.

### ⚠ WARNING

- Antivibration systems do not guarantee that you will not sustain Hand-Arm Vibration Syndrome or carpal tunnel syndrome. Therefore, continual and regular users should monitor closely the condition of their hands and fingers. If any symptoms of the above appear, seek medical advice immediately.
- If you are using any medical electric/electronic devices such as a pacemaker, consult your physician as well as the device manufacturer prior to operating any power equipment.

### NOTE

When you attach the cutting attachment on the unit and when operating the unit, please follow the Owner's manual in the cutting attachment.

### Unit/machine safety

- Inspect the entire unit/machine before each use. Replace damaged parts. Check for fuel leaks and make sure all fasteners are in place and securely tightened.
- Replace parts that are cracked, chipped or damaged in any way before using the unit/machine.
- Keep others away when making carburetor adjustments.
- Use only accessories as recommended for this unit/machine by the manufacturer.

### ⚠ WARNING

Never modify the unit/machine in any way. Do not use your unit/machine for any job except that for which it is intended.

### Fuel safety

- Mix and pour fuel outdoors and where there are no sparks or flames.
- Use a container approved for fuel.
- Do not smoke or allow smoking near fuel or the unit/machine or while using the unit/machine.
- Wipe up all fuel spills before starting engine.
- Move at least 3 m away from fueling site before starting engine.
- Stop engine before removing fuel cap.
- Empty the fuel tank before storing the unit/machine. It is recommended that the fuel be emptied after each use. If fuel is left in the tank, store so fuel will not leak.
- Store unit/machine and fuel in area where fuel vapors cannot reach sparks or open flames from water heaters, electric motors or switches, furnaces, etc.

### ⚠ WARNING

Fuel is easy to ignite or get explosion or inhale fumes, so that pay special attention when handling or filling fuel.

### Maintenance safety

- Maintain the unit/machine according to recommended procedures.
- Disconnect the spark plug before performing maintenance except for carburetor adjustments.

- Keep others away when making carburetor adjustments.
- Use only genuine Hitachi replacement parts as recommended by the manufacturer.

### Transport and storage

- Carry the unit/machine by hand with the engine stopped and the muffler away from your body.
- Allow the engine to cool, empty the fuel tank, and secure the unit/machine before storing or transporting in a vehicle.
- Empty the fuel tank before storing the unit/machine. It is recommended that the fuel be emptied after each use. If fuel is left in the tank, store so fuel will not leak.
- Store unit/machine out of the reach of children.
- Clean and maintain the unit carefully and store it in a dry place.
- Make sure engine switch is off when transporting or storing.

If situations occur which are not covered in this manual, take care and use common sense. Contact your Hitachi dealer if you need assistance. Pay special attention to statements preceded by the following words:

### ⚠ WARNING

Indicates a strong possibility of severe personal injury or loss of life, if instructions are not followed.

### CAUTION

Indicates a possibility of personal injury or equipment damage, if instructions are not followed.







### NOTE

Helpful information for correct function and use.

### CAUTION

Do not disassemble the recoil starter. You may get a possibility of personal injury with recoil spring.

**SPECIFICATIONS**

	Model	CG22EJ (SLN)	CG27EJ (SLN)	CG27EJ (SLNP)
	Engine Size (ml)	21	27	26.9
	Spark Plug	CHAMPION RCJ8Y or CJ8Y or equivalent	CHAMPION RCJ8Y or CJ8Y or equivalent	CHAMPION RCJ8 or equivalent
	Fuel Tank Capacity (l)	0.43	0.67	0.67
	Dry Weight (kg)	3.7	4.3	4.6
	Sound pressure level LpA (dB (A)) (EN27917)	94	97.5	92
	Sound power level LwA (dB (A))	112	116	116

**NOTE**

Equivalent noise level/vibration level are calculated as the time-weighted energy total for noise/vibration levels under various working conditions with the following time distribution: 1/2 Idle, 1/2 racing.

\* All data is subject to change without notice.

## ASSEMBLY PROCEDURES

### Installation of attachment

1. Join the attachment in place of it.
2. Make sure the lock pin (1) fits in the location hole (2) of tube and that the tube will not come off. (Fig. 1)
3. Tighten the knob nut (3) securely. (Fig. 1)

### Installation of handle

#### WARNING

When you use steel/rigid blades on unit, always use a barrier bar (4) and shoulder harness with the loop handle. (Fig. 2)

Attach the handle to the drive shaft tube with the angle towards the engine.

Adjust the location to the most comfortable position before operation.

#### NOTE

If your unit has handle location label on drive shaft tube, follow the illustration.

## OPERATING PROCEDURES

### Fuel (Fig. 3)

#### WARNING

The unit is equipped with a two-stroke engine. Always run the engine on fuel, which is mixed with oil.  
Provide good ventilation, when fueling or handling fuel.

#### Fuel

- Always use branded 89 octane unleaded gasoline.
- Use genuine two-cycle oil or use a mix between 25:1 to 50:1, please consult the oil bottle for the ratio or Hitachi dealer.
- If genuine oil is not available, use an anti-oxidant added quality oil expressly labeled for air-cooled 2-cycle engine use (JASO FC GRADE OIL or ISO EGC GRADE). Do not use BIA or TCW (2-stroke water-cooling type) mixed oil.
- Never use multi-grade oil (10 W/30) or waste oil.
- Always mix fuel and oil in a separate clean container.

Always start by filling half the amount of fuel, which is to be used. Then add the whole amount of oil. Mix (shake) the fuel mixture. Add the remaining amount of fuel.

Mix (shake) the fuel-mix thoroughly before filling the fuel tank.

### Fueling

#### WARNING

- Always shut off the engine before refueling.
- Slowly open the fuel tank, when filling up with fuel, so that possible over-pressure disappears.
- Tighten the fuel cap carefully, after fueling.
- Always move the unit at least 3 m from the fueling area before starting.

Before fueling, clean the tank cap area carefully, to ensure that no dirt falls into the tank. Make sure that the fuel is well mixed by shaking the container, before fueling.

### Starting (Fig. 4, 5)

#### CAUTION

Before starting, make sure the cutting attachment does not touch anything.

1. Set ignition switch (5) to ON position. (Fig. 4)  
\* Push priming bulb (8) several times so that fuel flows through the bulb or return pipe. (If so equipped) (Fig. 5)
2. With the safety trigger (6) pressed (if so equipped), pull throttle trigger and push throttle lock (7), then slowly release the throttle trigger first, then the safety trigger. This will lock the throttle in starting position.
3. Set choke lever to CLOSED position (9). (Fig. 5)

4. Pull recoil starter briskly, taking care to keep the handle in your grasp and not allowing it to snap back.
5. When you hear the engine want to start, return choke lever to RUN position (open). Then pull recoil starter briskly again.

#### NOTE

If engine does not start, repeat procedures from 2 to 5.

6. After starting engine, pull throttle trigger to release throttle lock. Then allow the engine about 2–3 minutes to warm up before subjecting it to any load.

#### Stopping (Fig. 6)

Decrease engine speed and run at an idle for a few minutes, then turn off ignition switch (5).

## MAINTENANCE

MAINTENANCE, REPLACEMENT OR REPAIR OF THE EMISSION CONTROL DEVICES AND SYSTEMS MAY BE PERFORMED BY ANY NON-ROAD ENGINE REPAIR ESTABLISHMENT OR INDIVIDUAL.

### Carburetor adjustment (Fig. 7)

#### WARNING

- The cutting attachment may be spinning during carburetor adjustments.
- Never start the engine without the complete clutch cover and tube assembled! Otherwise the clutch can come loose and cause personal injuries.

In the carburetor, fuel is mixed with air. When the engine is test run at the factory, the carburetor is basically adjusted. A further adjustment may be required, according to climate and altitude. The carburetor has one adjustment possibility:

**T = Idle speed adjustment screw.**

#### Idle speed adjustment (T)

Check that the air filter is clean. When the idle speed is correct, the cutting attachment will not rotate. If adjustment is required, close (clockwise) the T-screw, with the engine running, until the cutting attachment starts to rotate. Open (counter-clockwise) the screw until the cutting attachment stops. You have reached the correct idle speed when the engine runs smoothly in all positions well below the rpm when the cutting attachment starts to rotate.

If the cutting attachment still rotates after idle speed adjustment, contact your Hitachi dealer.

#### NOTE

- Standard Idle rpm is 2500–3000 rpm.
- Some models sold areas with strict exhaust emission regulation do not have high and low speed carburetor adjustments. Such adjustments may allow the engine to be operated outside of their emission compliance limits. For these models, the only carburetor adjustment is idle speed.

For models that equipped with low and high speed adjustments; carburetors are preset at the factory. Minor adjustments may optimize performance based on climate, altitude, etc. Never turn the adjustment screws in increments greater than 90 degrees, as engine damage can result from incorrect adjustment. If you are not familiar with type of adjustment-assistance Hitachi dealer.

#### WARNING

When the engine is idling the cutting attachment must under no circumstances rotate.

#### Air filter (Fig. 8)

The air filter must be cleaned from dust and dirt in order to avoid:

- Carburetor malfunctions
- Starting problems
- Engine power reduction
- Unnecessary wear on the engine parts
- Abnormal fuel consumption

Clean the air filter daily or more often if working in exceptionally dusty areas.

### Cleaning the air filter

Remove the air filter cover and the filter (10). Rinse it in warm soap suds. Check that the filter is dry before reassembly. An air filter that has been used for some time cannot be cleaned completely. Therefore, it must regularly be replaced with a new one. A damaged filter must always be replaced.

### Fuel filter (Fig. 9)

Drain all fuel from fuel tank and pull fuel filter line from tank. Pull filter element out of holder assembly and rinse element in warm water with detergent.

Rinse thoroughly until all traces of detergent are eliminated. Squeeze, do not wring, away excess water and allow element to air dry.

### NOTE

If element is hard due to excessive dirt buildup, replace it.

### Spark plug (Fig. 10)

The spark plug condition is influenced by:

- An incorrect carburetor setting
- Wrong fuel mixture (too much oil in the gasoline)
- A dirty air filter
- Hard running conditions (such as cold weather)

These factors cause deposits on the spark plug electrodes, which may result in malfunction and starting difficulties. If the engine is low on power, difficult to start or runs poorly at idling speed, always check the spark plug first. If the spark plug is dirty, clean it and check the electrode gap. Re-adjust if necessary. The correct gap is 0.6 mm. The spark plug should be replaced after about 100 operation hours or earlier if the electrodes are badly eroded.

### NOTE

In some areas, local law requires using a resistor spark plug to suppress ignition signals. If this machine was originally equipped with resistor spark plug, use same type of spark plug for replacement.

### Muffler (Fig. 11)

Remove the muffler and clean out any excess carbon from the exhaust port or muffler inlet every 100 hours of operation.

### Cylinder (Engine cooling) (Fig. 12)

The engine is air cooled, and air must circulate freely around engine and over cooling fins on cylinder head to prevent overheating.

Every 100 operating hours, or once a year (more often if conditions require), clean fins and external surfaces of engine of dust, dirt and oil deposits which can contribute to improper cooling.

### NOTE

Do not operate engine with engine shroud or muffler guard removed as this will cause overheating and engine damage.

### Maintenance schedule

Below you will find some general maintenance instructions. For further information please contact your Hitachi dealer.

#### Daily maintenance

- Clean the exterior of the unit.
- Check that the harness is undamaged.
- Check that nuts and screws are sufficiently tightened.

#### Weekly maintenance

- Check the starter, especially the cord and return spring.
- Clean the exterior of the spark plug.
- Remove it and check the electrode gap. Adjust it to 0.6 mm, or change the spark plug.
- Clean the cooling fins on the cylinder and check that the air intake at the starter is not clogged.
- Clean the air filter





### Monthly maintenance

- Rinse the fuel tank with gasoline.
- Clean the exterior of the carburetor and the space around it.
- Clean the fan and the space around it.

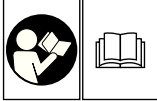

**SYMBOLBEDEUTUNGEN**

**HINWEIS:** Nicht alle Geräte sind mit diesen Symbolen versehen.

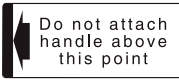
	<p><b>Symbole</b>   <b>WARNUNG</b>                  Die folgenden Symbole werden für diese Maschine verwendet. Achten Sie darauf, diese vor der Verwendung zu verstehen.</p>
	<p>Es ist wichtig, dass Sie sich mit den nachfolgenden Vorsichtsmaßnahmen und Warnungen vertraut machen und diese befolgen. Unvorsichtige oder unsachgemäße Handhabung des Geräts kann schwere oder tödliche Verletzungen zur Folge haben.</p>
	<p>Lesen, verstehen und befolgen Sie alle Warnungen und Anweisungen in dieser Anleitung und am Gerät selbst.</p>
	<p>Bei Gebrauch des Geräts immer Gesichts-, Kopf- und Gehörschutz tragen.</p>
	<p>Handschuhe sind dann zu tragen, wenn dies notwendig ist, z.B. bei der Montage der Schneid-ausrüstung.</p>
	<p>Rutschfestes Schuhwerk tragen, das guten Halt bietet.</p>
	<p>Bezeichnet den Griffstangenplatz. Griffstange nicht oberhalb dieses Punktes anbringen.</p>
<p><b>Vor dem Gebrauch Ihres Geräts</b></p> <ul style="list-style-type: none"> <li>• Bedienungsanleitung sorgfältig durchlesen.</li> <li>• Montage und Einstellung der Schneid-ausrüstung kontrollieren.</li> <li>• Gerät starten und Vergasereinstellung prüfen. Siehe "WARTUNG".</li> </ul>	

**Inhalt**

TEILEBEZEICHNUNGEN..... 10

WARN- UND SICHERHEITSHINWEISE..... 11

TECHNISCHE DATEN ..... 12

ZUSAMMENBAU ..... 13

BETRIEB ..... 13

WARTUNG..... 13

## TEILEBEZEICHNUNGEN

Da dieses Handbuch für mehrere Modelle gilt, können die Abbildungen gegebenenfalls von Ihrem Gerät abweichen. Verwenden Sie die für Ihr Gerät geltenden Anweisungen.

1. Benzintank
2. Gashebel
3. Startgriff
4. Antriebswellenrohr
5. Griff
6. Tragegurtöse
7. Zündschalter
8. Tragegurt
9. Gashebelsperre
10. Sicherheitsgasgriff
11. Chokehebel
12. Motor
13. Schäftungsgehäuse
14. Kombischlüssel
15. Bedienungsanleitung

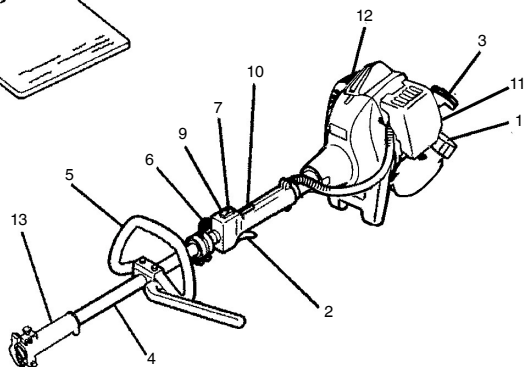
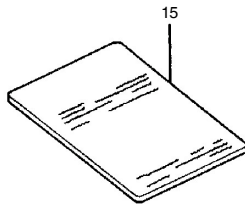
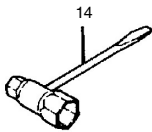
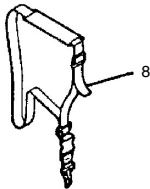
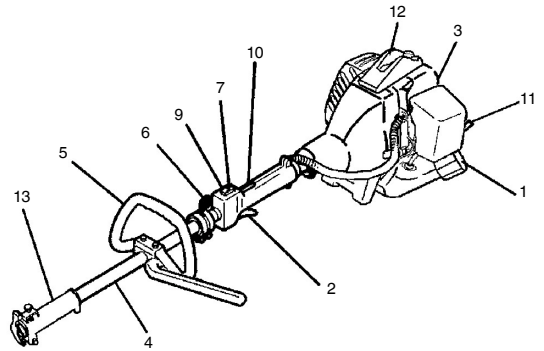
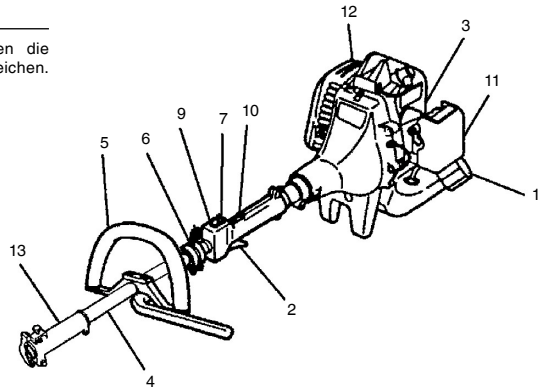

## WARN- UND SICHERHEITSHINWEISE

### Bedienersicherheit

- Immer einen Gesichtsschutz bzw. eine Schutzbrille tragen.
- Stets schwere lange Hosen, Stiefel und Handschuhe tragen. Das Arbeiten mit lockerer Kleidung, Schmuck, kurzen Hosen, Sandalen oder barfuß ist zu vermeiden. Das Haar ist so zu sichern, dass es nicht bis zu den Schultern herunterhängt.
- Das Geräterdarf nicht von Personen bedient werden, die übermüdet oder krank sind oder unter Alkohol- oder Medikamenteneinfluss stehen.
- Unter keinen Umständen zulassen, dass ein Kind oder eine unerfahrene Person mit dem Gerät arbeitet.
- Gehörschutz tragen. Die Umgebung im Auge behalten. Auf Beistehende achten, die unter Umständen ein Problem signalisieren. Die Schutzbekleidung erst nach Abstellen des Motors wieder ablegen.
- Der Motor darf nie innerhalb geschlossener Räume oder Gebäude gestartet bzw. betrieben werden. Einatmen der Abgase kann den Tod zur Folge haben.
- Die Griffe frei von Öl und Kraftstoff halten.
- Hände von den Schneiden fernhalten.
- Das Gerät nicht an der Schneidgarnitur fassen bzw. halten.
- Das Gerät nach dem Ausschalten des Motors erst am Boden abstellen, wenn das Schneidwerkzeug zum Stillstand gekommen ist.
- Bei Dauereinsatz von Zeit zu Zeit eine Pause einlegen als vorbeugende Maßnahme gegen die Weißfingerkrankheit, die durch ständige Vibration verursacht wird.

### ⚠️ WARNUNG

- Vibrationsdämpfungssysteme sind kein garantierter Schutz gegen die Weißfingerkrankheit bzw. das Karpaltunnelsyndrom. Daher ist bei regelmäßigem Dauereinsatz des Geräts der Zustand von Fingern und Handwurzel aufmerksam zu beobachten. Falls Symptome der obengenannten Krankheiten auftreten, sofort einen Arzt aufsuchen.
- Träger eines medizinischen elektrischen bzw. elektronischen Geräts (Herzschrittmacher u. dgl.) sollten sich vor dem Gebrauch eines Motorgeräts von Ihrem Arzt sowie dem Hersteller des Geräts diesbezüglich beraten lassen.

### HINWEIS

Beachten Sie beim Anbringen des Schneid-Vorsatzgeräts und beim Bedienen die Anleitung des Schneid-Vorsatzgeräts.

### Geräte-/Maschinensicherheit

- Das Gerät vor jedem Einsatz einer eingehenden Kontrolle unterziehen. Beschädigte Teile ersetzen. Das Gerät auf auslaufenden Kraftstoff untersuchen und sicherstellen, dass alle Befestigungsteile vorhanden und sicher angezogen sind.
- Gerissene, ausgebrochene oder auf andere Weise beschädigte Teile sind vor dem Einsatz des Gerätes durch neue zu ersetzen.
- Während der Vergasereinstellung dürfen sich andere Personen nicht in der Nähe aufhalten.
- Nur das vom Hersteller für dieses Gerät empfohlene Zubehör darf verwendet werden.

### ⚠️ WARNUNG

Keinesfalls das Gerät in irgendeiner Weise abändern. Das Gerät nur für die Zwecke verwenden, für die es bestimmt ist.

### Kraftstoffsicherheit

- Kraftstoff im Freien und von Funken und Feuer entfernt mischen und einfüllen.
- Einen für Kraftstoffe zugelassenen Behälter verwenden.
- In der Nähe des Kraftstoffs, des Geräts sowie beim Arbeiten mit dem Gerät ist das Rauchen zu unterlassen.
- Vor dem Starten des Motors muss eventuell verschütteter Kraftstoff restlos entfernt werden.
- Zum Starten des Motors das Gerät mindestens 3 m von der Kraftstoffeinfüllstelle entfernen.
- Vor dem Abnehmen des Tankdeckels den Motor ausschalten.
- Vor der Einlagerung des Geräts den Kraftstofftank leeren. Es wird empfohlen, den Kraftstoff nach jedem Einsatz abzulassen. Mit gefülltem Tank ist das Gerät so zu lagern, dass kein Kraftstoff ausläuft.

- Gerät und Kraftstoff an einem Ort lagern, wo Kraftstoffdämpfe nicht mit Funken oder offenen Flammen von Wassererhitzern, Elektromotoren oder elektrischen Schaltern, Öfen usw. in Berührung kommen können.

### ⚠️ WARNUNG

Kraftstoff ist leicht entflammbar, kann explodieren und schadet den Atemwegen, weshalb bei der Handhabung von und der Befüllung mit Kraftstoff entsprechend umsichtig vorzugehen ist.

### Wartungssicherheit

- Das Gerät vorschriftsmäßig warten.
- Vor Durchführung von Wartungsarbeiten die Zündkerze entfernen, sofern es sich nicht um eine Vergasereinstellung handelt.
- Während der Vergasereinstellung dürfen sich andere Personen nicht in der Nähe aufhalten.
- Nur Original-Ersatzteile von Hitachi verwenden, wie vom Hersteller empfohlen.

### Transport und Lagerung

- Das Gerät mit ausgeschaltetem Motor tragen und den Schalldämpfer vom Körper fernhalten.
- Den Motor abkühlen lassen, den Kraftstofftank entleeren und das Gerät sichern, bevor es gelagert oder in einem Fahrzeug transportiert wird.
- Vor der Einlagerung des Geräts den Kraftstofftank leeren. Es wird empfohlen, den Kraftstoff nach jedem Einsatz abzulassen. Mit gefülltem Tank ist das Gerät so zu lagern, dass kein Kraftstoff ausläuft.
- Das Gerät so lagern, dass es nicht in Kinderhände gerät.
- Das Gerät sorgfältig reinigen und warten, um es dann an einem trockenen Ort zu lagern.
- Bei Transport oder Lagerung darauf achten, dass der Zündschalter ausgeschaltet ist.

In Situationen, die nicht in dieser Anleitung behandelt sind, entsprechende Vor- und Umsicht walten lassen. Sollten Sie Hilfe benötigen, wenden Sie sich an Ihren Hitachi-Fachhändler. Abschnitte, denen besondere Aufmerksamkeit gewidmet werden sollte, werden durch folgende Wörter hervorgehoben:

### ⚠️ WARNUNG

Kennzeichnet Anweisungen, deren Nichtbefolgung eine schwere Verletzung oder den Tod zur Folge haben kann.

### VORSICHT

Kennzeichnet Anweisungen, deren Nichtbefolgung eine Verletzung oder Sachschaden zur Folge haben kann.







### HINWEIS

Kennzeichnennützliche Informationen für den vorschriftsmäßigen Gebrauch.

### VORSICHT

Den Zugstarter nicht zerlegen. Die Feder der Vorrichtung kann Verletzungen verursachen.

TECHNISCHE DATEN

Modell		CG22EJ (SLN)	CG27EJ (SLN)	CG27EJ (SLNP)
	Motorgröße (ml)	21	27	26,9
	Zündkerze	CHAMPION RCJ8Y oder CJ8Y oder gleichwertig	CHAMPION RCJ8Y oder CJ8Y oder gleichwertig	CHAMPION RCJ8 oder gleichwertig
	Kraftstofftankvolumen (ml)	0,43	0,67	0,67
	Trockengewicht (kg)	3,7	4,3	4,6
	Schalldruckpegel LpA (dB (A)) (EN27917)	94	97,5	92
	Schalleistungspegel LwA (dB (A))	112	116	116

**HINWEIS**

Die entsprechenden Geräusch-/Vibrationspegel werden als zeitgewichtete Energiesumme für Geräusch-/Vibrationspegel unter verschiedenen Arbeitsbedingungen mit folgender Zeitaufteilung berechnet: 1/2 Leerlauf, 1/2 schnell.

\* Änderung der technischen Daten jederzeit vorbehalten.

## ZUSAMMENBAU

### Montage der Scheidvorrichtung

1. Bringen Sie die Schneidvorrichtung an der vorgesehenen Stelle an.
2. Stellen Sie sicher, dass sich der Spannstift (1) im Befestigungsloch (2) des Rohrs befindet und das Rohr fest sitzt. (Abb. 1)
3. Ziehen Sie die Griffmutter (3) fest an. (Abb. 1)

### Montage des Handgriffs

#### ⚠️ WARNUNG

Verwenden Sie stets einen Messerschutz (4) und einen Tragegurt mit dem Bügelgriff, wenn Sie eine starre Klinge/ Stahlklinge an einer Motorsense mit gerader Welle benutzen. (Abb. 2)

Den Handgriff zum Motor geneigt an das Antriebswellenrohr anbringen.

Den Handgriff vor der Inbetriebnahme auf eine komfortable Position einstellen.

#### HINWEIS

Falls auf dem Antriebswellenrohr Ihres Geräts ein Schild mit Informationen zur Handgriffposition angebracht ist, halten Sie sich an die Darstellung.

## BETRIEB

### Kraftstoff (Abb. 3)

#### ⚠️ WARNUNG

Die Einheit ist mit einem Zweitakt-Motor ausgestattet. Er muss daher mit Kraftstoff-Ölgemisch betrieben werden. Beim Handhaben von und Auftanken mit Kraftstoff ist stets für gute Belüftung zu sorgen.

#### Kraftstoff

- Stets einen bleifreien Markenkraftstoff mit einer Oktanzahl von 89 oder höher verwenden.
- Original-Zweitaktöl oder ein fertiges Zweitaktgemisch in einem Mischungsverhältnis von 25:1 bis 50:1 verwenden. Hierzu die Anweisungen am Zweitaktölbehälter beachten oder den Hitachi-Fachhändler um Rat fragen.
- Sollte Original-Zweitaktöl nicht zu beschaffen sein, ein qualitativ hochwertiges Öl mit Korrosionsschutz-Additiv verwenden, das laut Beschriftung speziell für luftgekühlte Zweitaktmotoren geeignet ist (Klassifikation JASO FC oder ISO EGC). Kein BIA- oder TCW-Mischöl (für wassergekühlte Zweitakter) verwenden.
- Unter keinen Umständen Mehrbereichsöl (10 W/30) oder Altöl verwenden.
- Kraftstoff und Öl immer in einem separaten sauberen Behälter mischen.

Zuerst die Hälfte des zu verwendenden Kraftstoffs, dann die gesamte Ölmenge einfüllen. Die Kraftstoffmischung verrühren (schütteln). Den restlichen Kraftstoff hinzufügen.

Die Kraftstoffmischung sorgfältig verrühren (schütteln), bevor sie in den Tank gefüllt wird.

### Auftanken

#### ⚠️ WARNUNG

- Zum Auftanken immer den Motor ausschalten.
- Zum Auffüllen mit Kraftstoff den Kraftstofftankdeckel langsam aufdrehen, um einen eventuellen Überdruck im Tank abzulassen.
- Den Kraftstofftankdeckel nach dem Auftanken wieder fest zudrehen.
- Den Motor des Geräts immer mindestens 3 m von der Auftankstelle entfernt starten.

Vor dem Betanken des Geräts den Bereich um den Tankdeckel gut säubern, damit kein Schmutz in den Tank gerät. Den Behälter vor dem Betanken schütteln, um Öl und Kraftstoff gut zu mischen.

### Starten (Abb. 4, 5)

#### VORSICHT

Vor dem Anlassen sicherstellen, dass die Schneidvorrichtung nicht mit irgendwelchen Gegenständen in Berührung kommt.

1. Den Zündschalter (5) auf ON (Start) stellen. (Abb. 4)  
\* Die Ansaugpumpe (8) mehrmals betätigen, damit Kraftstoff durch die Pumpe oder das Rücklaufrohr fließt. (Falls vorhanden) (Abb. 5)
2. Bei gedrücktem Sicherheitshebel (6) (falls vorhanden) den Gashebel anziehen und dann den Sperrknopf (7) drücken. Danach langsam zuerst den Gashebel, dann den Sicherheitshebel loslassen. Dadurch wird die Drosselklappe in Startposition arretiert.
3. Den Choke in Schließstellung CLOSED (9) schieben. (Abb. 5)
4. Den Griff des Zugstarters gut mit der Hand festhalten, um Rückschläge zu verhindern, und in kräftiger, schneller Bewegung ziehen.
5. Wenn der Motor hörbar anspringt, den Choke wieder in die normale Betriebsstellung RUN (offen) zurückschieben. Dann noch einmal kräftig am Zugstarter ziehen.

#### HINWEIS

Sollte der Motor nicht anspringen, Schritte 2 bis 5 wiederholen.

6. Nach dem Anspringen des Motors am Gashebel ziehen, um den Sperrknopf zu lösen. Den Motor dann ca. 2 bis 3 Minuten warmlaufen lassen, bevor er belastet wird.

### Stoppen (Abb. 6)

Verringern Sie die Motordrehzahl und lassen Sie den Motor einige Minuten im Leerlauf laufen, bevor Sie den Zündschalter (5) ausschalten.

## WARTUNG

WARTUNG, AUSTAUSCH ODER REPARATUR DER ABGASKONTROLLVORRICHTUNGEN UND -SYSTEME KANN VON JEDER AUF KLEINMOTOREN (NICHT FÜR DEN STRASSENVERKEHR VORGESEHENE MOTOREN) SPEZIALISIERTEN FACHWERKSTATT ODER PERSON DURCHFÜHRT WERDEN.

### VergaserEinstellung (Abb. 7)

#### ⚠️ WARNUNG

- Das Schneidwerkzeug kann während der Vergasereinstellung rotieren.
- Den Motor niemals mit nicht montierter Kupplungsabdeckung (Seitengehäuse) oder nicht angebrachtem Rohr starten! Andernfalls könnte sich die Kupplung lösen und Verletzungen verursachen.

Im Vergaser werden Luft und Kraftstoff gemischt. Die Grundeinstellung des Vergasers wurde beim werkseitigen Probelauf des Motors bereits vorgenommen. Je nach Klima und Höhenlage des Einsatzorts kann eine Korrektur dieser Einstellung erforderlich werden. Der Vergaser bietet eine Einstellmöglichkeit:

**T = Leerlauf-Einstellschraube.**

#### Einstellung des Leerlaufs (T)

Der Luftfilter muss sauber sein. Bei korrekter Einstellung dreht das Schneidwerkzeug sich im Leerlauf nicht mit. Falls eine Einstellung notwendig ist, bei laufendem Motor die Leerlauf-Einstellschraube T (im Uhrzeigersinn) hineindrehen, bis das Schneidwerkzeug sich zu drehen beginnt. Die Schraube danach (gegen den Uhrzeigersinn) wieder herausdrehen, bis sich das Schneidwerkzeug nicht mehr dreht. Die Leerlaufdrehzahl ist richtig eingestellt, wenn der Motor in jeder Lage gut unterhalb der Drehzahl läuft, bei der das Schneidwerkzeug sich zu drehen beginnt.

Wenn die Leerlaufdrehzahl nicht so eingestellt werden kann, dass sich das Schneidwerkzeug nicht mitdreht, Ihren Hitachi-Fachhändler aufsuchen.

## HINWEIS

- Die Standard-Leerlaufdrehzahl liegt bei 2500 bis 3000 Umdrehungen pro Minute.
- Bei einigen, in Ländern mit strengen Abgasvorschriften vertriebenen Modellen, besitzt der Vergaser keine High- und Low-Einstellmöglichkeit. Bei derartigen Einstellungen könnten die zulässigen Abgaswerte überschritten werden. Solche Modelle ermöglichen lediglich eine Einstellung der Leerlaufdrehzahl.

Die Vergaser der Modelle, die mit einer High- und Low-Einstellmöglichkeit ausgestattet sind, wurden werksseitig voreingestellt. Die Leistung kann durch eine Nachjustierung unter Berücksichtigung von Klima, Höhe usw. optimiert werden. Die Einstellschraube sollte jedoch niemals um mehr als 90 Grad gedreht werden, da eine falsche Einstellung zu Motorschäden führen kann. Wenn Sie mit Vergasereinstellungen nicht vertraut sind, wenden Sie sich bitte an Ihren Hitachi-Händler.

## ⚠ WARNUNG

Im Leerlauf darf sich das Schneidwerkzeug auf keinen Fall mitdrehen.

## Luftfilter (Abb. 8)

Den Luftfilter regelmäßig von Staub und Schmutz befreien zur Vermeidung von:

- Vergaserstörungen
- Startschwierigkeiten
- Leistungsverminderung
- Unnötigem Verschleiß von Motorteilen
- Unnormal hohem Kraftstoffverbrauch

Den Luftfilter mindestens einmal täglich reinigen, bei extremer Staubbelastung entsprechend häufiger.

## Reinigung des Luftfilters

Den Luftfilterdeckel abnehmen und den Filter (10) herausnehmen. Den Filter in warmer Seifenlauge spülen. Den Luftfilter erst wieder einbauen, wenn er vollständig trocken ist. Ein Luftfilter, der bereits längere Zeit verwendet wurde, wird nicht vollständig sauber. Er sollte daher in regelmäßigen Abständen durch einen neuen ersetzt werden. Ein beschädigter Luftfilter muss umgehend ausgewechselt werden.

## Kraftstofffilter (Abb. 9)

Den Kraftstoff vollständig aus dem Tank ablassen und die Kraftstofffilterleitung aus dem Tank entfernen. Den Filtereinsatz aus der Haltevorrichtung ziehen und in warmem Wasser mit Reinigungsmittel ausspülen.

Danach sorgfältig abspülen, bis alle Reinigungsmittelreste entfernt sind. Überschüssiges Wasser herausdrücken (nicht auswringen), und den Einsatz dann an der Luft trocknen lassen.

## HINWEIS

Aufgrund von übermäßiger Verschmutzung hart gewordene Filter durch neue ersetzen.

## Zündkerze (Abb. 10)

Der Zustand der Zündkerze wird durch folgende Faktoren beeinträchtigt:

- Eine falsche Vergasereinstellung
- Falsches Kraftstoffgemisch (zu viel Öl im Benzin)
- Einen verschmutzten Luftfilter
- Harte Einsatzbedingungen (z.B. bei kalter Witterung)

Diese Faktoren verursachen Ablagerungen an den Elektroden der Zündkerze, die zu Betriebsstörungen und Startschwierigkeiten führen können. Wenn der Motor einen Leistungsabfall zeigt, schwer zu starten ist oder im Leerlauf ungleichmäßig läuft, immer als erstes die Zündkerze kontrollieren. Ist die Zündkerze verschmutzt, so ist sie zu reinigen und der Elektrodenabstand zu prüfen. Falls erforderlich

Justierung vornehmen. Der korrekte Abstand beträgt 0,6 mm. Die Zündkerze ist nach ungefähr 100 Betriebsstunden bzw. bei starkem Verschleiß der Elektroden auszutauschen.

## HINWEIS

In manchen Gebieten ist zur Unterdrückung von Zündstörungen die Verwendung einer Zündkerze mit eingebautem Widerstand vorgeschrieben. Sollte das Gerät anfänglich mit einer solchen Zündkerze ausgestattet gewesen sein, müssen auch später stets Ersatzkerzen des gleichen Typs verwendet werden.

## Schalldämpfer (Abb. 11)

Alle 100 Betriebsstunden den Schalldämpfer abnehmen und Rußablagerungen im Auslassstutzen oder Schalldämpfereinfluss entfernen.

## Zylinder (Motorkühlung) (Abb. 12)

Der Motor ist luftgekühlt, weshalb die freie Luftzirkulation um den Motor und über die Kühlrippen am Zylinderkopf gewährleistet sein muss, um Überhitzung zu vermeiden.

Alle 100 Betriebsstunden oder einmal jährlich (bei extremen Einsatzbedingungen in entsprechend kürzeren Intervallen) die Rippen und Außenflächen des Motors von Staub, Schmutz und Ölablagerungen befreien, welche die Kühlwirkung beeinträchtigen.

## HINWEIS

Den Motor nicht ohne Verkleidung oder Schalldämpferschutz laufen lassen, da es sonst zur Überhitzung und Beschädigung des Motors kommen kann.

## Wartungsplan

Im Folgenden sind einige allgemeine Wartungsanweisungen aufgeführt. Weitergehende Informationen erhalten Sie bei Ihrem Hitachi-Fachhändler.

### Tägliche Wartung

- Das Äußere des Geräts reinigen.
- Den Tragegurt auf Schäden überprüfen.
- Prüfen, ob Mutter und Schrauben ausreichend fest angezogen sind.

### Wöchentliche Wartung







- Den Starter prüfen; insbesondere das Seil und die Rückholfeder.
- Die Zündkerze äußerlich reinigen.
- Zündkerze entfernen und den Elektrodenabstand kontrollieren. Den Abstand auf 0,6 mm einstellen oder die Zündkerze auswechseln.
- Die Kühlrippen des Zylinders reinigen und die Luftschlitze am Startergehäuse auf Verstopfung kontrollieren.
- Luftfilter reinigen

### Monatliche Wartung

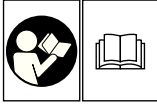
- Den Kraftstoffbehälter mit Benzin reinigen.
- Das Äußere des Vergasers und seine Umgebung reinigen.
- Den Lüfter und seine Umgebung reinigen.

## ΕΠΕΞΗΓΗΣΗ ΣΥΜΒΟΛΩΝ

**ΣΗΜΕΙΩΣΗ:** Δεν υπάρχουν σε ορισμένες συσκευές.

	<p><b>Σύμβολα</b>  <b>⚠ ΠΡΟΕΙΔΟΠΟΙΗΣΗ</b>          Τα παρακάτω δείχνουν τα σύμβολα που χρησιμοποιούνται στο μηχάνημα. Βεβαιωθείτε ότι κατανοείτε τη σημασία τους πριν τη χρήση.</p>
	<p>Είναι σημαντικό να διαβάσετε, να κατανοήσετε πλήρως και να τηρείτε τις ακόλουθες υποδείξεις ασφάλειας και προειδοποίησης. Η ακατάλληλη ή αμελής χρήση της συσκευής μπορεί να προκαλέσει σοβαρούς τραυματισμούς.</p>
	<p>Διαβάστε, κατανοήστε και ακολουθήστε όλες τις προειδοποιήσεις και οδηγίες αυτού του εγχειριδίου της συσκευής.</p>
	<p>Φοράτε πάντα προστατευτικά γυαλιά, κράνος και προστατευτικά αυτιών όταν χρησιμοποιείτε τη συσκευή.</p>
	<p>Όπου είναι απαραίτητο πρέπει να φοριούνται γάντια, π.χ., κατά τη συναρμολόγηση του εξοπλισμού κοπής.</p>
	<p>Χρησιμοποιείτε αντι-ολισθητικά και ενισχυμένα υποδήματα.</p>
	<p>Υποδείξτε τη θέση της λαβής. Μην προσαρτάτε τη λαβή πάνω από αυτό το σημείο.</p>
<p><b>Πριν τη χρήση του μηχανήματός σας.</b></p> <ul style="list-style-type: none"> <li>• Διαβάστε προσεκτικά το εγχειρίδιο.</li> <li>• Ελέγξτε ότι ο εξοπλισμός κοπής είναι σωστά συναρμολογημένος και ρυθμισμένος.</li> <li>• Εκκινήστε τη συσκευή και ελέγξτε την ρύθμιση του καρμπυρατέρ. Δείτε το "ΣΥΝΤΗΡΗΣΗ".</li> </ul>	

## Περιεχόμενα

ΤΙ ΕΙΝΑΙ ΤΙ.....	16
ΠΡΟΕΙΔΟΠΟΙΗΣΕΙΣ ΚΑΙ ΥΠΟΔΕΙΞΕΙΣ ΑΣΦΑΛΕΙΑΣ.....	17
ΤΕΧΝΙΚΑ ΧΑΡΑΚΤΗΡΙΣΤΙΚΑ.....	18
ΔΙΑΔΙΚΑΣΙΕΣ ΣΥΝΑΡΜΟΛΟΓΗΣΗΣ.....	19
ΔΙΑΔΙΚΑΣΙΑ ΛΕΙΤΟΥΡΓΙΑΣ.....	19
ΣΥΝΤΗΡΗΣΗ.....	19

## ΤΙ ΕΙΝΑΙ ΤΙ

Καθώς αυτό το εγχειρίδιο καλύπτει παραπάνω από ένα μοντέλα, μπορεί να υπάρχουν κάποιες διαφορές ανάμεσα στις εικόνες και στη συσκευή σας. Χρησιμοποιείστε τις οδηγίες που αντιστοιχούν στη συσκευή σας.

1. Καπάκι καυσίμου
2. Σκανδάλη γκαζιού
3. Χερούλι εκκίνησης
4. Σωλήνας άξονα μετάδοσης κίνησης
5. Λαβή
6. Στροφέιο ανάρτησης
7. Διακόπτης ανάφλεξης
8. Λουρί
9. Κλειδίωμα σκανδάλης
10. Κλειδίωμα σκανδάλης κινητήρα
11. Μοχλός τσοκ
12. Κινητήρας
13. Περιβλήμα ένωσης
14. Πολλαπλό μηχανικό κλειδί
15. Οδηγίες χειρισμού

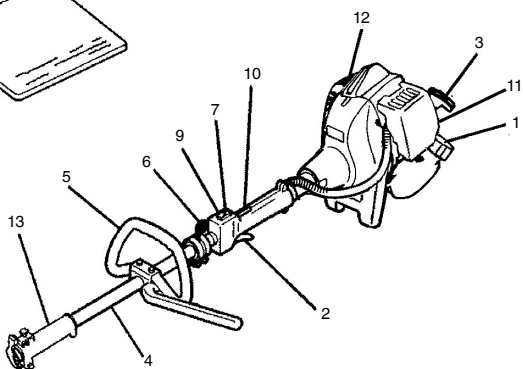
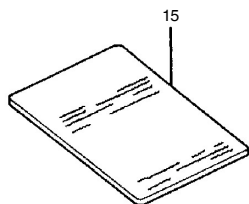
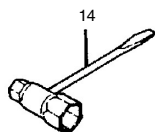
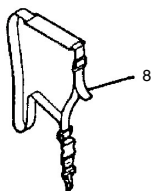
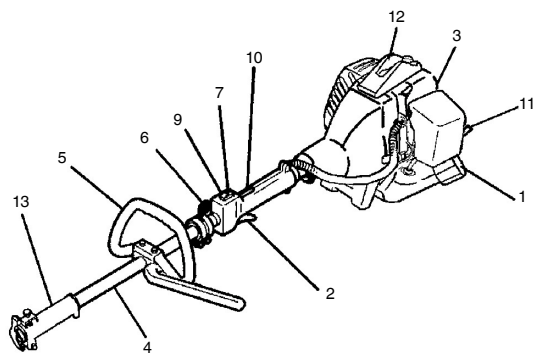
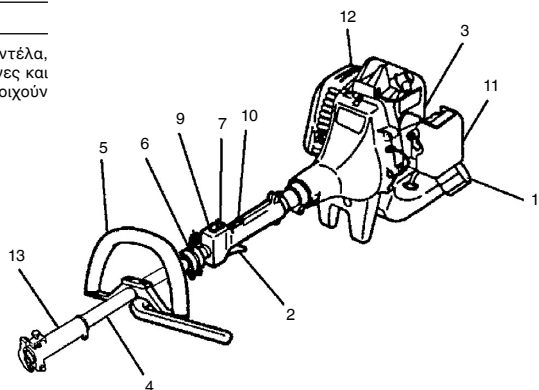



## ΠΡΟΕΙΔΟΠΟΙΗΣΕΙΣ ΚΑΙ ΥΠΟΔΕΙΞΕΙΣ ΑΣΦΑΛΕΙΑΣ

### Ασφάλεια χρήστη

- Πάντοτε να φοράτε μια προστατευτική προσωπίδα ή προστατευτικά γυαλιά.
- Πάντα να φοράτε χοντρό, μακρύ παντελόνι και γάντια. Μην φοράτε φαρδιά ρούχα, κοσμήματα, κοντά παντελόνια, σανδάλια ή να είστε ξυπόλυτοι. Ασφαλίστε τα μαλλιά σας σε ύψος πάνω από τον ώμο.
- Μην κάνετε χρήση αυτού του εργαλείου όταν ήσαστε κουρασμένοι, άρρωστοι ή υπό την επήρεια αλκοόλ, ναρκωτικών ή φαρμάκων.
- Ποτέ μην επιτρέψετε σε ένα παιδί να ή ένα άπειρο άτομο να χειριστεί αυτό το εργαλείο.
- Φοράτε προστατευτικά ακοής. Δώστε προσοχή γύρω σας. Προσέξτε τους παραβρισκόμενους οι οποίοι μπορεί να σας υποδεικνύουν κάποιο πρόβλημα. Αφαιρέστε αμέσως τον εξοπλισμό ασφαλείας μετά το σβήσιμο του κινητήρα.
- Ποτέ μην ξεκινάτε ή λειτουργείτε τον κινητήρα μέσα σε ένα κλειστό δωμάτιο ή κτίριο. Η εισπνοή των καυσαερίων της εξάτμισης μπορεί να επιφέρει το θάνατο.
- Διατηρείτε τις λαβές καθαρές από λάδι και καύσιμα.
- Κρατάτε τα χέρια μακριά από το εξάρτημα κοπής.
- Μην αρπάζετε ή κρατάτε τη συσκευή από το εξάρτημα κοπής.
- Όταν η συσκευή είναι κλειστή, βεβαιωθείτε ότι το εξάρτημα κοπής έχει σταματήσει να λειτουργεί πριν τοποθετήσετε τη συσκευή κάτω.
- Κατά την παρατεταμένη λειτουργία, κατά διαστήματα κάνετε ένα διάλειμμα για να αποφύγετε το πιθανό σύνδρομο της δόνησης χεριού-βραχιονίου (HAVS) που προκαλείται από την έντονη δόνηση.

### ΠΡΟΕΙΔΟΠΟΙΗΣΗ

- Τα συστήματα κατά της δόνησης δεν εγγυώνται ότι δεν θα υποστείτε το σύνδρομο χεριού-βραχιονίου ή ένα σύνδρομο καρπιαίου σωληνίου. Για αυτό θα πρέπει οι τακτικού χρήστες να ελέγχουν συχνά την κατάσταση των χεριών και δακτύλων τους. Αν παρουσιαστεί κάποιο από τα παραπάνω συμπτώματα, συμβουλευτείτε άμεσα έναν ιατρό.
- Εάν χρησιμοποιείτε κάποιες ηλεκτρικές/ηλεκτρονικές ιατρικές συσκευές όπως έναν βηματοδότη, συμβουλευτείτε τον ιατρό όπως επίσης και τον κατασκευαστή της συσκευής πριν την χρήση του οποιοδήποτε μηχανοκίνητου εξοπλισμού.

### ΣΗΜΕΙΩΣΗ

- Όταν τοποθετείτε το εξάρτημα κοπής στη συσκευή και λειτουργείτε τη συσκευή, καλό θα είναι να ακολουθείτε τις οδηγίες του εγχειριδίου χρήσης.

### Ασφάλεια συσκευής/μηχανήματος

- Ελέγξτε όλη τη συσκευή/μηχάνημα πριν από κάθε χρήση. Αντικαταστήστε τα εξαρτήματα που έχουν φθαρεί. Ελέγξτε τις διαρροές καυσίμου και βεβαιωθείτε ότι όλοι οι σύνδεσμοι βρίσκονται στη θέση τους και είναι σφικμένοι.
- Αντικαταστήστε τα εξαρτήματα που παρουσιάζουν ρωγμές, ραγίσματα ή έχουν πάθει οποιοδήποτε ζημιά, πριν την χρήση της συσκευής/μηχανήματος.
- Κρατήστε τα άλλα άτομα μακριά όταν ρυθμίζετε το καρμπυρατέρ.
- Χρησιμοποιείτε μόνο ανταλλακτικά που συστήνονται για αυτή τη συσκευή/μηχάνημα από τον κατασκευαστή.

### ΠΡΟΕΙΔΟΠΟΙΗΣΗ

- Ποτέ μην τροποποιείτε τη συσκευή/μηχάνημα με οποιοδήποτε τρόπο. Μην χρησιμοποιείτε τη συσκευή/μηχάνημα για άλλη χρήση εκτός από αυτή για την οποία προορίζεται.

### Ασφάλεια καυσίμου

- Ανακατεύετε και ρίχνετε το καύσιμο σε εξωτερικό χώρο και όπου δεν υπάρχουν σπίθες ή φλόγες.
- Χρησιμοποιείτε ένα δοχείο κατάλληλο για καύσιμα.
- Μην καπνίζετε ή επιτρέπετε το κάπνισμα κοντά σε καύσιμα ή στη συσκευή/μηχάνημα ή κατά την χρήση της συσκευής/μηχανήματος.

- Σκουπίστε όλες τις κηλίδες καυσίμου πριν την εκκίνηση του κινητήρα.
- Μετακινήστε τουλάχιστον 3 μέτρα μακριά από την περιοχή τροφοδοσίας καυσίμου πριν την εκκίνηση του κινητήρα.
- Σταματήστε τον κινητήρα πριν την αφαίρεση του καπακιού του καυσίμου.
- Αδειάστε τη δεξαμενή πριν την αποθήκευση της συσκευής/μηχανήματος. Συνιστάται το άδειασμα του καυσίμου μετά από κάθε χρήση. Αν το καύσιμο παραμένει στη δεξαμενή, αποθηκεύστε το ώστε να μην υπάρξει διαρροή.
- Αποθηκεύστε τη συσκευή/μηχάνημα και το καύσιμο σε χώρο όπου οι ατμοί του καυσίμου δεν μπορούν να φτάσουν σε σπινθήρες ή ανοικτές φλόγες από θερμαντήρες νερού, ηλεκτρικούς κινητήρες ή διακόπτες, λέβητες κλπ.

### ΠΡΟΕΙΔΟΠΟΙΗΣΗ

- Το καύσιμο μπορεί να ευκολία να αναφλεγεί, εκραγεί ή να εισπνευστούν οι ατμοί του, έτσι προσέξτε ιδιαίτερα κατά τον χειρισμό ή το γέμισμα του καυσίμου.

### Ασφάλεια συντήρησης

- Διατηρήστε τη συσκευή/μηχάνημα σύμφωνα με τις απαιτούμενες διαδικασίες.
- Αποσυνδέστε το μπουξί πριν από την εκτέλεση της συντήρησης εκτός από την περίπτωση των ρυθμίσεων του καρμπυρατέρ.
- Κρατήστε τα άλλα άτομα μακριά όταν ρυθμίζετε το καρμπυρατέρ.
- Χρησιμοποιείτε μόνο αυθεντικά ανταλλακτικά της Hitachi όπως συνιστάται από τον κατασκευαστή.

### Μεταφορά και αποθήκευση

- Μεταφέρετε τη συσκευή/μηχάνημα με το χέρι με τη μηχανή σταματημένη και το σιγαστήρα μακριά από το σώμα σας.
- Αφήστε τη μηχανή να κρυώσει, αδειάστε τη δεξαμενή καυσίμου και ασφαλίστε τη συσκευή/μηχάνημα πριν την αποθήκευση ή μεταφορά σε ένα όχημα.
- Αδειάστε τη δεξαμενή πριν την αποθήκευση της συσκευής/μηχανήματος. Συνιστάται το άδειασμα του καυσίμου μετά από κάθε χρήση. Αν το καύσιμο παραμένει στη δεξαμενή, αποθηκεύστε το ώστε να μην υπάρξει διαρροή.
- Αποθηκεύστε τη συσκευή/μηχάνημα μακριά από παιδιά.
- Καθαρίστε και συντηρήστε τη συσκευή προσεκτικά και αποθηκεύστε σε ξηρό μέρος.
- Βεβαιωθείτε ότι η μηχανή είναι σβησμένη κατά τη μεταφορά ή την αποθήκευση.

Στις περιπτώσεις που σας δεν καλύπτει αυτός ο οδηγός, δώστε προσοχή και χρησιμοποιείτε την κοινή λογική. Επικοινωνήστε με τον εμπορικό αντιπρόσωπο της Hitachi αν χρειαστείτε βοήθεια. Δώστε ιδιαίτερη προσοχή στις προτάσεις που αποτελούνται από τις παρακάτω λέξεις:

### ΠΡΟΕΙΔΟΠΟΙΗΣΗ

- Υποδεικνύει μια υψηλή πιθανότητα σοβαρού τραυματισμού ή βλάβης εξοπλισμού, αν δεν ακολουθηθούν οι οδηγίες.

### ΠΡΟΕΙΔΟΠΟΙΗΣΗ

- Υποδεικνύει μια πιθανότητα τραυματισμού ή βλάβης εξοπλισμού αν δεν ακολουθηθούν οι οδηγίες.







### ΣΗΜΕΙΩΣΗ

- Βοηθητική πληροφορία για σωστή λειτουργία και χρήση.

### ΠΡΟΕΙΔΟΠΟΙΗΣΗ

- Μην αποσυναρμολογείτε τον εκκινητήρα ανατύλιξης. Σοβαροί τραυματισμοί μπορούν να προκληθούν από αναπήδηση του εκκινητήρα.

## ΤΕΧΝΙΚΑ ΧΑΡΑΚΤΗΡΙΣΤΙΚΑ

Μοντέλο	CG22EJ (SLN)	CG27EJ (SLN)	CG27EJ (SLNP)
 Μέγεθος κινητήρα (ml)	21	27	26,9
 Μπουζί	CHAMPION RCJ8Y ή CJ8Y ή αντίστοιχο	CHAMPION RCJ8Y ή CJ8Y ή αντίστοιχο	CHAMPION RCJ8 ή αντίστοιχο
 Χωρητικότητα δεξαμενής καυσίμου (l)	0,43	0,67	0,67
 Καθαρό βάρος (kg)	3,7	4,3	4,6
 Επίπεδο ηχητικής πίεσης LpA (dB (A)) (EN27917)	94	97,5	92
 Μέγιστη ηχητική ισχύ LwA (dB (A))	112	116	116

## ΣΗΜΕΙΩΣΗ

Τα ισοδύναμα επίπεδα θορύβου/δόνησης είναι υπολογισμένα ως η σταθμισμένη στο χρόνο συνολική ενέργεια για τα επίπεδα θορύβου/δόνησης υπό διαφορετικές συνθήκες εργασίας με την ακόλουθη κατανομή του χρόνου: 1/2 ρελαντί, 1/2 επιτάχυνση.

\* Όλα τα δεδομένα μπορούν να τροποποιηθούν χωρίς προειδοποίηση.

## ΔΙΑΔΙΚΑΣΙΕΣ ΣΥΝΑΡΜΟΛΟΓΗΣΗΣ

### Εγκατάσταση του εξαρτήματος

1. Συνδέστε το εξάρτημα στη θέση του.
2. Σιγουρευτείτε ότι η περόνη ασφάλισης (1) εφαρμόζει στην τρύπα (2) του σωλήνα και ότι ο σωλήνας ε δεν θα μετακινηθεί από τη θέση του. (Εικ. 1)
3. Σφίξτε καλά το περικόχλιο (3). (Εικ. 1)

### Εγκατάσταση λαβής

#### ⚠ ΠΡΟΕΙΔΟΠΟΙΗΣΗ

Όταν χρησιμοποιείτε χαλύβδινες/άκαμπτες λεπίδες στη συσκευή, να χρησιμοποιείτε πάντα διαχωριστική ράβδο (4) και λουρί ώμου με λαβή σε σχήμα θηλιάς. (Εικ. 2)

Συνδέστε τη λαβή στο σωλήνα του άξονα κίνησης με τη γωνία προς τον κινητήρα.

Ρυθμίστε τη θέση στο πιο βολικό σημείο πριν από τη χρήση.

### ΣΗΜΕΙΩΣΗ

Εάν η συσκευή σας έχει στον άξονα μετάδοσης κίνησης ετικέτα με οδηγίες για την τοποθέτηση της λαβής, ακολουθείστε την εικόνα.

## ΔΙΑΔΙΚΑΣΙΑ ΛΕΙΤΟΥΡΓΙΑΣ

### Καύσιμο (Εικ. 3)

#### ⚠ ΠΡΟΕΙΔΟΠΟΙΗΣΗ

Η συσκευή διαθέτει δίχρονο κινητήρα. Πάντοτε να λειτουργείτε τον κινητήρα με καύσιμο που είναι αναμιγμένο με λάδι.

Να παρέχετε επαρκή αερισμό, κατά την παροχή καυσίμου ή το χειρισμό καυσίμου.

### Καύσιμο

- Πάντοτε να χρησιμοποιείτε επώνυμη αμόλυβδη βενζίνη 89 οκτανίων.
- Χρησιμοποιείτε αυθεντικό δίχρονο λάδι ή ένα μίγμα μεταξύ 25:1 έως 50:1, παρακαλούμε να συμβουλευτείτε τη φιάλη λαδιού ή τον εμπορικό αντιπρόσωπο της Hitachi για την αναλογία.
- Εάν δεν είναι διαθέσιμο το αυθεντικό λάδι, χρησιμοποιείτε ένα λάδι ποιότητας αντι-οξειδωτικού προσθέτου με ρητή επισήμανση χρήσης για αερόψυκτους δίχρονους κινητήρες (JASO FC GRADE OIL ή ISO EGC GRADE). Μην χρησιμοποιείτε BIA ή TCW (για υδρόψυκτους δίχρονους κινητήρες) ανάμικτο λάδι.
- Ποτέ μην χρησιμοποιείτε λάδι μεταβλητής ρευστότητας (10 W/30) ή χρησιμοποιημένο λάδι.
- Πάντοτε να αναμινύετε το καύσιμο και το λάδι σε ένα ξεχωριστό καθαρό δοχείο.

Πάντα να ξεκινάτε γεμίζοντας μισή ποσότητα του καυσίμου, που πρόκειται να χρησιμοποιηθεί. Στη συνέχεια προσθέστε ολόκληρη την ποσότητα του λαδιού. Αναμίξτε (ανακινήστε) το μίγμα καυσίμου. Προσθέστε την υπόλοιπη ποσότητα λαδιού. Αναμίξτε (ανακινήστε) το μίγμα καυσίμου πριν το βάλετε στη δεξαμενή καυσίμου.

### Παροχή καυσίμου

#### ⚠ ΠΡΟΕΙΔΟΠΟΙΗΣΗ

- Πάντοτε να σβήνετε τον κινητήρα πριν από τον ανεφοδιασμό καυσίμου.
- Ανοίξτε αργά τη δεξαμενή καυσίμου, όταν την ανεφοδιάζετε με καύσιμο, έτσι ώστε να εξαφανιστεί μια πιθανή υπερπίεση.
- Μετά τον ανεφοδιασμό σφίξτε προσεκτικά το καπάκι καυσίμου.
- Πάντα να μετακινείτε τη συσκευή 3 μ από την περιοχή ανεφοδιασμού πριν να τη θέσετε σε λειτουργία.

Πριν τον ανεφοδιασμό, καθαρίστε καλά το καπάκι της δεξαμενής για να εξασφαλίσετε ότι δεν θα πέσουν βρωμίες στη δεξαμενή. Εξασφαλίστε ότι το καύσιμο είναι καλά αναμιγμένο, κουνώντας το δοχείο, πριν την παροχή καυσίμου.

### Ξεκινώντας (Εικ. 4, 5)

#### ΠΡΟΕΙΔΟΠΟΙΗΣΗ

Πριν την εκκίνηση, σιγουρευτείτε ότι το εξάρτημα κοπής δεν ακουμπά κάτι,

1. Τοποθετήστε το διακόπτη ανάφλεξης (5) στη θέση ΟΝ. (Εικ. 4)  
\* Σπρώξτε το βολβό αρχικής πλήρωσης (8) πολλές φορές έτσι ώστε το καύσιμο να εισρεύσει μέσα στο βολβό ή στον αγωγό περιστροφής. (Εάν παρέχεται) (Εικ. 5)
2. Με το μοχλό ασφαλείας (6) πατημένο (εάν παρέχεται), τραβήξτε τη σκανδάλη γκαζιού και πιέστε το κλειδίωμα γκαζιού (7), έπειτα αργά αφήστε πρώτα τη σκανδάλη γκαζιού και έπειτα το μοχλό ασφαλείας. Αυτό αυτόματα κλειδώνει το γκάτζι στην θέση εκκίνησης.
3. Ρυθμίστε το μοχλό τσοκ στη θέση CLOSED (κλειστό) (9). (Εικ. 5)
4. Τραβήξτε απότομα τον εκκινητήρα ανατύλιξης, προσέχοντας να κρατήσετε το χερούλι και να μην το αφήσετε να γυρίσει πίσω.
5. Όταν ακούτε τον κινητήρα να προσπαθεί να ξεκινήσει, τοποθετήστε το μοχλό τσοκ πίσω στη θέση λειτουργία RUN (ανοιχτό). Έπειτα τραβήξτε ξανά τον εκκινητήρα ανατύλιξης απότομα.

#### ΣΗΜΕΙΩΣΗ

Αν ο κινητήρας δεν ξεκινά, επαναλάβετε τα βήματα από το 2 έως το 5.

6. Μετά την εκκίνηση του κινητήρα, τραβήξτε τη σκανδάλη γκαζιού για να ελευθερωθεί η ασφάλεια γκαζιού. Έπειτα αφήστε τον κινητήρα να ζεσταθεί για 2–3 λεπτά πριν τη χρήση οποιοδήποτε φορτίου.

### Σταμάτημα (Εικ. 6)

Ελλατώστε την ταχύτητα του κινητήρα και λειτουργήστε τη συσκευή στο ρελαντί για μερικά λεπτά, έπειτα κλείστε το διακόπτη ανάφλεξης (5).

## ΣΥΝΤΗΡΗΣΗ

Η ΣΥΝΤΗΡΗΣΗ, ΑΝΤΙΚΑΤΑΣΤΑΣΗ Η Ή ΕΠΙΣΚΕΥΗ ΤΩΝ ΣΥΣΚΕΥΩΝ ΕΛΕΓΧΟΥ ΤΩΝ ΚΑΥΣΑΕΡΙΩΝ ΚΑΙ ΤΟΥ ΣΥΣΤΗΜΑΤΟΣ ΜΠΟΡΟΥΝ ΝΑ ΓΙΝΟΥΝ ΑΠΟ ΕΝΑ ΣΥΝΕΡΓΕΙΟ ΕΙΔΙΚΟ ΣΕ ΕΚΤΟΣ ΔΡΟΜΟΥ ΚΙΝΗΤΗΡΕΣ Ή ΑΠΟ ΈΝΑΝ ΤΕΧΝΙΚΟ.

### Ρύθμιση του καρμπυρατέρ (Εικ. 7)

#### ⚠ ΠΡΟΕΙΔΟΠΟΙΗΣΗ

- Το εξάρτημα κοπής μπορεί να περιστρέφεται κατά τη διάρκεια των ρυθμίσεων του καρμπυρατέρ.
- Ποτέ μην εκκινείτε τον κινητήρα χωρίς να έχετε συναρμολογήσει πλήρως το κάλυμμα του συμπλέκτη και το σωλήνα! Διαφορετικά ο συμπλεκτής μπορεί να λασκάρει και να προκαλέσει τραυματισμό.

Στο καρμπυρατέρ, το καύσιμο ανακατεύεται με αέρα. Κατά τη δοκιμή του κινητήρα στο εργοστάσιο, το καρμπυρατέρ είναι ρυθμισμένο. Μια πρόσθετη ρύθμιση μπορεί να απαιτηθεί, σύμφωνα με το κλίμα και το υψόμετρο. Το καρμπυρατέρ έχει μια δυνατότητα ρύθμισης.

**T = Βίδα ρύθμισης ταχύτητας ρελαντί.**

### Ρύθμιση ταχύτητας ρελαντί (T)

Ελέγξτε ότι το φίλτρο του αέρα είναι καθαρό. Όταν η ταχύτητα του ρελαντί είναι σωστή, το εξάρτημα κοπής δεν θα περιστρέφεται. Αν απαιτείται ρύθμιση, κλείστε (δεξιόστροφα) την T-βίδα, με τον κινητήρα σε λειτουργία, μέχρι το εξάρτημα κοπής να αρχίσει να περιστρέφεται. Ξεβιδώστε (αριστερόστροφα) τη βίδα μέχρι να σταματήσει το εξάρτημα κοπής. Η σωστή ταχύτητα του ρελαντί έχει επιτευχθεί όταν ο κινητήρας δουλεύει ομαλά σε όλες τις θέσεις, πολύ πιο κάτω από τις στροφές ανά λεπτό που έχει όταν το εξάρτημα κοπής αρχίζει να περιστρέφεται.

Αν το εξάρτημα κοπής περιστρέφεται ακόμα μετά τη ρύθμιση ταχύτητας του ρελαντί, επικοινωνήστε με τον εμπορικό αντιπρόσωπο της Hitachi.

## ΣΗΜΕΙΩΣΗ

- Οι κανονικές στροφές ανά ώρα σε λειτουργία ρελαντί είναι 2500–3000 στροφές ανά ώρα.
- Μερικά μοντέλα που πωλούνται σε περιοχές με αυστηρούς νόμους εκπομπής καυσαερίων δεν διαθέτουν τις ρυθμίσεις για υψηλή και χαμηλή ταχύτητα. Τέτοιες ρυθμίσεις μπορεί να επιτρέψουν τη λειτουργία του κινητήρα έξω από το επιτρεπόμενο όριο εκπομπής καυσαερίων. Για αυτά τα μοντέλα, η μόνη ρύθμιση του καρμπυρατέρ είναι η ρύθμιση της ταχύτητας του ρελαντί.

Για μοντέλα εξοπλισμένα με ρυθμίσεις χαμηλής και υψηλής ταχύτητας; τα καρμπυρατέρ είναι προρυθμισμένα από το εργοστάσιο. Δευτερεύουσες ρυθμίσεις μπορεί να βελτιστοποιήσουν την απόδοση με βάση το κλίμα, το υψόμετρο κτλ. Ποτέ μη περιστρέψετε τις ρυθμιστικές βίδες κατά διαστήματα μεγαλύτερα των 90°, καθώς μπορεί να προκληθεί βλάβη στον κινητήρα λόγω λανθασμένης ρύθμισης. Εάν δεν είστε εξοικειωμένοι με τον τύπο ρύθμισης ζητήστε βοήθεια από τον εμπορικό αντιπρόσωπο της Hitachi.

## ΠΡΟΕΙΔΟΠΟΙΗΣΗ

Όταν ο κινητήρας βρίσκεται σε ρελαντί, το εξάρτημα κοπής δεν πρέπει σε καμία περίπτωση να περιστρέφεται.

## Φίλτρο αέρα (Εικ. 8)

Το φίλτρο αέρα πρέπει να είναι καθαρό από σκόνη και βρωμιά για την αποφυγή:

- Δυσλειτουργίας καρμπυρατέρ
- Προβλημάτων εκκίνησης
- Μείωσης δύναμης του κινητήρα
- Περιττής φθοράς των μερών του κινητήρα
- Μη κανονικής κατανάλωσης καυσίμου

Καθαρίζετε το φίλτρο αέρα καθημερινά ή συχνότερα όταν εργάζεστε σε περιοχές με υπερβολική σκόνη.

## Καθαρισμός του φίλτρου αέρα

Αφαιρέστε το κάλυμμα του φίλτρου αέρα και το φίλτρο (10). Ξεπλύνετε με ζεστό σαπουνό νερό. Ελέγξτε ότι το φίλτρο είναι καθαρό πριν την επανασυναρμολόγηση. Ένα φίλτρο αέρα που έχει χρησιμοποιηθεί για τον στήριγμα και ξεπλύνετε το φίλτρο με ζεστό νερό και απορρυπαντικό.

## Φίλτρο καυσίμου (Εικ. 9)

Αδειάστε όλο το καύσιμο από τη δεξαμενή καυσίμου και αφαιρέστε το φίλτρο καυσίμου από τη δεξαμενή. Τραβήξτε τα στοιχεία του φίλτρου έξω από το στήριγμα και ξεπλύνετε το φίλτρο με ζεστό νερό και απορρυπαντικό.

Ξεπλύνετε καλά μέχρι να ξεβγαλθεί όλο το απορρυπαντικό. Πίστετε, μην στύψετε, το παραπάνω νερό και αφήστε το φίλτρο να στεγνώσει με τον αέρα.

## ΣΗΜΕΙΩΣΗ

Εάν το φίλτρο είναι σκληρό εξαιτίας υπερβολικής βρωμιάς, αντικαταστήστε το.

## Μπουζί (Εικ. 10)

Η κατάσταση του μπουζί επηρεάζεται από:

- Λανθασμένη ρύθμιση του καρμπυρατέρ
- Λανθασμένο μίγμα καυσίμου (παραπάνω από την κανονική ποσότητα λαδιού στη βενζίνη)
- Βρώμικο φίλτρο αέρα
- Δύσκολες συνθήκες λειτουργίας (όπως ψυχρός καιρός)

Αυτοί οι παράγοντες δημιουργούν επικαθήσεις στα ηλεκτρόδια του μπουζί και μπορεί να προκαλέσουν δυσλειτουργία και δυσκολίες εκκίνησης. Αν ο κινητήρας έχει μικρή ισχύ, δυσκολεύεται να ξεκινήσει ή δεν λειτουργεί σωστά στην ταχύτητα του ρελαντί, πάντοτε ελέγχετε πρώτα το μπουζί. Αν το μπουζί είναι βρώμικο, καθαρίστε το και ελέγξτε το κενό των ηλεκτροδίων. Επαναρυθμίστε εάν είναι απαραίτητο. Το σωστό κενό είναι 0,6 χιλ. Το μπουζί πρέπει να αντικατασταθεί μετά από περίπου 100 ώρες λειτουργίας ή νωρίτερα εάν τα ηλεκτρόδια είναι πολύ φθαμένα.

## ΣΗΜΕΙΩΣΗ

Σε ορισμένες περιοχές οι τοπικές διατάξεις απαιτούν τη χρήση ενός μπουζί αντίστασης για την καταστολή των σημύων ανάφλεξης. Αν αυτό το μηχανήμα ήταν αρχικά εφοδιασμένο με μπουζί αντίστασης, χρησιμοποιήστε τον ίδιο τύπο μπουζί κατά την αντικατάσταση.

## Σιγαστήρας (Εικ. 11)

Αφαιρέστε το σιγαστήρα και καθαρίστε το περισσευόμενο κάρβουνο από την εξάτμιση ή την είσοδο του σιγαστήρα κάθε 100 ώρες λειτουργίας.

## Κύλινδρος (Ψήξη κινητήρα) (Εικ. 12)

Ο κινητήρας είναι αερόψυκτος, και ο αέρας πρέπει να κυκλοφορεί ελεύθερα γύρω από τον κινητήρα και πάνω από τα πτερύγια ψύξης στην κεφαλή του κινητήρα για να αποφευχθεί η υπερθέρμανση.

Κάθε 100 ώρες λειτουργίας ή μία φορά το χρόνο (συχνότερα αν οι συνθήκες το απαιτούν), καθαρίζετε τα πτερύγια και τις εξωτερικές επιφάνειες του κινητήρα από τη σκόνη, βρωμιά και τα κατακάθια από λάδι τα οποία επιφέρουν ατελή ψύξη.

## ΣΗΜΕΙΩΣΗ

Μην λειτουργείτε τον κινητήρα με τον κινητήρα καλυμμένο ή χωρίς τον προφυλακτήρα του σιγαστήρα καθώς αυτό θα προκαλέσει υπερθέρμανση και ζημιά στον κινητήρα.

## Πρόγραμμα συντήρησης

Παρακάτω θα βρείτε ορισμένες γενικές οδηγίες συντήρησης. Για περισσότερες πληροφορίες απευθυνθείτε σε έναν εμπορικό αντιπρόσωπο της Hitachi.

## Ημερήσια συντήρηση

- Καθαρίστε το εξωτερικό της συσκευής.
- Ελέγξτε ότι το λουρί δεν έχει φθαρεί.
- Ελέγξτε ότι τα παξιμάδια και οι βίδες είναι επαρκώς σφιγμένα.

## Εβδομαδιαία συντήρηση





- Ελέγξτε τον εκκινητήρα, ειδικά το καλώδιο και το ελατήριο επιστροφής.
- Καθαρίστε το εξωτερικό μπουζί.
- Αφαιρέστε το και ελέγξτε το κενό του ηλεκτροδίου. Ρυθμίστε το στα 0,6 χιλ., ή αλλάξτε το μπουζί.
- Καθαρίστε τα πτερύγια ψύξης πάνω στον κύλινδρο και ελέγξτε ότι η είσοδος του αέρα στον εκκινητήρα δεν είναι φραγμένη.
- Καθαρισμός του φίλτρου αέρα.

## Μηνιαία συντήρηση

- Καθαρίστε τη δεξαμενή καυσίμου με βενζίνη.
- Καθαρίστε το εξωτερικό του καρμπυρατέρ και το χώρο γύρω από αυτό.
- Καθαρίστε τον ανεμιστήρα και το χώρο γύρω από αυτόν.

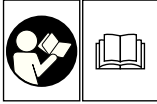
## ZNACZENIE SYMBOLI

**UWAGA:** Niektóre urządzenia ich nie mają.

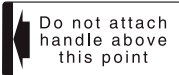
	<p><b>Symbole</b>   <b>OSTRZEŻENIE</b>          Następujące oznaczenia to symbole używane w instrukcji obsługi maszyny. Upewnij się, że rozumiesz ich znaczenie zanim użyjesz narzędzia.</p>
	<p>Istotne jest przeczytanie, pełne zrozumienie i przestrzeganie poniższych środków bezpieczeństwa i ostrzeżeń. Nieostrożne lub niewłaściwe używanie urządzenia może spowodować poważne obrażenia lub śmierć.</p>
	<p>Przeczytać, zrozumieć i przestrzegać wszystkich ostrzeżeń oraz instrukcji zawartych w tym podręczniku i umieszczonych na urządzeniu.</p>
	<p>Podczas używania urządzenia zawsze stosować ochronę oczu, głowy i słuchu.</p>
	<p>W razie potrzeby należy nosić rękawice – na przykład podczas zakładania akcesoriów tnących.</p>
	<p>Nosić solidne obuwie antypoślizgowe.</p>
	<p>Wskazuje lokalizację uchwytu. Nie należy zaczepiać uchwytu powyżej tego punktu.</p>
<p><b>Przed przystąpieniem do pracy z urządzeniem, należy</b></p> <ul style="list-style-type: none"> <li>• Dokładnie przeczytać instrukcję obsługi.</li> <li>• Upewnić się, że akcesoria tnące są prawidłowo zmontowane i zamocowane.</li> <li>• Uruchomić urządzenie i sprawdzić regulację gaźnika. Patrz "KONSERWACJA".</li> </ul>	

### Spis treści

ZASADNICZE PODZESPOŁY URZĄDZENIA.....	22
OSTRZEŻENIE I INSTRUKCJE BEZPIECZEŃSTWA.....	23
SPECYFIKACJE .....	24
PROCEDURY MONTAŻU .....	25
PROCEDURY OBSŁUGI .....	25
KONSERWACJA .....	25

## ZASADNICZE PODZESPOŁY URZĄDZENIA

Niniejsza instrukcja dotyczy kilku modeli, mogą więc występować pewne różnice pomiędzy ilustracjami, a rzeczywistym wyglądem urządzenia posiadanego przez użytkownika. Należy stosować się do zaleceń dotyczących posiadanego urządzenia.

1. Korek paliwa
2. Wyzwalacz przepustnicy
3. Uchwyt startera
4. Obudowa wału napędowego
5. Uchwyt
6. Oczko do zawieszenia
7. Przełącznik zapłonu
8. Uprząż
9. Blokada przepustnicy
10. Element do wysuwania przepustnicy
11. Dźwignia zasysacza
12. Silnik
13. Obudowa złącza
14. Uniwersalny klucz nasadowy
15. Instrukcja obsługi

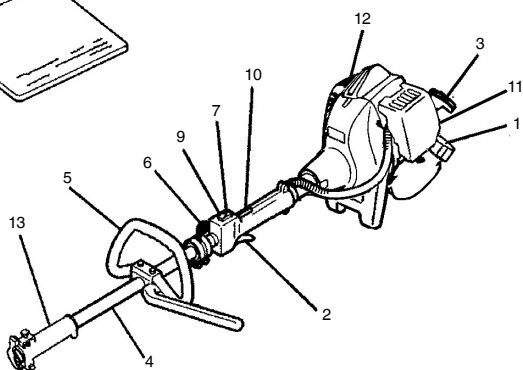
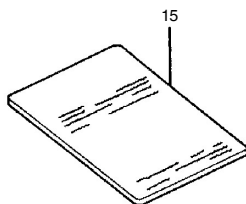
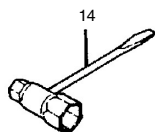
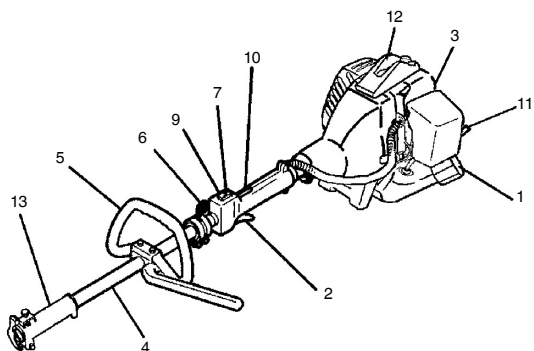
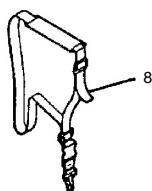
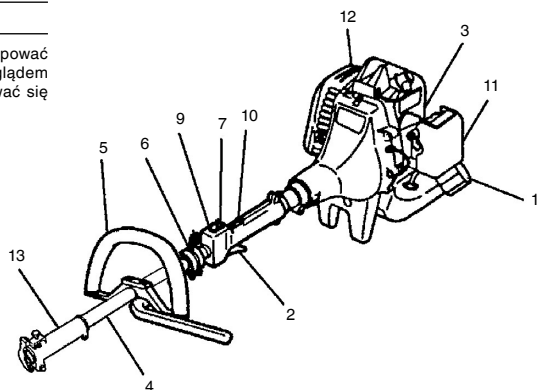

## OSTRZEŻENIE I INSTRUKCJE BEZPIECZEŃSTWA

### Bezpieczeństwo operatora

- Należy zawsze nosić osłonę twarzy lub gogle.
- Należy zawsze nosić ciężkie, długie spodnie, wysokie buty oraz rękawice. Nie wolno nosić luźnej odzieży, biżuterii, krótkich spodni, sandałów lub chodzić bosą. Zabezpieczyć włosy tak, aby nie spadały na ramiona.
- Nie wolno używać urządzenia, gdy jest się zmęczonym, chorym lub pod wpływem alkoholu, narkotyków lub leków.
- Nigdy nie wolno zezwalać na obsługę maszyny przez dziecko lub osobę niedoświadczoną.
- Stosować ochronę narządu słuchu. Zwracać baczną uwagę na otoczenie. Uważać na osoby znajdujące się w pobliżu, które mogą sygnalizować problemy. Znajdź zabezpieczenia ochronne natychmiast po wyłączeniu silnika.
- Nigdy nie uruchamiać lub pracować silnikiem wewnątrz zamkniętego pomieszczenia lub budynku. Wdychanie spalin może być śmiertelne.
- Nie zaniezyszczać rąk olejem lub paliwem.
- Trzymać ręce z dala od wyposażenia tnącego.
- Nie chwytac, ani nie trzymać urządzenia za wyposażenie tnące.
- Gdy urządzenie jest wyłączone, upewnić się, czy wyposażenie tnące zatrzymało się przed odłożeniem go.
- Podczas długotrwałej pracy robić przerwę od czasu do czasu, aby uniknąć objawów zespołu Reynauda (niedokrwienie palców rąk) powodowanego przez drgania.

### ⚠ OSTRZEŻENIE

- Systemy zapobiegające drganiom nie ochronią przed zespołem Raynauda (niedokrwieniem palców rąk), ani przed objawami zespołu cieśni nadgarstka. Dlatego w przypadku ciągłego i regularnego używania urządzenia należy dokładnie sprawdzać stan rąk i palców. W razie wystąpienia powyższych symptomów, należy zwrócić się natychmiast do lekarza po pomoc.
- Jeśli używa się elektrycznych/elektronicznych urządzeń medycznych, takich jak rozrusznik serca, skonsultować się z lekarzem i producentem urządzenia przed używaniem urządzenia z napędem.

### UWAGA

Pozamontowaniu narzędzia tnącego i uruchomieniu urządzenia, należy stosować się do wskazówek zawartych w instrukcji użytkownika narzędzia tnącego.

### Bezpieczeństwo urządzenia / maszyny

- Przed każdym użyciem skontrolować całe urządzenie / maszynę. Wymienić uszkodzone części. Sprawdzić, czy nie ma wycieków paliwa i upewnić się, czy wszystkie łączniki są zamontowane i dobrze dokręcone.
- Przed użyciem urządzenia / maszyny wymienić części pęknięte lub uszkodzone w inny sposób.
- Nie dopuszczać w pobliże innych osób podczas regulacji gaźnika.
- Używać wyłącznie akcesoriów zalecanych przez producenta do tego rodzaju maszyny / urządzenia.

### ⚠ OSTRZEŻENIE

Nigdy nie próbować urządzenia / maszyny w jakikolwiek sposób. Urządzenia / maszyny nie wolno używać do prac innych, niż zgodnych z przeznaczeniem.

### Bezpieczeństwo związane z paliwem

- Paliwo mieszać i tankować na zewnątrz w miejscu, w którym nie występują iskry lub płomienie.
- Używać wyłącznie atestowanych pojemników na paliwo.
- Nie palić tytoniu, ani nie zezwalać na palenie w pobliżu paliwa lub urządzenia / maszyny lub podczas używania urządzenia / maszyny.
- Przed uruchomieniem silnika wytrzeć rozlane paliwo.
- Przed uruchomieniem silnika odsunąć się co najmniej na 3 m od miejsca tankowania.
- Zatrzymać silnik przed zdjęciem korka paliwa.

- Opróżnić zbiornik paliwa przed składowaniem urządzenia / maszyny. Zaleca się opróżnienie zbiornika paliwa po każdym używaniu urządzenia. Jeśli paliwo pozostaje w zbiorniku, przechowywać urządzenie w taki sposób, aby paliwo nie wyciekło.
- Urządzenie / maszynę i paliwo przechowywać w takich miejscach, w których opary paliwa nie dochodzą do iskier i otwartych płomieni grzejników wody, silników elektrycznych lub wyłączników, pieców itd.

### ⚠ OSTRZEŻENIE

Paliwo łatwo się zapala lub wybucha bądź łatwo wdycha się jego opary, dlatego należy zwrócić szczególną uwagę podczas obsługi paliwa lub tankowania.

### Bezpieczeństwo związane z konserwacją

- Konserwację urządzenia / maszyny należy wykonywać zgodnie z zalecanymi procedurami.
- Odłączyć świecę zapłonową przed wykonaniem konserwacji z wyjątkiem regulacji gaźnika.
- Nie dopuszczać w pobliże innych osób podczas regulacji gaźnika.
- Używać wyłącznie oryginalnych części zamiennych firmy Hitachi, zalecanych przez producenta.

### Transport i magazynowanie

- Urządzenie / maszynę należy przenosić ręcznie po wyłączeniu silnika z tłumikiem odwróconym od ciała.
- Odczekać, aż silnik ostygnie, opróżnić zbiornik paliwa i zabezpieczyć urządzenie / maszynę przed odłożeniem do magazynu lub transportem w pojeździe.
- Opróżnić zbiornik paliwa przed składowaniem urządzenia / maszyny. Zaleca się opróżnienie zbiornika paliwa po każdym używaniu urządzenia. Jeśli paliwo pozostaje w zbiorniku, przechowywać urządzenie w taki sposób, aby paliwo nie wyciekło.
- Przechowywać maszynę poza zasięgiem dzieci.
- Dokładnie oczyścić i zakonserwować urządzenie, po czym przechowywać je w suchym miejscu.
- Podczas transportu lub magazynowania upewnić się, że wyłącznik maszyny jest wyłączony.

W sytuacjach nieopisanych w niniejszym podręczniku zachować ostrożność i kierować się zdrowym rozsądkiem. W razie potrzeby pomocy, skontaktować się z dystrybutorem firmy Hitachi. Zwracać szczególną uwagę na zapisy poprzedzone następującymi słowami:

### ⚠ OSTRZEŻENIE

Wskazuje na duże prawdopodobieństwo poważnych obrażeń ciała lub utraty życia w przypadku nieprzestrzegania instrukcji.

### OSTROŻNIE

Wskazuje na możliwość obrażeń ciała lub uszkodzenie wyposażenia w przypadku nieprzestrzegania instrukcji.







### UWAGA

Zawiera pomocne informacje dla poprawnego funkcjonowania i użytkowania.

### OSTROŻNIE

Nie demontować rozrusznika zamachowego. Można narazić się na obrażenia spowodowane sprężyną zamachową.

## SPECYFIKACJE

Model	CG22EJ (SLN)	CG27EJ (SLN)	CG27EJ (SLNP)
 Parametry silnika (ml)	21	27	26,9
 Świeca zapłonowa	CHAMPION RCJ8Y lub CJ8Y lub równoważna	CHAMPION RCJ8Y lub CJ8Y lub równoważna	CHAMPION RCJ8 lub równoważna
 Pojemność zbiornika paliwa (l)	0,43	0,67	0,67
 Ciężar na sucho (kg)	3,7	4,3	4,6
 Poziom ciśnienia dźwięku LpA (dB (A)) (EN27917)	94	97,5	92
 Poziom mocy dźwięku LwA (dB (A))	112	116	116

**UWAGA**

Równoważny poziom hałasu/równoważne poziomy drgań obliczane są jako całkowita energia ważona czasowo dla poziomów hałasu/drgań w różnych warunkach pracy przy następującym cyklu czasowym: 1/2 oczekiwanie, 1/2 praca.

\* Wszystkie dane mogą zostać być zmienione bez uprzedzenia.



## PROCEDURY MONTAŻU

### Instalacja akcesoriów

1. Włożyć akcesorium tnące na jego miejsce.
2. Upewnić się, że kołek blokujący (1) ściśle pasuje do otworu (2) drążka, a drążek nie może wypaść. **(Rys. 1)**
3. Mocno dokręcić nakrętkę (3). **(Rys. 1)**

### Zakładanie uchwytu

#### ⚠ OSTRZEŻENIE

Urządzenie, jeżeli używane są ostrza stalowe/sztywne, należy zawsze zakładać drążek zabezpieczający (4) i uprząż na ramiona z uchwytem z pętlą. **(Rys. 2)**

Założyć uchwyt na drążek wału napędowego, z elementem kątowym skierowanym w stronę silnika.

Ustawić położenie w sposób najbardziej wygodny dla użytkownika.

### UWAGA

Jeżeli w urządzeniu posiadanym przez użytkownika na drążku umieszczona jest etykieta wskazująca położenie uchwytu, należy założyć go zgodnie z ilustracją.

## PROCEDURY OBSŁUGI

### Paliwo (Fig. 3)

#### ⚠ OSTRZEŻENIE

Urządzenie jest wyposażone w silnik dwusuwowy. Silnik musi zawsze pracować z paliwem z dodatkiem oleju. Podczas tankowania lub przenoszenia paliwa zapewnić dobrą wentylację.

### Paliwo

- Zawsze stosować markową bezołowiową benzynę o liczbie oktanowej 89.
- Stosować oryginalny olej do dwusuwów lub mieszankę w proporcji 25:1 do 50:1, stosunek podano na butelce z olejem lub skonsultować się z dystrybutorem firmy Hitachi.
- Jeśli oryginalny olej nie jest dostępny, użyć oleju dobrej jakości z dodatkiem przeciwutleniaacza do silników dwusuwowych chłodzonych powietrzem (JASO FC GRADE OIL lub ISO EGC GRADE). Nie stosować oleju do mieszanek BIA lub TCW (do silników dwusuwowych z chłodzeniem wodą).
- Nigdy nie używać oleju wielosezonowego (10 W/30) lub zużytego.
- Zawsze mieszać paliwo z olejem w oddzielnym czystym pojemniku.

Należy zawsze najpierw napełnić zbiornik połową ilości paliwa, jakie ma zostać użyte. Następnie dolać całość oleju. Dokładnie wymieszać (potrząsając) mieszankę paliwa. Dodać pozostałą ilość benzyny.

Dokładnie wymieszać (potrząsając) mieszankę paliwową przed waniem do zbiornika paliwa.

### Tankowanie

#### ⚠ OSTRZEŻENIE

- Zawsze wyłączyć silnik przed tankowaniem.
- Podczas napełniania należy zawsze powoli otwierać zbiornik paliwa, aby usunąć ewentualne naciśnienie.
- Po zatankowaniu dokładnie dokręcić korek paliwa.
- Oddalić urządzenie na co najmniej 3 metry od miejsca tankowania przed uruchomieniem go.

Przed zatankowaniem, dokładnie oczyścić miejsce wokół korka zbiornika, aby do zbiornika nie dostały się żadne zanieczyszczenia. Przed tankowaniem upewnić się, że paliwo jest dobrze wymieszane i w tym celu potrząsając pojemnikiem.

### Uruchomienie (Rys. 4, 5)

#### OSTROŻNIE

Przed uruchomieniem należy upewnić się, że akcesorium tnące nie dotyka żadnych przedmiotów.

1. Ustawić przełącznik zapłonu (5) w pozycji włączenia (ON). **(Rys. 4)**  
\* Wcisnąć kolbę zastrzykiwania paliwa (8) kilka razy, aby paliwo przepłynęło przez kolbę lub przewód powrotny (jeżeli urządzenie jest wyposażone w ten sposób). **(Rys. 5)**
2. Wcisnąć przycisk zabezpieczający (6) (jeżeli urządzenie jest wyposażone w ten sposób), wcisnąć przycisk spustowy przepustnicy i jej blokadę (7), a następnie powoli zwolnić najpierw przycisk spustowy przepustnicy, a następnie przycisk zabezpieczający. Spowoduje to automatyczne zablokowanie przepustnicy w pozycji rozruchu.
3. Ustawić dźwignię w położeniu CLOSED (zamknięte) (9). **(Rys. 5)**
4. Pociągnąć energicznie rozrusznik zamachowy, trzymając uchwyt pewnie, aby nie odskoczył.
5. Kiedy słychać, że silnik zaczyna się uruchamiać, przestawić dźwignię do położenia RUN (otwarte). Ponownie energicznie pociągnąć rozrusznik zamachowy.

#### UWAGA

Jeśli silnik nie uruchomi się, powtórzć kroki od 2 do 5.

6. Po uruchomieniu silnika, pociągnąć przycisk spustowy przepustnicy, aby zwolnić blokadę. Następnie należy odczekać 2-3 minuty na rozgrzanie silnika, przed rozpoczęciem pracy z obciążeniem.

#### Zatrzymywanie (Rys. 6)

Zmniejszyć prędkość silnika i pozostawić urządzenie pracujące bez obciążenia przez kilka minut, a następnie wyłączyć przełącznik zapłonu (5).

## KONSERWACJA

KONSERWACJĘ, WYMIANĘ LUB NAPRAWĘ URZĄDZEN I UKŁADU KONTROLI EMISJI MOŻE WYKONAĆ ZAKŁAD NAPRAWY SILNIKÓW NIEDROGOWYCH LUB OSOBA INDYWIDUALNA.

### Regulacja gaźnika (Rys. 7)

#### ⚠ OSTRZEŻENIE

- Podczas regulacji gaźnika ostrza tnące mogą się obracać.
- Nie wolno uruchamiać silnika, jeżeli pokrywa sprzęgła i rurka zabezpieczająca nie są założone! W przeciwnym przypadku sprzęgło może obluźować się i spowodować obrażenia cielesne.

W gaźniku paliwo miesza się z powietrzem. Podczas próbnej pracy silnika w fabryce, wykonuje się regulację gaźnika. Dodatkowa regulacja może być wykonana w zależności od klimatu lub wysokości n.p.m. Gaźnik ma jedną możliwość regulacji:

**T = śruba regulacji prędkości biegu jałowego.**

#### Regulacja prędkości biegu jałowego (T)

Sprawdź, czy filtr powietrza jest czysty. Gdy prędkość biegu jałowego jest właściwa, łańcuch nie obraca się. Jeśli wymagana jest regulacja, dokręcać śrubę T (w kierunku zgodnym z ruchem wskazówek zegara), aż łańcuch zacznie się obracać. Wykręcać śrubę (w kierunku przeciwnym do ruchu wskazówek zegara) aż łańcuch się zatrzyma. Prędkość biegu jałowego jest poprawna, kiedy silnik pracuje równomiernie we wszystkich położeniach znacznie poniżej prędkości obrotowej, przy której łańcuch zaczyna obracać się.

Jeśli po wykonaniu regulacji prędkości ostrze nadal obraca się, należy skontaktować się z dystrybutorem firmy Hitachi.

#### UWAGA

- Standardowa prędkość pracy bez obciążenia (na biegu jałowym) wynosi 2500 - 3000 obr./min.

- Niektóre modele sprzedawane w regionach, w których wymagana jest ścisła regulacja emisji spalin, nie mają regulacji gaźnika na wysoka i niską prędkość. Takie regulacje mogą spowodować, że silnik będzie pracować poza dopuszczalnymi granicami emisji. Dla tych modeli, jedyną regulacją gaźnika jest regulacja prędkości biegu jałowego.

W przypadku modeli wyposażonych w regulację prędkości dolnej i górnej, ustawienia gaźników zostały wykonane fabrycznie. Niewielkie korekty mogą zostać przeprowadzone w celu optymalizacji wydajności urządzenia w zależności od klimatu, wysokości nad poziomem morza itp. Nie wolno w żadnym wypadku zmieniać położenia śrub regulacyjnych o więcej niż 90 stopni, ponieważ nieprawidłowe ustawienie może spowodować uszkodzenie silnika. Jeżeli użytkownik nie zna sposobów prawidłowego wykonywania ustawień, powinien skontaktować się z dystrybutorem urządzeń firmy Hitachi.

## OSTRZEŻENIE

Podczas pracy silnika na biegu jałowym łańcuch nie może w żadnym przypadku obracać się.

## Filter powietrza (Rys. 8)

Filter powietrza należy oczyścić z pyłu i brudu, aby uniknąć:

- Wadliwego działania gaźnika
- Problemów z rozruchem
- Zmniejszenia mocy silnika
- Nadmiernego zużycia części silnika
- Nadmiernego zużycia paliwa

Filter powietrza należy czyścić codziennie lub częściej, jeśli pracuje się w miejscach wyjątkowo zapylnych.

## Czyszczenie filtra powietrza

Zdjąć pokrywkę filtra powietrza i filtr (10). Przemycić je w wodzie z mydłem. Przed ponownym montażem sprawdzić, czy filtr jest suchy. Filtru powietrza używanego przez dłuższy czas nie można dokładnie wyczyścić. Z tego względu należy okresowo wymieniać go na nowy filtr. Uszkodzony filtr należy wymienić natychmiast.

## Filter paliwa (Rys. 9)

Spuścić całość paliwa ze zbiornika i wyciągnąć linkę filtra paliwa. Wyjąć element filtra z obudowy i przepłukać w ciepłej wodzie ze środkiem czyszczącym.

Dokładnie wypłukać, aby usunąć wszystkie pozostałości środka czyszczącego. Delikatnie wycisnąć pozostałości wody, nie wyciągając, a następnie wysuszyć element filtra na powietrzu.

## UWAGA

Jeżeli element filtra jest twardy z powodu nadmiernego nagromadzenia zabrudzeń, należy wymienić go na nowy.

## Świeca zapłonowa (Rys. 10)

Na stan świecy zapłonowej mają wpływ następujące czynniki:

- Nieprawidłowe ustawienie gaźnika
- Niewłaściwa mieszanka paliwowa (zbyt dużo oleju w benzynie)
- Zabrudzony filtr powietrza
- Trudne warunki pracy (jak niska temperatura otoczenia)

Czynnik te powodują osady na elektrodach świecy zapłonowej, co może spowodować wadliwe działanie i trudności z uruchomieniem silnika. Jeśli silnik nie rozwija pełnej mocy, trudno go uruchomić lub pracuje nierównomiernie na biegu jałowym, należy zawsze w pierwszej kolejności sprawdzić świecę zapłonową. Jeśli świeca zapłonowa jest zabrudzona, należy ją oczyścić i sprawdzić przerwę elektrody. W razie konieczności wyregulować ponownie. Prawidłowa przerwa wynosi 0,6 mm. Świeca zapłonowa powinna być wymieniana co 100 godzin pracy lub wcześniej, jeżeli elektrody noszą ślady poważnego nadzarcia.

## UWAGA

W niektórych krajach przepisy wymagają użycia świecy zapłonowej z opornikiem do tłumienia zakłóceń. Jeśli maszyna została oryginalnie wyposażona w świecę zapłonową z opornikiem, należy wymienić ją na świecę tego samego typu.

## Tłumik (Rys. 11)

Co 100 godzin pracy należy zdjąć tłumik i wyczyścić z jakichkolwiek zabrudzeń, które zgromadziły się przy otworze wylotowym lub wlotowym tłumika.

## Cylinder (układ chłodzenia silnika) (Rys. 12)

Silnik jest chłodzony powietrzem, dlatego też powietrze musi swobodnie przepływać wokół silnika i żeberek chłodzących głowicy cylindra, aby silnik nie uległ przegrzaniu.

Co 100 godzin pracy lub raz do roku (lub częściej, zależnie od warunków), czyścić żeberka i powierzchnię zewnętrzną silnika z pyłu, brudu i osadów oleju, aby zapobiec niewłaściwemu chłodzeniu.

## UWAGA

Nie należy używać silnika, jeżeli tarcza zabezpieczająca lub osłona tłumika są zdjęte, ponieważ może to spowodować przegrzanie i uszkodzenie silnika.

## Plan obsługi

Poniżej podano ogólne instrukcje konserwacji. W sprawie dalszych informacji prosimy skontaktować się z dystrybutorem firmy Hitachi.

## Obsługa codzienna

- Oczyszczyć urządzenie z zewnątrz.
- Sprawdzić, czy uprząż nie jest uszkodzona.
- Sprawdzić, czy nakrętki i śruby są dobrze dokręcone.

## Obsługa tygodniowa





- Sprawdzić rozrusznik, w szczególności linkę i sprężynę powrotną.
- Oczyszczyć świecę zapłonową z zewnątrz.
- Wyjąć świecę i sprawdzić przerwę elektrody. Ustawić ją na 0,6 mm lub wymienić świecę zapłonową.
- Oczyszczyć żeberka chłodzące cylindra i sprawdzić, czy wlot powietrza do rozrusznika nie jest zapchany.
- Oczyszczyć filtr powietrza.

## Obsługa miesięczna

- Wypłukać zbiornik paliwa benzyną.
- Oczyszczyć z zewnątrz gaźnik i przestrzeń wokół niego.
- Oczyszczyć wentylator i przestrzeń wokół niego.

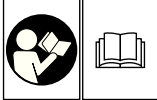
## A SZIMBÓLUMOK JELENTÉSE

**MEGJEGYZÉS:** Néhány egység nem rendelkezik velük.

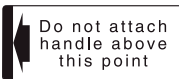
	<p><b>Szimbólumok</b>  <b>⚠ FIGYELMEZTETÉS</b>          Az alábbiakban a géphez alkalmazott jelölések vannak felsorolva. A gép használata előtt feltétlenül ismerje meg ezeket a jelöléseket.</p>
	<p>Fontos, hogy elolvassa, teljesen megértse és megfigyelje a következő elővigyázatosságokat és figyelmeztetéseket. A gondatlan vagy helytelen használat súlyos vagy halálos sérülést okozhat.</p>
	<p>Olvasson el, értsen meg és kövessen minden a kézikönyvben és az egységen található figyelmeztetést és utasítást.</p>
	<p>Az egység használatakor mindig viseljen szem-, fej- és fülvédő eszközöket.</p>
	<p>Szükség esetén kesztyű viselete ajánlott (pl. a vágó berendezés összeszerelésekor).</p>
	<p>Viseljen csúszásmentes és masszív lábbelit.</p>
 <p>Do not attach handle above this point</p>	<p>A kar helyét mutatja. Ennél magasabbra ne helyezze a kart.</p>
<p><b>A gép használata előtt</b></p> <ul style="list-style-type: none"> <li>• Olvassa el alaposan a kézikönyvet.</li> <li>• Ellenőrizze, hogy a vágó berendezés rendesen össze van-e rakva és be van-e állítva.</li> <li>• Indítsa be az egységet és ellenőrizze a karburátor beállítását. Lásd: "KARBANTARTÁS".</li> </ul>	

### Tartalom

MI MICSODA.....	28
FIGYELMEZTETÉSEK ÉS BIZTONSÁGI ÓVINTÉZKEDÉSEK .....	29
MŰSZAKI ADATOK .....	30
ÖSSZESZERELÉSI ELJÁRÁSOK.....	31
MŰKÖDTETÉSI ELJÁRÁSOK.....	31
KARBANTARTÁS .....	31

## MI MICSODA

Mivel a jelen kézikönyv számos modellnek a leírását tartalmazza, ezért a kézikönyvben ábrázolt képek eltérhetnek az Ön egységétől. Csak az Ön egységére vonatkozó utasításokat vegye figyelembe!

1. Tanksapka
2. Gázadagoló kar
3. Indító kar
4. Kardántengely cső
5. Markolat
6. Akasztószem
7. Gyújtáskapcsoló
8. Burkolat
9. Gázadagoló zár
10. Gázadagoló kar figyelőpontja
11. Szivató
12. Motor
13. Gömbcsukló
14. Kombinált csőkulcs
15. Kezelési útmutató

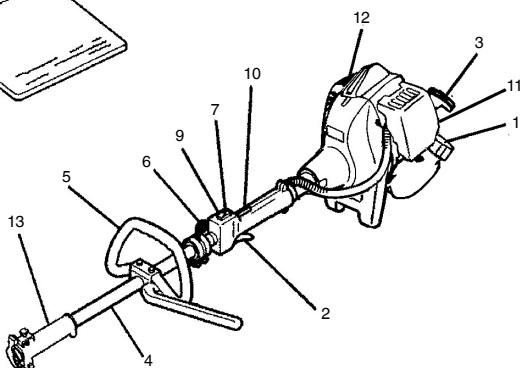
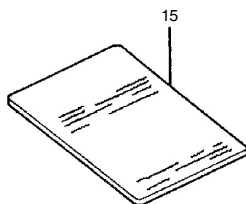
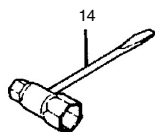
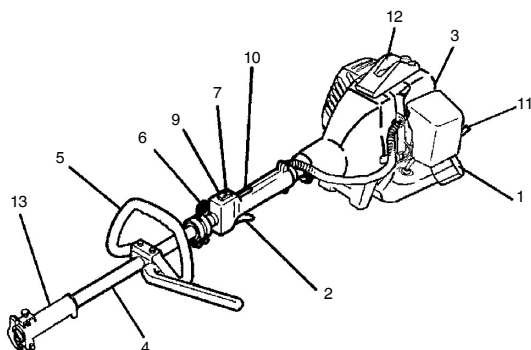
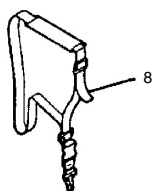
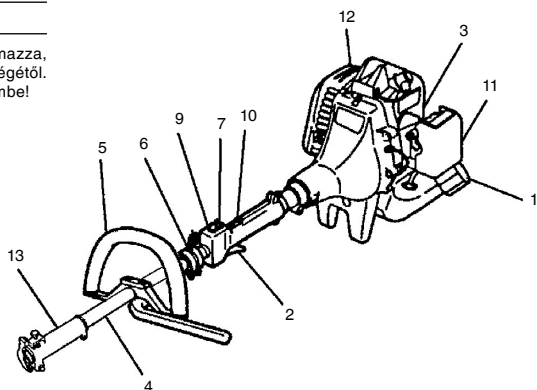

## FIGYELMEZTETÉSEK ÉS BIZTONSÁGI ÖVINTÉZKEDÉSEK

### Gépkészlő biztonsága

- Mindig viseljen munkavédelmi maszkot vagy szemüveget.
- Mindig vastag hosszúnadrágot és bakancsot viseljen, valamint hordjon kesztyűt. Ne viseljen bő öltözéket, ékszert, rövidnadrágot, szandált, és ne legyen meztláb. Biztosítsa, hogy hajhosszúsága ne haladja meg a vállig ért.
- Ne működtesse az eszközt akkor, amikor fáradt, beteg vagy alkohol, kábítószer vagy gyógyszer hatása alatt áll.
- Soha ne engedje, hogy gyermek vagy gyakorlatlan személy működtesse a gépet.
- Viseljen fülvédőt. Legyen figyelemmel a környezetére. Figyelje, hogy a közelében tartózkodók jeleznek-e valamilyen problémát. Azonnal távolítsa el a biztonsági felszereléseket a motor leállítása után.
- Soha ne indítsa be vagy működtesse a motort zár helyiségben vagy épületben. A kibocsátott füst belelegzése halált okozhat.
- Az olajat és üzemanyagot tartsa távol a fogantyúktól.
- Kezeit tartsa távol a vágó berendezéstől.
- Ne fogja meg vagy tartsa az egységet a vágó berendezésnél.
- Amikor az egységet leállítja, győződjön meg arról, hogy a vágó szerelvény is leállt.
- Hosszabb ideig tartó működtetés esetén rendszeresen tartson szünetet annak érdekében, hogy megelőzze a lehetséges Kéz és Kar Vibrációs Szindrómát (HAVS), melyet a rezgés okozhat.

### ⚠ VIGYÁZAT

- Az antivibrációs rendszerek nem garantálják, hogy Önnél nem alakulhat ki Kéz és Kar Vibrációs Szindróma vagy kéztőalagút szindróma. Emiatt a folyamatos és rendszeres felhasználóknak javallott alaposan figyelni a kezeik és ujjai állapotát. Amennyiben a fenti tünetek bármelyike jelentkezik, azonnal forduljon orvoshoz.
- Ha bármilyen elektronikus egészségügyi eszközt használ, mint például pacemaker, akkor kérje orvosa valamint az eszköz gyártójának tanácsát a felszerelés működtetése előtt.

### MEGJEGYZÉS

Ha a vágófejt csatlakoztatva van a géphez, és a gép használatban van, kérjük, kövesse használati útmutatóban leírtakat.

### Az egység/gép biztonsága

- Ellenőrizze az egész egységet/gépet minden használat előtt. Cserélje ki a sérült alkatrészeket. Ellenőrizze, hogy nem szivárog-e az üzemanyag, és győződjön meg arról, hogy minden rögzítő a helyén van, és biztonságosan meg van erősítve.
- Az egység/gép használata előtt cseréljen ki minden alkatrészt, mely törött, kopott vagy bármilyen módon sérült.
- Tartson másokat távol akkor, amikor karburátorállításokat végez.
- Csak azokat a kiegészítőket használja, melyeket az egység/gép gyártója javasol.

### ⚠ VIGYÁZAT

Soha, semmilyen módon ne módosítsa az egységet/gépet. Ne használja az egységet/gépet rendeltetésével ellentétesen.

### Üzemanyag biztonság

- A szabadban keverje és öntse az üzemanyagot, szikrától és nyílt lángtól távol.
- Az üzemanyaghoz jóváhagyott tartályt alkalmazzon.
- Ne dohányozzon és ne engedje, hogy mások dohányozzanak az üzemanyag vagy az egység/gép közelében, vagy az egység/gép használata közben.
- A motor elindítása előtt töröljön fel minden félrefojt üzemanyagot.
- Az üzemanyagöltés helyszínétől legalább 3 méter távolságban indítsa be a motort.
- Az üzemanyagtank-sapka eltávolítása előtt állítsa le a motort.
- Az egység/gép tárolása előtt ürítse ki az üzemanyagtartályt. Javasolt az üzemanyagot minden használat után kiüríteni. Amennyiben maradt üzemanyag a tankban, úgy tárolja, hogy az ne szivárognon.

- Az egységet/gépet és üzemanyagot olyan helyen tárolja, ahol az üzemanyaggyózzal szikra és nyílt láng nem érintkezhet, mely például bojlerből, elektromos motorból vagy indítóból, kandallóból, stb. származhat.

### ⚠ VIGYÁZAT

Az üzemanyag robbanékony, gyúlékony és füstjének belelegzése ártalmas, ezért különös óvatossággal járjon el az üzemanyag kezelésekor vagy utántöltésekor.

### Karbantartási biztonság

- Az egység/gép karbantartását a javasolt eljárások szerint végezze.
- Távolítsa el a gyújtógyertyát karbantartás végrehajtása előtt, karburátor állítások kivételével.
- Tartson másokat távol akkor, amikor karburátorállításokat végez.
- Kizárólag eredeti Hitachi cserealkatrészeket használjon, ahogy a gyártó is javasolja.

### Szállítás és tárolás

- Az egységet/gépet kézben vigye, leállított motorral, és hangtompítóval a testétől eltartva.
- Engedje, hogy a motor lehűljön, ürítse ki az üzemanyagtankot, és biztosítsa az egységet/gépet járműben történő szállítás vagy tárolás előtt.
- Az egység/gép tárolása előtt ürítse ki az üzemanyagtartályt. Javasolt az üzemanyagot minden használat után kiüríteni. Amennyiben maradt üzemanyag a tankban, úgy tárolja, hogy az ne szivárognon.
- Az egység/gép a gyermekektől távol tárolandó.
- Alaposan tisztítsa és tartsa karban az egységet, és száraz helyen tárolja.
- Győződjön meg arról, hogy a motor kapcsolója kikapcsolt állásban van szállításkor vagy tároláskor.

Ha olyan helyzet adódna, melyre ebben a kézikönyvben nem talál megoldást, akkor józanész szerint járjon el. Forduljon Hitachi kereskedőjéhez, amennyiben segítségre lenne szüksége. Különös figyelemmel kezelje azokat az állításokat, melyeket a következő szavak előzik meg:

### ⚠ VIGYÁZAT

Súlyos személyi sérülést vagy halált okozó tényezők lehetőségét jelzi, amennyiben az útmutatást nem követik.

### FIGYELEM

Személyi sérülést vagy a felszerelés károsodását okozó tényezők lehetőségét jelzi, amennyiben az útmutatást nem követik







### MEGJEGYZÉS

Hasznos információk a helyes működést és használatot illetően.

### FIGYELEM

Ne szedje szét a behúzó indítót. A behúzó kicsapása esetleges személyi sérülést okozhat.

## MŰSZAKI ADATOK

	Típus	CG22EJ (SLN)	CG27EJ (SLN)	CG27EJ (SLNP)
	Motorméret (ml)	21	27	26,9
	Gyújtógyertyák	CHAMPION RCJ8Y, CJ8Y vagy ezekkel egyenértékű	CHAMPION RCJ8Y, CJ8Y vagy ezekkel egyenértékű	CHAMPION RCJ8 vagy ezekkel egyenértékű
	Üzemanyagtank térfogata (l)	0,43	0,67	0,67
	Tömeg (kg)	3,7	4,3	4,6
	Hangnyomás szint LpA dB(A) (EN27917)	94	97,5	92
	Hangerő szintje LwA (dB (A))	112	116	116

## MEGJEGYZÉS

A zaj/rezgés szint időszülőzött energia összegével egyenértékű zaj /rezgés szintekkel lettek kiszámítva, különböző munkafeltételek mellett a következő időelosztásban: 1/2 alapjárat, 1/2 pörgetve.

\* Valamennyi adat előzetes értesítés nélkül változhat.

## ÖSSZESZERELÉSI ELJÁRÁSOK

### A szerelvény felszerelése

1. Illesse a helyére a szerelvényt.
2. Ügyeljen rá, hogy a rögzítőszeg (1) bekerüljön a cső megfelelő nyílásába (2), és hogy a cső ne jöjjön le. (1. **ábra**)
3. Húzza megerősen a gomb anyacsavart (3). (1. **ábra**)

### A fogantyú felszerelése

#### ⚠ VIGYÁZAT

Acél/merev pengék használata esetén, mindig használja a védőrudat (4) és a vállaszíjat a markolattal. (2. **ábra**)

Csatlakoztassa a fogantyút a kardántenhely csőhöz úgy, hogy a dőlts réza a motor felé nézzen.

Állítsa be a fogantyút úgy, hogy az kézre álljon.

### MEGJEGYZÉS

Ha az egység el van látva a fogantyú elhelyezésére vonatkozó utasításokkal (matricával), e szerint járjon el.

## MŰKÖDTETÉSI ELJÁRÁSOK

### Üzemanyag (3. **ábra**)

#### ⚠ VIGYÁZAT

A készülék kétütemű motorral van felszerelve. Mindig olajjal kevert üzemanyaggal járassa a motort.

Biztosítson megfelelő szellőztetést tankoláskor és az üzemanyag kezelésekor.

### Üzemanyag

- Mindig 89-es oktánszámú ólommentes benzint használjon.
- Eredeti kétütemű motorolajat vagy 25:1-től 50:1 arányú keveréket használjon. Kérem, nézze meg az olaj flakonját az arányhoz vagy a Hitachi kereskedőjét kérdezze.
- Amennyiben eredeti motorolaj nem elérhető, akkor használjon a kifejezetten léghűtéses 2 ütemű motorhoz szánt anti-oxidáns tartalmú olajat (JASO FC GRADE OIL vagy ISO EGC GRADE). Ne használjon BIA vagy TCW (2 ütemes vízhűtéses típus) kevert olajat.
- Soha ne használjon nehéz olajat (10 W/30) vagy fáradt olajat.
- Az üzemanyagot és olajat mindig egy különálló, tiszta tárolóban keverje össze.

Először tölts fel a tárolót félig üzemanyaggal, majd félig olajjal. Keverje (rázza össze) az üzemanyag keveréket. Adja hozzá a megmaradó üzemanyag mennyiségét. Keverje (rázza össze) az üzemanyag keveréket az üzemanyagtankba való töltése előtt.

### Üzemanyag

#### ⚠ VIGYÁZAT

- Mindig állítsa le a motort az üzemanyag újratöltés előtt.
- Lassan nyissa ki az üzemanyagtankot az üzemanyag beletöltése előtt, így a lehetséges túlnyomás megszűnik.
- Alaposan csavarja vissza a tanksapkát az üzemanyag utántöltés után.
- A szegélyvágó bekapcsolása előtt távolodjon el az üzemanyag-betöltés helyszínéről legalább 3 méterre.

Üzemanyag utántöltés előtt tisztítsa meg a tanksapka környékét alaposan annak érdekében, hogy ne kerülhessen szennyeződés a tankba. Győződjön meg arról, hogy az üzemanyagot megfelelően összekeverte és összerázta a tartályban az üzemanyag utántöltés előtt.

### Indítás (4., 5. **ábra**)

#### FIGYELEM

A munka megkezdése előtt győződjön meg róla, hogy a vágó szerelvény nem ér hozzá semmihez.

1. Állítsa az gyújtáskapcsolót (5) ON (BE) pozícióba. (4. **ábra**)  
\* Nyomja meg néhányszor az üzemanyag-adagolót (8), hogy az üzemanyag átfolyjon az adagolón vagy a visszavezető csővön. (Ha van) (5. **ábra**)
2. Ha a biztonsági kapcsoló (6) (ha van) le van nyomva, húzza meg az erőszabályozó kart, nyomja meg az erőszabályozó kar zárját (7), majd lassan engedje fel először az erőszabályozó kart, majd a biztonsági kapcsolót. Ez kezdő pozícióban rögzíti a gázkart.
3. Állítsa a szivatót CLOSED (zárt) állásba (9). (5. **ábra**)
4. Rántsa meg a behúztó gyorsan, eközben ügyeljen, hogy a fogantyú a kezében maradjon, és ne hogy visszaugorjon.
5. Amikor azt hallja, hogy a motor vissza akar térni a kezdő pozícióba, állítsa vissza a szivatót RUN (futás) állásba (nyitott állás). Ezután húzza meg ismét a berántót.

### MEGJEGYZÉS

Ha a motor nem indul be, ismételje meg 2-5 alkalommal a folyamatot.

6. A motor beindítása után húzza meg a gázkart a zár kioldásához. Ezt követően hagyja járni 2-3 percig a motort, hogy beemelegedjen, mielőtt hozzákezdene a munkának.

### Leállítás (6. **ábra**)

Csökkentse a motor sebességét, járassa üresjáratban néhány percig, majd a gyújtáskapcsoló (5) elfordításával állítsa le a gépet.

## KARBANTARTÁS

AZ EMISSZIÓ SZABÁLYZÓ ESZKÖZÖK ÉS RENDSZEREK KARBANTARTÁSÁT, CSERÉJÉT, VAGY JAVÍTÁSÁT BÁRMELY NEM JÁRMŰ MOTOR JAVÍTÓ MŰHELY VAGY SZEMÉLY ELVÉGEZHETI.

### Karburátor beállítás (7. **ábra**)

#### ⚠ VIGYÁZAT

- A karburátor beállítása közben a vágó rész foroghat.
- Soha ne indítsa be a motort, úgy hogy a tengelykapcsoló nincs bebiztosítva és a cső nincs felszerelve! Ellenkező esetben a tengelykapcsoló kiengedhet és ez súlyos személyi sérüléseket eredményezhet.

A karburátorban a benzin levegővel keveredik. A gyárban a motor tesztelések beállítják a karburátort is. További beállításra lehet szükség a klímától és a tengerszint feletti magasságtól függően. A karburátor egy módon állítható:

**T = üresjárat-sebesség beállító csavar.**

### Üresjárat-sebesség beállítás (T)

Ellenőrizze, hogy a légszűrő tiszta-e. Amikor az üresjárat sebessége megfelel, a vágó réz nem fog forogni. Amennyiben a beállítás szükséges csavarja a T csavart az óramutató járásával megegyező irányba, mialatt a motor jár, ameddig a vágórész el nem kezd forogni. Csavarja a csavart az óramutató járásával ellentétes irányba, ameddig a vágórész meg nem áll. Akkor sikerült beállítani a megfelelő üresjárat sebességet, amennyiben a motor minden pozícióban simán jár, jóval az alatt a fordulatszám alatt, mint mikor a vágórész elkezd forogni.

Ha a vágórész még mindig forog, az üresjárat beállítás után, lépjen kapcsolatba Hitachi forgalmazójával.

### MEGJEGYZÉS

- A normál alapjárat fordulatszám 2500 – 3000 f/p.
- Bizonyos modelleken, melyeket olyan helyen forgalmaznak, ahol az emissziós szabályok szigorúak, nincsen magas és alacsony sebességű karburátor beállítás. Az ilyen beállítások következtében a motor az emissziós értékhatárok feletti kibocsátással rendelkezhet. Ezen modellek esetében csak az üresjárat állítható a karburátoron.

Olyan modellek esetében, melyek alacsony és magas sebességű karburátor beállítással rendelkeznek; a karburátorokat a gyárban beállítják. A kisebb teljesítmény beállításokat a klíma, a tengerszint feletti magasság, stb. alapján kell elvégezni. A beállító csavarokat soha ne csavarja nagyobb mértékben, mint 90 fok, mivel a helytelen beállítás miatt megsérülhet a motor. Amennyiben nem tudja, hogy hogyan kell az ilyen típusú beállításokat elvégezni, lépjen kapcsolatba a forgalmazóval.

## VIGYÁZAT

Amikor a motor üresjárásban van, a vágórész semmilyen körülmények között nem foroghat.

## Légszűrő (8. ábra)

A légszűrőt meg kell tisztítani a portól és kosztól, hogy az alábbiak elkerülhetőek legyenek:

- Karburátor hibás működése
- Indítási hibák
- A motor teljesítményének csökkenése
- A motor alkatrészeinek szükségtelen kopása
- Magas üzemanyag-fogyasztás

Tisztítsa naponta vagy gyakrabban a légszűrőt, ha nagyon poros környezetben dolgozik.

## A légszűrő tisztítása

Távolítsa el a légszűrő fedelét és a légszűrőt (10). Öblítse ki öket langyos szappanos vízben. Ellenőrizze, hogy a szűrő száraz-e mielőtt visszaszereli a gépbe. A hosszabb ideje használt légszűrőt nem lehet teljesen kitisztítani. Ezért bizonyos időközönként újjal kell helyettesíteni. A sérült szűrőt mindig cserélni kell.

## Benzinszűrő (9. ábra)

Engedje le az összes üzemanyagot a tankból, és majd húzza ki az üzemanyagszűrő vezetékét. Húzza ki a szűrőt a tartóból, majd áztassa be meleg, mosószeres vízbe.

Áztassa ki alaposan, míg a mosószer teljesen el nem tűnik. Préselje ki - de ne facsarja - a vizet, majd hagyja megszáradni az alkatrészt.

## MEGJEGYZÉS

Amennyiben a felgyülemlett por miatt a szűrő megkeményedett, cserélje ki.

## Gyújtógyertya (10. ábra)

A gyújtógyertya állapotát befolyásolják a következők:

- Helytelen karburátor beállítás
- Rossz benzinkeverék használata (túl sok olaj a benzinben)
- Koszos légszűrő
- Durva üzemelési körülmények (mint például hideg idő)

Ezek a tényezők lerakódásokat eredményezhetnek a gyújtógyertya elektródáin, amely hibás működést és nehézségeket okozhat. Amennyiben a motor gyenge, nehéz elindítani és nagyon gyengén jár alapljárton, akkor mindig a gyertyát ellenőrizze először. Amennyiben a gyertya koszos, tisztítsa meg és ellenőrizze az elektróda hézagot. Amennyiben szükséges, állítsa be újra. A megfelelő hézag 0,6 mm. A gyertyákat 100 óra működés után cserélni kell vagy korábban, ha az elektródák nagyon rozsdásak.

## MEGJEGYZÉS

Bizonyos településeken, a helyi törvények megkövetelik az ellenállás gyújtógyertya használatát, hogy elfojtható legyen az indítási jel. Amennyiben az Ön gépében ellenállás gyújtógyertyák vannak, ha cserélni szükséges, ugyanazzal a típussal cserélje ki.

## Kipufogódob (11. ábra)

Távolítsa el a kipufogódobot és tisztítson ki minden felesleges kormot a légtelenítő nyílásból vagy a kipufogó dob nyílásából minden 100 óra használat után.

## Henger (Motorhűtés) (12. ábra)

A motor léghűtéses, ezért a túlmelegedés megelőzésének érdekében a levegőnek szabadon kell áramolnia a motorblokk és a hengerfejen található hűtőbordák körül.

Minden 100 óra használat után, vagy évente egyszer (gyakrabban, ha a körülmények megkövetelik) tisztítsa meg a hűtőbordákat és a motor külső felületét a portól, kosztól és olaj lerakódásoktól, amely nem megfelelő hűtést eredményezhet.

## MEGJEGYZÉS

A motort ne használja úgy, hogy a motor le van takarva, vagy a kipufogódob-védő el van távolítva, mert ez túlmelegedést és a motor meghibásodását okozza.

## Ütemezett karbantartás

Alább található néhány fontosabb karbantartási útmutatót. További információ érdekében, kérjük lépjen kapcsolatba Hitachi forgalmazójával.

## Napi karbantartás

- A gép külsejének tisztítása.
- Ellenőrizze, hogy a burkolat sértetlen-e.
- Ellenőrizze, hogy a csavarok eléggé meg vannak-e húzva.

## Heti karbantartás

- Ellenőrizze az indítóegységet, különösen a berántó zsinórt és a visszahúzó rugót.
- Tisztítsa meg a gyertyafurat külsejét.
- Távolítsa el és ellenőrizze az elektróda hézagot. Állítsa be 0,6 mm-re, vagy cserélje a gyertyát.
- Tisztítsa meg a motorblokk hűtőbordát és ellenőrizze, hogy az indítóegység levegőbeömlője nincs-e elzáródva.
- A légszűrő tisztítása.





## Havi karbantartás

- Áztassa be az üzemanyagtartályt benzinbe.
- Tisztítsa meg a karburátor külsejét és a körülötte lévő helyeket.
- Tisztítsa meg a hűtőventillátort és a körülötte lévő helyeket.

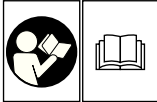

## VÝZNAM SYMBOLŮ

**POZNÁMKA:** Některé jednotky jimi nejsou označeny.

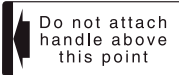
	<p><b>Symbole</b>   <b>VAROVÁNÍ</b>                  Následující text obsahuje symboly, které jsou použity na zařízení. Ujistěte se, že rozumíte jejich obsahu před tím, než začnete zařízení používat.</p>
	<p>Je důležité, abyste četli a plně pochopili následující bezpečnostní upozornění a varování. Neopatrné používání přístroje může způsobit vážné nebo smrtelné zranění.</p>
	<p>Čtete, seznamte se a dodržujte všechna varování a pokyny v tomto manuálu i na přístroji.</p>
	<p>Při práci s tímto zařízením vždy používejte ochranu hlavy, zraku i sluchu.</p>
	<p>V případě potřeby, např. při montáži řezného zařízení, noste ochranné rukavice.</p>
	<p>Noste pevnou a odolnou obuv s protiskluzovou podrážkou.</p>
	<p>Signalizace polohy rukojeti. Rukojeť nepřipojovat nad tímto bodem.</p>
<p><b>Před použitím zařízení</b></p> <ul style="list-style-type: none"> <li>• Pečlivě čtěte návod.</li> <li>• Zkontrolujte správné připojení a nastavení řezného mechanismu.</li> <li>• Nastartujte přístroj a zkontrolujte seřízení karburátoru. Viz "ÚDRŽBA".</li> </ul>	

### Obsah

CO JE CO.....	34
VAROVÁNÍ A BEZPEČNOSTNÍ POKYNY.....	35
SPECIFIKACE.....	36
MONTÁŽNÍ POSTUPY.....	37
OBSLUHA.....	37
ÚDRŽBA.....	37

## CO JE CO

Protože se tento manuál vztahuje na několik modelů, mohou existovat menší rozdíly mezi obrázky a vašim zařízením. Použijte pokyny, které platí pro vaše zařízení.

1. Víčko palivové nádrže
2. Ovladač přívodu paliva
3. Startovací páčka
4. Manžeta hřídele
5. Držadlo
6. Závěsné oko
7. Spínač zapalování
8. Popruh
9. Palivová pojistka
10. Kontrolka stavu paliva
11. Páčka sytiče
12. Motor
13. Kloubové pouzdro
14. Kombinovaný klíč
15. Pokyny pro manipulaci

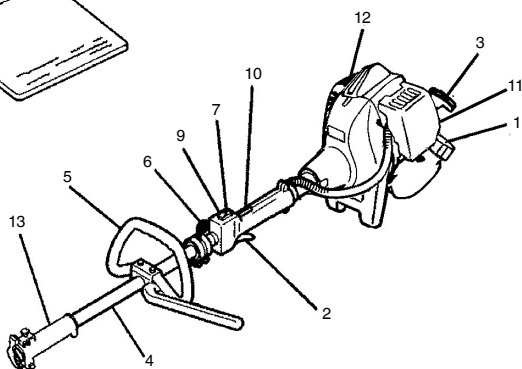
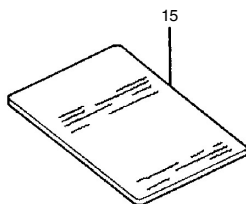
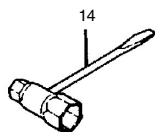
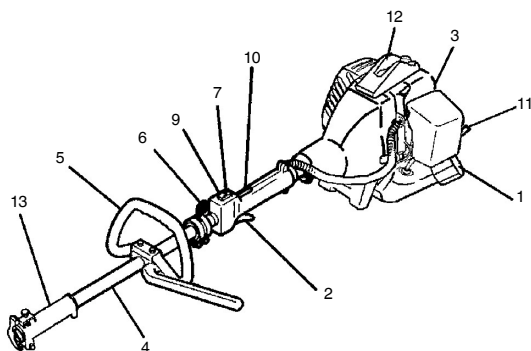
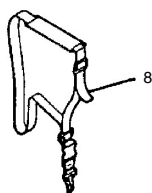
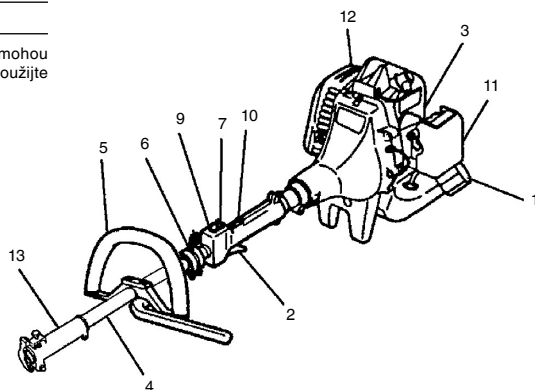

## VAROVÁNÍ A BEZPEČNOSTNÍ POKYNY

### Bezpečnost obsluhy

- Vždy noste ochranný štít nebo brýle.
- Vždy noste pevné dlouhé kalhoty, boty a rukavice. Nenoste volné oblečení, šperky, krátké kalhoty ani sandály ani nechoďte bosí. Vlasy si upravte tak, aby končily nad linií ramen.
- S nástrojem nepracujte, pokud jste vyčerpaní, nemocní nebo jste pod vlivem alkoholu, drog nebo léků.
- Nikdy nedovolte zacházet dítěti nebo nezkušené osobě se strojem.
- Používejte chrániče sluchu. Věnujte pozornost svému okolí. Vnímajte každého kolemjdoucího, který vám může signalizovat problém. Ihned po vypnutí motoru odstraňte bezpečnostní vybavení.
- Nikdy motor nespouštějte v uzavřené místnosti nebo budově. Vdechování výfukových výparů může zabít.
- Rukojeti nenechte zašpinit olejem a palivem.
- Ruce držte dál od řezné části.
- Zařízení nikdy nechtejte za řeznou část.
- Po vypnutí zařízení se před jeho položením na zem ujistěte, že se pohyblivé součásti zastavily.
- Při dlouhodobějším používání si dopřejte přestávky, abyste se vyhnuli syndromu vibrace v pažích způsobenému dlouhodobým řezáním.

### VAROVÁNÍ

- Antivibrační systémy nezaručí imunitu vůči vibracím v pažích ani vůči syndromu karpálního tunelu. Pravidelní a dlouhodobí uživatelé by proto měli sledovat stav svých paží a prstů. Pokud se dostaví kterýkoliv z popisovaných příznaků, ihned vyhledejte odbornou lékařskou pomoc.
- Pokud používáte jakýkoliv zdravotnický elektrický/elektronický přístroj, např. kardiostimulátor, poraďte se s lékařem i dodavatelem zařízení, než je začnete používat.

### POZNÁMKA

Při montáži sekacího agregátu na přístroj a při následném provozu postupujte podle pokynů uváděných v návodu k použití příslušného nástavce.

### Bezpečnost zařízení

- Před každým použitím celé zařízení/přístroj důkladně prohlédněte. Vyměňte poškozené součásti. Zkontrolujte úniky paliva a ověřte si, že všechny uzávěry jsou na svém místě utažené.
- Před použitím zařízení/přístroje vyměňte prasklé nebo jakkoliv jinak poškozené součásti.
- Při provádění úprav karburátoru pracujte mimo blízkost dalších osob.
- Používejte pouze příslušenství doporučené výrobcem.

### VAROVÁNÍ

Nikdy zařízení/přístroj žádným způsobem neupravujte. Zařízení/přístroj používejte výhradně k účelu, k němuž je určeno.

### Bezpečnost v zacházení s pohonnými hmotami

- Palivovou směs míchejte a dolévejte venku a mimo přítomnost jisker nebo ohně.
- Na palivo používejte schválenou nádobu.
- Při používání zařízení/přístroje ani kdykoliv jindy v jeho blízkosti nekuřte a kouření nedovolte.
- Před nastartováním otevřete případně uniklé palivo.
- Před nastartováním popojďte od místa plnění nejméně o 3 m.
- Před sejmutím víčka nádrže motor vypněte.
- Před uložením zařízení palivovou nádrž vyprázdněte. Po každém použití se doporučuje vyprázdnit palivo. Pokud palivo ponecháte v nádrži, ukládejte přístroj tak, aby neuniklo.
- Přístroj a palivo ukládejte tak, aby výpary z paliva nebyly v kontaktu s jiskrou nebo otevřeným plamenem – pozor na bojler, elektromotory, spínače, kotle atd.

### VAROVÁNÍ

Při manipulaci s palivem dbejte mimořádné opatrnosti, protože je snadno vznítilné, explozivní a vdechovatelné.

### Bezpečnost při údržbě

- Zařízení/přístroj udržujte podle stanovených doporučení.
- S vyjímkou seřizování karburátoru vyjměte před každou údržbou svíčky.
- Při provádění úprav karburátoru pracujte mimo blízkost dalších osob.
- Používejte pouze originální náhradní díly Hitachi doporučené výrobcem.

### Transport a uskladnění

- Zařízení/přístroj přenášejte za rukojeť s motorem vypnutým a tlumičem stranou od těla.
- Motor nechte vychladnout, vyprázdněte palivovou nádrž a před uložením nebo transportem zařízení/přístroj zajistěte.
- Před uložením zařízení palivovou nádrž vyprázdněte. Po každém použití se doporučuje vyprázdnit palivo. Pokud palivo ponecháte v nádrži, ukládejte přístroj tak, aby neuniklo.
- Zařízení/přístroj ukládejte mimo dosah dětí.
- Zařízení/přístroj pečlivě čistěte a ukládejte je na suchém místě.
- Při přepravě nebo ukládání se ujistěte, že je vypnut spínač motoru.

Pokud se vyskytne situace, o které tento manuál nepojednává, buďte opatrní a používejte logický úsudek. Pokud potřebujete pomoc, kontaktujte prodejce Hitachi. Zvláštní pozornost věnujte úsekům uvozeným následujícími slovy:

### VAROVÁNÍ

Naznačuje možnost vážného úrazu nebo ohrožení života v případě nedodržení.

### UPOZORNĚNÍ

Naznačuje možnost úrazu nebo poškození zařízení v případě nedodržení.







### POZNÁMKA

Prospěšné informace pro správnou funkci a užívání.

### UPOZORNĚNÍ

Startér nerozebírejte. Vratná pružina by vám mohla způsobit úraz.

**SPECIFIKACE**

Model	CG22EJ (SLN)	CG27EJ (SLN)	CG27EJ (SLNP)
 <p>Objem motoru (ml)</p>	21	27	26,9
 <p>Svíčka</p>	CHAMPION RCJ8Y nebo CJ8Y nebo ekvivalent	CHAMPION RCJ8Y nebo CJ8Y nebo ekvivalent	CHAMPION RCJ8 nebo ekvivalent
 <p>Kapacita palivové nádrže (l)</p>	0,43	0,67	0,67
 <p>Suchá hmotnost (kg)</p>	3,7	4,3	4,6
 <p>Hladina akustického tlaku LpA (dB (A)) (EN27917)</p>	94	97,5	92
 <p>Hladina akustického výkonu LwA (dB (A))</p>	112	116	116

**POZNÁMKA**

Ekvivalentní hladina hluku/hladina vibrací se vypočítává jako časově vážený součet energie na huk/vibrace v různých pracovních podmínkách s následujícím časovým rozdělením: 1/2 volnoběh, 1/2 plný provoz.

\* Změna dat bez předchozího ohlášení vyhrazena.

## MONTÁŽNÍ POSTUPY

### Instalace agregátu.

1. Připojte agregát na příslušné místo k tomu určené.
2. Ujistěte se, že pojistný čep (1) zapadá do otvoru (2) trubky (manžety) a že se trubka neuvolní. **(Obr. 1)**
3. Pevně utáhněte knoflíkovou matici (3). **(Obr. 1)**

### Instalace rukojeti

#### VAROVÁNÍ

Pokud na přístroji používáte kovové/tuhé nože, vždy používejte zábrannou lištu (4) a ramenní popruh s okem. **(Obr. 2)**

Rukojeť upevněte na manžetu hřídele v úhlu k motoru.  
Před zahájením provozu si pozici upravte co možná nej pohodlněji.

### POZNÁMKA

Pokud má vaše zařízení štítek pro umístění rukojeti na manžetě hřídele, držte se obrázku.

## OBSLUHA

### Palivo (Obr. 3)

#### VAROVÁNÍ

Přístroj je vybaven dvoutaktním motorem. Vždy spouštějte motor s palivem smíšeným s olejem.  
Při doplňování nebo jiné manipulaci s palivem dbejte na kvalitní větrání.

### Palivo

- Vždy používejte značkový bezolovnatý benzin 89 okt.
- Používejte kvalitní olej na dvoutaktní motor nebo směs v poměru 25:1 až 50:1, přičemž ohledně poměru se informujte na obalu oleje nebo u prodejce Hitachi.
- Pokud není originální olej k dispozici, použijte kvalitní olej s antioxidantními aditivami výslovně označený pro vzduchem chlazené dvoutaktní motory (JASO FC GRADE OIL nebo ISO EGC GRADE). Nepoužívejte míchaný olej BIA ani TCW (pro vodou chlazené dvoutakty).
- Nikdy nepoužívejte univerzální (10 W/30) ani odpadní olej.
- Benzin s olejem vždy míchejte ve vyčleněné čisté nádobě.

Vždy nejprve doliňte nádrž do poloviny potřebného množství a až poté doliňte vše. Palivovou směs promíchejte (protřepat). Přidejte zbývající množství benzínu.

Před naplněním palivové nádrže palivovou směs důkladně promíchejte (protřepat).

### Doplňování paliva

#### VAROVÁNÍ

- Před doplňováním paliva vždy zhasněte motor.
- Při doplňování paliva nádrž otvírejte pomalu, aby mohl případný přetlak uniknout.
- Po doplnění pečlivě dotáhněte víčko palivové nádrže.
- Před spuštěním vždy přemístěte zařízení nejméně 3 m od místa plnění paliva.

Před doplňováním vyčistěte okolí krytu nádrže, aby se do ní nedostala žádná nečistota. Před doplněním posledním protřepáním nádoby zajistěte důkladné rozmíchání směsi.

### Startování (Obr. 4, 5)

#### UPOZORNĚNÍ

Před spuštěním se ujistěte, že se sekací agregát ničeho nedotýká.

1. Spínač zapalování (5) nastavte do polohy ON. **(Obr. 4)**  
\* Několikrát stlačte sytič (8), aby jím nebo vratným vedením proteklo palivo. (Pokud existuje) **(Obr. 5)**

2. Se stisknutou pojistkou (6) (pokud existuje), zatáhněte za ovladač přívodu paliva a stlačte palivovou pojistku (7), poté pomalu uvolněte nejprve ovladač přívodu paliva a pak pojistku. To automaticky klapku zajistí ve startovací poloze.
3. Nastavte páčku sytiče do polohy CLOSED (zavřeno) (9). **(Obr. 5)**
4. Rychle šknubněte za pružný startér a rukojeť přitom důkladně držte, nenechte si ji vyklouznout.
5. Až uslyšíte, že má motor snahu startovat, vraťte páčku sytiče do polohy RUN (otevřeno). Pak za startér opět rázně zatáhněte.

### POZNÁMKA

Pokud motor nenastartuje, zopakujte kroky 2 až 5.

6. Po nastartování motoru zatáhněte za ovladač přívodu paliva a uvolněte palivovou pojistku. Před jakoukoliv zátěží pak motor nechte zahřívati asi 2–3 minuty.

### Zastavení (Obr. 6)

Snižte otáčky motoru, nechte ho pár minut běžet za volnoběh a teprve pak vypněte spínač zapalování (5).

## ÚDRŽBA

ÚDRŽBU, VÝMĚNU NEBO OPRAVU EMISNÍCH ZAŘÍZENÍ A SYSTÉMU MŮŽE PROVÉST KTERÁKOLI OPRAVNA MIMO AUTOOPRAVNÝ NEBO ODBORNÝ OPRAVÁŘ.

### Seřízení karburátoru (Obr. 7)

#### VAROVÁNÍ

- Sekací agregát se může během seřizování karburátoru otáčet.
- Nikdy motor nespouštějte, pokud nemáte namontovaný kryt spojky a manžetu! Jinak se může uchopení uvolnit a způsobit poranění osob.

V karburátoru, palivo je smíšené s vzduchem. Karburátor se nastavuje při zkušebním provozu motoru ve výrobě. Další úprava může být požadována, podle klimatu a nadmořské výšky. Karburátor má jednu regulační možnost:

**T = seřizovací šroub volnoběhu.**

### Seřízení otáček chodu naprázdno (T)

Zkontrolujte, zda vzduchový filtr je čistý. Když je volnoběh nastaven správně, řezné ústrojí se nebudě točit. Pokud je potřebná úprava, dotáhněť (ve směru otáčení hodinových ručiček) šroub T při běžícím motoru, dokud se řezné ústrojí nezačne točit. Povolte (proti směru hodinových ručiček) šroub, dokud se řezné ústrojí nezastaví. Správného volnoběhu je dosaženo, pokud motor plynule běží ve všech polohách těsně pod otáčkami, při nichž se řezné ústrojí začíná točit.

Pokud se řezná část stále točí po seřizení otáček chodu naprázdno, kontaktujte prodejce Hitachi.

### POZNÁMKA

- Standardně jsou volnoběžné otáčky 2500–3000 ot./min.
- U některých modelů prodávaných do zemí s přísnými emisními limity není možnost seřízení vysokých a nízkých otáček karburátoru. Takovéto úpravy motoru by umožňovaly nastavení mimo stanovené emisní limity. Pro tyto modely je u karburátoru možné pouze seřízení volnoběhu.

U modelů vybavených seřizováním vysokých a nízkých otáček je karburátor nastaven z výroby. Menší úpravy mohou optimalizovat výkon v závislosti na klimatu, nadm. výšce atd. Nikdy seřizovacími šrouby neotáčejte o víc než 90 stupňů najednou, protože nesprávné seřízení může poškodit motor. Pokud nejste se seřizováním obeznámeni, vyžádejte si pomoc dealera Hitachi.

#### VAROVÁNÍ

Pokud je motor spuštěn na volnoběh, řezné ústrojí se nesmí za žádných okolností točit.

## Vzduchový filtr (Obr. 8)

Vzduchový filtr musí být očištěný od prachu a nečistot, aby se předešlo:

- Selhání karburátoru
- Spouštěcím problémem
- Snížení výkonu motoru
- Zbytečnému opotřebení motorových částí
- Nadměrné spotřebě paliva

Vzduchový filtr čistěte denně, pokud pracujete v nadměrně prašných oblastech, pak i častěji.

## Čištění vzduchového filtru

Odstraňte kryt vzduchového filtru i filtr samotný (10). Opláchněte mýdlovou vodou. Před opětovným namontováním zkontrolujte, zda je filtr suchý. Vzduchový filtr který byl užíván po určitou dobu nelze zcela vyčistit. Proto musí být pravidelně vyměňován za nový. Poškozený filtr musí být vždy vyměněn.

## Palivový filtr (Obr. 9)

Vypuste z palivové nádrže všechno palivo a z nádrže vytáhněte vedení palivového filtru. Vytáhněte filtr z držáku a vypláchněte v teplé vodě s odmašťujícím přípravkem.

Proplachujte důkladně tak dlouho, dokud nebude odmašťující přípravek vypláchnut docela. Filtrační vložku vymačkejte (neždímat), aby se odstranila nadbytečná voda, pak nechte uschnout na vzduchu.

## POZNÁMKA

Pokud je filtrační vložka ztvrdlá vlivem usazenin nečistot, vyměňte ji.

## Zapalovací svíčka (Obr. 10)

Stav svíčky je ovlivněn následujícími faktory:

- Nesprávný seřízení karburátoru
- Špatná palivová směs (příliš mnoho nafty v benzínu)
- Špinavý vzduchový filtr
- Tvrdé provozní podmínky (jako například chladné počasí)

Tyto faktory způsobí usazeniny na elektrodách svíčky které mohou mít za následek špatné fungování a spouštění. Pokud má motor horší výkon, obtížně startuje nebo má nesprávný chod na volnoběh, vždy nejprve zkontrolujte svíčku. Pokud je svíčka znečištěná, vyčistěte ji a zkontrolujte odtrh elektrod. Znovu seřídte, bude-li to nezbytné. Správný odtrh je 0,6 mm. Zapalovací svíčka by měla být vyměněna po cca 100 provozních hodinách nebo dříve, pokud jsou elektrody výrazně erodované.

## POZNÁMKA

V některých oblastech, místní zákon vyžaduje používání rezistorové zapalovací svíčky, aby byly potlačeny zapalovací signály. Pokud byl váš stroj původně vybaven rezistorovou zapalovací svíčkou, použijte k výměně tentýž typ.

## Tlumič (Obr. 11)

Po každých 100 provozních hodinách tlumič vyjměte a odstraňte karbonové úsady z výfukového otvoru nebo přívodu tlumiče.

## Válec (chlazení motoru) (Obr. 12)

Motor je vzduchem chlazený a vzduch musí volně cirkulovat po motoru a chladičích žebrech hlavy válce, aby nedocházelo k přehřívání.

Po každých 100 provozních hodinách nebo jednou ročně (nebo častěji, pokud to vyžadují podmínky) odstraňte z žebër a venkovních povrchů motoru úsady prachu, špíny a oleje, které mohou zhoršovat chlazení.

## POZNÁMKA

Motor nespouštějte, pokud jsou clona motoru nebo kryt tlumiče odstraněny, protože hrozí přehřívání a poškození motoru.

## Plán údržby

Níže jsou uvedeny některé všeobecné pokyny pro údržbu. Pro bližší informace kontaktujte prosím prodejce Hitachi.

## Denní údržba

- Vyčistěte zevnějšek agregátu.
- Zkontrolujte, zda popruh není poškozen.
- Zkontrolujte dostatečné utažení matic a šroubů.

## Týdenní údržba





- Zkontrolujte startér, zejména přívod a vratnou pružinu.
- Očistěte vnější část zapalovací svíčky.
- Vyjměte ji a zkontrolujte odtrh elektrody. Seřídte na 0,6 mm nebo svíčku vyměňte.
- Očistěte chladič lamely na válci a zkontrolujte, zda není přívod vzduchu v startéru zanesený.
- Čištění vzduchového filtru.

## Měsíční údržba

- Palivovou nádrž vypláchněte benzinem.
- Vyčistěte zevnějšek karburátoru a prostor kolem něj.
- Vyčistěte ventilátor a prostor kolem něj.

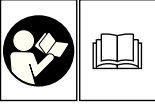
## SEMBOLLERİN ANLAMLARI

**NOT:** Bazı ünitelerde bu semboller yoktur.

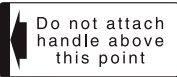
	<p><b>Semboller</b>   <b>UYARI</b>  Aşağıda, bu alet için kullanılan simgeler gösterilmiştir. Aleti kullanmadan önce bu simgelerin ne anlama geldiğini anladığınızdan emin olun.</p>
	<p>Aşağıdaki emniyet ikaz ve uyarılarını okumanız, iyice anlamanız ve uygulamanız önemlidir. Ünitenin dikkatsiz veya hatalı kullanılması ciddi ve hatta ölümcül yaralanmalara yol açabilir.</p>
	<p>Bu kılavuzdaki ve ünite üzerindeki tüm uyarıları ve talimatları okuyun, anlayın ve uygulayın.</p>
	<p>Bu üniteyi kullanırken, mutlaka emniyet gözlüğü, koruyucu başlık ve koruyucu kulaklık takın.</p>
	<p>Gerekli olduğunda, örneğin kesme donanımı takılırken eldiven takılmalıdır.</p>
	<p>Kaymayan ve sağlam ayakkabı giyilmelidir.</p>
	<p>Kolun yerini gösterir. Kolu bu noktanın üzerine takmayın.</p>
<p><b>Makinenizi kullanmadan önce</b></p> <ul style="list-style-type: none"> <li>• Kullanım kılavuzunu dikkatle okuyun.</li> <li>• Kesme donanımının doğru bir şekilde takılıp ayarlanmış olup olmadığını kontrol edin.</li> <li>• Üniteyi çalıştırın ve karbüratör ayarını kontrol edin. Bkz "BAKIM".</li> </ul>	

### İçindekiler

TANIMLAR .....	40
UYARILAR VE GÜVENLİK TALİMATLARI .....	41
SPEŞİFİKASYONLAR .....	42
MONTAJ İŞLEMLERİ .....	43
ÇALIŞTIRMA .....	43
BAKIM .....	43

## TANIMLAR

Bu kullanım kılavuzu birkaç modeli kapsadığı için, resimler ile cihazınız arasında bazı farklar olabilir. Cihazınız için geçerli olan talimatları kullanın.

1. Yakıt kapağı
2. Gaz tetiği
3. Marş düzeneği kolu
4. Tahrik mili borusu
5. Tutamak
6. Süspansiyon deliği
7. Kontak anahtarı
8. Kayış
9. Gaz kilidi
10. Gaz tetiği kilidi
11. Jikle kolu mili
12. Motor
13. Mafsal kutusu
14. Kombi kutu anahtarı
15. Taşıma talimatları

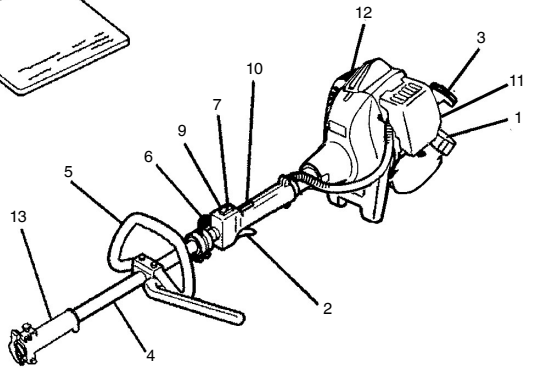
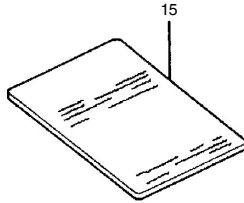
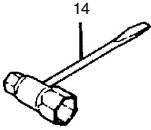
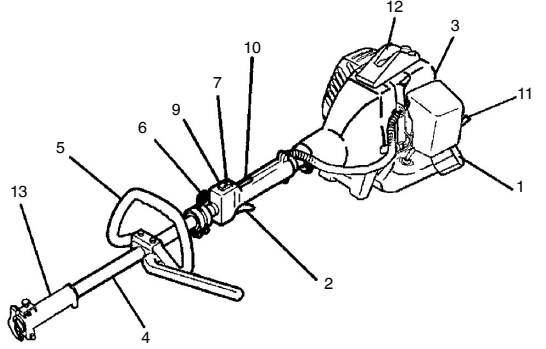
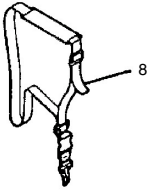
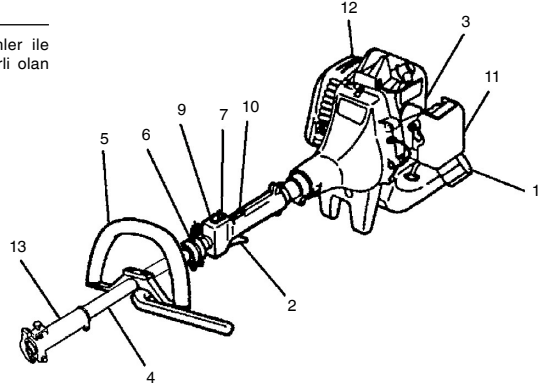



## UYARILAR VE GÜVENLİK TALİMATLARI

### Kullanıcı güvenliği

- Daima yüz koruyucu maske veya emniyet gözlüğü kullanın.
- Daima kalın kumaştan yapılmış uzun pantolon ve bot giyin; eldiven takın. Bulgular, kısa pantolon, sandalet giymeyin, taki takmayın; çıplak ayakla çalışmayın. Saçlarınızı omuz hizasından yukarıya olak şekilde bağlayın.
- Makineyi yorgun veya hastayken ya da alkol, hap veya başka bir ilaç etkisindeyken kullanmayın.
- Makineyi çocukların veya deneyimsiz kişilerin kullanmasına kesinlikle izin vermeyin.
- Koruyucu kulaklık takın. Etrafınızdaki diğer insanların, bir soruna sebebiyet verebilecek kişilere dikkat edin. Emniyet teçhizatını, motoru kapatıktan hemen sonra çıkarın.
- Motoru asla kapalı bir oda ya da bina içinde çalıştırmayın ve kullanmayın. Egzoz dumanının solunması ölüme sonuçlanabilir.
- Makinenin kullarında yağ veya yakıt olmadığından emin olun.
- Ellerinizi kesici parçalardan uzak tutun.
- Makineyi kesici kısmından kavramayın ya da tutmayın.
- Makineyi durdurduğunuzda, kesme donanımının makine yere bırakılmadan önce durmuş olması gereklidir.
- Makineyle uzun süre çalışıyorsanız, titreşimden kaynaklanan El-Kol Titreme Sendromundan (HAVS) korunmak için zaman zaman mola verin.

### UYARI

- Titreşim önleyici sistemler sizi El-Kol Titreme Sendromuna ya da tekrarlanan hareket arızasına karşı koruma garantisini vermemektedir. Bu nedenle, makineyi sürekli kullanan kişiler ellerinin ve parmaklarının durumunu dikkatli şekilde izlemelidir. Yukarıda belirtilen semptomlardan herhangi birinin ortaya çıkması halinde derhal bir doktora başvurun.
- Kalp pili gibi elektrikli/elektronik tıbbi herhangi bir cihaz kullanıyorsanız, elektrikle çalışan herhangi bir cihazı kullanmadan önce doktorunuza ve cihaz imalatçısına danışın.

### NOT

Üniteye kesme donanımını taktığınızda, üniteyi çalıştırırken lütfen kesme donanımının kullanım kılavuzunu okuyun.

### Makine güvenliği

- Her kullanımdan önce makinenin/ünitenin her yerini kontrol edin. Hasar gören parçaları yenileriyle değiştirin. Yakıt sızıntısı olup olmadığını kontrol edin ve tüm bağlantıların doğru yerde ve güvenli şekilde sıkılmış olduğundan emin olun.
- Çatlaklı, çizilmiş ya da herhangi bir şekilde hasar görmüş parçaları, makineyi/üniteyi kullanmaya başlamadan önce değiştirin.
- Karbüratör ayarı yaparken çevrenizdeki insanları makineden uzaklaştırın.
- Sadece üretici tarafından bu makine/ünite için önerilen aksesuarları kullanın.

### UYARI

Makine/ünite üzerinde hiçbir şekilde değişiklik yapmayın. Makineyi/üniteyi kesinlikle amaçlanan kullanım dışında bir iş için kullanmayın.

### Yakıt güvenliği

- Yakıtı açık havada, alev veya kıvılcım olmayan yerlerde karıştırın ve koyun.
- Yakıt için onaylanmış bir kap kullanın.
- Yakıtın ya da makinenin/ünitenin yakınında ya da makineyi/üniteyi kullanırken sigara içmeyin ve başkalarının içmesine izin vermeyin.
- Motoru çalıştırmadan önce tüm yakıt döktüklerini silerek temizleyin.
- Motoru çalıştırmadan önce makineyi yakıt doldurma alanının en az 3 metre dışına çıkarın.
- Yakıt kapağını çıkarmadan önce motoru durdurun.
- Makineyi kullanmadığınız zamanlarda yerine kaldırmadan önce yakıt deposunu boşaltın. Her kullanımdan sonra yakıtın boşaltılması tavsiye edilir. Depoda yakıt kalması halinde, makineyi yakıtı sızdırmayacak şekilde saklayın.

- Makineyi/üniteyi ve yakıtı, şofbenlerden, elektrikli motorlardan veya şalterlerden, fırınlardan, vb. çıkan alev veya kıvılcımların yakıt buharlarına ulaşamayacağı bir yerde saklayın.

### UYARI

Yakıt kolayca alev alabilir, patlayabilir veya buharı solunabilir; bu sebeple yakıtı taşırken veya doldururken özel dikkat gösterin.

### Bakım güvenliği

- Ünitenin/makinenin bakımını önerilen prosedürlere göre yapın.
- Karbüratör ayarları dışında, bakım yapacağınız zaman buji bağlantısını kesin.
- Karbüratör ayarı yaparken çevrenizdeki insanları makineden uzaklaştırın.
- Sadece üreticinin önerdiği orijinal Hitachi yedek parçalarını kullanın.

### Taşıma ve saklama

- Makineyi/üniteyi, motoru durdurduktan sonra ve susturucuyu vücudunuzdan uzak tutarak elle taşıyın.
- Motoru saklamak için kaldırmadan ya da bir araç ile taşımadan önce, motorun soğumasını bekleyin, yakıt deposunu boşaltın ve üniteyi/makineyi sabitleyin.
- Makineyi kullanmadığınız zamanlarda yerine kaldırmadan önce yakıt deposunu boşaltın. Her kullanımdan sonra yakıtın boşaltılması tavsiye edilir. Depoda yakıt kalması halinde, makineyi yakıtı sızdırmayacak şekilde saklayın.
- Makineyi/üniteyi çocukların ulaşamayacağı bir yerde saklayın.
- Makineyi özenle temizleyin, bakımını yapın ve kuru bir yerde saklayın.
- Taşıma ya da saklama sırasında motorun kapalı olduğundan emin olun.

Bu kılavuzda yer almayan durumlarda, sorunu iradenizle ve sağ duyunuzla çözümlen. Yardıma ihtiyaç duyarsanız, Hitachi satıcınızla irtibata geçin. Aşağıdaki sözcüklerle vurgulanan ifadelerle özellikle dikkat edin.

### UYARI

Talimatlara uyulmaması halinde ciddi yaralanma ya da ölüme sonuçlanacak risklere işaret eder.

### UYARI

Talimatlara uyulmaması halinde yaralanma ya da makine hasarıyla sonuçlanacak risklere işaret eder.







### NOT

Makinenin işlev ve kullanımında sorunları giderecek bilgileri içerir.

### UYARI

Marş düzeneğini sökmeyin. Gergi yayı, yaralanmanıza neden olabilir.

## SPESİFİKASYONLAR

Model	CG22EJ (SLN)	CG27EJ (SLN)	CG27EJ (SLNP)
 Motor Büyüklüğü (ml)	21	27	26,9
 Buji	CHAMPION RCJ8Y veya CJ8Y veya eşdeğeri	CHAMPION RCJ8Y veya CJ8Y veya eşdeğeri	CHAMPION RCJ8 veya eşdeğeri
 Yakıt Deposu Kapasitesi (l)	0,43	0,67	0,67
 Boş Ağırlık (kg)	3,7	4,3	4,6
 Ses basıncı seviyesi LpA (dB (A)) (EN27917)	94	97,5	92
 Ses gücü seviyesi LwA (dB (A))	112	116	116

## NOT

Eşdeğer gürültü seviyesi / titreşim seviyeleri, şu zaman dağılımına sahip çeşitli çalışma koşullarında gürültü/titreşim seviyelerine ilişkin zamana göre düzeltilmiş toplam enerji için hesaplanmıştır: 1/2 Boşta, 1/2 çalışırken.

\* Tüm veriler önceden bildirilmeden değiştirilebilir.

## MONTAJ İŞLEMLERİ

### Donanımın takılması

1. Donanımı yerine yerleştirin.
2. Tespit piminin (1) borudaki deliğe (2) uyacağından ve borunun çıkmayacağından emin olun. **(Şekil 1)**
3. Düğme somunu (3) sımsıkı sıkın. **(Şekil 1)**

### Kolun takılması

#### ⚠ UYARI

Ünite üzerinde çelik/sert bıçaklar kullandığınızda, daima bir bariyer çubuğu (4) ve ilimli bir omuz kayışı kullanın. **(Şekil 2)**

Kolu tahrik mili borusuna açısı motora doğru gelecek şekilde takın. Yerini çalışmadan önce en rahat olacak konuma gelecek şekilde ayarlayın.

#### NOT

Cihazınızın tahrik mili borusunun üzerinde kol yer etiketi varsa çizime uyun.

## ÇALIŞTIRMA

### Yakıt (Şekil 3)

#### ⚠ UYARI

Ünite, iki zamanlı bir motora sahiptir. Motoru daima yağ ile karıştırılmış yakıt ile çalıştırın. Yakıt doldururken ve yakıtı kullanırken daima iyi bir havalandırma sağlayın.

#### Yakıt

- Daima 89 oktan kurşunsuz markalı benzin kullanın.
- Orijinal iki zamanlı yağ veya 25:1 ile 50:1 arasında bir karışım kullanın; oran için lütfen yağ şişesine bakın veya Hitachi satıcınıza danışın.
- Orijinal yağ yoksa, hava ile soğutulmuş 2 zamanlı motor kullanımına yönelik ürettiği açıkça ifade edilmiş olan, antioksidan katkılı kaliteli bir yağ kullanın (JASO FC GRADE OIL veya ISO EGC GRADE). BIA veya TCW (2-vuruşlu su soğutmalı tip) karışımı yağ kullanmayın.
- Kesinlikle çok mevsimli yağ (10 W/30) ya da atık yağ kullanmayın.
- Daima yakıtı ve yağı ayrı ve temiz bir kapta karıştırın.

Daima kullanılan olan yakıtın yarısını doldurarak başlayın, daha sonra yağın tamamını ekleyin. Yakıt karışımını çalkalayın. Kalan benzin miktarını ekleyin.

Depoya doldurmadan önce yakıt karışımını iyice çalkalayın.

### Yakıt doldurma

#### ⚠ UYARI

- Yakıt doldurmadan önce motoru kapatın.
- Olası bir aşırı basıncın giderilmesi için, yakıt doldurma sırasında yakıt deposunu yavaşça açın.
- Yakıt doldurduktan sonra yakıt kapağını dikkatli bir şekilde kapatın.
- Çalıştırmadan önce, kesiciyi yakıt doldurma alanının en az 3 metre dışına çıkarın.

Yakıtı doldurmadan önce, depo kapağı alanını dikkatlice temizleyin ve depoya herhangi bir pislik düşmediğinden emin olun. Yakıtı doldurmadan önce, kabi sallayarak yakıtı iyice karıştırın.

### Çalıştırma (Şekil 4, 5)

#### UYARI

Başlamadan önce, kesme donanımının hiçbir şeyi dokunmadığından emin olun.

1. Kontak anahtarını (5) ON (açık) konumuna getirin. **(Şekil 4)**  
\* Ana hazneye (8) yakıt haznenin içinden veya dönüş borusunun içinden akacak şekilde birkaç kez bastırın. (Bu donanıma sahipse) **(Şekil 5)**

2. Emniyet tetiği (6) basılı olarak (bu donanıma sahipse), gaz tetiğini çekin ve gaz kilidini (7) itin, daha sonra sırasıyla gaz tetiğini ve emniyet tetiğini yavaşça bırakın. Bu, gaz keleşğini başlatma konumunda kilitlet.
3. Jikle kolunu CLOSED (kapalı) konuma (9) getirin. **(Şekil 5)**
4. Kolu iyice tuttuğunuzdan emin olarak ve geriye fırlamasını sağlayarak marş düzeneğinin kolunu hızlıca çekin.
5. Motorun çalışacak şekilde geldiğinizde, jikle kolunu RUN (çalıştırma) konumuna getirin (açık). Daha sonra marş düzeneğini hızla tekrar çekin.

#### NOT

Eğer motor çalışmazsa, 2 ila 5 işlemlerini tekrarlayın.

6. Motoru çalıştırdıktan sonra, gaz kilidini serbest bırakmak için gaz tetiğini çekin. Daha sonra, herhangi bir işlem yapmadan yaklaşık 2-3 dakika motorun ısınmasını bekleyin.

### Durdurma (Şekil 6)

Motor hızını düşürün, birkaç dakika süreyle rölantide çalıştırın ve daha sonra kontak anahtarını (5) kapatın.

## BAKIM

EMİSYON KONTROL CİHAZLARININ VE SİSTEMLERİNİN BAKIMI, YENİLENMESİ VEYA ONARIMI, HERHANGİ BİR KARAYOLU HARİCİ MOTOR ONARIM KURUMU YA DA KİŞİSİ TARAFINDAN GERÇEKLEŞTİRİLEBİLİR.

### Karbüratörün ayarlanması (Şekil 7)

#### ⚠ UYARI

- Karbüratör ayarlamaları esnasında kesme aksesuarı dönebilir.
- Motoru komple kavrama kapağı ve boru monte edilmeden asla çalıştırmayın! Aksi takdirde, kavrama gevşeyebilir ve yaralanmanıza neden olabilir.

Karbüratörde yakıt hava ile karışır. Motor fabrikada test amaçlı çalıştırılırken karbüratörün temel ayarı yapılır. Ancak iklim ve rakıma göre ilave bir ayar yapılması gerekebilir. Karbüratör, bir ayarlama imkanına sahiptir:

**T = Rölanti hızı ayar vidası.**

#### Rölanti hızı ayarı (T)

Hava filtresinin temiz olup olmadığını kontrol edin. Rölanti hızı doğru ise kesme parçası dönmeyecektir. Ayar gerekiyorsa, motor çalışırken kesme parçası dönmeye başlayınca kadar T-vidasını (saat yönünde) çevirerek sıkın. Vıdayı, kesme parçası duruncaya kadar (ters saat yönünde) çevirin. Kesme parçası dönmeye başladığında, motor devir hızının altında tüm konumlarda rahatça çalışıyorsa, doğru rölanti hızına ulaştığınızın demektir. Eğer rölanti hızı ayarından sonra kesme parçası dönmeye devam ediyorsa, Hitachi satıcınıza irtibata geçin.

#### NOT

- Standart Rölanti devri/ 2500-3000 devir/dakika'dır.
- Katı egzoz emisyonu denetlemesine tabi kimi bölgelerde satılan modellerden bazılarında yüksek ve düşük hız karbüratör ayarları bulunmamaktadır. Bu tür ayarlar motorun kendi emisyon uyumluluk sınırları dışında çalışmasını sağlayabilir. Bu modeller için tek karbüratör ayarı rölanti hızıdır.

Düşük ve yüksek hız ayarlarıyla donatılan bazı modeller için karbüratörler fabrikada ayarlanır. Küçük ayarlamalar iklim, rakım vs'ye dayanan performans en iyi hale getirebilir. Yanlış ayarlamadan dolayı motor hasarı meydana gelebileceği için ayar vidalarını asla 90 dereceden büyük aralıklarla çevirmeyin. Bu tip ayarlamaları iyi bilmiyorsanız Hitachi satıcınızdan yardım isteyin.

#### ⚠ UYARI

Motor rölantideyken, kesme parçası kesinlikle dönmemelidir.

### Hava filtresi (Şekil 8)

Hava filtresi aşağıdaki durumlara meydan vermemek için toz ve kirden arındırılmalıdır:

- Karbüratör arızası
- Çalıştırma problemleri
- Motor gücünün düşmesi
- Motor parçalarının gereksiz yere aşınması
- Anormal yakıt tüketimi

Özellikle tozlu bir bölgede çalışıyorsanız, hava filtresini her gün ya da günde birkaç kez temizleyin.

### Hava filtresinin temizlenmesi

Hava filtresi kılıfını ve filtresi (10) çıkarın. İlik sabunlu suyla yıkayın. Tekrar takmadan önce filtresinin kuru olduğundan emin olun. Bir süre kullanılan hava filtresi tamamen temizlenemez. Bu nedenle, düzenli olarak yenisiyle değiştirilmelidir. Hasar gören filtre mutlaka değiştirilmelidir.

### Yakıt filtresi (Şekil 9)

Yakıt deposundaki bütün yakıtı boşaltın ve yakıt filtre hıttını depodan çekin. Filtre elemanını tertibattan çekip çıkarın ve elemanı deterjanlı ılık suda yıkayın.

Deterjan tamamen temizleninceye kadar iyice durulayın. Burmadan sıkarak fazla suyu giderin ve elemanın havanın etkisiyle kurumasını bekleyin.

### NOT

Eleman aşırı kir birikmesinden dolayı sertleşmişse, değiştirin.

### Buji (Şekil 10)

Buji aşağıdakiler nedeniyle zarar görebilir:

- Yanlış karbüratör ayarı
- Yanlış yakıt karışımı (benzine fazla yağ katılması)
- Kirlili bir hava filtresi
- Sert çalışma koşulları (örneğin, soğuk hava)

Bu faktörler buji elektrotlarında birikintiler oluşmasına ve dolayısıyla arızaya ve çalıştırma zorluklarına neden olabilir. Motorun gücü zayıfsa, başlatılması zorlaşmışsa ya da rölantide zayıf bir şekilde çalışıyorsa, öncelikle bujiyi kontrol edin. Buji kirlili ise temizleyin ve elektrot tırnak açıklığını kontrol edin. Gerekirse yeniden ayarlayın. Doğru boşluk 0,6 mm'dir. Buji 100 çalışma saatinden sonra ya da elektrotlar aşınmışsa daha erken bir zamanda yenisi ile değiştirilmelidir.

### NOT

Bazı bölgelerdeki kanunlar, ateşlemenin kontrol edilmesi için dirençli buji kullanımını gerektirmektedir. Makinenizde dirençli buji varsa, eskiyen bujiyi yine aynı tipte buji ile değiştirin.

### Susturucu (Şekil 11)

Her 100 saatlik çalışmadan sonra susturucuyu çıkarın ve egzoz deliğinde veya susturucu girişinde biriken kurumu temizleyin.

### Silindir (Motor soğutma) (Şekil 12)

Motor hava soğutmalıdır ve aşırı ısınmanın önlenmesi için hava motorun çevresinde ve silindir kafasının üzerindeki soğutma kanallarının üzerinde serbestçe dolaşmalıdır.

Her 100 çalışmadan sonra ya da yılda bir kez (ya da koşullara göre daha sık olmak üzere) kanatları ve motorun dış yüzeyini toz, kir ve yağlı artıklardan temizleyerek makinenin soğutma sisteminin korunmasını sağlayabilirsiniz.

### NOT

Motoru motor siperi veya susturucu mahfazası çıkarılmış şekilde çalıştırmayın, bu durum aşırı ısınmaya ve motor hasarına sebep olabilir.

### Bakım programı

Aşağıda bazı temel bakım talimatları bulacaksınız. Daha fazla bilgi için, lütfen Hitachi satıcınızla irtibata geçin.

### Günlük bakım

- Makinenin dış yüzeyini temizleyin.
- Kayışın hasarsız olup olmadığını kontrol edin.
- Somunların ve vidaların yeterince sıkıldıklarından emin olun.

### Haftalık bakım





- Marş motorunu, kordonu ve geri döndürme yayını kontrol edin.
- Bujinin dış kısmını temizleyin.
- Çıkarın ve elektrod boşluğunu kontrol edin. Tırnak açıklığını 0,6 mm'ye ayarlayın veya bujiyi değiştirin.
- Silindir üzerindeki soğutma kanatlarını temizleyin ve marş motoruna hava girişinin tıkalı olup olmadığını kontrol edin.
- Hava filtresinin temizlenmesi.

### Aylık bakım

- Yakıt deposunu benzinle yıkayın.
- Karbüratörün dış kısmını ve etrafını temizleyin.
- Fanı ve etrafındaki alanı temizleyin.

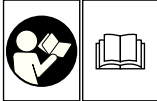
## SENSUL SIMBOLURILOR

**NOTĂ:** Unele unități nu le prezintă.

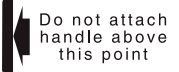
	<p><b>Simboluri</b>   <b>AVERTISMENT</b>          În cele ce urmează sunt prezentate simbolurile folosite pentru mașină. Înainte de utilizare, asigurați-vă că înțelegeți semnificația acestora.</p>
	<p>Este foarte important să citiți, să înțelegeți pe deplin și să respectați următoarele măsuri de precauție și avertismente. Utilizarea neglijentă sau improprie a dispozitivului poate cauza răni grave sau fatale.</p>
	<p>Citiți, conștientizați și respectați toate avertismentele și instrucțiunile din acest manual și de pe dispozitiv.</p>
	<p>Purtați întotdeauna echipament de protecție a ochilor, capului și urechilor, atunci când folosiți dispozitivul.</p>
	<p>Purtați mănuși acolo unde este necesar, de ex., la dispozitivul de tăiere.</p>
	<p>Purtați încălțăminte robustă și antiderapantă.</p>
	<p>Indică poziția mânerului. Nu atașați mânerul deasupra acestui punct.</p>
<p><b>Înainte de a utiliza mașina</b></p> <ul style="list-style-type: none"> <li>• Citiți cu atenție manualul.</li> <li>• Verificați dacă dispozitivul de tăiere este asamblat și reglat corect.</li> <li>• Porniți și verificați reglajul carburatorului. Vezi "ÎNTREȚINERE".</li> </ul>	

### Cuprins

CE ȘI CE ESTE .....	46
AVERTISMENTE ȘI INSTRUCȚIUNI DE SIGURANȚĂ .....	47
SPECIFICAȚII .....	48
PROCEDURI DE ASAMBLARE .....	49
PROCEDURI DE OPERARE .....	49
ÎNTREȚINERE .....	49

## CE ȘI CE ESTE

Întrucît prezentul manual acoperă mai multe modele, pot exista unele diferențe între fotografie și aparatul dumneavoastră. Utilizați instrucțiunile care sunt aplicabile aparatului dumneavoastră.

1. Bușonul rezervorului de carburant
2. Maneta de accelerație
3. Demaror
4. Tijă de transmisie
5. Miner
6. Carabina pentru atașarea hamului
7. Comutator de aprindere
8. Ham
9. Dispozitiv de blocare a clapetei
10. Dispozitiv de blocare a manetei de accelerație
11. Miner de șoc
12. Motor
13. Carter de articulare
14. Set chei combinate
15. Instrucțiuni de manipulare

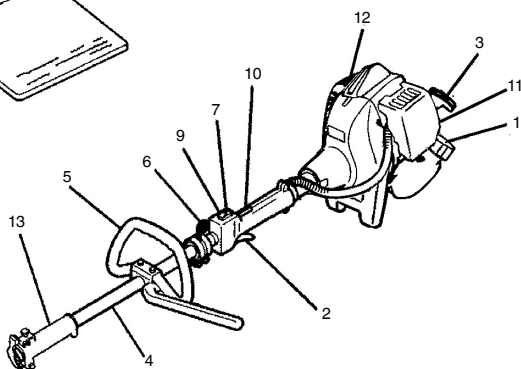
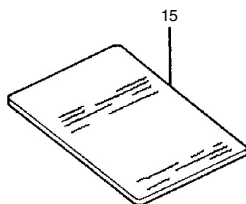
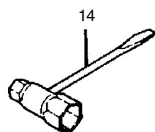
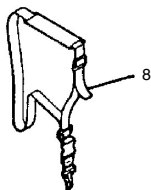
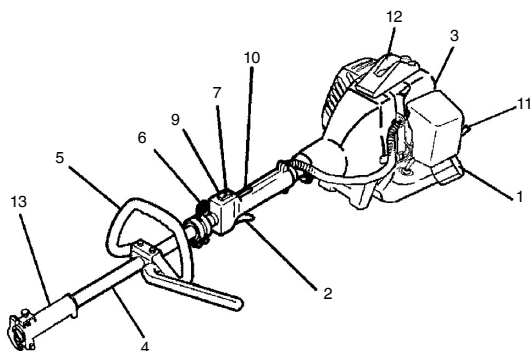
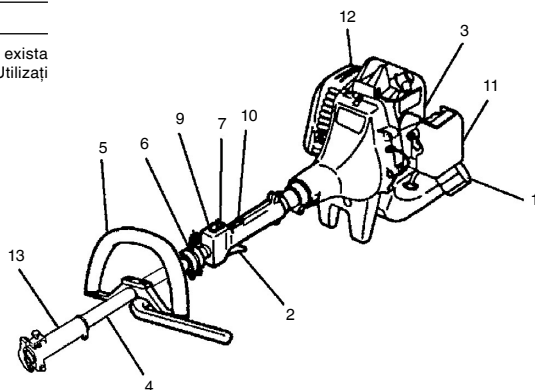

## AVERTISMENTE ȘI INSTRUCȚIUNI DE SIGURANȚĂ

### Siguranța operatorului

- Purtați întotdeauna mască de protecție sau ochelari de protecție.
- Purtați întotdeauna pantaloni lungi, strâmți, ghete și mănuși. Nu purtați haine largi, bijuterii, pantaloni scurți, sandale sau nu lucrați desculți. Asigurați-vă că aveți părul strâns astfel încât să nu vă depășească umerii.
- Nu folosiți acest aparat când simteți obosit, bolnav sau vă aflați sub influența alcoolului, a drogurilor sau medicamentelor.
- Nu lăsați aparatul la îndemâna copiilor sau a persoanelor fără experiență.
- Purtați căști de protecție antifonică. Fiți atent la lucrurile din jur. Fiți atent la orice persoană din preajmă, care v-ar putea atenționa asupra unei probleme. Dezbrăcați echipamentul de protecție imediat după oprirea motorului.
- Nu porniți și nu mențineți în funcțiune motorul în spațiu închis al unei camere sau clădirii. Inhalarea gazelor de eșapament poate ucide.
- Asigurați-vă că mînerul nu prezintă urme de ulei sau de carburant.
- Aveți grijă să țineți mîinile departe de dispozitivul de tăiere.
- Nu apucați și nu țineți unitatea de dispozitivul de tăiere al acestuia.
- După ce ați deconectat aparatul, înainte de a o depune, asigurați-vă că dispozitivul de tăiere s-a oprit, înainte de a depune dispozitivul.
- Dacă perioada de exploatare se prelungeste, faceți pauză la anumite intervale, pentru a evita sindromul de tremur al mîinii și brațului (STMB), cauzat de vibrații.

### ⚠️ AVERTISMENT

- Sistemele antivibrații nu garantează că nu veți suferi de sindromul de tremur al mîinii și brațului sau sindromul canalului carpian. Din acest motiv, cei care folosesc frecvent sau în mod regulat aparatul, își vor supraveghea îndeaproape starea mîinilor și a degetelor. În cazul apariției oricărui simptom menționat mai sus, adresați-vă urgent medicului.
- Dacă folosiți un dispozitiv medical electric / electronic ca de exemplu, un pacemaker, consultați-vă medicul și, de asemenea, producătorul dispozitivului înainte de a folosi orice echipament electric.

### NOTĂ

La atașarea accesoriilor de tăiere, și în timpul exploatarea unității, vă rugăm să respectați instrucțiunile privind accesoriile de tăiere.

### Siguranța unității/aparatului

- Înainte de fiecare utilizări, verificați integral dispozitivul/aparatul. Înlocuiți piesele afectate. Verificați dacă nu există scurgeri de carburant și asigurați-vă că toate elementele de fixare sînt în bună ordine și strînsse corespunzător.
- Înlocuiți piesele fisurate, ciobite sau deteriorate în orice fel, înainte de a folosi dispozitivul/aparatul.
- Stați departe de ceilalți, cînd reglați carburatorul.
- Folosiți numai accesoriile recomandate de fabricant pentru acest dispozitiv/aparat.

### ⚠️ AVERTISMENT

Nu modificați niciodată, în niciun fel, dispozitivul/aparatul. Nu folosiți dispozitivul/aparatul pentru alte operațiuni decît cele pentru care este destinat.

### Siguranța carburantului

- Amestecați și turnați carburantul în spațiu liber, ferit de scînteii sau flăcără deschisă.
- Folosiți un rezervor aprobat pentru carburant.
- Nu fumați și nu permiteți fumatul în apropierea carburantului sau de dispozitiv/aparat.
- Ștergeți toate picăturile de carburant înainte de a porni motorul.
- Îndepărtați-vă la cel puțin 3 m de locul de alimentare cu carburant înainte de a porni motorul.
- Opriti motorul înainte de a înlătura capacul rezervorului de carburant.

- Goliți rezervorul de carburant înainte de a depozita dispozitivul/aparatul. Se recomandă golirea de carburant după fiecare utilizare. Dacă se lasă carburant în rezervor, depozitați aparatul în așa fel încît carburantul să nu curgă.
- Depozitați dispozitivul/aparatul și carburantul în locuri în care vaporii de carburant nu pot intra în contact cu scînteii sau flăcări deschise de la dispozitive de încălzire a apei, motoare electrice, comutatoare sau cuptoare etc.

### ⚠️ AVERTISMENT

Carburantul poate lua foc sau exploda sau fi inhalat foarte ușor, din care motiv fiți foarte atenți la manevrarea sau alimentarea carburantului.

### Siguranța mentenanței

- Întrețineți dispozitivul/aparatul conform procedurilor recomandate.
- Deconectați bujia înainte de a efectua operațiunile de întreținere, excepțînd reglarea carburatorului.
- Stați departe de ceilalți, cînd reglați carburatorul.
- Folosiți numai piese originale Hitachi conform recomandărilor producătorului.

### Transport și depozitarea

- Transportați unitatea/aparatul în mînă, cu motorul oprit și toba îndepărtată de corp.
- Permiteți motorului să se răcească, goliți rezervorul de carburant și securizați unitatea/aparatul înainte de a-l depozita sau a-l transporta într-un vehicul.
- Goliți rezervorul de carburant înainte de a depozita dispozitivul/aparatul. Se recomandă golirea de carburant după fiecare utilizare. Dacă se lasă carburant în rezervor, depozitați aparatul în așa fel încît carburantul să nu curgă.
- Depozitați unitatea/aparatul astfel încît să nu se afle la îndemîna copiilor.
- Curățați și păstrați atent unitatea și depozitați-o într-un spațiu uscat.
- Verificați dacă comutatorul motorului este închis pe durata transportului sau a depozitării.

Dacă apar situații neprevăzute în manualul de față, conduceți-vă de bunul simț. Contactați distribuitorul Hitachi dacă aveți nevoie de asistență. Acordați o atenție deosebită pasajelor precedate de următoarele cuvinte:

### ⚠️ AVERTISMENT

Indică o posibilitate sporită de leziuni grave sau pierderea vieții, dacă nu sînt urmate instrucțiunile.

### ATENȚIE

Indică o posibilitate sporită de leziuni grave personale sau avarieri ale echipamentului, dacă nu sînt urmate instrucțiunile.







### NOTĂ

Informații utile pentru funcționare și utilizare corectă.

### ATENȚIE

Nu dezasamblați butonul de pornire recul. Riscăți să fiți rănit de arcul de recul.

## SPECIFICATII

	Model	CG22EJ (SLN)	CG27EJ (SLN)	CG27EJ (SLNP)
	Capacitatea motorului (ml)	21	27	26,9
	Bujie	CHAMPION RCJ8Y sau CJ8Y sau echivalent	CHAMPION RCJ8Y sau CJ8Y sau echivalent	CHAMPION RCJ8 sau echivalent
	Capacitatea rezervorului de carburant (l)	0,43	0,67	0,67
	Greutate uscată (kg)	3,7	4,3	4,6
	Nivel presiune sunet LpA (dB (A)) (EN27917)	94	97,5	92
	Nivel putere sunet LwA (dB (A))	112	116	116

## NOTĂ

Nivelul de zgomot/nivelul de vibrații echivalent se calculează ca totalul energiei medii ponderate în timp a nivelurilor de zgomot/vibrații, în diverse condiții de lucru, cu următoarea distribuție temporală: 1/2 în gol, 1/2 ambalat.

\* Toate datele pot fi modificate fără preaviz.



## PROCEDURI DE ASAMBLARE

### Montarea dispozitivului

1. Fixați dispozitivul la locul acestuia.
2. Asigurați-vă că pînțenul de blocare (1) se potrivește în orificiul de poziționare (2) al țevii și că țeava nu se va desprinde. (Fig. 1)
3. Strângeți ferm pîulița țijeii (3). (Fig. 1)

### Montarea mînerului

#### ⚠️ AVERTISMENT

În cazul în care aparatul este utilizat cu lame de oțel/rigide, folosiți întotdeauna garda (4) și hamul pentru umeri cu mîner circular. (Fig. 2)

Atașați mînerul la tija de transmisie, cu unghiul spre motor.

Reglați în poziția cea mai confortabilă înainte de a începe lucrul.

#### NOTĂ

Dacă aparatul dvs. are locașul mînerului pe tija de transmisie, urmăriți ilustrația.

## PROCEDURI DE OPERARE

### Carburant (Fig. 3)

#### ⚠️ AVERTISMENT

Unitatea este echipată cu un motor în doi timpi. Întotdeauna puneți în funcțiune motorul cu carburant în care s-a amestecat ulei.

Asigurați o bună ventilare, la alimentarea cu carburant sau cînd manipulați carburantul.

### Carburant

- Folosiți întotdeauna carburant cu cifra octanică 89 fără plumb.
- Folosiți ulei original pentru motoare în doi timpi sau folosiți un amestec între 25:1 până la 50:1, pentru proporție consultată, vă rog, recipientul cu ulei sau un distribuitor Hitachi.
- Dacă nu dispuneți de ulei original, folosiți un ulei de calitate cu aditivi antioxidanți recomandat pentru folosire la motoare în 2 timpi cu răcire pe aer (JASO FC GRADE OIL sau ISO EGC GRADE). Nu folosiți uleiurile amestecate BIA sau TCW (tipul cu doi timpi, răcire cu apă).
- Nu folosiți niciodată ulei multigrad (10 W/30) sau ulei rezidual.
- Întotdeauna amestecați carburantul și uleiul într-un container curat separat.

Începeți întotdeauna prin a umple cu jumătate din cantitatea totală de carburant care urmează să fie folosit, apoi adăugați toată cantitatea de ulei. Amestecați mixtura de carburant. Adăugați cantitatea rămasă de carburant.

Amestecați temeinic mixtura de carburant înainte de umplerea rezervorului de carburant.

### Alimentarea cu carburant

#### ⚠️ AVERTISMENT

- Înainte de realimentare, opriți întotdeauna motorul.
- Cînd rezervorul de carburant este plin, deschideți încet rezervorul de carburant, pentru a se elimina posibila suprapresiune.
- Strîngeți cu atenție capacul rezervorului, după alimentarea cu carburant.
- Înainte de a repune echipamentul în funcțiune, îndepărtați-vă cu cel puțin 3 m de zona de alimentare cu carburant.

Înainte de realimentare, curățați zona capacului rezervorului de carburant, pentru a vă asigura că în rezervor nu pătrund impurități (gunoaie). Înainte de a alimenta cu carburant, scuturați recipientul pentru a asigura o bună amestecare a carburantului.

### Demarare (Fig. 4, 5)

#### ATENȚIE

Înainte de a începe cîșitul, asigurați-vă că dispozitivul de tăiere nu atinge nimic,

1. Seta comutatorul de igniție (5) în poziția ON (deschis). (Fig. 4)

\* Apăsăți para de amorsare (8) de mai multe ori pentru ca jetul de carburant să curgă prin pară sau canalul de retur. (Dacă este echipat) (Fig. 5)

2. Cînd accelerația de siguranță (6) este apăsată (dacă se află în dotare), trageți maneta de accelerare și apăsați dispozitivul de blocare a clapetei (7), apoi eliberați încet mai întâi maneta de accelerare, apoi accelerația de siguranță. Astfel fluturele va fi blocat în poziția de demaraj.
3. Setăți mînerul de șoc pe poziția CLOSED (închis) (9). (Fig. 5)
4. Trageți iute starterul de recul, avînd grijă să țineți mînerul în strînssoarea Dumneavoastră și nepermițîndu-i să sară înapoi.
5. Cînd auziți că motorul vrea să pornească, întoarceți mînerul de șoc în poziția RUN (deschis). Apoi apăsați brusc din nou pe starterul de recul.

#### NOTĂ

Dacă motorul nu demarează, repetați procedurile de la 2 la 5.

6. După pornirea motorului, pentru a elibera maneta de accelerare, apăsați dispozitivul de blocare. Apoi permiteți motorului să meargă în gol timp de 2-3 minute pentru a se încălzi înainte de a-l supune la orice sarcină.

#### Oprire (Fig. 6)

Reduceți viteza motorului și lăsați-l să meargă în gol câteva minute, apoi învîrțiți comutatorul de aprindere (5).

#### ⚠️ AVERTISMENT

Dispozitivul de tăiere poate rîni în cazul în care continuă să se rotească după oprirea motorului sau întreruperea alimentării. După ce ați deconectat aparatul, asigurați-vă că dispozitivul de tăiere s-a oprit, înainte de a depune dispozitivul.

## ÎNȚREȚINERE

ÎNȚREȚINEREA, ÎNLOCUIREA SAU REPARAREA DIPOZITIVULUI ȘI A SISTEMELOR DE CONTROL AL EMISIILOR POT FI EFECTUATE DE ORICE PERSOANĂ SAU ATELIER DE REPARAȚII MOTOARE NE-RUTIERE.

### Ajustări ale carburatorului (Fig. 7)

#### ⚠️ AVERTISMENT

- Dispozitivul de tăiere poate fi întors în timpul reglării carburatorului.
- Nu porniți niciodată motorul, dacă țeava și carterul de ambreiaj nu au fost asamblate! În caz contrar, ambreiajul poate slăbi și poate provoca rînirea persoanei.

În carburator, carburantul este amestecat cu aer. Cînd motorul este testat de probă la fabrică, carburatorul este ajustat. Pot fi necesare ajustări ulterioare, în funcție de climă și altitudine. Carburatorul are o singură posibilitate de ajustare:

**T = Șurubul de ajustare a vitezei în gol.**

#### Ajustare viteză în gol (T)

Verificați ca filtrul de aer să fie curat. Cînd viteza în gol este corectă, anexa de tăiere nu se rotește. Dacă este necesară ajustarea, închideți (în direcția acelor de ceasornic) șurubul T, cu motorul pornit, pînă cînd anexa de tăiere începe să se rotească. Deschideți (contra acelor de ceasornic) șurubul pînă cînd anexa de tăiere se oprește. Ați atins viteza în gol corectă cînd motorul funcționează ușor în orice poziție cu mult sub rpm cînd anexa de tăiere începe să se rotească.

În cazul în care dispozitivul de tăiere continuă să se rotească și după reglarea vitezei de rotație în gol, contactați un distribuitor Hitachi.

## NOTĂ

- În gol, rpm standard este 2500–3000 rpm.
- Unele modele comercializate în zone cu norme stricte privind emisiile nu dețin opțiunea de reglare a vitezei mărite și reduse a carburatorului. Astfel de ajustări pot permite motorului să funcționeze în afara limitelor de conformitate privind emisiile. La aceste modele, unicul reglaj pentru carburator îl reprezintă viteza de rotație în gol.

Pentru modelele prevăzute cu reglaje pentru viteză mărită și redusă, carburatoarele sunt presetate din fabrică. Reglările minore pot optimiza performanța în funcție de climă, altitudine etc. Nu strângeți niciodată șuruburile de reglare mai mult de 90 de grade, întrucât motorul se poate deteriora în urma reglajelor incorecte. Dacă nu sunteți familiarizat cu tipul de reglare—asistența distribuitorului Hitachi.

## ⚠️ AVERTISMENT

Atunci când motorul funcționează în gol, anexa de tăiere în niciun caz nu trebuie să se rotească.

## Filterul de aer (Fig. 8)

Filterul de aer trebuie curățat de praș și murdărie, pentru a evita:

- Proasta funcționare a carburatorului
- Probleme la pornire
- Reducerea puterii motorului
- Uzarea inutilă a pieselor motorului
- Consumul anormal de carburant

Curățați filterul de aer zilnic sau chiar mai des, atunci când se lucrează în zone cu mult praș.

## Curățarea filterului de aer

Demontați capacul filterului și filterul (10). Clățiți-le în soluție de apă caldă și săpun. Verificați ca filterul să fie uscat înainte de reasamblare. Un filteru de aer care a fost folosit de ceva timp nu poate fi curățat complet. Din acest motiv, acesta trebuie înlocuit cu unul nou. Un filteru avariat trebuie întotdeauna înlocuit.

## Filterul de carburant (Fig. 9)

Scurgeți tot carburantul din rezervor și demontați linia de filtrulinia de carburant din rezervor. Demontați elementul de filtru din ansamblu și spălați elementul în apă caldă cu detergent.

Clățiți temeinic până la eliminarea oricărei urme de detergent. Presați, nu storceți, îndepărtați excesul de apă și expuneți elementul la aer uscat.

## NOTĂ

Dacă elementul este dur din cauza murdăriei excesive, înlocuiți-l.

## Bujia (Fig. 10)

Condiția bujiei este influențată de:

- O setare incorectă a carburatorului
- Un amestec greșit de carburant (prea mult ulei în carburant)
- Un filteru de aer murdar
- Condiții dure de lucru (ca gerul de exemplu)

Acești factori cauzează depozitări pe electrozii bujiei, ceea ce poate conduce la o proastă funcționare și dificultăți de demarare. Dacă motorul se află sub tensiune redusă, demarează greu sau funcționează slab la viteza de rotație în gol, verificați în primul rând bujia. Dacă bujia este murdară, curățați-o și verificați golul electrozului. Reglați din nou, dacă este necesar. Distanța corectă este de 0,6 mm. Bujia de aprindere trebuie înlocuită după 100 de ore de exploatare sau mai curând, în cazul în care electrozii sunt puternic erodați.

## NOTĂ

În unele regiuni, legile locale cer ca semnalele de igniție să fie suprimate de un rezistor de bujie. Dacă mașina a fost echipată din fabrică cu rezistor de bujie, folosiți la înlocuire același tip de bujie.

## Tobă (Fig. 11)

Demontați toba și curățați excesul de carbon din orificiul de evacuare sau țeava de eșapament după fiecare 100 ore de exploatare.

## Cilindru (sistemul de răcire a motorului) (Fig. 12)

Motorul se răcește cu aer, iar aerul trebuie să circule liber în jurul acestuia și deasupra eleroanelor de răcire de pe capul cilindric pentru a preveni supraîncălzirea.

La fiecare 100 de ore de funcționare sau o dată pe an (sau mai des, dacă o cere situația), curățați aripioarele și suprafețele exterioare ale motorului de praș, murdărie și depunerile de ulei, care pot provoca răcirea defectuoasă.

## NOTĂ

Nu folosiți aparatul fără carcasa de motor sau protecția tobei pusă întrucât motorul se poate supraîncălzi și deteriora.

## Program de întreținere

Veți găsi mai jos câteva instrucțiuni generale de întreținere. Pentru mai multe informații, vă rugăm să contactați un distribuitor Hitachi.

### Întreținere zilnică

- Curățați exteriorul aparatului.
- Verificați gradul de uzură a hamului.
- Verificați ca piulițele și șuruburile să fie strânse suficient de tare.

### Întreținere săptămânală







- Verificați starterul, în special coarda și arcul de întoarcere.
- Curățați exteriorul bujiei.
- Demontați-o și verificați distanța dintre electrozi. Reglați-o la 0,6 mm sau schimbați bujia de aprindere.
- Curățați ventilatoarele de răcire ale cilindrului și verificați ca orificiul de absorbție a aerului de la starter să nu fie infundat.
- Curățarea filterului de aer.

### Întreținere lunară

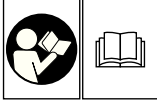
- Spălați cu gazolină rezervorul de carburant.
- Curățați exteriorul carburatorului și spațiul din jurul acestuia.
- Curățați ventilatorul și spațiul din jurul acestuia.

## POMEN SIMBOLOV

**POMNI:** Simboli niso označeni na vseh enotah.

	<p><b>Simboli</b>   <b>OPOZORILO</b>  V nadaljevanju so prikazani simboli, uporabljeni pri stroju. Pred uporabo se prepričajte, da jih razumete.</p>
	<p>Pomembno: uporabnik mora natančno prebrati in upoštevati varnostne ukrepe in opozorila ter se posvetovati o vseh morebitnih dvomih v zvezi z varnostjo. Z nepravilno in neprevidno uporabo enote ustvarite nevarnost resnih in celo usodnih telesnih poškodb.</p>
	<p>Preberite, se posvetujte o dvomih in upoštevajte vsa opozorila in navodila v tem priročniku in na enoti.</p>
	<p>Pred uporabo te naprave si mora uporabnik obvezno namestiti zaščito za oči, glavo in ušesa.</p>
	<p>Ko je to potrebno, morate nositi rokavice, npr. pri montaži opreme za rezanje.</p>
	<p>Nosite proti-drsno in vzdržljivo obutev.</p>
	<p>Označite mesto za ročaj. Ne priključujte ročaj nad to točko.</p>
<p><b>Pred uporabo vašega stroja</b></p> <ul style="list-style-type: none"> <li>• Pozorno preberite priročnik.</li> <li>• Preverite, ali je oprema za rezanje pravilno montirana in prilagajena.</li> <li>• Prižgite stroj in preverite prilagoditev uplinjača. Poglej "VZDRŽEVANJE".</li> </ul>	

### Kazalo

OPIS DELOV.....	52
OPOZORILO IN VARNOSTNA NAVODILA.....	53
SPECIFIKACIJE.....	54
POSTOPEK MONTAŽE.....	55
POSTOPEK UPRAVLJANJA.....	55
VZDRŽEVANJE.....	55

## OPIS DELOV

Ker priročnik pokriva nekoliko modelov, lahko obstajajo razlike med SI.mi in vašo enoto. Uporabite navodila, ki se nanašajo na vašo enoto.

1. Pokrov posode za gorivo
2. Sprožilec dušilke
3. Ročica zaganjača
4. Cev pogonske grede
5. Ročaj
6. Očesce za ustavitvev
7. Stikalo za vžig
8. Splet kablov
9. Zapora dušilke
10. Izprtje sprožilca dušilke
11. Ročica za napravo za hladni zagon motorja
12. Motor
13. Skupni zaboj
14. Kombinirani maticni ključ
15. Navodila za rokovanje

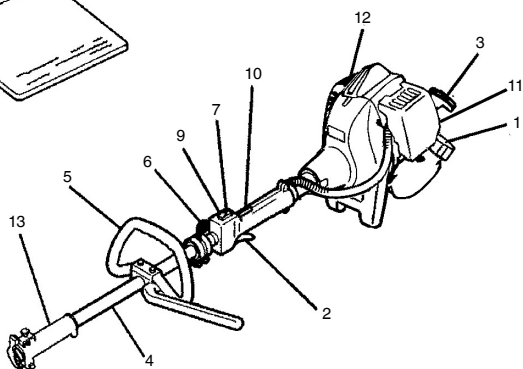
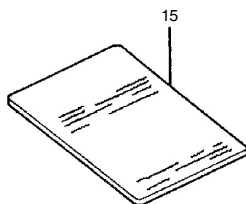
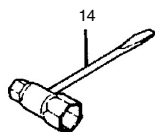
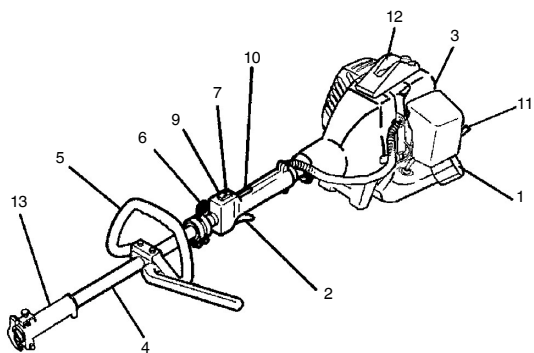
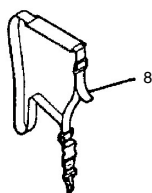
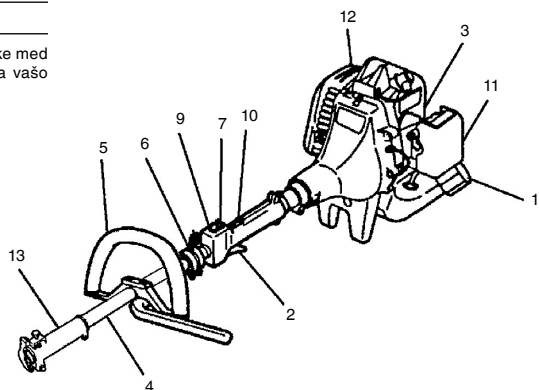

## OPOZORILA IN VARNOSTNA NAVODILA

### Varnost upravljavca

- Obvezna je uporaba zaščite za obraz ali očal.
- Vedno nosite težke, dolge hlače, škornje in rokavice. Ni dovoljeno delati v ohlapnih oblačilih, z visečim nakitom, v kratkih hlačah, sandalih ali bos. Lase je treba speti nad ramena.
- Orodja ni dovoljeno uporabljati, če ste utrujeni ali pod vplivom alkohola, drog oz. zdravil.
- V nobenem primeru ni dovoljeno prepustiti dela s strojem otroku ali neizkušeni osebi.
- Uporabljajte zaščito za ušesa. Upošteвайте okolico. Bodite pozorni na ljudi v bližini, ki morda signalizirajo na težavo. Odstranite zaščitno opremo takoj potem ko ugasnete motor.
- V nobenem primeru ni dovoljeno zagnati ali pustiti teči motor v zaprtem prostoru ali zgradbi. Vdihavanje izpuha je smrtno nevarno.
- Čistite ročaje, na katerih ne sme biti ostankov olja ali goriva.
- Držite roke stran od opreme za rezanje.
- Ni dovoljeno prijeti ali držati enote za opremo za rezanje.
- Potem ko izključite napravo, počakajte, da se priključek za rezanje zaustavi, preden odložite napravo.
- Ko gre za dolgotrajno delo, se občasno zaustavite in vzemite odmor, tako da preprečite morebitni sindrom tresenja roke (HAVS), ki se pojavi zaradi vibracij.

### ⚠ OPOZORILO

- Sistemi proti vibracijam niso zadostno zagotovilo, da se ne bosta pojavila sindroma tresenja rok ali karpalnega tunela. Zato morajo upravljalci, ki dolgotrajno in redno uporabljajo enoto, sami nadzorovati stanje svojih rok in prstov. Če se pojavi kateri koli od zgornjih simptomov, takoj poiščite zdravniško pomoč.
- Če uporabljate kakršno koli medicinsko električno/elektronsko opremo, kot so spodbujevalniki za srce, se pred delom z električnim orodjem posvetujte s svojim zdravnikom in tudi z izdelovalcem opreme.

### POMNI

Ko na enoto pritrdite priključek za rezanje in ko delate z enoto, prosimo, da upoštevate del o priključku za rezanje v priročniku za upravljalca.

### Varnost enote/stroja

- Pred vsako uporabo pregledjte enoto/stroj. Zamenjajte poškodovane dele. Pregledjte, če morda uhaja gorivo, in se prepričajte, da so vsa pritrdila na mestu in ustrezno pritjena.
- Preden zaženete enoto/stroj zamenjajte dele, ki so okrušeni, odlomljeni ali kakor koli poškodovani.
- Preprečite ostalim dostop v bližino, kjer nastavljate uplinjač.
- Uporabljajte le priključke, kot jih priporoča izdelovalec za to enoto/stroj.

### ⚠ OPOZORILO

V nobenem primeru ni dovoljeno kakor koli spreminjati enote/stroja. Enote/stroja ni dovoljeno uporabljati za dela, za katera ni bil izdelan.

### Varno z gorivom

- Gorivo mešajte in nalivajte na prostem, kjer ni iskrenja in odprtega ognja.
- Uporabljajte posodo, ki je odobrena za gorivo.
- Ni dovoljeno kaditi ali dovoliti drugim kaditi v bližini goriva oz. enote/stroja ali med uporabo enote/stroja.
- Preden zaženete motor, obrišite vso razlito gorivo.
- Preden zaženete motor, se umaknite vsaj 3 m iz območja, kjer ste gorivo nalivali.
- Preden odstranite kapo za gorivo, zaustavite motor.
- Preden uskladiščite enoto/stroj, izpraznite posodo za gorivo. Priporočamo, da po vsaki uporabi iztočite gorivo. Če je v posodi gorivo, shranite tako, da gorivo ne izteka.
- Shranite enoto/stroj in gorivo v območje, kjer ni nevarnosti iskrenja in odprtega ognja iz vodnih grelnikov, električnih motorjev, stikal, peči itd.

### ⚠ OPOZORILO

Gorivo je hitro vnetljivo in eksplozivno ter škodljivo za vdihavanje, zato delajte in nalivajte gorivo izredno previdno.

### Varnost pri vzdrževanju

- Enoto/stroj vzdržujte v skladu s priporočenimi postopki.
- Preden se lotite vzdrževalnih del, odklopite svečko, razen če gre za nastavitve uplinjača.
- Preprečite ostalim dostop v bližino, kjer nastavljate uplinjač.
- Uporabljajte le originalne nadomestne dele Hitachi, kot jih priporoča izdelovalec.

### Transport in skladiščenje

- Preden enoto/stroj prenesete, zaustavite motor; med prenašanjem držite dušilca stran od telesa.
- Počakajte, da se motor ohladi, izpraznite posodo za gorivo in zavarujte enoto/stroj pred skladiščenjem ali prevozom v vozilu.
- Preden uskladiščite enoto/stroj, izpraznite posodo za gorivo. Priporočamo, da po vsaki uporabi iztočite gorivo. Če je v posodi gorivo, shranite tako, da gorivo ne izteka.
- Enoto/stroj skladiščite izven dosega otrok.
- Enoto pozorno očistite in opravite vzdrževalna dela ter shranite na suho.
- Pred prevozom ali skladiščenjem obvezno prestavite stikal motorja na izklop.

V situacijah, ki niso opisane v tem priročniku, delajte previdno in razumno. Če rabite pomoč, se obrnite na svojega prodajalca Hitachi. Posebej skrbno upoštevajte trditve, kot sledi:

### ⚠ OPOZORILO

Označuje veliko verjetnost resnih telesnih poškodb ali smrtno nevarnost, in sicer v primeru neupoštevanja navodil.

### POZOR

Označuje verjetnost telesnih poškodb ali materialne škode, in sicer v primeru neupoštevanja navodil.







### POMNI

Koristne informacije za pravilno delovanje in uporabo.

### POZOR

Ni dovoljeno razstaviti zaganjalnika. Nevarnost telesnih poškodb zaradi povratne vzmeti.

## SPECIFIKACIJE

Model	CG22EJ (SLN)	CG27EJ (SLN)	CG27EJ (SLNP)
 Velikost motorja (ml)	21	27	26,9
 Svečka	CHAMPION RCJ8Y ali CJ8Y ali enakovredna	CHAMPION RCJ8Y ali CJ8Y ali enakovredna	CHAMPION RCJ8 ali enakovredna
 Prostornina posode za gorivo (l)	0,43	0,67	0,67
 Suha teža (kg)	3,7	4,3	4,6
 Nivo zvočnega tlaka LpA (dB (A)) (EN27917)	94	97,5	92
 Zvočna moč LwA (dB (A))	112	116	116

**POMNI**

Enakovredne ravni hrupa/vibracije se izračunajo v smislu časovnega povprečja celotne energije v ravnih hrupa/vibracije v različnih delovnih pogojih in naslednjih časovnih razporeditvah: 1/2 prosti tek, 1/2 dirka.

\* Vsi podatki so predmet sprememb brez obvestila.

## POSTOPEK MONTAŽE

### Namestitev priključka

1. Spojite priključek na njegovem mestu.
2. Zagotovite, da se zavora (1) prilagaja v odprtino (2) cevi in da cev ne bo odpadla. (SI. 1)
3. Varno zategnite matico z ročajem (3). (SI. 1)

### Namestitev ročaja

#### OPOZORILO

Ko na enoti uporabljate jeklena/toga rezila, vedno uporabljajte varnostno ograjo (4) in pas za ramena z ročajem z zankom. (SI. 2)

Spojite ročaj na cev pogonske grede tako da je kot nasproti motorju. Prilagodite lokacijo na najbolj udoben položaj pred uporabo.

#### POMNI

Če ima vaša enota nalepko na ročaju na cevi pogonske grede, sledite ponazoritev.

## POSTOPEK UPRAVLJANJA

### Gorivo (SI. 3)

#### OPOZORILO

Enota je opremljena z dvotaktnim motorjem. Za pogon motorja obvezno uporabljajte gorivo, ki je mešano z oljem. Pri dolivanju ali delu z gorivom poskrbite za dobro zračenje.

#### Gorivo

- Obvezno uporabljajte 89-oktanski neosvinčen bencin.
- Uporabljajte dvociklično olje ali mešanico 25:1 do 50:1; za razmerje glejte na plastenki za olje ali se posvetujte s prodajalcem Hitachi.
- Če originalno olje ni na voljo, uporabite antioksidativno kakovostno olje, ki je označeno za zračno hlajen dvociklični motor (JASO FC GRADE OIL ali ISO EGC GRADE). Ne uporabljajte mešanice olja BIA ali TCW (2-taktni tip na vodno hlajenje).
- V nobenem primeru ni dovoljeno uporabljati večstopenskega olja (10 W/30) ali odpadnega olja.
- Obvezno mešajte gorivo in olje v ločeni čisti posodi.

Vedno začnite z polnjenjem pol količine goriva, ki bo uporabljeno. Potem dodajte vso količino olja. Zmešajte (stresite) mešanico goriva. Dolijte preostanek goriva. Zmešajte (stresite) mešanico goriva, preden jo nalijete v posodo za gorivo.

### Nalivanje goriva

#### OPOZORILO

- Preden dolijete gorivo, obvezno ugasnite motor.
- Ko dolivate gorivo, počasi odprite posodo za gorivo, tako da izginejo možni presežki pritiska.
- Potem ko dolijete gorivo, previdno privijte kapo za gorivo.
- Pred začetkom dela vedno premaknite enoto najmanj 3 m od področja, kjer ste dolivali gorivo.

Preden dolijete, natančno očistite območje okoli kape za posodo, tako da preprečite vdor umazanije v posodo. Obvezno dobro zmešajte gorivo tako, da stresete posodo, preden nalijete gorivo.

### Zagon (SI. 4, 5)

#### POZOR

Pred začetkom zagotovite da se priključek za rezanje ne dotika ničesar,

1. Prestavite stikalo za vžig (5) na vklop »ON«. (SI. 4)  
\* Nekoliko krat potisnite sesalno žarnico (8) tako da gorivo teče skozi žarnico ali povratno cev. (če je v opremi) (SI. 5)

2. Ko pritisnete varovalni sprožilec (6) (če je v opremi), povlecite sprožilec dušilke in potisnite zavoro dušilke (7), potem počasi pustite najprej sprožilec dušilke in potem varovalni sprožilec. Na ta način se samodejno blokira pogonski regulator v začetni položaj.
3. Postavite ročico naprave za hladni zagon motorja na položaj CLOSED (zaprto) (9). (SI. 5)
4. Na hitro potegnite zaganjalnik in pri tem pazite, da zadržite ročaj, tako da preprečite udarec nazaj.
5. Ko slišite da se motor hoče zagnati, obrnite ročico naprave za hladni zagon motorja na položaj RUN (zagon) (odprto). Potem še enkrat hitro povlecite odsunek zaganjača.

#### POMNI

Če se motor ne zažene, ponovite navodila 2 do 5.

6. Ko motor začne delati, povlecite sprožilec dušilke da bi odprli zavoro dušilke. Potem pustite motor okoli 2-3 minute naj se segreje, preden ga začnete obremenjevati.

#### Zaustavitev (SI. 6)

Zmanjšajte hitrost motorja in pustite motor nekaj minut v prostem teku, potem isključite stikalo za vžig (5).

## VZDRŽEVANJE

VZDRŽEVANJE, ZAMENJAVA ALI POPRAVILA NAPRAVE ZA NADZIRANJE EMISIJ IN SISTEMA LAHKO OPRAVIJO NA KATEREM KOLI NECESTNEM SERVISU ALI TA DELA UPRAVI STROKOVNO USPOSOBLJEN SERVISER.

### Nastavitev uplinjača (SI. 7)

#### OPOZORILO

- Priključek za rezanje se lahko vrtil tekom prilagoditve uplinjača.
- Nikoli ne prižigajte motorja brez popolne namestitve pokrova sklopke in cevi! V nasprotnem primeru se lahko sklopka odklopi in povzroči telesne poškodbe.

V uplinjaču je gorivo zmešano z zrakom. Med testnim zagonom in tekom motorja v tovarni, nastavijo tudi uplinjač. Po potrebi ga je treba dodatno nastaviti, in sicer ustrezno klimatskim in višinskim pogojem. Uplinjač ima eno nastavitveno možnost:

**T = vijak za nastavitev hitrosti v prostem teku.**

#### Nastavitev hitrosti v prostem teku (T)

Preglejte zračni filter in se prepričajte, da je čist. Če je hitrost v prostem teku pravilna, se ne vrtil rezalni priključek. Če je treba nastaviti, zaprite (v smeri urnega kazalca) T-vijak, medtem ko motor teče, dokler se priključek za rezanje ne začne vrtili. Odprite (v nasprotni smeri urnega kazalca) vijak, tako da se rezalni priključek zaustavi. Pravilno hitrost v prostem teku ste dosegli, ko začne motor teči neovirano v vseh položajih pod vrt./min in se priključek za rezanje začne vrtili.

Če se priključek za rezanje vrtil, tudi potem ko ste nastavili hitrost v prostem teku, se o tem posvetujte s prodajalcem Hitachi.

#### POMNI

- Standardno število vrt/min v prostem teku je 2500-3000 vrt/min.
- Določeni modeli, ki se prodajajo v območjih, kjer veljajo strogi predpisi v zvezi z emisijo, nimajo možnosti nastavitve majhne in velike hitrosti uplinjača. S takšnimi nastavitvami motor deluje zunaj usklajenih omejitev emisij. Za te modele velja ena nastavitve uplinjača, in sicer hitrost v prostem teku.

Za modele ki so opremljeni z prilagoditvami za majhno in veliko hitrost so uplinjači vnaprej nastavljeni v tovarni. Manjše prilagoditve lahko optimizirajo izvedbo na osnovi klime, nadmorske višine, itn. Nikoli ne obračajte vijake za prilagoditev v korakih večjih od po 90 stopinj, ker nepravilna prilagoditev lahko povzroči poškodbo motorja. Če niste seznanjeni z vrstjo prilagoditve, poiščite pomoč Hitachi trgovca.

## OPOZORILO

Medtem ko motor teče v prostem teku, se rezalni priključek ne sme vrteti.

### Zračni filter (Sl. 8)

Z zračnega filtra je treba očistiti prah in umazanijo, tako da se prepreči:

- Okvare uplinjača
- Težave ob zagonu
- Zmanjšanje moči motorja
- Nepotrebno obrabo motornih delov
- Nenormalno porabo goriva

Zračni filter očistite vsak dan in še bolj pogosto, ko delate v posebej prašnem delovnem okolju.

### Čiščenje zračnega filtra

Odstranite pokrov filtra za zrak in filter (10). Sperite te dele v topli milnici. Preden ponovno sestavite, se prepričajte, da je filter suh. Zračni filter, ki ga uporabljate že nekaj časa, ni možno očistiti do konca. Zato ga je treba redno menjati. Poškodovani filter je treba zamenjati.

### Filter za gorivo (Sl. 9)

Pustite naj gorivo izteče iz posode za gorivo in povlecite linijo filtra za gorivo iz posode. Povlecite element filtra iz sklopa držala, ter izperite element v topli vodi s čistilnim sredstvom.

Natančno izperite dokler ne izginejo vsi tragi čistilnega sredstva. Ožemite, ampak ne premočno, odstranite presežek vode in pustite element naj se posuši na zraku.

### POMNI

Če je element trd zaradi preveč umazanje na njemu, ga zamenjajte.

### Svečka (Sl. 10)

Na stanje svečke vpliva:

- nepravilna nastavitve uplinjača
- nepravilna mešanica goriva (preveč olja v bencinu)
- onesnažen filter zraka
- težki pogoji dela (kot je mraz)

Ti dejavniki so vzrok za usedline na elektrodah svečke, ki pomenijo nevarnost okvare in težav pri zagonu. Če motor deluje z zmanjšano močjo, se oteženo zaganja ali slabo teče pri hitrosti v prostem teku, obvezno najprej pregledjte svečko. Onesnaženo svečko očistite in pregledjte rezo elektrode. Ponovno prilagodite, če je to potrebno. Pravilen medprostor je 0,6 mm. Svečka se mora zamenjati po približno 100 delovnih urah ali prej, če so elektrode zelo erodirane.

### POMNI

V določenih območjih je treba v skladu z lokalno zakonodajo namestiti rezistoro svečko, tako da se zadušijo signali vžiga. Če je stroj v originalu opremljen z rezistoro svečko, zamenjajte s svečko enake vrste.

### Dušilec (Sl. 11)

Odstranite dušilec in počistite kakršen koli presežni ogljik iz izpušnega izhoda ali vhoda v dušilec vsakih 100 ur dela.

### Cilinder (Hlajenje motorja) (Sl. 12)

Motor se hladi na zraku, zato zrak mora svobodno cirkulirati okoli motorja in nad plavuti za hlajenje na glavi cilindra, da bi se tako preprečilo pregretje.

Vsakih 100 obratovnih ur ali enkrat na leto (bolj pogosto v težavnih pogojih dela) očistite prah, umazanijo in ostanke olja s plavuti in zunanjih površin motorja, ker zaradi takšne umazanje hlajenje ni ustrezno.

### POMNI

Motorja ne prižigajte, če so odstranjeni vlitje motorja ali varovalo dušilca, ker to lahko povzroči pregretje in poškodbo motorja.

### Načrt vzdrževanja

V nadaljevanju so splošna navodila o vzdrževanju. Za dodatne informacije se obrnite na prodajalca Hitachi.

### Dnevno vzdrževanje

- Očistite zunanjo površino enote.
- Preverite, ali je pas poškodovan.
- Preglejte, če so matice in vijaki ustrezno priviti.

### Tedensko vzdrževanje

- Preglejte zaganjalnik, predvsem kabel in povratno vzmet.
- Očistite zunanjo površino svečke.
- Odstranite jo in preverite medprostor med elektrodami. Prilagodite ga na 0,6 mm, ali zamenjajte svečko.
- Očistite hladilna rebra na cilindru in preglejte, da ni zamašen zračni nastavek na zaganjalniku.
- Očistite zračni filter.





### Mesečno vzdrževanje

- Izperite posodo za gorivo s bencinom.
- Očistite zunanjo površino uplinjača in območje okoli uplinjača.
- Očistite ventilator in območje okoli.

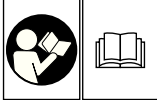

## ЗНАЧЕНИЕ СИМВОЛОВ ИЛИ ТАБЛИЧЕК

**ВНИМАНИЕ:** Некоторые устройства не снабжены ими.

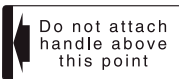
	<p><b>Символы</b>  <b>⚠ ПРЕДОСТЕРЕЖЕНИЕ</b>          Ниже приведены символы, используемые для машины. Перед началом работы обязательно убедитесь в том, что Вы понимаете их значение.</p>
	<p>Необходимо прочитать и в полном объёме понять и соблюдать следующие правила техники безопасности и предостережения. Халатное или ненадлежащее применение устройства может привести к серьёзным или смертельным телесным повреждениям.</p>
	<p>Следует прочитать, понять и выполнять все предостережения и инструкции, указанные в данном руководстве и на устройстве.</p>
	<p>При эксплуатации данного устройства необходимо использовать средства защиты зрения, слуха, а также головной убор.</p>
	<p>При необходимости, например, при установке режущего инструмента, следует использовать перчатки.</p>
	<p>Используйте прочную обувь с нескользкой подошвой.</p>
	<p>Указывает положение рукоятки. Не устанавливайте рукоятку выше этой точки.</p>
<p><b>Перед использованием инструмента</b></p> <ul style="list-style-type: none"> <li>• Тщательно изучите инструкцию.</li> <li>• Убедитесь, что режущий инструмент установлен и отрегулирован должным образом.</li> <li>• Запустите инструмент и проверьте настройки карбюратора. См. раздел «ТЕХОБСЛУЖИВАНИЕ».</li> </ul>	

### Содержание

ДЕТАЛИ УСТРОЙСТВА .....	58
ПРЕДОСТЕРЕЖЕНИЯ И ИНСТРУКЦИИ ПО ТЕХНИКЕ БЕЗОПАСНОСТИ .....	59
СПЕЦИФИКАЦИИ .....	60
ПОРЯДОК СБОРКИ .....	61
ЭКСПЛУАТАЦИЯ .....	61
ТЕХОБСЛУЖИВАНИЕ .....	61

## ДЕТАЛИ УСТРОЙСТВА

Поскольку в данном руководстве описываются несколько моделей, возможны различия между рисунками и Вашим устройством. Воспользуйтесь инструкциями, прилагаемыми к Вашему инструменту.

1. Крышка топливного бака
2. Дроссельное пусковое устройство
3. Рукоятка стартера
4. Труба приводного вала
5. Рукоятка
6. Петля
7. Выключатель зажигания
8. Ремень
9. Дроссельный затвор
10. Блокировка дроссельного триггера
11. Рычаг заслонки
12. Двигатель
13. Соединительный корпус
14. Кольцевой гаечный ключ Combi
15. Инструкция по эксплуатации

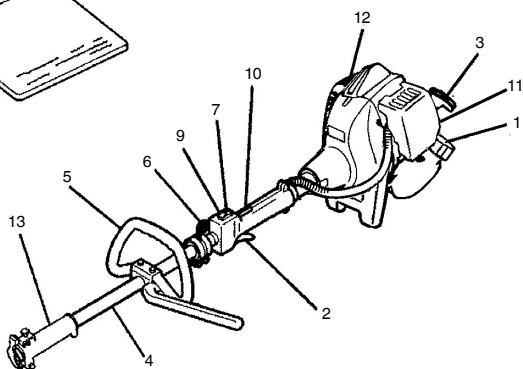
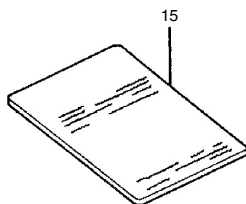
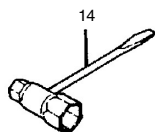
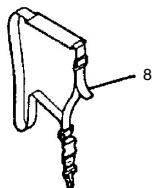
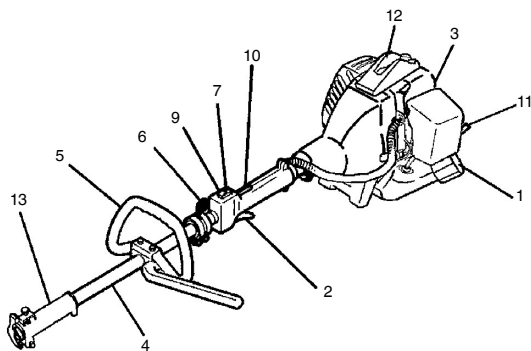
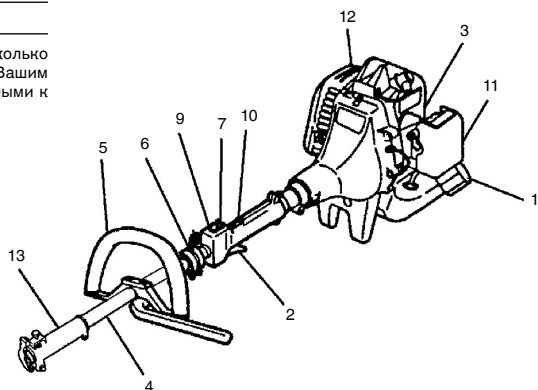

## ПРЕДОСТЕРЕЖЕНИЯ И ИНСТРУКЦИИ ПО ТЕХНИКЕ БЕЗОПАСНОСТИ

### Безопасность оператора

- Необходимо использовать защитную маску для лица и очки.
- Необходимо использовать длинные брюки из прочной ткани, ботинки и перчатки. Запрещается одевать широкую одежду, украшения, шорты, сандалии и ходить босиком. Следует подобрать волосы таким образом, чтобы их длина была выше плеч.
- Запрещается использование данного устройства в уставшем состоянии, при болезни или под влиянием алкоголя, наркотических веществ или медикаментов.
- Не позволяйте детям или некомпетентным лицам использовать устройство.
- Необходимо использовать средства защиты слуха. Следите за окружающей ситуацией. Обращайте внимание на людей, которые могут сообщать Вам о каких-то проблемах. Удаляйте защитное оборудование сразу после отключения двигателя.
- Запрещается запускать и эксплуатировать двигатель в закрытом помещении или здании. Вдыхание выхлопных газов может быть смертельным.
- Содержите рукоятки в чистом состоянии, не допускайте попадания на них масла или топливной смеси.
- Не прикасайтесь к режущему инструменту.
- Запрещается держать устройство за режущее оборудование.
- Если устройство отключено, убедитесь, что режущий инструмент остановился, прежде чем положить устройство.
- При длительном сроке использования необходимо периодически устраивать перерывы, чтобы избежать возможного синдрома белых пальцев, который вызывает вибрация.

### ⚠ ПРЕДОСТЕРЕЖЕНИЕ

- Антивибрационные системы не гарантируют защиту от синдрома белых пальцев или кистевого туннельного синдрома. Поэтому постоянные и регулярные пользователи должны внимательно следить за состоянием своих рук и пальцев. При появлении одного из вышеупомянутых симптомов следует немедленно обратиться за помощью к врачу.
- Если Вы пользуетесь какими-либо медицинскими электрическими/электронными устройствами, например, электронным стимулятором сердца, проконсультируйтесь с врачом, а также с изготовителем устройства, прежде чем эксплуатировать какое-либо электрическое оборудование.

### ПРИМЕЧАНИЕ

При прикреплении режущего инструмента на аппарат и при эксплуатации аппарата, следуйте предостережениям и инструкциям, указанным в руководстве пользователя для режущего инструмента.

### Безопасность устройства/машины

- Перед каждым использованием необходимо выполнять полную проверку устройства/машины. Поврежденные детали подлежат замене. Необходимо выполнять проверку отсутствия утечки топлива и проверку прочности посадки всех креплений.
- Перед применением устройства/машины необходимо произвести замену треснувших, сколотых или иным образом поврежденных деталей.
- При выполнении регулировки карбюратора не допускать в рабочую зону посторонних.
- Применяйте вспомогательное оборудование, рекомендуемое изготовителем именно для этого устройства/машины.

### ⚠ ПРЕДОСТЕРЕЖЕНИЕ

Запрещается вносить какие-либо изменения в конструкцию устройства/машины. Не применяйте устройство/машину для других целей, кроме тех, для которых оно предназначено.

### Безопасность при обращении с топливом

- Смешивание и заливку топлива необходимо производить на открытом воздухе и в местах, где отсутствуют источники искр или огня.

- Необходимо использовать соответствующий топливный контейнер.
- Запрещается курить и позволять другим курить поблизости от топлива или устройства/машины, либо во время применения устройства/машины.
- Пролитое топливо необходимо удалить до запуска двигателя.
- Перед запуском двигателя следует отойти не менее чем на 3 м от места заправки.
- Перед удалением крышки топливного бака необходимо заглушить двигатель.
- Опорожнить топливный бак перед складированием устройства/машины. Рекомендуется сливать топливо после каждого применения. Если топливо остаётся в баке, необходимо проследить, чтобы бак не протекал.
- Хранить устройство/машину и топливо в месте, где топливные пары не могут достигнуть искр или огня из водонагревателей, электрических двигателей или выключателей, печей и т.п.

### ⚠ ПРЕДОСТЕРЕЖЕНИЕ

Топливо легко воспламеняется или взрывается, а также выделяет пары, поэтому будьте особенно внимательны при обращении с топливом.

### Безопасность при техобслуживании

- Техобслуживание устройства/машины необходимо выполнять в соответствии с рекомендованными процедурами.
- Прежде чем производить техобслуживание, отсоедините свечу зажигания, за исключением случаев выполнения работ по регулировке карбюратора.
- При выполнении регулировки карбюратора не допускать в рабочую зону посторонних.
- Допускается использование только оригинальных запасных частей Hitachi, рекомендованных производителем.

### Транспортировка и хранение

- Переносить устройство/машину вручную разрешается только при отключенном двигателе и при отведённом в сторону от тела глушителе.
- Охлаждать двигатель, опорожнить топливный бак и заблокировать устройство/машину перед складированием или транспортировкой.
- Опорожнить топливный бак перед складированием устройства/машины. Рекомендуется сливать топливо после каждого применения. Если топливо остаётся в баке, необходимо проследить, чтобы бак не протекал.
- Необходимо хранить устройство/машину в недоступном для детей месте.
- Необходимо производить тщательную очистку устройства и хранить его в сухом месте.
- При транспортировке или хранении следует убедиться, что двигатель выключен.

При возникновении ситуаций, не описанных в данном руководстве, надлежит соблюдать осторожность и действовать в соответствии со здравым смыслом. При возникновении вопросов обратитесь к представителю компании Hitachi. Обратите особое внимание на указания, сопровождающиеся следующими словами:

### ⚠ ПРЕДОСТЕРЕЖЕНИЕ

Указывает на высокую вероятность причинения телесного вреда или на смертельную опасность при несоблюдении инструкций.

### ОСТОРОЖНО

Указывает на вероятность причинения телесного вреда или повреждения оборудования при несоблюдении инструкций.







### ПРИМЕЧАНИЕ

Полезная информация для надлежащего функционирования и применения.

### ОСТОРОЖНО

Не разбирать возвратный стартер. Существует вероятность получения травмы из-за возвратной пружины.

СПЕЦИФИКАЦИИ

Модель	CG22EJ (SLN)	CG27EJ (SLN)	CG27EJ (SLNP)
 <p>Объем двигателя (мл)</p>	21	27	26,9
 <p>Свеча зажигания</p>	CHAMPION RCJ8Y или CJ8Y или аналог	CHAMPION RCJ8Y или CJ8Y или аналог	CHAMPION RCJ8 или аналог
 <p>Емкость топливного бака (л)</p>	0,43	0,67	0,67
 <p>Сухая масса (кг)</p>	3,7	4,3	4,6
 <p>Уровень звукового давления LpA (дБ (A)) (EN27917)</p>	94	97,5	92
 <p>Уровень звуковой мощности LwA (дБ (A))</p>	112	116	116

**ПРИМЕЧАНИЕ**

Эквивалентные уровни шума/вибрации вычисляются в качестве взвешенной по времени энергии, общей для уровней шума/вибрации при различных рабочих условиях при следующем распределении по времени: Холостой ход 1/2, разгон 1/2.

\* Все данные подлежат изменению без уведомления.

## ПОРЯДОК СБОРКИ

### Монтаж режущего инструмента

1. Прикрепите режущий инструмент на соответствующее место.
2. Убедитесь, что стопорный штифт (1) вошел в установочное отверстие (2) трубы, следите при этом, чтобы труба не отделилась. (Рис. 1)
3. Прочно затянуть гайку с головкой (3). (Рис. 1)

### Монтаж рукоятки

#### ⚠ ПРЕДОСТЕРЕЖЕНИЕ

При применении стальных/негибких лезвий на аппарате, всегда используйте защитную шину (4) и плечевой ремень с петлей. (Рис. 2)

Прикрепите рукоятку к трубе приводного вала под углом по отношению к двигателю.

Перед началом работы необходимо отрегулировать положение до наиболее удобной позиции.

#### ПРИМЕЧАНИЕ

Если на Вашем устройстве имеется табличка размещения рукоятки на трубе приводного вала, следуйте указаниям.

## ЭКСПЛУАТАЦИЯ

### Топливо (Рис. 3)

#### ⚠ ПРЕДОСТЕРЕЖЕНИЕ

Аппарат оснащен двухтактным двигателем. Двигатель следует эксплуатировать на топливе, смешанном с маслом.

При заливке топлива или обращении с ним следует обеспечить надлежащую вентиляцию.

#### Топливо

- Необходимо использовать только марочный 89 октановый неэтилированный бензин.
- Следует использовать оригинальное двухтактное масло или смесь в пределах от 25:1 до 50:1, соотношение см. на бутылке масла или обратиться к дилеру фирмы Hitachi.
- Если оригинальное масло отсутствует, следует использовать масло с антиоксидантной присадкой, предназначенное для применения в двухтактном двигателе, работающем на топливе, с воздушным охлаждением (марка JASO FC GRADE OIL или ISO EGC GRADE). Не применять смешанное масло BIA или TCW (двухтактный тип с водяным охлаждением).
- Не использовать многостепенное масло (10 W/30) или отработанное масло.
- Топливо и масло следует смешивать только в отдельном чистом контейнере.

Сначала следует заливать только половину необходимого количества топлива, затем добавить необходимый объем масла. Перемешать топливно-масляную смесь (взболтать). Добавить оставшееся топливо.

Тщательно смешать (взболтать) топливную смесь перед заполнением топливного бака.

### Заправка топливом

#### ⚠ ПРЕДОСТЕРЕЖЕНИЕ

- Перед заправкой необходимо отключить двигатель.
- При заправке топливный бак следует открывать медленно, чтобы сбросить возможное накопившееся избыточное давление.
- После заправки следует осторожно затянуть крышку топливного бака.
- Перед запуском аппарата необходимо отойти не менее чем на 3 метра от места заправки.

Перед заправкой топливом тщательно очистить участок вокруг крышки бака, чтобы предотвратить попадание грязи в бак. Перед заправкой топливом хорошо смешать топливо путём встряхивания контейнера.

### Запуск (Рис. 4, 5)

#### ОСТОРОЖНО

Перед запуском необходимо убедиться, что режущий инструмент не задевает никакие окружающие объекты.

1. Установить выключатель зажигания (5) в положение ON («вкл»). (Рис. 4)

\* Несколько раз нажать на грушу для предварительной подкачки топлива (8), чтобы топливо потекло через баллон или обратную трубку. (При наличии) (Рис. 5)

2. Нажать предохранительный рычаг (6) (приналичи), потянуть дроссельное пусковое устройство и нажать блокировочную кнопку (7), затем сначала медленно отпустить дроссельное пусковое устройство, затем предохранительный рычаг. При этом дроссель заблокируется в пусковом положении.
3. Установить рычаг заслонки в положении CLOSED («закрыто») (9). (Рис. 5)
4. Быстро потянуть возвратный стартер, крепко удерживая рычаг в руке и не позволяя ему защёлкнуться назад.
5. Если Вы услышите, что двигатель начинает заводиться, верните рычаг заслонки в положение RUN («работа») (открыто). Затем снова быстро потяните возвратный стартер.

#### ПРИМЕЧАНИЕ

Если двигатель не заводится, повторить операцию 2-5 раз.

6. После запуска двигателя необходимо потянуть дроссельное пусковое устройство для разблокировки блокировочной кнопки. Затем позвольте двигателю разогреться в течение 2-3 минут, прежде чем прилагать к нему нагрузку.

### Остановка (Рис. 6)

Необходимо снизить скорость работы двигателя и в течение нескольких минут дать поработать ему на холостом ходу, затем повернуть выключатель зажигания (5).

## ТЕХОБСЛУЖИВАНИЕ

ТЕХОБСЛУЖИВАНИЕ. ЗАМЕНА ИЛИ РЕМОНТ УСТРОЙСТВ И СИСТЕМ ДЛЯ СНИЖЕНИЯ ТОКСИЧНОСТИ ВЫХОПОВ МОЖЕТ ВЫПОЛНЯТЬСЯ В РЕМОНТНОЙ МАСТЕРСКОЙ ДЛЯ ДВИГАТЕЛЕЙ ИЛИ ИНДИВИДУАЛЬНЫМ СПЕЦИАЛИСТОМ.

### Регулировка карбюратора (Рис. 7)

#### ⚠ ПРЕДОСТЕРЕЖЕНИЕ

- Во время регулировки карбюратора режущий аппарат может вращаться.
- Запрещается запускать двигатель без полностью установленного корпуса муфты и смонтированной трубы! Иначе муфта может отсоединиться и причинить телесные повреждения.

В карбюраторе топливо смешивается с воздухом. Карбюратор отрегулирован во время пробного пуска на заводе. Может потребоваться дополнительная регулировка в соответствии с климатом и высотой над уровнем моря. Карбюратор имеет одну возможность регулировки:

**T = Регулировочный винт холостого хода.**

#### Регулировка холостого хода (T)

Проверить чистоту воздушного фильтра. Если скорость холостого хода верная, режущий аппарат не вращается. Если требуется регулировка, закручивать (по часовой стрелке) T-винт при работающем двигателе, чтобы режущий аппарат начал вращаться. Откручивать (против часовой стрелки) винт, чтобы режущий аппарат остановился. Вы добились правильной скорости холостого хода, если двигатель плавно работает во всех положениях ниже числа оборотов, когда режущий аппарат начинает вращаться.

Если режущий аппарат продолжает вращаться после выполнения настройки скорости, следует обратиться к дилеру фирмы Hitachi.

## ПРИМЕЧАНИЕ

- Стандартное число оборотов холостого хода составляет 2500-3000 об/мин.
- Некоторые модели, проданные в областях с высокими требованиями в отношении регламентирования газообразных выбросов, не имеют карбюраторных настроек высокой и низкой скорости. Подобные настройки позволяют двигателю работать за рамками контрольных пределов газообразных выбросов. Для этих моделей единственной карбюраторной настройкой является скорость холостого хода.

Для моделей, оснащенных средствами настройки высокой и низкой скорости; карбюраторы предварительно настроены на заводе-изготовителе. Незначительные настройки, в зависимости от климата, высоты над уровнем моря и т.д., могут оптимизировать работу. Недопустимо вращать настроечные винты в сторону увеличения более чем на 90 градусов, поскольку неверная настройка может привести к повреждению двигателя. Если Вы не знакомы с данным типом настройки - обратитесь за консультацией к представителю компании Hitachi.

## ⚠ ПРЕДОСТЕРЕЖЕНИЕ

Если двигатель работает на холостом ходу, режущий аппарат ни в коем случае не должен вращаться.

## Воздушный фильтр (Рис. 8)

Воздушный фильтр должен быть очищен от пыли и грязи во избежание:

- Неполадок карбюратора
- Проблем при запуске
- Снижения мощности двигателя
- Излишнего износа деталей двигателя
- Ненормального расхода топлива

Воздушный фильтр следует очищать один раз в день (или чаще) при эксплуатации в пыльной области.

## Чистка воздушного фильтра

Необходимо снять крышку воздушного фильтра и сам фильтр (10). Промыть его в теплом мыльном растворе. Перед повторной сборкой проверить, чтобы фильтр был сухим. Воздушный фильтр, применявшийся некоторое время, невозможно очистить полностью. Поэтому его следует регулярно заменять на новый. Поврежденный фильтр подлежит обязательной замене.

## Топливный фильтр (Рис. 9)

Полностью слить топливо из топливного бака и извлечь из бака линию топливного фильтра. Извлечь фильтрующий элемент из держателя и промыть его теплой водой с моющим средством.

После этого тщательно смыть остатки моющего средства. Снять, не выкручивая, чтобы удалить воду и просушить элемент на воздухе.

## ПРИМЕЧАНИЕ

Если из-за наличия пыли и грязи фильтр твердый, то необходимо заменить его.

## Свеча зажигания (Рис. 10)

На состояние свечи зажигания влияют:

- Неверная регулировка карбюратора
- Неверно составленная топливная смесь (избыток масла в топливе)
- Загрязненный воздушный фильтр
- Неблагоприятные условия работы (например, холодная погода)

Эти факторы вызывают отложения на электродах свечи зажигания, что приводит к неполадкам и затруднениям при пуске. Если мощность двигателя снижается, он трудно запускается или плохо работает на холостом ходу, следует в первую очередь проверить свечу зажигания. Если свеча зажигания грязная, необходимо её очистить и проверить межэлектродный зазор. При необходимости выполнить повторную регулировку. Правильный зазор составляет 0,6 мм. Свечу зажигания следует заменять каждые 100 рабочих часов или раньше, если электроды сильно эродированы.

## ПРИМЕЧАНИЕ

В некоторых областях в соответствии с местным законодательством требуется применение резисторных свечей зажигания для подавления сигналов зажигания. Если эта машина изначально оснащена резисторной свечой зажигания, для замены следует использовать такой же тип свечи.

## Глушитель (Рис. 11)

Через каждые 100 часов эксплуатации необходимо демонтировать глушитель и очистить его от излишнего нагара в выхлопном отверстии или входе глушителя.

## Цилиндр (охлаждение двигателя) (Рис. 12)

Двигатель охлаждается воздухом, поэтому он должен свободно циркулировать вокруг двигателя и охлаждающих ребер на головке цилиндра для предотвращения перегрева.

Через каждые 100 часов эксплуатации или раз в год (чаще, если требуют условия) очищать ребра и наружные поверхности двигателя от пыли, грязи и масляных отложений, которые затрудняют охлаждение.

## ПРИМЕЧАНИЕ

Запрещается эксплуатировать двигатель при демонтированном кожухе двигателя или защитном приспособлении глушителя, поскольку это может вызвать перегрев и повреждение двигателя.

## График техобслуживания

Ниже приведены некоторые общие инструкции по техобслуживанию. Для получения дополнительной информации обратитесь к представителю фирмы Hitachi.

## Ежедневное техобслуживание

- Необходимо производить очистку наружной поверхности устройства.
- Необходимо проверить целостность ремня.
- Проверка прочности посадки гаек и винтов.

## Еженедельное техобслуживание

- Проверка стартера, особенно шнура и возвратной пружины.
- Чистка наружной поверхности свечи зажигания.
- Демонтировать ее и проверить межэлектродный зазор. Отрегулировать его на 0,6 мм или заменить свечу зажигания.
- Чистка охлаждающих ребер цилиндра и проверка чистоты воздухозаборника на стартере.
- Чистка воздушного фильтра.

## Ежемесячное техобслуживание

- Промывка топливного бака горючим.
- Чистка наружной поверхности карбюратора и прилегающего участка.
- Чистка вентилятора и прилегающего участка.

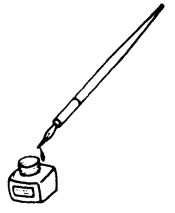

English	<b>EC DECLARATION OF CONFORMITY</b>	Čeština	<b>PROHLÁŠENÍ O SHODĚ S CE</b>
<p>(Applies to Europe only)</p> <p>We declare under our sole responsibility that this product is in conformity with Council Directive 98/37/EC, 2004/108/EC and 2000/14/EC. This product also complies with the essential requirements of 2006/42/EC to be applied from 29 December 2009 instead of 98/37/EC.</p> <p>The following standards have been taken into consideration. ISO 7112/7113/7916/7917/7918/8380/11682 (EN ISO 12100-2, EN ISO 11806)</p>		<p>(Platí pouze pro Evropu)</p> <p>Prohlašujeme na svou výhradní zodpovědnost, že tento produkt je v souladu se směrnicemi rady 98/37/EC, 2004/108/EC a 2000/14/EC. Tento výrobek rovněž vyhovuje základním požadavkům 2006/42/EC platných od 29 prosince 2009 náhradou za 98/37/EC.</p> <p>Následující normy byly zohledněny: ISO 7112/7113/7916/7917/7918/8380/11682 (EN ISO 12100-2, EN ISO 11806)</p>	
Deutsch	<b>ERKLÄRUNG ZUR KONFORMITÄT MIT CE-REGELN</b>	Türkçe	<b>AB UYGUNLUK BEYANI</b>
<p>(Gilt nur für Europa)</p> <p>Wir erklären eigenverantwortlich, dass dieses Produkt den Bestimmungen der Richtlinien 98/37/EG, 2004/108/EG und 2000/14/EG des Europäischen Rates entspricht. Dieses Produkt entspricht auch den wesentlichen Anforderungen der Richtlinie 2006/42/CE, die ab 29. Dezember 2009 statt 98/37/CE in Kraft ist. Die nachfolgenden Standards wurden in Betracht gezogen. ISO 7112/7113/7916/7917/7918/8380/11682 (EN ISO 12100-2, EN ISO 11806)</p>		<p>(Sadece Avrupa ülkeleri için geçerlidir)</p> <p>Yegâne sorumluluğumuz altında, bu ürünün 98/37/EC, 2004/108/EC ve 2000/14/EC sayılı Konsey Yönergesine uygun olduğunu beyan ederiz. Bu ürün, 29 Eylül 2009'dan itibaren 98/37/EC Direktifinin yerine uygulanacak 2006/42/EC Direktifinin temel şartlarına da uyumaktadır. Aşağıdaki standartlar dikkate alınmıştır. ISO 7112/7113/7916/7917/7918/8380/11682 (EN ISO 12100-2, EN ISO 11806)</p>	
Ελληνικά	<b>ΕΚ ΔΗΛΩΣΗ ΕΝΑΡΜΟΝΙΣΜΟΥ</b>	Română	<b>DECLARAȚIE DE CONFORMITATE CE</b>
<p>(Εφαρμόζεται μόνο για την Ευρώπη)</p> <p>Δηλώνουμε με αποκλειστική μας ευθύνη ότι αυτό το προϊόν βρίσκεται σε συμμόρφωση με τις οδηγίες του Ευρωπαϊκού Συμβουλίου 98/37/ΕΚ, 2004/108/ΕΚ και 2000/14/ΕΚ. Αυτό το προϊόν επίσης ανταποκρίνεται στις θεμελιώδεις απαιτήσεις της οδηγίας 2006/42/ΕΚ προς εφαρμογή από 29 Δεκεμβρίου 2009 αντί της 98/37/ΕΚ. Τα παρακάτω πρότυπα έχουν ληφθεί υπόψη. ISO 7112/7113/7916/7917/7918/8380/11682 (EN ISO 12100-2, EN ISO 11806)</p>		<p>(Valabil numai pentru Europa)</p> <p>Declarăm pe proprie răspundere că prezentul produs este în conformitate cu directivele Consiliului 98/37/CE, 2004/108/CE și 2000/14/CE. Acest produs se conformează, de asemenea, cerințelor de bază ale 2006/42/CE, care urmează să fie aplicate începând cu 29 decembrie 2009 în loc de 98/37/CE. S-a ținut cont de următoarele standarde. ISO 7112/7113/7916/7917/7918/8380/11682 (EN ISO 12100-2, EN ISO 11806)</p>	
Polski	<b>DEKLARACJA ZGODNOŚCI Z CE</b>	Slovenščina	<b>EC DEKLARACIJA O SKLADNOSTI</b>
<p>(Tylko dla Europy)</p> <p>Deklarujemy z pełną, wyłączną odpowiedzialnością, że produkt spełnia wymogi Dyrektywy Rady 98/37/EC, 2004/108/EC i 2000/14/EC. Ten produkt spełnia także wymogi Dyrektywy 2006/42/EC, zamiast 98/37/EC, które wchodzi w życie z dniem 29 grudnia 2009 r. Uwzględniono również następujące normy. ISO 7112/7113/7916/7917/7918/8380/11682 (EN ISO 12100-2, EN ISO 11806)</p>		<p>(Velja le za Evropo)</p> <p>Z izključno odgovornostjo izjavljamo, da je ta izdelek v skladu z direktivo Sveta 98/37/ES, 2004/108/ES in 2000/14/ES. Ta proizvod je izdelan tudi v skladu z bistvenimi zahtevami direktive 2006/42/EC, ki se začne uporabljati 29. decembra 2009 namesto direktive 98/37/EC. Upoštevani so bili naslednji standardi: ISO 7112/7113/7916/7917/7918/8380/11682 (EN ISO 12100-2, EN ISO 11806)</p>	
Magyar	<b>EU MEGFELELŐSÉGI NYILATKOZAT</b>	Русский	<b>ДЕКЛАРАЦИЯ СООТВЕТСТВИЯ ЕС</b>
<p>(Csak Európára vonatkozik)</p> <p>Felelősségünk tudatában kijelentjük, hogy ez a termék megfelel a 98/37/EC, 2004/108/EC és 2000/14/EC irányelveknek. A termék ezen kívül a korábbi, 98/37/EC irányelv helyett már az új, 2006/42/EC irányelv követelményeinek felel meg, melyeket 2009. december 29.-től kell alkalmazni. Az alábbi szabványokat vettük figyelembe: ISO 7112/7113/7916/7917/7918/8380/11682 (EN ISO 12100-2, EN ISO 11806)</p>		<p>(Только для Европы)</p> <p>Зявляем с исключительной ответственностью, что данное изделие соответствует Директивам Европейского Совета 98/37/EC, 2004/108/EC и 2000/14/EC. Этот продукт соответствует главным требованиям 2006/42/EC от 29 декабря 2009 г. вместо 98/37/EC. Приняты во внимание следующие стандарты. ISO 7112/7113/7916/7917/7918/8380/11682 (EN ISO 12100-2, EN ISO 11806)</p>	
<p><b>Nikko Tanaka Engineering Co., Ltd.</b> 3-4-29 Tsudanuma, Narashino, Chiba, Japan</p>		<p><b>CE</b> 31. 8. 2009</p> <p></p> <p>Yoshio Osada Director</p>	

 **Hitachi Koki Co., Ltd.**

908

Code No. E99003791 G

Printed in China