

Антивандалный комплект SLWN 28



Характеристики



- антивандалное исполнение
- удобное для установки в тюрьмах
- нержавеющий напольный комплект унитаза с умывальником и арматурой
- нажимная арматура для умывальника
- нажимная арматура для смыва унитаза
- наполнен пенополиуретаном (повышенная шумоизоляция, улучшенная прочность)
- монтаж через стену нарезными стержнями (M10, длина 190 мм)
- материал AISI - 304
- матовая поверхность

Размеры

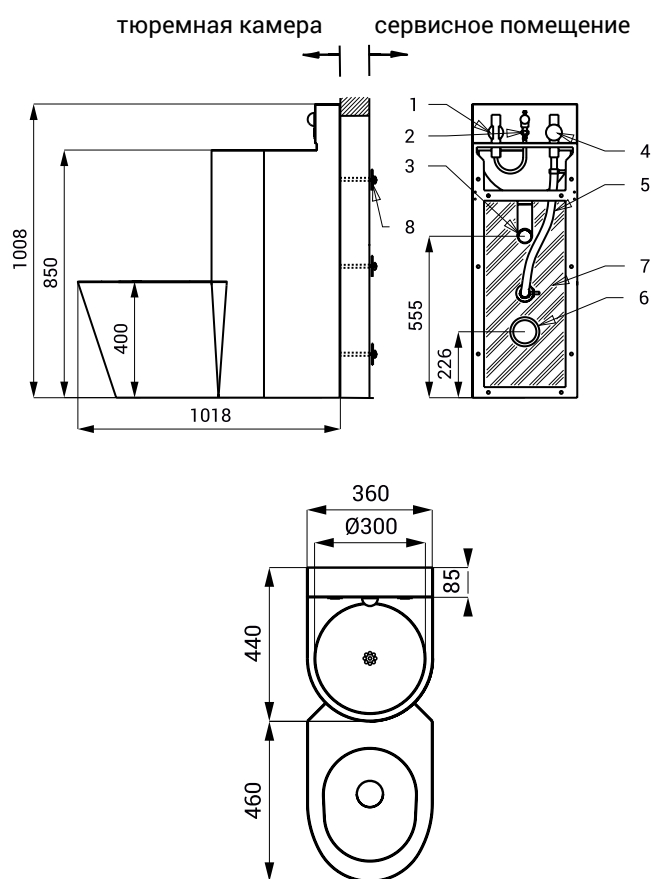

Технические данные

Рабочее давление 0,15 - 0,5 МПа
Расход воды 70 л/мин. при напоре 0,15 МПа (инф. пар.)

Подача воды
▪ унитаз Ø мин. 32 мм (PN 16) наруж. резьба G 3/4"
▪ умывальник наруж. резьба G 1/2"

- 1 - клапан к умывальнику - подача воды наруж. резьба G 1/2"
- 2 - нажимная арматура для умывальника
- 3 - отток из умывальника (Ø 50 мм)
- 4 - клапан для унитаза - наруж. резьба G 3/4"
- 5 - соединение к унитазу
- 6 - соединение к оттоку (Ø 100 мм) из унитаза
- 7 - наполнен пенополиуретаном
- 8 - M10 нарезные стержни (длина 190 мм) + шайба + гайка (6 шт.)

Спецификация поставки

SLWN 28 - арт. № 94282 нержавеющий комплект унитаза с умывальником, нажимная арматура (2 шт.), арматура на умывальнике, нарезные стержни M10 (6 шт.), соединительный комплект